



Lumin

EN Stand

ES Soporte

FR Stand

DE Stand

SV Stativ

IT Supporto

CS Stojan

DA Stander

FI Teline

HR Stalak

HU Állvány

IS Standur

NL Stand

NO Stativ

PL Stand

PT Suporte

ET Seisma

LV Stāvēt

LT Stovėti

RO Stand

BG Стойка

RU Стоять

SK Stojan

SL Stojalo

TR Stand

EL Σταντ

AR حامل

HE תומך

ZHCN 站立

ZHTW 站立

JA 台

KO 서다

78412

11/03/22

EN ASSEMBLY:

IS SAMSETNING:

SK MONTÁŽ:

ES INSTALACIÓN:

NL MONTAGE:

SL SESTAVLJANJE:

FR ASSEMBLAGE :

NO MONTERING:

TR MONTAJ:

DE MONTAGE:

PL MONTAŻ:

EL ΣΥΝΑΡΜΟΛΟΓΗΣΗ:

SV MONTERING:

PT MONTAGEM:

AR حشد:

IT ASSEMBLAGGIO:

ET KOKKUPANEK:

HE הרכבה:

CS MONTÁŽ:

LV MONTĀŽA:

ZHCN 集会:

DA MONTERING:

LT SURINKIMAS:

ZHTW 集會:

FI KOKOAMINEN:

RO ASAMBLARE:

JA 組み立て:

HR SASTAVLJANJE:

BG СГЛОБЯВАНЕ:

KO 집회:

HU ÖSSZESZERELÉS:

RU СБОРКА:



- 13

EN Observe all **DANGERS, WARNINGS, CAUTIONS** and instructions in your Weber Grill Owner's Guide when using this appliance. If you do not have your Owner's Guide, contact the customer service representative in your area using the contact information on www.weber.com.

Failure to observe the **DANGERS, WARNINGS, and CAUTIONS** contained in this Owner's Guide may result in serious bodily injury or death, or may result in a fire or an explosion causing damage to property.

WARNINGS:

- △ For outdoor use only.
- △ Do not attempt to attach any other products or appliances to the stand.
- △ Never move the barbecue on the stand when it is in operation and/or hot.
- △ Improper assembly may be dangerous. Carefully follow the assembly instructions in this manual.
- △ Set up the stand on an outdoor, stable, level surface before placing your barbecue on the stand. Never set up the stand on a sloping surface.
- △ Remove the barbecue from the stand before placing the stand in a vehicle boot, station wagon, mini-van, sport utility vehicle (SUV), recreational vehicle (RV), or any storage area.
- △ Do not move the stand with a barbecue on it in the upright position over rough and uneven surfaces or up and down steps.
- △ Never use the stand as a step stool or ladder.
- △ Do not use the stand or place a barbecue on the stand if any parts are missing or damaged.
- △ Locate power cord away from traffic areas. Arrange the cord so that it will not be pulled or tripped over.
- △ Before moving your barbecue, always remove the side table and the controller.

ES Respete todas las indicaciones de **PELIGRO, ADVERTENCIA y PRECAUCIÓN**, así como las instrucciones descritas en la guía del propietario de su barbacoa Weber durante el uso de este aparato. Si ha extraviado la guía del propietario, póngase en contacto con el representante del Servicio de Atención al Cliente de su zona usando la información de contacto disponible en www.weber.com.

Ignorar las indicaciones de **PELIGRO, ADVERTENCIA y PRECAUCIÓN** que contiene esta guía del propietario puede dar lugar a lesiones personales graves o muertes, así como provocar incendios o explosiones que produzcan daños materiales.

ADVERTENCIAS:

- △ Solo para uso al aire libre.
- △ No intente fijar productos o aparatos de ningún otro tipo al soporte.
- △ No traslade la barbacoa sobre el soporte si está en uso y/o caliente.
- △ El montaje incorrecto del accesorio puede representar un peligro. Siga atentamente las instrucciones de montaje que contiene este manual.
- △ Instale el soporte al aire libre, sobre una superficie llana y estable, antes de colocar la barbacoa encima. No instale el soporte sobre una superficie en pendiente.
- △ Retire la barbacoa del soporte antes de introducirlo en el maletero de un vehículo, una ranchera, una minivan, un utilitario deportivo, un vehículo recreativo o un área de almacenamiento.
- △ No desplace el soporte en posición vertical con la barbacoa encima sobre superficies accidentadas o irregulares, o escalones ascendentes o descendentes.
- △ No use el soporte como alizador o escalera.
- △ No use el soporte ni coloque una barbacoa en él si faltan piezas o alguna pieza está dañada.
- △ Aleje el cable de alimentación de las áreas de paso. Pase el cable de manera que no sea posible tirar de él ni tropezar.
- △ Antes de mover la barbacoa, quite siempre la mesa lateral y el controlador.

Lorsque vous utilisez cet appareil, respectez toutes les indications DANGER, AVERTISSEMENT et MISE EN GARDE, ainsi que les instructions, présentes dans le Mode d'emploi de votre barbecue Weber. Si vous ne disposez pas du mode d'emploi, contactez le représentant du service à la clientèle de votre région en vous référant aux coordonnées indiquées sur www.weber.com.

Le non-respect des indications DANGER, AVERTISSEMENT et MISE EN GARDE présentes dans ce mode d'emploi peut entraîner des blessures corporelles graves voire la mort, ou peut causer un incendie ou une explosion entraînant des dégâts matériels.

AVERTISSEMENTS

- ⚠ Pour usage extérieur uniquement.
- ⚠ N'essayez pas de fixer d'autres produits ou appareils sur le support.
- ⚠ Ne déplacez jamais le barbecue sur le support lorsqu'il fonctionne et/ou est chaud.
- ⚠ Tout montage inadéquat peut s'avérer dangereux. Suivez attentivement les instructions de montage présentes dans ce manuel.
- ⚠ Placez le support sur une surface stable et plane à l'extérieur avant d'y installer le barbecue. Ne positionnez jamais le support sur une surface en pente.
- ⚠ Retirez le barbecue du support avant de charger ce dernier dans le coffre d'un véhicule, d'un break, d'une camionnette, d'un 4x4 (SUV), d'un camping-car ou dans tout autre espace de rangement.
- ⚠ Ne déplacez jamais le support avec le barbecue en position verticale sur des surfaces irrégulières, accidentées, ou dans des escaliers.
- ⚠ N'utilisez jamais le support en guise d'escabeau ou d'échelle.
- ⚠ N'utilisez pas le support et ni ne placez le barbecue sur le support si des éléments manquent ou sont endommagés.
- ⚠ Installez le câble d'alimentation hors des zones de passage. Disposez le câble de sorte que personne ne puisse le tirer ou trébucher dessus.
- ⚠ Avant de déplacer votre barbecue, retirez toujours le plan de travail latéral et le contrôleur.

Bitte beachte während der Benutzung dieses Geräts sämtliche mit GEFÄHR, WARNUNG und VORSICHT gekennzeichneten Hinweise sowie die Anweisungen im Benutzerhandbuch deines Weber-Grills. Falls du keinen Zugang zum Benutzerhandbuch hast, wende dich bitte an einen Vertreter des Kundendienstes in deiner Nähe. Die entsprechenden Kontaktinformationen findest du auf www.weber.com.

Ein Nichtbeachten der mit GEFÄHR, WARNUNG und VORSICHT gekennzeichneten Hinweise in diesem Benutzerhandbuch kann zu schweren oder tödlichen Verletzungen führen oder Sachschäden durch Brände oder Explosionen verursachen.

WARNHINWEISE:

- ⚠ Nur für die Verwendung im Freien.
- ⚠ Versuche NICHT, andere Produkte oder Geräte auf dem Stand zu befestigen.
- ⚠ Bewege den Grill niemals auf dem Stand, wenn der Grill in Betrieb und/oder heiß ist.
- ⚠ Eine unsachgemäße Montage kann gefährlich sein. Befolge sorgfältig sämtliche Montageanweisungen in diesem Benutzerhandbuch.
- ⚠ Stelle den Stand stets im Freien auf einem stabilen, ebenen Untergrund auf, bevor du deinen Grill daraufsetzt. Stelle den Stand niemals auf einem abschüssigen Untergrund auf.
- ⚠ Entferne den Grill vom Stand, bevor du den Stand in den Kofferraum, einen Kombi, Minivan, SUV, ein Wohnmobil oder einen anderen Stauraum lädst.
- ⚠ Bewege den Stand niemals mit montiertem Grill in der aufrechten Position über unwegsames und unebenes Gelände oder über Treppen.
- ⚠ Verwende den Stand niemals als Tritthocker oder Leiter.
- ⚠ Der Stand darf nicht verwendet oder der Grill darauf befestigt werden, wenn Teile fehlen oder beschädigt sind.
- ⚠ Achte darauf, dass das Kabel nicht im Weg liegt. Verlege das Kabel so, dass niemand daran ziehen oder darüber stolpern kann.
- ⚠ Vor dem Bewegen des Grills immer den Seitentisch und den Regler entfernen.

Iaktta all information om FAROR, VARNINGAR, FÖRSIKTIGHETSÅTGÄRDER och anvisningar i din Weber Grill ägarhandbok när du använder denna produkt. Om du inte har någon ägarhandbok, kontakta din lokala kundservice via kontaktinformationen på www.weber.com.

Om inte all information om FAROR, VARNINGAR och FÖRSIKTIGHETSÅTGÄRDER i bruksanvisningen iakttas kan det resultera i allvarliga personskador eller dödsfall, eller i en brand eller explosion som orsakar egendomsskador.

VARNINGAR:

- ⚠ Endast för utomhusbruk.
- ⚠ Försök inte att fästa några andra produkter eller apparater på stativet.
- ⚠ Flytta aldrig grillen på stativet när den används och/eller när den är varm.
- ⚠ Felaktig montering kan innebära fara. Följ noga monteringsanvisningarna i denna handbok.
- ⚠ Placera stativet på en stabil, jämn yta utomhus innan du placerar grillen på stativet. Ställ aldrig upp stativet i en sluttning.
- ⚠ Ta bort grillen från stativet innan du placerar stativet i fordonets baklucka, i en combi eller mini-van, SUV, husbil eller husvagn, eller i ett förvaringsutrymme.
- ⚠ Flytta inte stativet med grillen i upprätt läge över ojämn mark eller i trappor.
- ⚠ Använd aldrig stativet som pall eller stege.
- ⚠ Använd inte stativet och placera inte grillen på stativet om någon del av stativet saknas eller är skadad.
- ⚠ Placera nätkabeln där få personer rör sig. Se till att nätsladden ligger skyddad, så att man inte fastnar eller snubblar på den.
- ⚠ Ta alltid bort sidobordet och reglarna innan du flyttar grillen.

IT Quando si utilizza questo apparecchio, seguire sempre gli avvisi di PERICOLO, AVVERTENZA e ATTENZIONE e le istruzioni nella Guida utente del barbecue Weber. Se non si dispone della Guida utente, contattare il rappresentante del Servizio Clienti nella propria area utilizzando le informazioni di contatto su www.weber.com.

Il mancato rispetto degli avvisi di PERICOLO, AVVERTENZA e ATTENZIONE contenuti in questa Guida utente può comportare gravi lesioni personali o morte, incendi o esplosioni, e danni materiali.

AVVERTENZE:

- △ Solo per uso all'aperto.
- △ Non tentare di montare altri prodotti o apparecchi sul supporto.
- △ Non movimentare mai il barbecue sul supporto quando è in funzione e/o caldo.
- △ Un montaggio errato può essere pericoloso. Attenersi scrupolosamente alle istruzioni di montaggio riportate nel presente manuale.
- △ Posizionare il supporto all'aperto, su una superficie piana e stabile, prima di montare il barbecue sul supporto. Non posizionare mai il supporto su una superficie inclinata.
- △ Prima di caricare il supporto nel bagagliaio di un veicolo, station wagon, minivan, SUV, veicolo per il tempo libero (RV), o di riporlo in un'area adibita al magazzinaggio, rimuovere il barbecue.
- △ Non movimentare il supporto con il barbecue montato in posizione verticale su superfici sconnesse o irregolari e non trasportarlo su e giù per le scale.
- △ Non utilizzare mai il supporto come sgabello o scala.
- △ Non utilizzare il supporto o posizionarvi il barbecue se alcune parti sono mancanti o danneggiate.
- △ Instradare il cavo lontano da aree ad alto traffico. Disporlo in modo che non possa essere d'intralcio o tirato inavvertitamente.
- △ Prima di spostare il barbecue, rimuovere sempre il ripiano laterale e il controller.

CS Při používání tohoto spotřebiče dodržujte všechny VÝSTRAHY, VAROVÁNÍ, UPOZORNĚNÍ a pokyny uvedené v Příručce uživatele grilu Weber. Pokud Příručku uživatele grilu nemáte, kontaktujte pracovníky zákaznického servisu pro svou oblast. Kontaktní informace naleznete na stránce www.weber.com.

Pokud nebudete VÝSTRAHY, VAROVÁNÍ a UPOZORNĚNÍ uvedené v Příručce uživatele grilu dodržovat, může dojít k vážným zraněním či dokonce smrti. Můžete také způsobit požár nebo výbuch, což může vést ke škodám na majetku.

VAROVÁNÍ:

- △ Pouze pro venkovní použití.
- △ Nepokoušejte se ke stojanu připevnit jiné výrobky nebo zařízení.
- △ Nikdy gril se stojanem nepřemisťujte, pokud je v provozu nebo pokud je horký.
- △ Nesprávná montáž může způsobit nebezpečí. Pečlivě dodržujte návod k montáži v této příručce.
- △ Před umístěním grilu na stojan umístěte stojan na venkovní, stabilní a rovný povrch. Gril se stojanem nikdy nestavte na nerovný povrch.
- △ Sejměte gril ze stojanu před tím, než ho umístíte do kufru vozidla, kombi vozidla, dodávky, vozidla SUV, rekreačního vozidla (RV) nebo do jakéhokoliv jiného úložného prostoru.
- △ Nikdy gril se stojanem nepřemisťujte ve vodorovné poloze po nerovném povrchu nebo po schodech.
- △ Stojan nikdy nepoužívejte jako stoličku nebo stupátko.
- △ Pokud některé části chybí nebo jsou poškozené, stojan nepoužívejte a neumísťujte na něj gril.
- △ Napájecí kabel položte mimo frekventované oblasti. Kabel ved'te tak, aby nemohl být zachycen a vlečen nebo aby o něj někdo nezakopl.
- △ Před přemístováním grilu vždy odstraňte postranní stolek a ovladač.

DA Følg alle sikkerhedsanvisningerne (FARE, ADVARSEL, FORSIGTIG) samt de generelle retningslinjer i brugervejledningen til din Webergrill, når du bruger dette produkt. Hvis du ikke har brugervejledningen, kan du kontakte din lokale kundeservicerepræsentant ved hjælp af kontaktoplysningerne på www.weber.com.

Hvis du ikke følger sikkerhedsanvisningerne (FARE, ADVARSEL, FORSIGTIG) i brugervejledningen, kan det resultere i alvorlige personskader eller død, eller det kan forårsage brand eller eksplosioner og store materielle skader.

ADVARSLER:

- △ Kun til udendørs brug.
- △ Forsøg ikke at fastgøre andre produkter eller apparater til standen.
- △ Flyt aldrig grillen på standen, når den er i brug og/eller varm.
- △ Forkert samling kan medføre fare for brugernes sikkerhed. Følg omhyggeligt samtevejledningen i denne vejledning.
- △ Stil standen på en udendørs, stabil og plan overflade, før du sætter grillen på standen. Stil aldrig standen på en skrå overflade.
- △ Fjern grillen fra standen, inden du anbringer standen i eller på et køretøj af en hvilken som helst art eller stiller den til opbevaring.
- △ Udlad at flytte standen hen over ru og ujævne overflader eller op og ned ad trapper, mens grillen er påmonteret.
- △ Brug aldrig standen som et trappetage eller en stige.
- △ Brug ikke standen, og sæt ikke en grill på standen, hvis der mangler dele, eller dele er beskadigede.
- △ Placer elledningen væk fra befærdede områder. Sørg for, at ledningen placeres, så man ikke risikerer at trække i den eller snuble over den.
- △ Fjern altid sidebordet og kontrolpanelet, før du flytter grillen.

FI Noudata kaikkia Weber-grillin omistajan oppaassa olevia VAARALAUSEKKEITA, VAROITUKSIA, HUOMAUTUKSIA ja ohjeita. Jos sinulla ei ole omistajan opasta, ota yhteyttä oman alueesi asiakaspalveluun. Saat yhteystiedot verkkosivuiltamme osoitteesta www.weber.com.

Tämän omistajan oppaan VAARALAUSEKKEIDEN, VAROITUSTEN ja HUOMAUTUSTEN laiminlyönti voi aiheuttaa vakavia henkilövahinkoja, kuoleman tai tulipalon tai räjähdyksen, joista voi seurata omaisuusvahinkoja.

VAROITUKSET:

- △ Tarkoitettu vain ulkokäyttöön.
- △ Jalustaan ei saa kiinnittää muita tuotteita tai laitteita.
- △ Grilliä ei saa koskaan siirtää jalustalla, kun grilli on käytössä ja/tai kuuma.
- △ Virheellinen asennus voi aiheuttaa vaaran. Noudata tämän oppaan asennusohjeita huolellisesti.
- △ Aseta jalusta ulos vakaalle ja tasaiselle alustalle ennen grillin asettamista jalustalle. Älä koskaan aseta jalustaa kaltevalle alustalle.
- △ Irrota grilli jalustasta, ennen kuin siirrät jalustan auton tavaratilaan, farmariautoon, tila-autoon, katumaasturiin, matkailuautoon tai mihin tahansa säilytystilaan.
- △ Jalustaa ei saa siirtää epätasaisilla pinnoilla tai portaita ylös ja alas, kun grilli on kiinni jalustassa.
- △ Jalustaa ei saa käyttää porrasjakkarana tai tikapuina.
- △ Jalustaa ei saa käyttää eikä grilliä asettaa jalustalle, jos jokin osa puuttuu tai on vaurioitunut.
- △ Varmista, ettei virtajohto ole kulkuväylällä. Asettele johto siten, ettei siihen kohdistu vetoa eikä siihen voi kompastua.
- △ Irrota sivutaso ja säädin aina ennen grillin siirtämistä.

HR Pri upotrebi ovog uređaja pridržavajte se svih uputa navedenih u odjeljku OPASNOSTI, UPOZORENJA i MJERE OPREZA u korisničkom priručniku za roštilj tvrtke Weber. Ako nemate korisnički priručnik, obratite se predstavniku službe za korisnike u svom području putem informacija za kontakt na mrežnoj stranici www.weber.com.

Nepridržavanje uputa navedenih u odjeljku OPASNOSTI, UPOZORENJA i MJERE OPREZA u ovom korisničkom priručniku može uzrokovati ozbiljne tjelesne ozljede ili smrt ili može dovesti do požara ili eksplozije te uzrokovati materijalnu štetu.

UPOZORENJA:

- △ Samo za upotrebu na otvorenom.
- △ Na stalak nemojte pokušavati pričvrstiti druge proizvode ili uređaje.
- △ Nikada nemojte premještati roštilj koji je postavljen na stalak kada je u upotrebi i/ili je vruć.
- △ Nepropisno sastavljanje može biti opasno. Pažljivo slijedite upute za sastavljanje opisane u ovom priručniku.
- △ Prije nego što na njega postavite roštilj, stalak postavite na otvorenom, na stabilnoj i ravnoj površini. Nikada nemojte postavljati stalak na kosim površinama.
- △ Skinite roštilj sa stalka prije nego što ga odložite u prtljažnik vozila, karavan, monovolumen, terensko vozilo, rekreacijsko vozilo ili bilo koji prostor za skladištenje.
- △ Nemojte premještati stalak s postavljenim roštiljem u uspravnom položaju preko grubih ili neravnih površina ili stepenica.
- △ Stalak nikada nemojte upotrebljavati kao pomoćne ljestve ili ljestve.
- △ Nemojte upotrebljavati stalak ili postavljati roštilj na stalak ako neki dijelovi nedostaju ili su oštećeni.
- △ Kabel za napajanje postavite podalje od područja gdje se često prolazi. Postavite kabel tako da ga se ne može povlačiti ili se preko njega spoticati.
- △ Prije pomicanja roštilja uvijek uklonite bočni stol i regulator.

HU Tartsa be a VESZÉLYEK, FIGYELMEZTETÉSEK, ÖVINTÉZKEDÉSEK fejezetben és a Weber Grill felhasználói kézikönyvben megadott utasításokat, amikor használja a készüléket! Ha nem áll rendelkezésére a felhasználói kézikönyv, vegye fel a kapcsolatot a területileg illetékes vevőszolgálati képviselőnkkel a www.weber.com honlapunkon megadott elérhetőségen keresztül.

A jelen felhasználói kézikönyv VESZÉLYEK, FIGYELMEZTETÉSEK és ÖVINTÉZKEDÉSEK fejezetében foglaltak be nem tartása súlyos testi sérüléshez, vagy halálhoz vezethet, vagy tüzet illetve robbanást okozhat, amelynek során anyagi károk keletkezhetnek.

FIGYELMEZTETÉSEK:

- △ Csak szabadtéri használatra.
- △ Ne kíséreljen meg az állványra rögzíteni semmilyen más terméket vagy készüléket.
- △ Soha ne mozgassa a grillt az állványon, amikor az üzemel, illetve meleg!
- △ A nem megfelelő összeszerelés veszélyes lehet. Pontosán kövesse a jelen kézikönyvben megadott összeszerelési utasításokat!
- △ Az állványt a szabadban, egy szilárd, vízszintes felületen állítsa fel, mielőtt ráhelyezi a grillt az állványra. Soha ne állítsa az állványt lejtős felületre!
- △ Vegye le a grillt az állványról, mielőtt az állványt egy jármű csomagtartójába, kombi autóbába, furgonbába, terepjáróba (SUV), lakóautóba (RV), vagy bármilyen más tárolóhelyre helyezi!
- △ Ne mozgassa az állványt felállított helyzetben durva és egyenetlen felületeken, vagy lépcsőn fel vagy le, amikor rajta van a grill!
- △ Soha ne használja az állványt fellépőként vagy létraként.
- △ Ne használja az állványt és ne helyezze rá a grillt, ha valamelyik alkatrész hiányzik vagy sérült!
- △ A tápkábelt olyan területeken vezesse, ahol nincs forgalom! Úgy rendezze el a zsinórt, hogy ne lehessen meghúzni vagy felbukni benne!
- △ Mielőtt elmozdítaná a grillt, mindig távolítsa el az oldallapot és a vezérlőt.

IS

Fylgdu öllum merkingum um HÆTTU, VIÐVARANIR og VARÚÐ og leiðbeiningunum í eigendahandbókinni með Weber-grillinu þínu við notkun á tækinu. Ef þú hefur ekki eigendahandbókina handbæra skaltu hafa samband við þjónustufulltrúa á þínu svæði með því að nota samskiptaupplýsingarnar á www.weber.com.

Sé ekki farið eftir merkingum um HÆTTU, VIÐVARANIR og VARÚÐ sem finna má í þessari eigendahandbók kann það að leiða til alvarlegra slysa á fólki eða dauðsfalla, eða eldsvoða eða sprengingar sem veldur eignatjóni.

VARNAÐARORÐ:

- △ Eingöngu til nota utanhúss.
- △ Ekki reyna að festa aðrar vörur eða tækjabúnað við standinn.
- △ Færið grillið aldrei til á standinum þegar það er í notkun og/eða það er heitt.
- △ Röng samsetning getur orsakað hættu. Fylgdu leiðbeiningunum um samsetningu í þessari handbók í hvívetna.
- △ Settu standinn upp á stöðugum, sléttum fleti utanhúss, áður en grillið er sett upp á hann. Aldrei má setja standinn upp á hallandi yfirborði.
- △ Fjarlægðu grillið af standinum áður en hann er settur í skott á bíl, upp í skutbíl, fjölskyldubíl, jeppa, húsbíl eða í nokkurt annað geymslurými.
- △ Ekki flytja standinn ásamt grilli í uppréttri stöðu yfir ósléttan eða grófan flöt eða upp og niður tröppur.
- △ Aldrei skal nota standinn sem tröppu eða stiga.
- △ Ekki nota standinn eða setja grill á standinn ef einhverja hluti vantar eða þeir eru skemmdir.
- △ Staðsettu rafmagnsnúruna fjarri svæðum þar sem er mikil umferð. Staðsettu snúruna þannig að ekki sé hætt á að togað verði í hana eða einhver hrasí um hana.
- △ Áður en þú færir grillið skaltu alltaf fjarlægja hliðarborðið og stjórnborðið.

NL

Volg alle instructies en aanwijzingen met betrekking tot GEVAAR, WAARSCHUWING en LET OP in de gebruikershandleiding van je Weber-barbecue als je dit apparaat gebruikt. Als je geen gebruikershandleiding hebt, neem je contact op met de klantenservice via de contactgegevens op www.weber.com.

Als je de aanwijzingen met betrekking tot GEVAAR, WAARSCHUWING en LET OP in deze gebruikershandleiding niet opvolgt, kan dit leiden tot ernstige verwondingen of de dood, of kan dit brand of een explosie veroorzaken met eigendomsschade tot gevolg.

WAARSCHUWINGEN:

- △ Alleen voor gebruik buitenshuis.
- △ Probeer geen andere producten of apparaten aan het onderstel te bevestigen.
- △ Verplaats de barbecue nooit op het onderstel wanneer deze in gebruik is en/of heet is.
- △ Onjuiste montage kan gevaarlijk zijn. Volg de montage-instructies in deze handleiding zorgvuldig.
- △ Zet het onderstel buiten op een stabiele en vlakke ondergrond voordat je de barbecue op het onderstel plaatst. Plaats het onderstel nooit op een hellend oppervlak.
- △ Haal de barbecue van het onderstel af alvorens het onderstel in een kofferbak, stationwagen, minibus, SUV, camper of opbergruimte te plaatsen.
- △ Verplaats het onderstel met barbecue niet in een rechtopstaande positie over ruwe en oneffen oppervlakken, en ga geen trap op of af.
- △ Gebruik het onderstel nooit als opstapje of ladder.
- △ Gebruik het onderstel niet in plaats geen barbecue op het onderstel als er onderdelen ontbreken of beschadigd zijn.
- △ Leid het netsnoer weg van drukke plekken. Zorg ervoor dat er niet aan het snoer kan worden getrokken en dat niemand erover kan struikelen.
- △ Verwijder altijd de zijtafel en de controller voordat je de barbecue verplaatst.

NO

Følg all informasjon vedrørende FARER, ADVARSLER, FORHOLDSREGLER og øvrige instruksjoner i brukerveiledningen for Weber-grillen når du bruker produktet. Hvis du ikke har brukerveiledningen, må du kontakte kundeservice i ditt nærområde ved å bruke kontaktopplysningene på www.weber.com.

Dersom du ikke handler i tråd med FARER, ADVARSLER og FORHOLDSREGLER angitt i brukerveiledningen, kan dette føre til alvorlige personskader eller død, eller det kan resultere i brann eller eksplosjon som kan påføre skade på fast eiendom.

ADVARSLER:

- △ Kun til utendørs bruk.
- △ Ikke forsøk å feste andre produkter eller apparater til stativet.
- △ Flytt aldri grillen på stativet når det er i bruk og/eller varmt.
- △ Feilaktig montering kan være farlig. Følg monteringsveiledningen i denne bruksanvisningen nøye.
- △ Plasser stativet utendørs på et stabilt og jevnt underlag før du plasserer grillen på stativet. Stativet må ikke stå på skrå.
- △ Fjern grillen fra stativet før du plasserer det i bilen, stasjonsvogna, mini-vanen, SUV-en, campingbilen (bobil) eller på andre typer oppbevaringssteder.
- △ Ikke flytt stativet når grillen står i oppreist stilling, når du beveger deg over ujevne underlag eller opp og ned trapper.
- △ Bruk aldri stativet som krakk eller stige.
- △ Ikke bruk stativet eller plasser grillen på det hvis deler mangler eller er skadet.
- △ Legg strømledningen et sted hvor det ikke er mye bevegelse. Plasser ledningen på en stik måte at ingen kan snuble eller dra i den.
- △ Fjern alltid sidebordet og kontrolleren før du flytter grillen.

PL Podczas korzystania z urządzenia należy postępować zgodnie z wszystkimi informacjami o NIEBEZPIECZEŃSTWIE, OSTRZEŻENIAMI I PRZESTROGAMI, a także instrukcjami zawartymi w podręczniku użytkownika grilla marki Weber. Jeżeli nie masz podręcznika użytkownika, skontaktuj się z przedstawicielem działu obsługi klienta w swoim regionie, korzystając z danych kontaktowych podanych na stronie www.weber.com.

Niestosowanie się do informacji o NIEBEZPIECZEŃSTWIE oraz do OSTRZEŻEŃ I PRZESTRÓG zawartych w podręczniku użytkownika może prowadzić do poważnych obrażeń ciała lub śmierci, a także do szkód materialnych w wyniku pożaru lub wybuchu.

OSTRZEŻENIA:

- ⚠ Wyłącznie do użytkowania na zewnątrz.
- ⚠ Nie mocuj na stojaku żadnych innych produktów ani urządzeń.
- ⚠ Nigdy nie przemieszczaj grilla na stelażu, gdy grill jest rozpalony i/lub gorący.
- ⚠ Nieprawidłowy montaż może zagrażać bezpieczeństwu. Należy dokładnie przestrzegać instrukcji montażu podanych w niniejszym podręczniku użytkownika.
- ⚠ Przed umieszczeniem grilla na stelażu należy ustawić stelaż na stabilnej, równej powierzchni na wolnym powietrzu. Nigdy nie stawiaj stelaża na pochylym podłożu.
- ⚠ Zdejmij grill ze stelaża przed umieszczeniem stelaża w bagażniku pojazdu, samochodzie typu kombi, minivanie, samochodzie typu SUV, kamperze lub jakimkolwiek miejscu do przechowywania.
- ⚠ Nie przemieszczaj stelaża wraz z grillem w pozycji pionowej po trudnym i nierównym podłożu ani w górę lub w dół po schodach.
- ⚠ Nie używaj stelaża jako podestu lub drabiny.
- ⚠ Nie używaj stelaża ani nie umieszczaj na nim grilla w przypadku braku lub uszkodzenia jakiegokolwiek części.
- ⚠ Umieść przewód zasilający z dala od miejsc, w których chodzą ludzie. Ułóż przewód w taki sposób, by uniemożliwić jego pociągnięcie lub potknięcie się o niego.
- ⚠ Przed przemieszczeniem grilla zawsze usuń stolik boczny i sterownik.

PT Siga todas as indicações de PERIGO, AVISO, CUIDADO e instruções no Manual do Proprietário do seu grelhador Weber ao utilizar este aparelho. Se não tiver o seu Manual do Proprietário, entre em contacto com o representante do apoio ao cliente da sua área, utilizando as informações de contacto em www.weber.com.

A inobservância das indicações de PERIGO, AVISO e CUIDADO contidas neste Manual do Proprietário pode provocar ferimentos graves ou morte, bem como resultar em incêndio ou explosão com danos materiais.

AVISOS:

- ⚠ Apenas para uso no exterior.
- ⚠ Não tente fixar outros produtos ou aparelhos ao suporte.
- ⚠ Nunca desloque o grelhador no suporte quando este se encontra em funcionamento e/ou quente.
- ⚠ Uma montagem inadequada pode ser perigosa. Siga cuidadosamente as instruções de montagem neste manual.
- ⚠ Instale o suporte numa superfície exterior estável e nivelada antes de colocar o grelhador no suporte. Nunca instale o suporte numa superfície inclinada.
- ⚠ Retire o grelhador do suporte antes de colocar este último na mala de um veículo, numa carrinha, num veículo SUV, num veículo recreativo (RV) ou qualquer área de armazenamento.
- ⚠ Não desloque o suporte sobre superfícies ásperas e irregulares ou em inclinações com o grelhador no carrinho e em posição vertical.
- ⚠ Nunca utilize o suporte como degrau ou escada.
- ⚠ Não utilize o suporte nem coloque um grelhador no suporte se existirem peças em falta ou danificadas.
- ⚠ Posicione o cabo de alimentação afastado de zonas de passagem. Disponha o cabo de forma a não ser possível puxá-lo ou tropeçar nele.
- ⚠ Antes de mover o grelhador, retire sempre a mesa de apoio e o controlador.

ET Järgige seda seadet kasutades kõiki Weberi grilli kasutusjuhendis toodud ohutusjuhiseid märgistusega OHT, HOIATUSED ja ETTEVAATUST ning kasutusjuhiseid. Kui teil ei ole kasutusjuhendit, võtke ühendust oma piirkonna klienditeeninduse esindajaga, kasutades veebisaidil www.weber.com toodud kontaktandmeid.

Selles kasutusjuhendis toodud ohutusjuhiste eiramine võib kaasa tuua raskeid kehavigastusi või surma või põhjustada materiaalset kahju kaasa toova tulekahju või plahvatuse.

HOIATUSED.

- ⚠ Kasutada ainult välitingimustes.
- ⚠ Ärge proovige alusele kinnitada ühtegi teist toodet või seadet.
- ⚠ Ärge liigutage mingil juhul alusel olevat grilli, kui seda kasutatakse ja/või kui see on kuum.
- ⚠ Valesti kokku pandud grill võib olla ohtlik. Järgige hoolikalt kasutusjuhendis olevaid kokkupanekjuhiseid.
- ⚠ Enne grilli alusele asetamist viige alus välja ning veenduge, et see oleks stabiilsel ja tasasel pinnal. Ärge seadke alust kunagi üles kaldpinnal.
- ⚠ Eemaldage grill aluselt enne, kui panete aluse auto pagasiruumi, universaali, mahtuniversaali, linnamaasturisse, haagissuvilasse või muusse hoiukohta.
- ⚠ Ärge liigutage püstist alust, mille peal on grill, üle kareda ja ebaühtlase pinna ega trepist üles-alla.
- ⚠ Ärge kasutage kunagi alust astmelaua või redelina.
- ⚠ Ärge kasutage alust ega asetage sellele grilli, kui alusel on juppe puudu või need on kahjustunud.
- ⚠ Hoidke toitejuhe liikumisalalt eemal. Paigutage toitejuhe nii, et seda ei saaks tõmmata ega selle otsa komistada.
- ⚠ Enne grilli teistsaldamist eemaldage alati külglaud ja regulaator.

LV

Lietojot šo ierīci, ievērojiet Weber grila īpašnieka rokasgrāmatā ar vārdiem BĪSTAMI, BRĪDINĀJUMI un UZMANĪBU apzīmētos paziņojumus. Ja jums nav īpašnieka rokasgrāmatas, sazinieties ar vietējā klientu apkalpošanas dienesta pārstāvi, izmantojot vietnē www.weber.com pieejamo kontaktinformāciju.

Ja netiek ievēroti šajā īpašnieka rokasgrāmatā ar vārdiem BĪSTAMI, BRĪDINĀJUMI un UZMANĪBU apzīmētie paziņojumi, tas var izraisīt smagus miesas bojājumus vai nāvi, kā arī ugunsgrēku vai sprādzienu, izraisot īpašuma bojājumus.

BRĪDINĀJUMI:

- △ Tikai lietošanai ārā.
- △ Nemēģiniet piestiprināt pie statīva nekādus citus produktus vai ierīces.
- △ Nekādā gadījumā nepārvietojiet grilu uz statīva, kad tas darbojas un/vai ir karsts.
- △ Nepareiza montāža var būt bīstama. Rūpīgi ievērojiet šajā rokasgrāmatā sniegtos montāžas norādījumus.
- △ Pirms grila novietošanas uz statīva novietojiet statīvu uz stabilas un līdzenas virsmas ārpus telpām. Nekādā gadījumā nenovietojiet statīvu uz slīpas virsmas.
- △ Pirms statīva novietošanas transportlīdzekļa bagāžas nodalījumā, autofurgonā, mikroautobusā, bezceļu automašīnā (SUV) vai dzīvojamajā autofurgonā vai novietošanas jebkurā uzglabāšanas vietā noņemiet no statīva grilu.
- △ Nepārvietojiet statīvu pa grubuļainu vai nelīdzenu virsmu vai uz augšu vai uz leju pa pakāpieniem, ja uz statīva atrodas grils vertikālā stāvoklī.
- △ Nekad nelietojiet statīvu kā pakāpienu vai kāpnes.
- △ Nelietojiet statīvu un novietojiet uz tā barbekjū krāsni, ja kāda daļa ir pazudusi vai bojāta.
- △ Novietojiet strāvas vadu vietā, kur nenotiek kustība. Novietojiet vadu tā, lai tas netiktu vilkts un aiz tā neviens neaizķertos.
- △ Pirms grila pārvietošanas vienmēr noņemiet sānu galdiņu un vadības ierīci.

LT

Naudodamies prietaisu, atsižvelkiet j visus „Weber“ kepsnīnēs naudotojo vadove pateikiamus PAVOJUS, ĮSPĖJIMUS ir instrukcijas. Jei neturite naudotojo vadovo, susisiekite su klientų aptarnavimo tarnybos atstovu savo vietovėje naudodami kontaktinę informaciją svetainėje www.weber.com.

Neatsižvelgiant į šiam naudotojo vadove pateikiamus PAVOJUS, ĮSPĖJIMUS ir instrukcijas galima sunkiai susižaloti arba žūti, arba kilęs gaisras ar sprogimas gali sugadinti turtą.

ĮSPĖJIMAI:

- △ Naudoti tik lauke.
- △ Prie stovo netvirtinti kitų gaminių arba prietaisų.
- △ Niekada nestatyti kepsnīnės ant stovo, kai ji veikia ir (arba) yra karšta.
- △ Netinkamai surinkus gali kilti pavojus. Griežtai laikykitės surinkimo instrukcijų šiame vadove.
- △ Stovą statykite lauke ant tvirto ir lygaus pagrindo ir tik tada pastatykite ant jo kepsnīnę. Niekada nestatykite ant nuožulnaus pagrindo.
- △ Prieš įkeldami stovą į sedano, universalso, vienatūrio, visureigio (SUV) arba namelio ant ratų (RV) bagažinę arba kitą sandėliavimo vietą, nuimkite kepsnīnę.
- △ Neneškite stovo su kepsnīne stačia padėtimi nelygiu paviršiumi ir aukštyn arba žemyn laiptais.
- △ Niekada nenaudokite stovo kaip pakopos arba kopėčių.
- △ Jei trūksta stovo dalių arba jis pažeistas, jo nenaudokite ir nestatykite ant jo kepsnīnės.
- △ Maitinimo laidą tieskite kur nėra eismo. Laidas turi būti nutiestas taip, kad už jo neužkliūtų ir už jo netraukytų žmonės.
- △ Prieš perkeldami kepsnīnę, visada atjunkite šoninį stalelį ir valdymo pultą.

RO

Țineți cont de toate PERICOLELE, AVERTIZĂRILE, ATENȚIONĂRILE și instrucțiunile din Ghidul de utilizare a grătarului Weber când utilizați acest aparat. Dacă nu aveți ghidul de utilizare, contactați reprezentantul serviciului pentru clienți din zona dvs., folosind datele de contact de pe www.weber.com.

Neluarea în seamă a PERICOLELOR, AVERTIZĂRILOR și ATENȚIONĂRILOR din acest ghid de utilizare poate cauza accidente ari grave, deces, incendii sau explozii cauzatoare de pagube materiale.

AVERTIZĂRI:

- △ Numai pentru utilizare în exterior.
- △ Nu încercați să atășați niciun alt produs sau aparat pe stativ.
- △ Nu deplasați niciodată grătarul pe stativ când este în funcțiune și/sau este fierbinte.
- △ Asamblarea necorespunzătoare poate fi periculoasă. Respectați cu atenție instrucțiunile de asamblare din acest manual.
- △ Așezați stativul în exterior, pe o suprafață stabilă, orizontală înainte de a plasa grătarul pe stativ. Nu așezați niciodată stativul pe suprafețe în pantă.
- △ Scoateți grătarul de pe stativ înainte de a plasa stativul în portbagaj, automobil combi, furgonetă, vehicul sport-utilitar (SUV), rulotă sau orice spațiu de depozitare.
- △ Nu deplasați stativul cu grătarul în poziție verticală pe suprafețe accidentate și neregulate sau în sus și în jos pe trepte.
- △ Nu utilizați niciodată stativul ca scaun pentru trepte sau ca scară.
- △ Nu utilizați stativul și nu puneți grătarul pe stativ dacă acesta are piese lipsă sau deteriorate.
- △ Nu lăsați cordonul de alimentare cu electricitate în zonele circulare. Așezați cordonul astfel încât acesta să nu fie tras sau să împiedice circulația.
- △ Înainte de a muta grătarul, îndepărtați întotdeauna masa laterală și controlerul.

Когато използвате този уред, спазвайте всички указания за ОПАСНОСТ, ПРЕДУПРЕЖДЕНИЕ, ВНИМАНИЕ и инструкциите от ръководството за потребителя на барбекю Weber. Ако не разполагате с ръководството на потребителя, свържете се с представител на отдела за обслужване на клиенти във вашия регион, като използвате информацията за връзка на www.weber.com.

Неспазването на указанията за ОПАСНОСТ, ПРЕДУПРЕЖДЕНИЕ и ВНИМАНИЕ, съдържащи се в настоящото ръководство на потребителя, може да доведе до тежки физически наранявания или смърт, или до пожар или експлозия с материални щети.

ПРЕДУПРЕЖДЕНИЯ:

- △ Само за използване на открито.
- △ Не се опитвайте да прикрепите други продукти или уреди към стойката.
- △ Никога не местете барбекюто върху стойката, когато то е в експлоатация и/или е горещо.
- △ Неправилното сглобяване може да е опасно. Следвайте внимателно инструкциите за монтаж в настоящото ръководство.
- △ Поставете стойката отвън на стабилна и хоризонтална повърхност, преди да поставите барбекюто върху стойката.
- △ Никога не поставяйте стойката на наклонена повърхност.
- △ Извадете барбекюто от стойката, преди да поставите стойката в багажника на автомобил, автомобил комби, мини-ван, автомобил с повишена проходимост, кемпер или на друго място за съхранение.
- △ Не местете стойката с барбекю върху нея в изправено положение върху груби и неравни повърхности или при изкачване и слизане по стъпала.
- △ Никога не използвайте стойката като опора за стъпване или стълба.
- △ Не използвайте стойката и не поставяйте барбекю върху стойката, ако някои части липсват или са повредени.
- △ Разположете захранващия кабел далече от зони на движение. Поставете кабела така, че да не бъде издръпан или някой да се спъне в него.
- △ Преди да преместите барбекюто, винаги демонтирайте страничната табла и контролера.

В процессе эксплуатации данного устройства необходимо соблюдать все указания с пометками ОПАСНО, ОСТОРОЖНО, ВНИМАНИЕ, приведенные в Руководстве пользователя гриля Weber. Если у вас отсутствует Руководство пользователя, обратитесь к представителю отдела по работе с клиентами в вашем регионе. Контактная информация представлена на сайте weber.com.

Игнорирование указаний с пометками ОПАСНО, ОСТОРОЖНО, ВНИМАНИЕ, которые приведены в настоящем Руководстве, может привести к тяжелым травмам или смерти, а также стать причиной пожара или взрыва, который нанесет ущерб собственности.

ВНИМАНИЕ!

- △ Только для использования на открытом воздухе.
- △ Не пытайтесь устанавливать на подставку другие изделия или устройства.
- △ Запрещается перемещать гриль на подставке, когда он используется и/или в горячем состоянии.
- △ Неправильное выполнение сборки может представлять опасность. Необходимо внимательно следовать инструкциям по монтажу, которые приведены в данном Руководстве.
- △ Установите подставку на улице, на устойчивую ровную поверхность, прежде чем разместить на ней гриль. Запрещается установка подставки на наклонной поверхности.
- △ Снимите с подставки гриль перед помещением ее в багажное отделение автомобиля, фургона, минивэна, кроссовера, жилого фургона или в любую другую зону для хранения.
- △ Запрещается перемещать подставку вместе с установленным на ней грилем в вертикальном положении по неровным поверхностям или ступеням.
- △ Запрещается использовать подставку в качестве стремянки или лестницы.
- △ Запрещается использовать подставку или размещать гриль на ней в случае отсутствия или повреждения каких-либо компонентов.
- △ Кабель электропитания не должен располагаться в зонах прохода. Необходимо проложить кабель таким образом, чтобы не допустить возможности зацепиться или споткнуться.
- △ Перед перемещением гриля всегда снимайте боковой столик и контроллер.

Pred používaním tohto zariadenia si pozorne pozrite všetky oznámenia označené ako NEBEZPEČENSTVO, VAROVANIE, UPOZORNENIE a pokyny, ktoré sú uvedené v návode na používanie grilov Weber. Ak nemáte návod na používanie, kontaktujte zástupcu zákaznickeho servisu vo svojom okolí pomocou kontaktných informácií na stránke www.weber.com.

Nedodržanie oznámení označených ako NEBEZPEČENSTVO, VAROVANIE a UPOZORNENIE v tomto návode na používanie môže viesť k vážnym zraneniam alebo smrti, alebo môže spôsobiť požiar alebo výbuch s následkom poškodenia majetku.

VAROVANIA:

- △ Len na vonkajšie použitie.
- △ K stojanu nepripevňujte iné výrobky alebo zariadenia.
- △ Gril na stojane, ktorý je v prevádzke a/alebo je horúci, nikdy nepresúvajte.
- △ Nesprávna montáž môže predstavovať nebezpečenstvo. Pozorne postupujte podľa pokynov na montáž v tomto návode.
- △ Skôr než umiestnite gril na stojan, zostavte stojan na vonkajšej, stabilnej, rovnej ploche. Nikdy neskladajte stojan na šikmej ploche.
- △ Skôr než stojan dáte do kufru vozidla, kombi vozidla, mini-dodávky, športového úžitkového vozidla (SUV), obytného automobilu (RV) alebo iného úložného priestoru, zložte z neho gril.
- △ Stojan s grilom vo zvislej polohe nepresúvajte po hrboľatom či nerovnom povrchu ani po schodoch.
- △ Stojan nikdy nepoužívajte ako schodík alebo rebrík.
- △ Ak časti stojana chýbajú alebo sú poškodené, nepoužívajte ho ani naň neumiestňujte gril.
- △ Napájací kábel umiestnite mimo oblastí, cez ktoré sa prechádza. Kábel nemeňte tak, aby nebolo možné ho potiahnuť alebo oň zakopnúť.
- △ Pred premiestnením grilu vždy zložte postranný stolík a ovládač.

SL

Pri uporabi naprave upoštevajte vse navedbe NEVARNOST, OPOZORILO in POZOR ter navodila v uporabniškem priročniku za žar Weber. Če nimate uporabniškega priročnika, stopite v stik s predstavnikom za pomoč kupcem na svojem območju prek podatkov za stik na www.weber.com.

Neupoštevanje navedb NEVARNOST, OPOZORILO in POZOR v tem uporabniškem priročniku lahko privede do hudih telesnih poškodb ali smrti oziroma lahko povzroči požar ali eksplozijo in poškoduje lastnino.

OPOZORILO:

- △ Samo za uporabo na prostem.
- △ Na stojalo ne nameščajte nobenih drugih proizvodov ali naprav.
- △ Nikoli ne premikajte žara na stojalu, ko ta deluje in/ali je vroč.
- △ Neustrezno sestavljen žar je lahko nevaren. Dosledno upoštevajte navodila za sestavljanje v tem priročniku.
- △ Stojalo postavite na zunanjo, stabilno, ravno površino, preden nanj namestite svoj žar. Stojala nikoli ne postavite na nagnjeno površino.
- △ Žar odstranite s stojala, preden stojalo postavite in prtljažnik avtomobila, karavana, enoprostorca, terenskega vozila, avtodoma ali v kateri koli prostor za shranjevanje.
- △ Stojala z žarom ne premikajte v pokončnem položaju po grobih in neravnih površinah ali gor in dol po stopnicah.
- △ Stojala nikoli ne uporabljajte za pručko ali lestev.
- △ Ne uporabljajte stojala ali nanj ne postavljajte žara, če kateri koli del manjka ali je poškodovan.
- △ Napajalni kabel namestite stran od prometnih površin. Kabel speljite tako, da ga ne bo mogoče potegniti ali se spotakniti čezenj.
- △ Pred premikanjem žara vedno odstranite stransko mizico in krmilnik.

TR

Bu cihazı kullanırken Weber Grill Kullanıcı Kılavuzundaki talimatların yanı sıra tüm TEHLİKE; UYARI ve DİKKAT ifadelerine uygun hareket edin. Kullanıcı Kılavuzunuz yoksa www.weber.com adresindeki iletişim bilgilerinizi kullanarak bulunduğunuz yerdeki müşteri hizmetleri temsilcisi ile iletişime kurun.

Kullanıcı Kılavuzundaki TEHLİKE, UYARI ve DİKKAT ifadelerine uygun hareket edilmemesi ciddi yaralanma veya ölüme veya maddi hasara yol açan yangın ya da patlamaya neden olabilir.

UYARILAR:

- △ Yalnızca açık havada kullanım içindir.
- △ Standa başka herhangi bir ürün veya cihaz takmaya çalışmayın.
- △ Barbeküyü çalışırken ve/veya sıcakken asla stand üzerinde taşımayın.
- △ Yanlış montaj tehlikeli olabilir. Bu kılavuzdaki montaj talimatlarını dikkatli bir şekilde uygulayın.
- △ Barbeküyü standa yerleştirmeden önce standı açık alana, sabit ve düz bir zemine kurun. Standı asla eğimli bir yüzeye kurmayın.
- △ Barbekü standını bir otomobil bagajına, station arabaya, mini vana, SUV'ye, eğlence aracına veya herhangi bir depolama alanına yerleştirmeden önce barbeküyü standından ayırın.
- △ Engeli ve düzensiz yüzeylerde veya merdiven çıkarken ve inerken barbekü standını üzerinde barbeküyle birlikte dik bir konumda taşımayın.
- △ Standı kesinlikle tabure veya merdiven olarak kullanmayın.
- △ Herhangi bir parçası eksik veya hasarlıysa standı kullanmayın ya da standı üzerine barbekü koymayın.
- △ Elektrik kablosunu ayak altı olmayan bir yere koyun. Kabloyu çekilmeyecek veya takılıp düşmeye neden olmayacak bir şekilde ayarlayın.
- △ Barbekünüzü hareket ettirmeden önce her zaman yan tezgâhi ve kontrolörü çıkarın.

EL

Τηρείτε όλες τις επισημάνσεις ΚΙΝΔΥΝΟΥ, ΠΡΟΕΙΔΟΠΟΙΗΣΕΩΝ και ΠΡΟΦΥΛΑΞΕΩΝ καθώς και τις οδηγίες που περιλαμβάνονται στον Οδηγό Κατόχου Ψησταριάς Weber όταν χρησιμοποιείτε αυτή τη συσκευή. Αν δεν έχετε έναν Οδηγό Κατόχου, επικοινωνήστε με τον αντιπρόσωπο εξυπηρέτησης πελατών της περιοχής σας χρησιμοποιώντας τις πληροφορίες επικοινωνίας στο www.weber.com.

Η αδυναμία τήρησης των επισημάνσεων ΚΙΝΔΥΝΟΥ, ΠΡΟΕΙΔΟΠΟΙΗΣΕΩΝ και ΠΡΟΦΥΛΑΞΕΩΝ που περιλαμβάνονται σε αυτό το εγχειρίδιο κατόχου ενδέχεται να οδηγήσει σε σοβαρό τραυματισμό ή θάνατο, ή σε πυρκαγιά ή έκρηξη προκαλώντας υλικές ζημιές.

ΠΡΟΕΙΔΟΠΟΙΗΣΕΙΣ:

- △ Για χρήση σε εξωτερικούς χώρους μόνο.
- △ Μην επιχειρήσετε να προσαρτήσετε άλλα προϊόντα ή συσκευές στην κάτω βάση.
- △ Ποτέ μην μετακινείτε την ψησταριά με το σταντ ενόσω βρίσκεται σε λειτουργία ή/και είναι ζεστή.
- △ Η εσφαλμένη συναρμολόγηση μπορεί να είναι επικίνδυνη. Ακολουθήστε προσεκτικά τις οδηγίες συναρμολόγησης που περιλαμβάνονται σε αυτό το εγχειρίδιο.
- △ Τοποθετήστε το σταντ σε μια εξωτερική, σταθερή και επίπεδη επιφάνεια πριν τοποθετήσετε την ψησταριά πάνω του. Σε καμία περίπτωση μην τοποθετήσετε το καροτσάκι σε επιφάνεια με κλίση.
- △ Αφαιρέστε την ψησταριά από το σταντ πριν τοποθετήσετε το σταντ στο πορτ μπαγκάζ ενός αυτοκινήτου, στείσιον βάγκον, μίνι βαν, τζιπ, τροχόσπιτο ή οποιοδήποτε χώρο αποθήκευσης.
- △ Μην μετακινείτε το σταντ πάνω σε ανώμαλες επιφάνειες ή σε σκαλοπάτια όταν έχει μια ψησταριά πάνω του σε όρθια θέση.
- △ Ποτέ μην χρησιμοποιείτε την κάτω βάση ως σκαμνί ή σκάλα.
- △ Μην χρησιμοποιήσετε το σταντ και μην τοποθετήσετε μια ψησταριά πάνω του αν υπάρχουν εξαρτήματα που λείπουν ή έχουν υψοστέι ζημιές.
- △ Τοποθετήστε το καλώδιο του ρεύματος μακριά από περιοχές όπου κυκλοφορούν άνθρωποι. Διευθετήστε το καλώδιο έτσι ώστε να μην μπορεί να τραβηχτεί ή να σκοντάψει κάποιος σε αυτό.
- △ Προτού μετακινήσετε την ψησταριά σας, αφαιρείτε πάντα το πλαϊνό τραπέζι και το χειριστήριο.

يلزم مراعاة جميع إرشادات «خطر» و«تحذير» و«تنبيه» والتوجيهات الواردة في دليل مالك شواية Weber عند استخدام هذا الجهاز. إذا لم يكن لديك دليل المالك، اتصل بمتدوب خدمة العملاء في منطقتك باستخدام معلومات الاتصال الموجودة على موقع www.weber.com.

قد ينتج عن عدم اتباع إرشادات «خطر» و«تحذير» و«تنبيه» الواردة في دليل المالك هذا أذى بدني خطير أو الوفاة، أو قد ينتج عنه اندلاع حريق أو انفجار مسببًا تلفًا في الممتلكات.

تحذيرات:

- ⚠ للاستخدام في الهواء الطلق فقط.
- ⚠ لا تحاول ربط أي منتج أو جهاز آخر بالحامل.
- ⚠ لا تحرك الشواية على الحامل عندما تكون قيد التشغيل وأو ساخنة.
- ⚠ التجميع الخاطئ قد يشكل خطورة. اتبع إرشادات التجميع الواردة في هذا الدليل بعناية.
- ⚠ ركب الحامل في مكان مفتوح وعلى سطح ثابت ومستوى قبل وضع شوايتك عليه. لا تضع الحامل على سطح منحدر.
- ⚠ قم برك الشواية من الحامل قبل وضعها في عربة أو ناقلة أو شاحنة صغيرة أو مركبة رياضية (SUV) أو مركبة ترفيهية (RV) أو أي مساحة تخزين.
- ⚠ تجنب تحريك الحامل والشواية عليه في وضع رأسي فوق أسطح خشنة أو غير مستوية، أو صعودًا على الدرج أو نزولًا عليه.
- ⚠ تجنب استخدام الحامل كدرج أو سلم.
- ⚠ تجنب استخدام الحامل أو وضع الشواية عليه في حالة ضياع أي من الأجزاء أو تلفها.
- ⚠ ضع سلك الكهرباء بعيدًا عن أماكن المرور. ركب السلك بحيث لا يتعرض للشد أو يتعثر به أحد.
- ⚠ قبل تحريك شوايتك، قم دائمًا بإزالة الطاولة الجانبية ولوحة التحكم.

יש לפעול בהתאם לכל הודעות הסכנה, האזהרות, ההתראות וההוראות במדריך למשתמש של Weber בעת שימוש במשכי זה. אם המדריך למשתמש אינו נמצא ברשותכם, יש ליצור קשר עם נציגי שרות לקוחות באזורכם בהתאם לפירטי יצירת הקשר בכתובת: www.weber.com.

אין צוות להודעות הסכנה, האזהרות וההתראות הכלולות במדריך למשתמש עלול להביא לפגיעה ואף למוות, או לגרום לשריפה או פיצוץ וגרימת נזק לרכוש.

אזהרות:

- ⚠ לשימוש מחוץ למבנה בלבד.
- ⚠ אין לנסות ולחבר מוצרים או מכשירים נוספים למעמד.
- ⚠ לעולם אין להזיז את הגריל על המעמד כאשר הוא פועל /או אם הוא חם.
- ⚠ ההרכבה שגויה עלולה להיות סכנה. יש להקפיד ולפעול בהתאם להוראות ההרכבה שבמדריך זה.
- ⚠ יש להתקין את המעמד מחוץ למבנה על משטח יציב ומפולס, לפני הנחת הגריל על המעמד. אין להתקין את המעמד על משטח המצמא בשיפוף.
- ⚠ יש להסיר את הגריל מהמעמד לפני הכנסת המעמד לתא המסעון של מכונית, מיני ואן, רכב שטח (SUV), קרוואן או כל אזור אחסון אחר.
- ⚠ אין להזיז את המעמד כאשר הגריל עומד אנכית על משטח מחוספס או משטח שאינו ישר או על מדרגות.
- ⚠ לעולם אין להשתמש במעמד כשרפרף או כסולם.
- ⚠ אין להשתמש במעמד או להניח את הגריל על המעמד אם חסרים בו חלקים או שישנם חלקים שניזוקו.
- ⚠ יש להרחיק את כבל החשמל מאזורים בהם ישנה תנועת בני אדם. יש לסדר את הכבל כך שהוא לא יימשך ולא יגרום למעידה.
- ⚠ לפני הזזת הגריל יש להסיר תמיד את שולחן הצד והתא הכפר.

使用本设备时，请遵守 Weber 烤架用户指南中的所有危险事项、警告事项、注意事项和说明。如果您没有用户指南，请使用 www.weber.com 网站上的联系信息联系所在地区的客户服务代表。

如果不遵守本用户指南中的危险事项、警告事项和注意事项，可能会导致严重的人身伤害或死亡，或者可能引发火灾或爆炸，进而造成财产损失。

警告事项:

- ⚠ 仅限户外使用。
- ⚠ 请勿尝试将任何其他产品或设备连接到支架上。
- ⚠ 当烤炉在支架上处于工作和/或高温状态时，切勿移动。
- ⚠ 不正确的组装可能会导致危险事故发生。请严格遵守本手册中的组装说明。
- ⚠ 先将支架竖立在稳固的室外水平表面上，然后再将烤炉放在支架上。切勿在倾斜表面上竖起支架。
- ⚠ 将烤炉从支架上取下，然后将支架放入车辆后备箱、旅行车、迷你商用车、运动型多用途车 (SUV)、休闲车 (RV) 或任何存放区。
- ⚠ 切勿在粗糙不平的表面或上下台阶处直接移动带着烤炉且处于直立状态的支架。
- ⚠ 切勿将支架用作踏脚凳或梯子。
- ⚠ 如发现任何部件缺失或损坏，请勿使用支架或将烤炉放在支架上。
- ⚠ 将电源线放在远离交通区域的地方。妥善布置电源线，确保其不会被拉拽或人绊倒。
- ⚠ 移动烤炉之前，务必取下侧工作台和控制器。

使用本裝置時，請注意 Weber 燒烤爐使用者手冊中的所有「危險」、「警告」及「注意」及說明。若您沒有使用者手冊，請使用 www.weber.com 網站上的聯絡資訊，與您所在地區的客戶服務代表聯絡。

如未遵循本使用者手冊所註明之「危險」、「警告」和「注意」等事項，可能會造成嚴重的人身傷害或人員死亡，或可能引起火災或爆炸，導致財產損失。

警告：

- △ 僅限戶外使用。
- △ 請勿嘗試將任何其他產品或裝置固定在底架上。
- △ 切勿移動正在使用及 / 或高溫的底架上的燒烤爐。
- △ 組裝不當可能會發生危險。請仔細遵循本手冊中的組裝說明。
- △ 將燒烤爐放在底架上之前，請先將底架架設在戶外、穩定、水平的表面上。切勿將底架架設在傾斜面上。
- △ 在將底架放進車廂、旅行車、小型貨車、運動型多用途車 (SUV)、露營車 (RV) 或任何儲存空間前，請先將燒烤爐從底架上移開。
- △ 請勿在燒烤爐直立時，在粗糙及不平整的表面上或上級與下級階梯上，移動底架。
- △ 切勿將底架當作梯凳或梯子使用。
- △ 如有任何部件遺失或損壞，請勿使用底架，或將燒烤爐放在底架上。
- △ 盡量讓電源線避開人來人往頻繁之處。請佈置好繩索，使其不會被拉扯或絆倒。
- △ 移動燒烤爐前，請先卸下邊桌和控制器。

本製品を使用する際は必ず、グリル取扱説明書に記載の「危険」「警告」「注意」の各項目を確認し、使用手順をすべて遵守してください。グリルの取扱説明書をお持ちでない場合は、www.weber.com のお問い合わせ先情報をご確認のうえ、お住まいの地域のカスタマーサービス担当者にご連絡ください。

本取扱説明書に記載の「危険」「警告」「注意」の各項目を遵守しない場合は、大怪我、死亡、器物損壊を引き起こしたり、火災または爆発の原因となる恐れがあります。

警告：

- △ 屋外専用です。
- △ スタンドには所定の製品以外の物品や装置を載せないでください。
- △ 使用中または高温である間は、スタンドに載せたグリルを動かさないでください。
- △ 不適切な組み立ては危険な場合があります。本書の手順通りに組み立ててください。
- △ 屋外の安定した平らな地面の上でスタンドを組み立ててから、グリルを載せてください。決して傾斜面でスタンドを組み立てないでください。
- △ スタンドからグリルを取り外してから、車のトランク、ステーションワゴン、ミニバン、SUV、RV、その他のストレージに積み込んでください。
- △ グリルを載せたスタンドを立たせた状態で、凸凹や段差のある地面を移動しないでください。
- △ スタンドを踏み台やはしごとして使用しないでください。
- △ 部品が紛失または損傷している場合は、スタンドを使用したり、グリルを載せたりしないでください。
- △ 電源コードは人や車などが通らない場所に配置してください。コードは、引っ張ったりつまずいたりしない場所に配置してください。
- △ グリルを動かす前に、必ずサイドテーブルとコントローラーを取り外してください。

이 제품을 사용할 때는 웨버 그리 사용 설명서에 나와 있는 모든 위험, 경고, 주의 및 지침을 준수하세요. 사용 설명서가 없다면, www.weber.com에 게재된 연락처 정보를 사용하여 해당 지역의 고객 서비스 담당자에게 문의하세요.

사용 설명서에 나와 있는 위험, 경고 및 주의 사항을 준수하지 않으면 심각한 부상이나 사망 사고를 당하거나 화재나 폭발로 인한 재산상의 피해를 볼 수도 있습니다.

경고:

- △ 실외 전용.
- △ 스탠드에 다른 제품이나 기기를 부착하지 마세요.
- △ 그리일이 작동 중이거나 뜨거운 때는 스탠드 위에 올려진 그리를 움직이지 마세요.
- △ 부적절하게 조립된 그리일은 위험할 수 있습니다. 본 설명서의 조립 지침을 준수하세요.
- △ 그리일을 스탠드에 올려놓기 전에 실외의 안정적이고 평평한 표면에 스탠드를 설치하세요. 경사면에 스탠드를 설치하지 마세요.
- △ 그리일을 스탠드에서 치운 다음에 스탠드를 보관 장소(차량 트렁크, 스테이션 웨건, 미니밴, 스포츠 유틸리티 차량(SUV), 레크리에이션 차량(RV) 등)에 넣으세요.
- △ 그리일을 올려놓고 수직으로 세워 둔 스탠드를 울퉁불퉁하고 고르지 않은 표면에서 움직이거나 계단 위아래로 옮기지 마세요.
- △ 스탠드를 발판이나 사다리로서 사용하지 마세요.
- △ 부품이 누락되거나 손상된 경우 스탠드를 사용하거나 스탠드에 그리일을 올려놓지 마세요.
- △ 전원 코드는 지나다니는 길에서 멀리 두어야 합니다. 코드가 닿거나 걸려 넘어지지 않도록 정리하세요.
- △ 그리일을 움직이기 전에 항상 사이드 테이블과 컨트롤러를 먼저 치우세요.

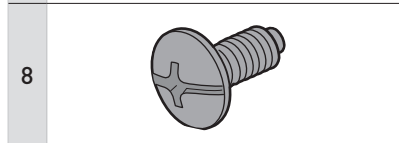
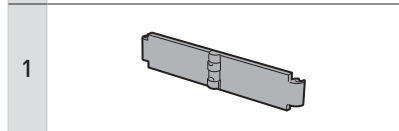
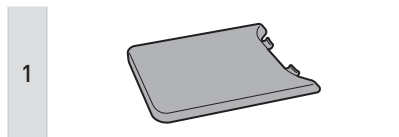
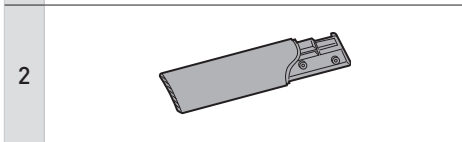
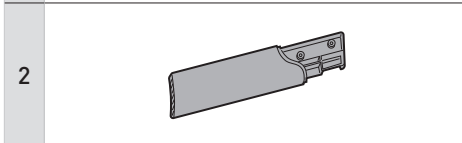
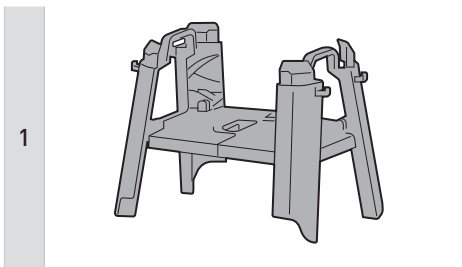

1

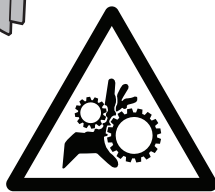
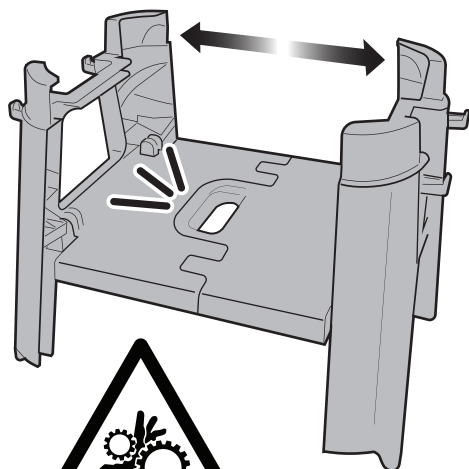
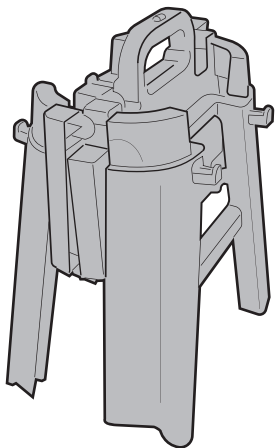

2

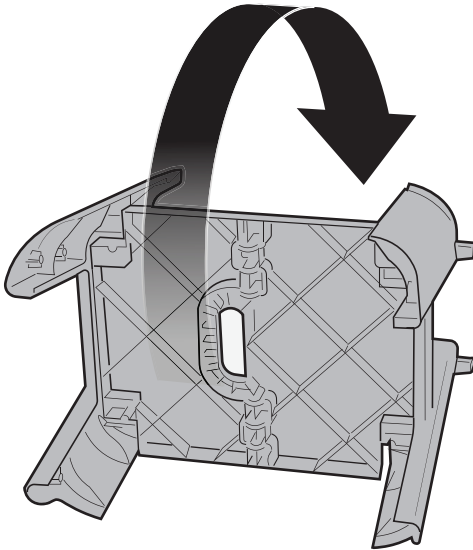
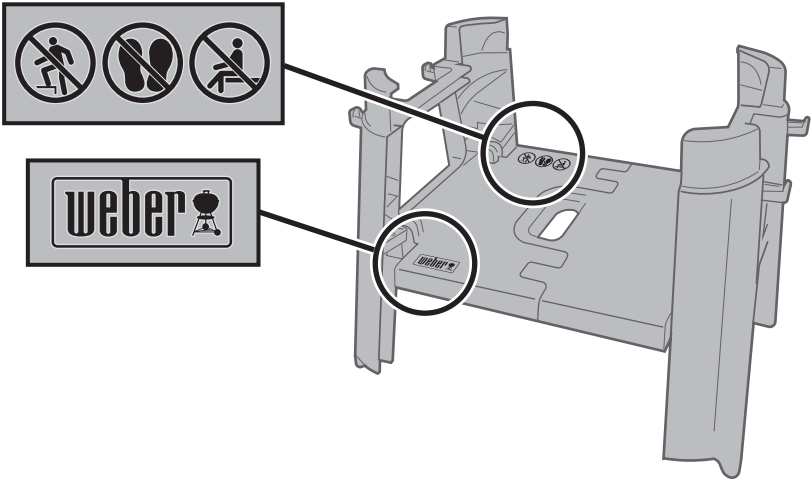

3

4-

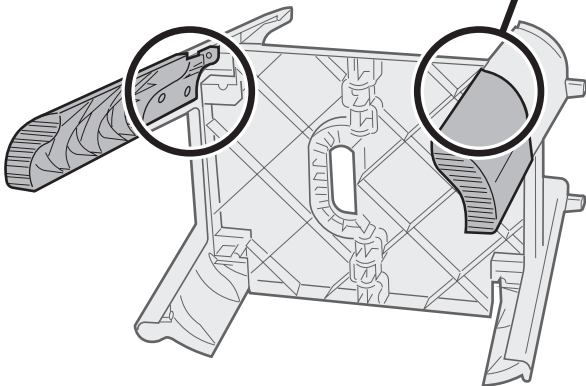
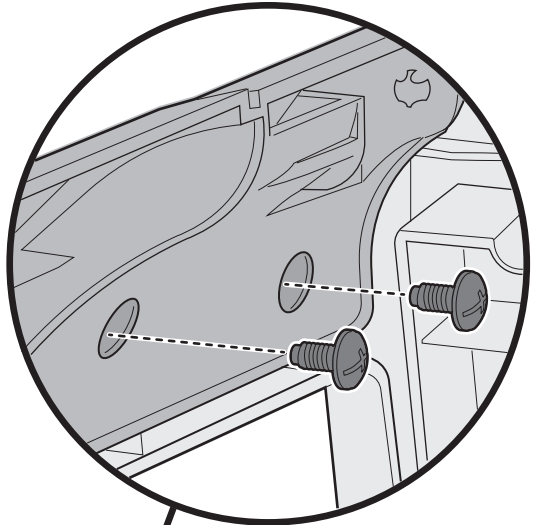
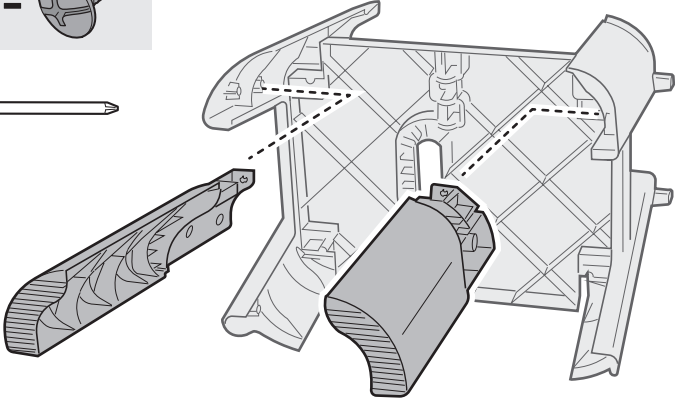
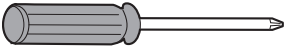

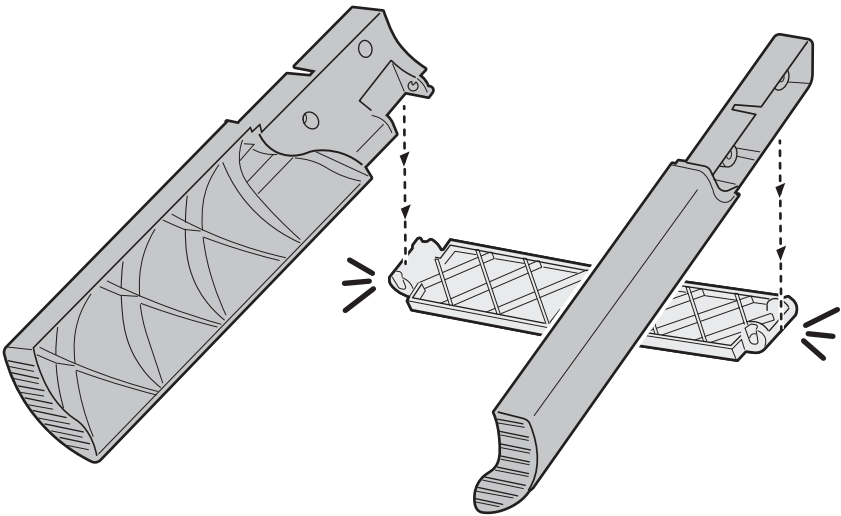
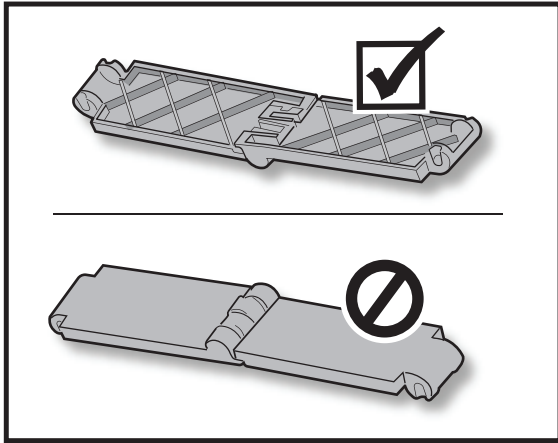

5

4-

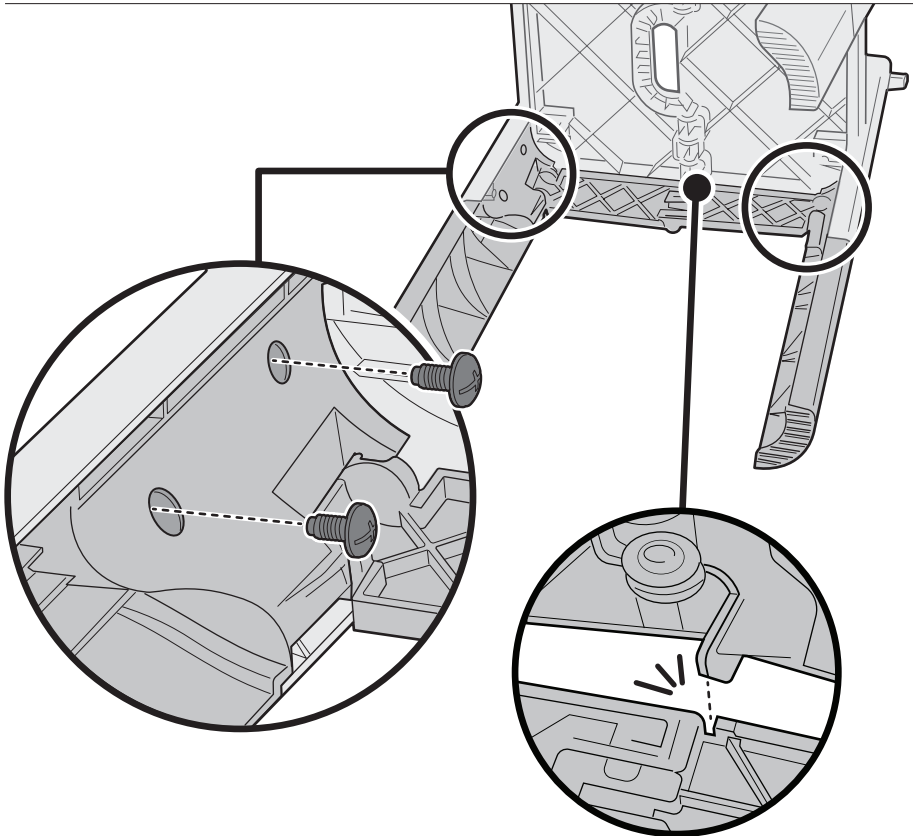
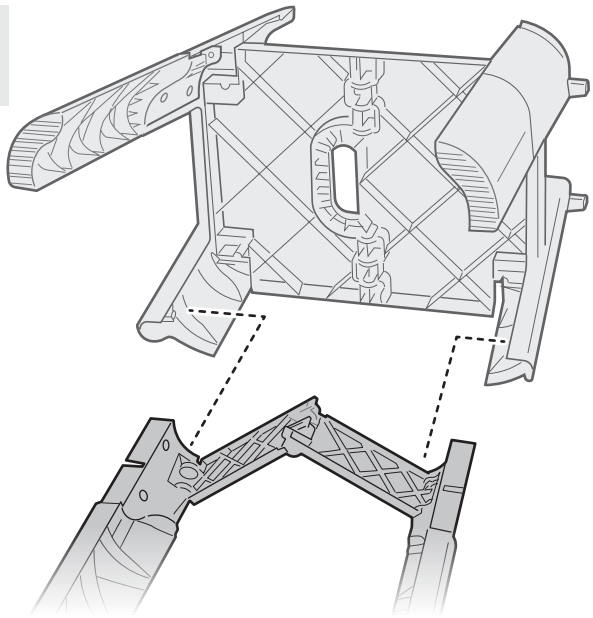

6

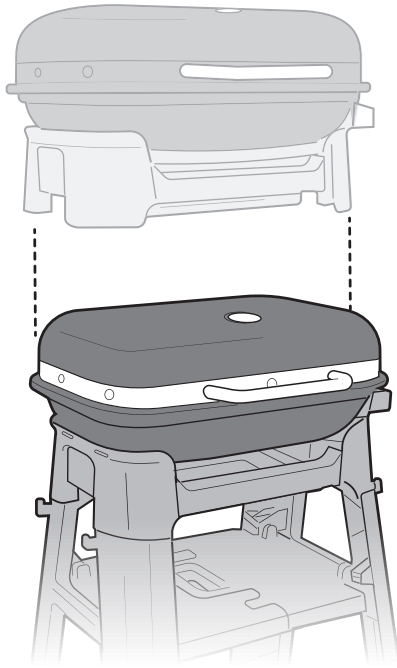

7

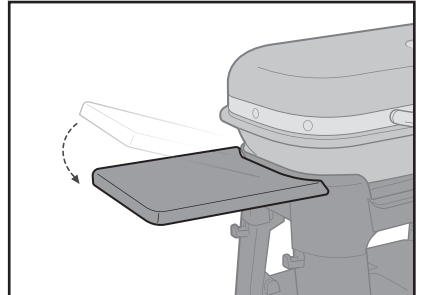
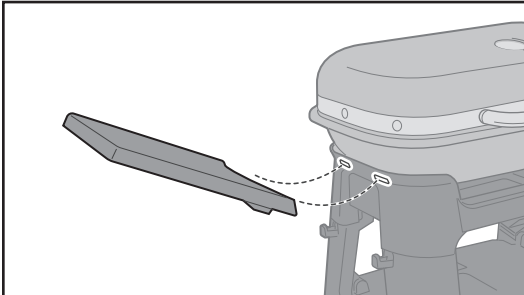
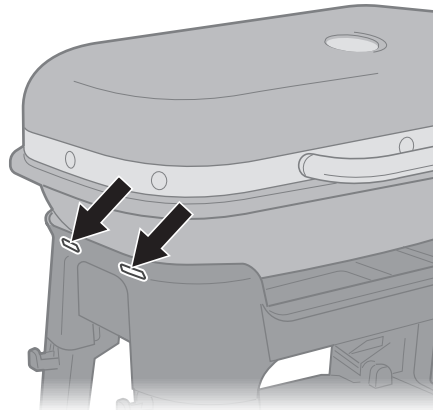
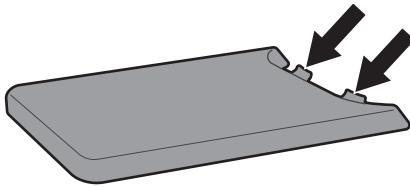

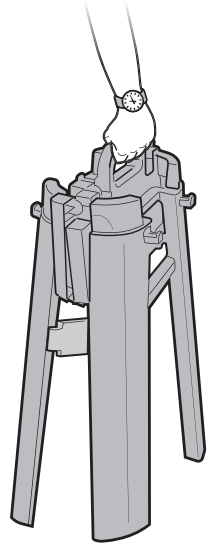
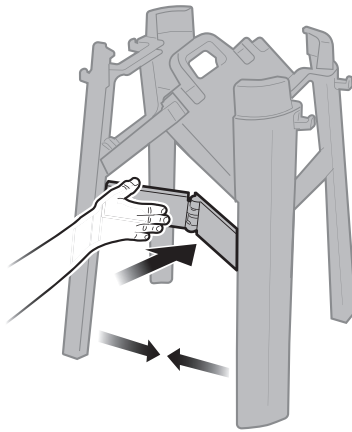
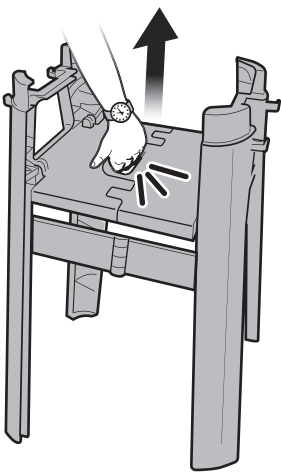
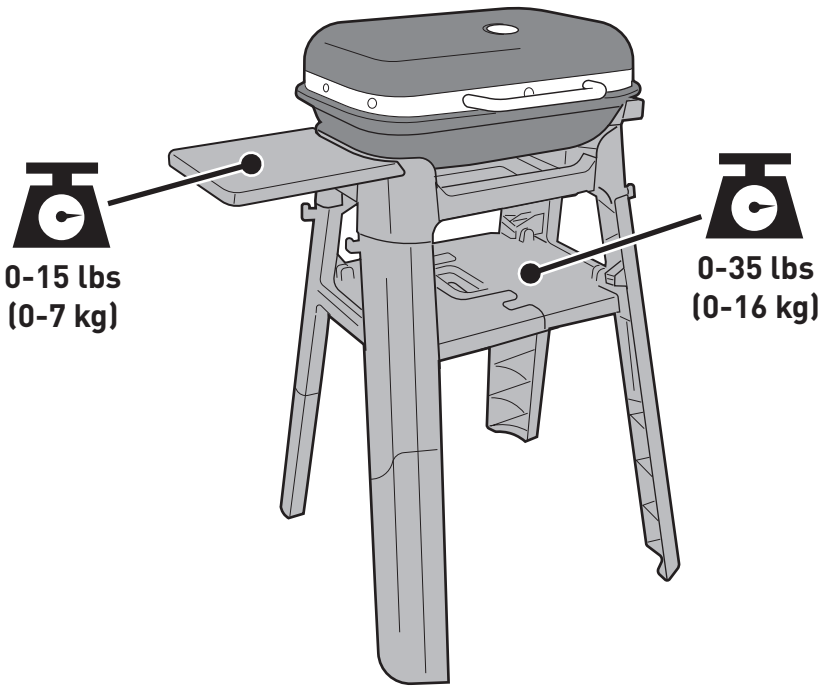

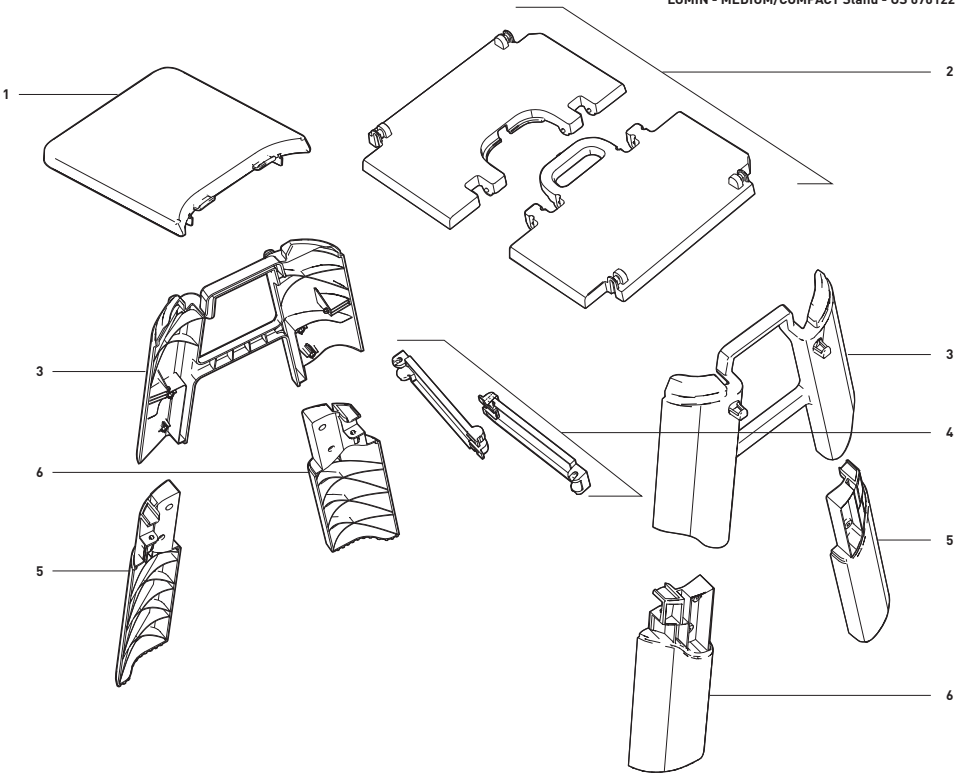

**Importado y Distribuido en México por:
Weber-Stephen Products S.A. de C.V.**

ANATOLE FRANCE 139-139A
Colonia. POLANCO III SECCION
Del. MIGUEL HIDALGO
CIUDAD DE MEXICO
C.P. 11540

RFC: WPRO30919-ND4

Teléfono: 01800-00-WEBER (93237)



WEBER-STEPHEN PRODUCTS LLC
www.weber.com