

NOTICE DE MONTAGE DE LA CUISINE ALL IN CHENE 255 cm POIGNEE INTEGREE

2024



Vidéo de montage



bit.ly/MC_Assembly



Lisez la dernière page !



Montage de la cuisine

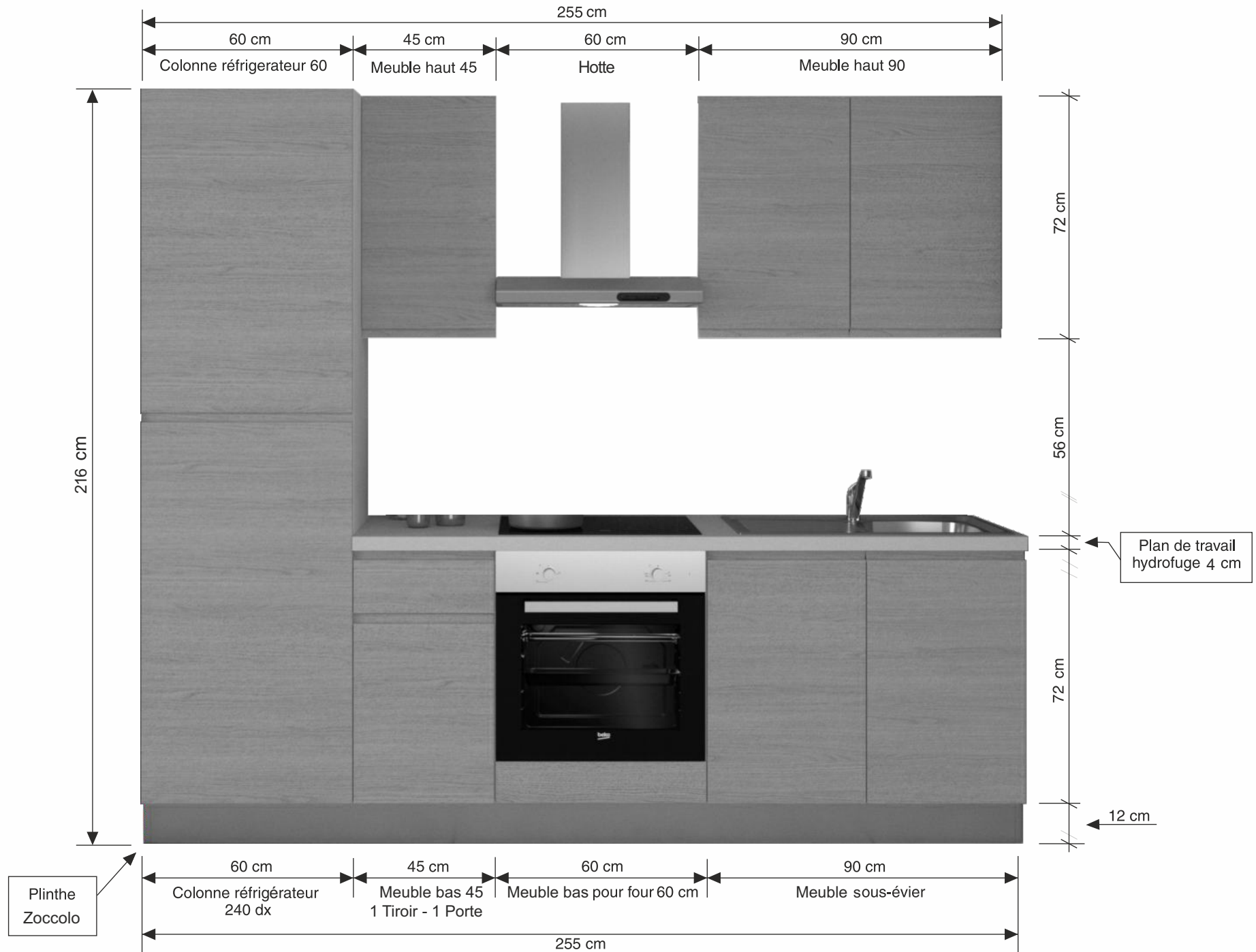

Notice de montage de la cuisine

LISTE DES ELEMENTS PRÉ-ASSEMBLÉS :

- A - Colonne réfrigérateur 2 portes
- B - Rail de suspension pour meubles hauts
- C - Meuble haut 45 cm
- D - Hotte décorative 60 cm
- E - Meuble haut 90 cm
- I - Meuble bas 45 cm - 1 tiroir - 1 porte
- J - Four
- K - Meuble sous-évier 90 cm
- L - Plan de travail
- M - Mitigeur
- N - Evier
- O - Plaque vitro
- P - Plinthe 190 cm.
- Q - Plinthe sous réfrigérateur
- R - Plinthe latérale 60 cm. x2

QUINCAILLERIE

- N° 4 Pieds
 - N° 60 Cache-vis
 - N° 14 Vis de liaison
 - N° 3 Equerres
 - N° 6 Vis 4x18 mm pour Plan de travail
 - N° 18 Vis 3x35 mm
 - N° 1 Evacuation pour évier
 - N° 1 Crochets et bande de silicone pour évier
 - N° 2 Profilé de finition pour plan de travail
 - N° 2 Profilé de finition pour plinthe
 - N° 1 Élément de liaison pour plinthe
- Notice de montage

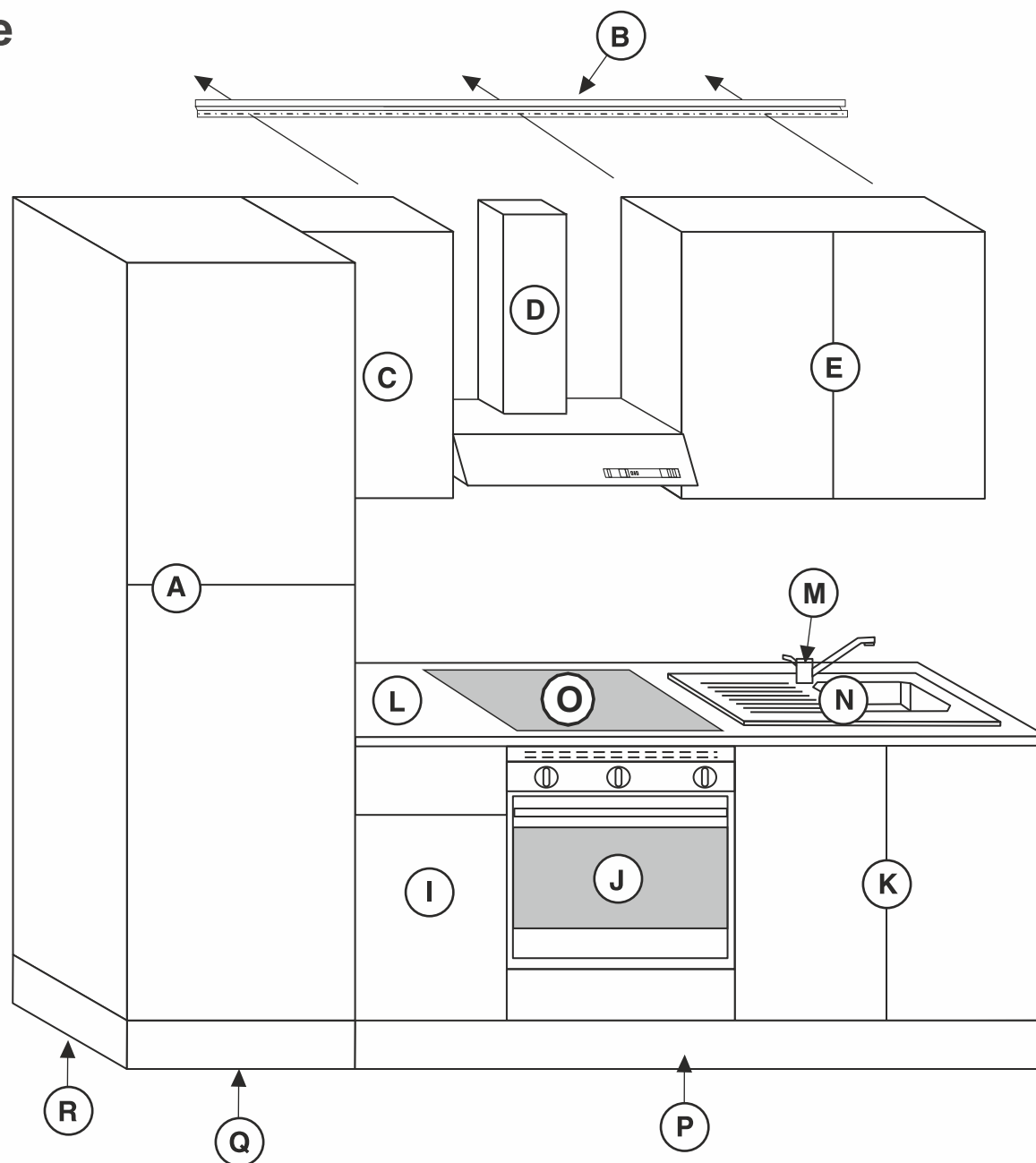

N.B. Avant d'effectuer le montage, contrôler la présence des pièces. Aménagez-vous un espace suffisamment important et préparez tous les outils nécessaires.

Phase 1

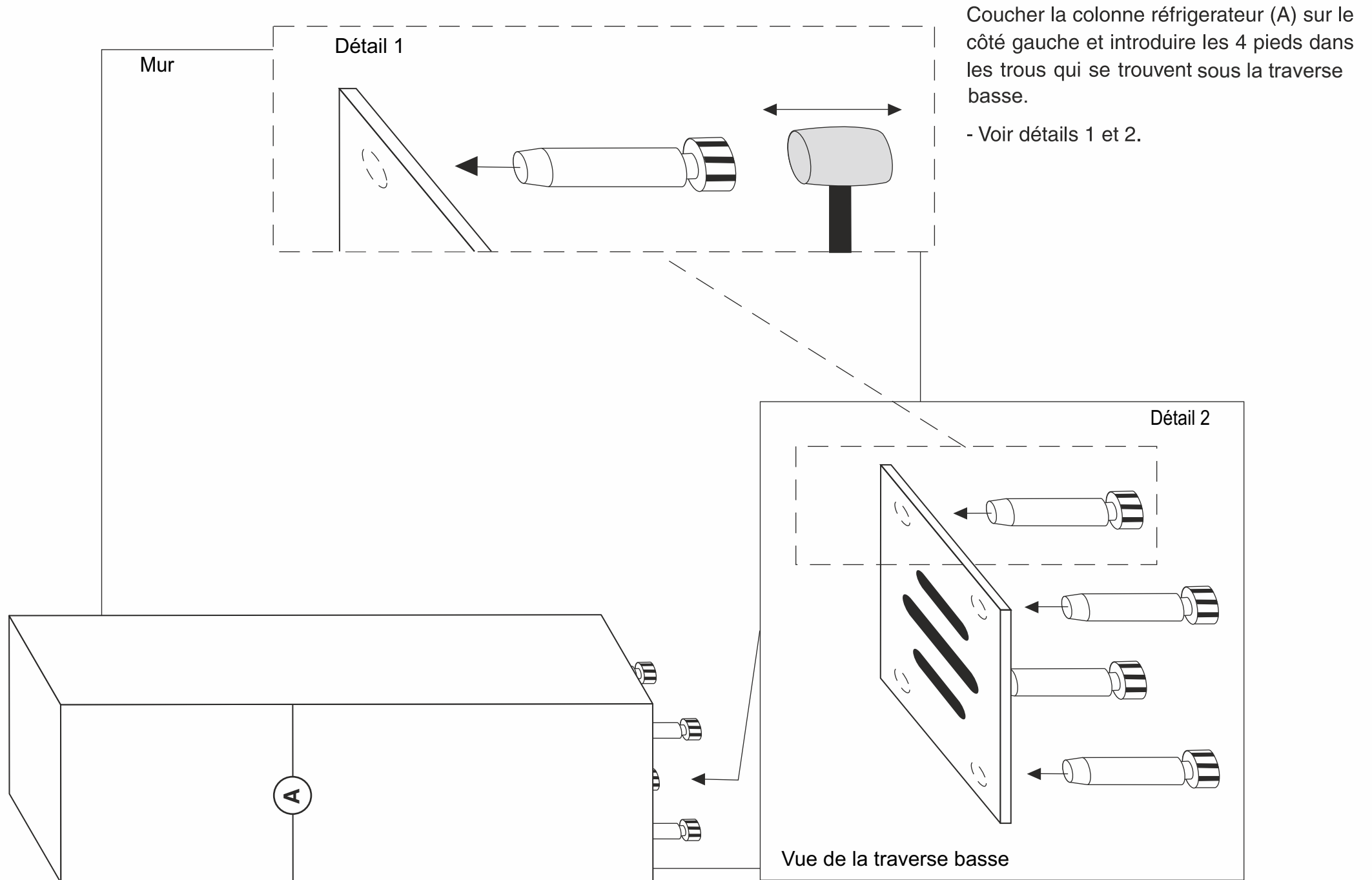

Phase 2

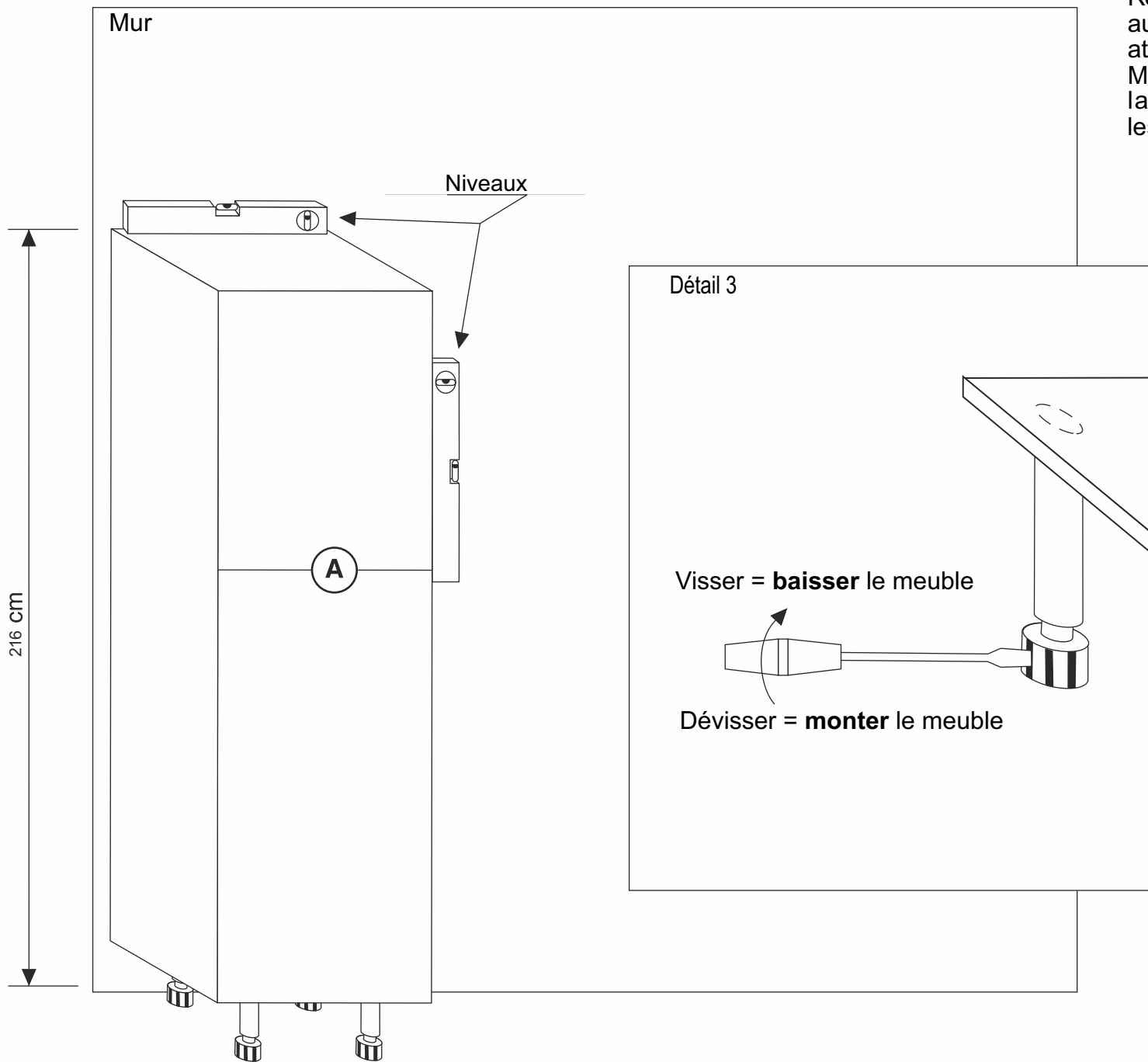

Relever la colonne (A), adosser la colonne au mur dans sa position définitive en faisant attention à ne pas casser les pieds.
Mettre à niveau (verticalement et horizontalement) la colonne à une hauteur de 216 cm, en réglant les pieds. (Voir détail 3)

Phase 3

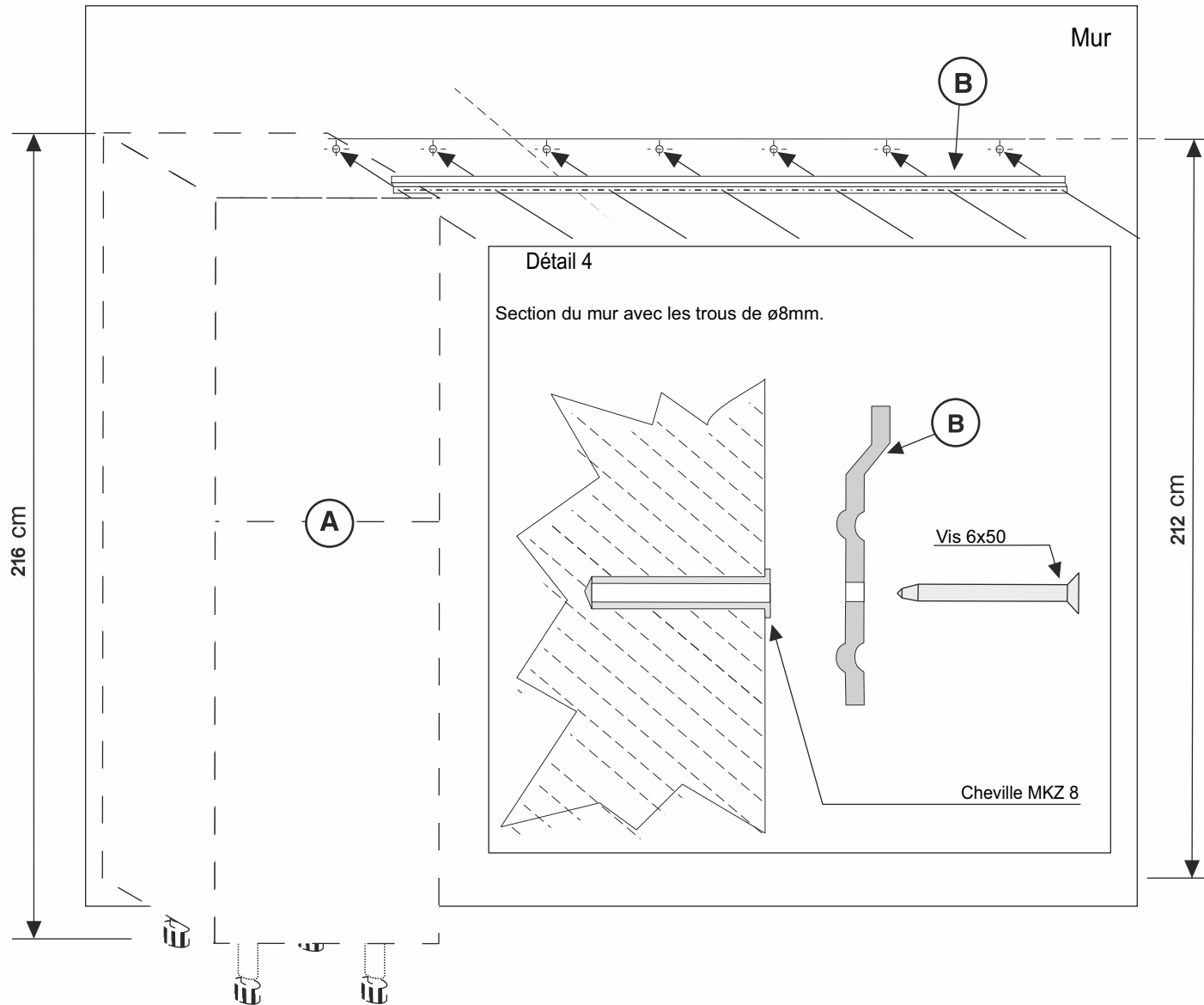

Tracer sur le mur une ligne droite à une hauteur de 212 cm sur une longueur de 190 cm. Positionner le haut de la cornière de suspension murale (B) le long de cette ligne droite, puis marquer tous les perçages sur le mur (tous les 30 cm maximum). Percer les trous à l'aide d'un foret de diamètre 8 mm (adapter au diamètre de vos chevilles).

Placer les chevilles dans ces trous : **ATTENTION UTILISER LES CHEVILLES ADAPTEES A LA NATURE DE VOTRE MUR.** Et visser la cornière avec les vis de 6x50mm (Voir détail 4)

Phase 4

Faire ressortir les crochets (g) des suspensions murales des meubles hauts de 10mm. Accrocher les meubles hauts à la cornière dans l'ordre C/D/E (configuration page 2)

Pour régler la position des meubles hauts, visser et dévisser les 2 vis présentes sur les boîtiers.

Attention! Pendant le réglage des meubles hauts, soutenir légèrement le meuble afin de faciliter la mise à niveau .

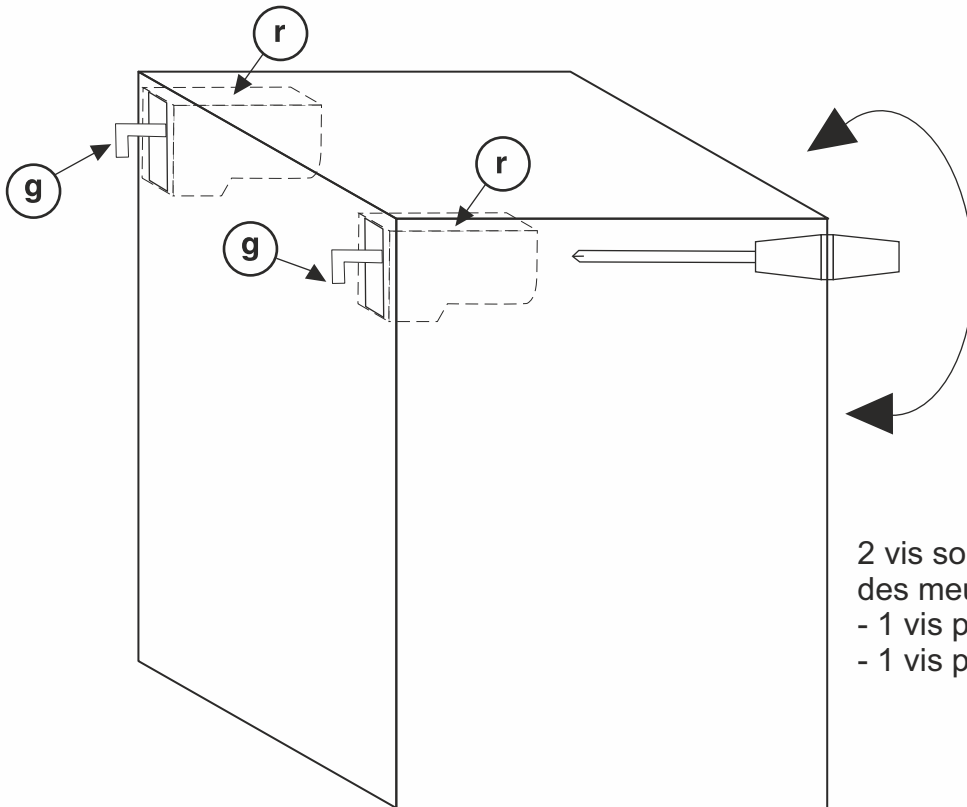

2 vis sont présentes sur les boîtiers de suspension des meubles hauts :
- 1 vis permettant le réglage de profondeur du meuble
- 1 vis permettant le réglage de hauteur du meuble

Phase 5

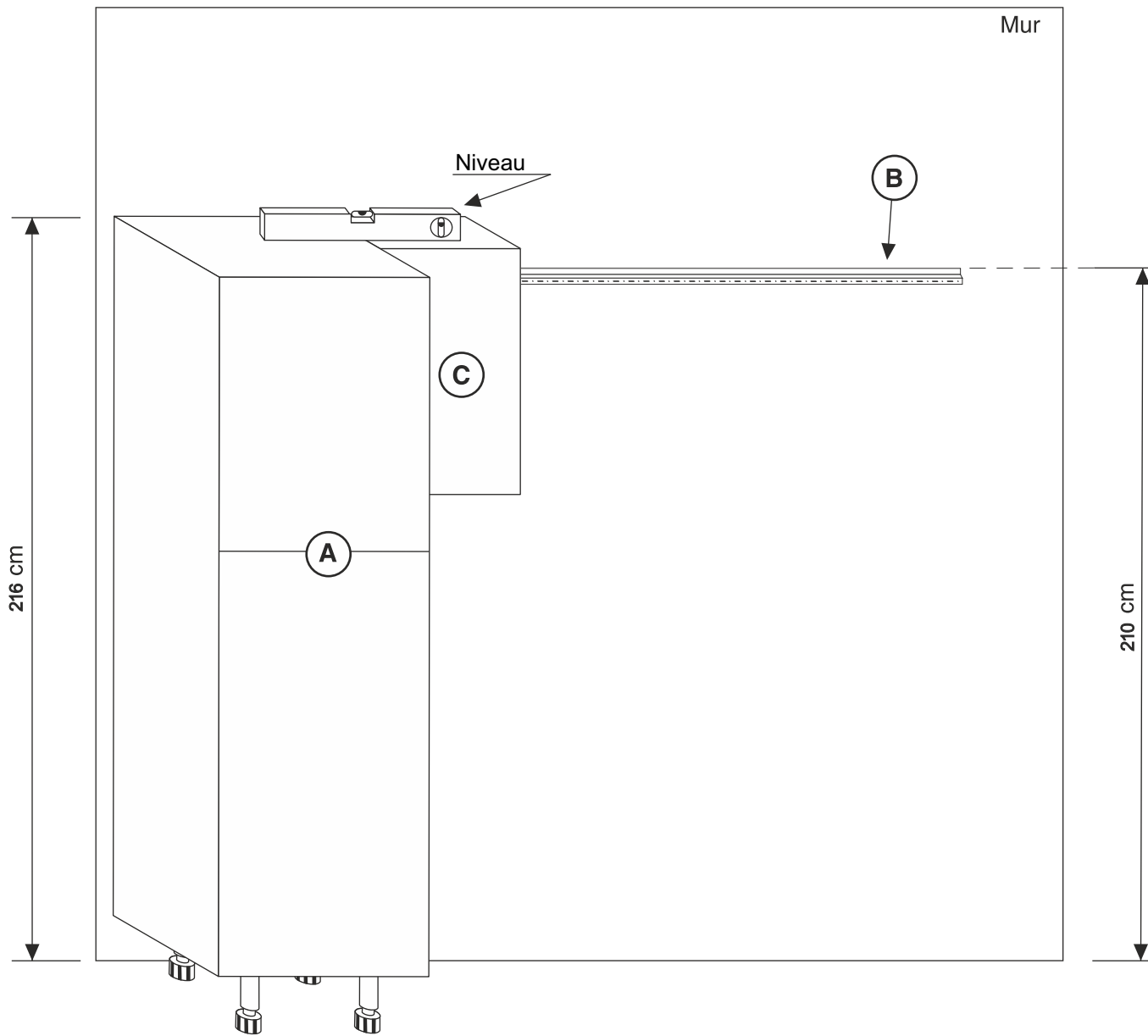

Accrocher le meuble haut 45 (C) à la cornière (B). Aligner le haut du meuble (C) avec le haut de la colonne.
Utiliser les réglages des boîtiers de suspension (voir phase 4).

Phase 6

MONTAGE DE LA HOTTE

Attention : notice d'utilisation de la hotte dans le colis de la HOTTE

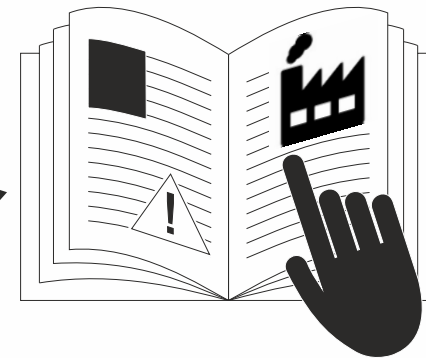

Phase 7

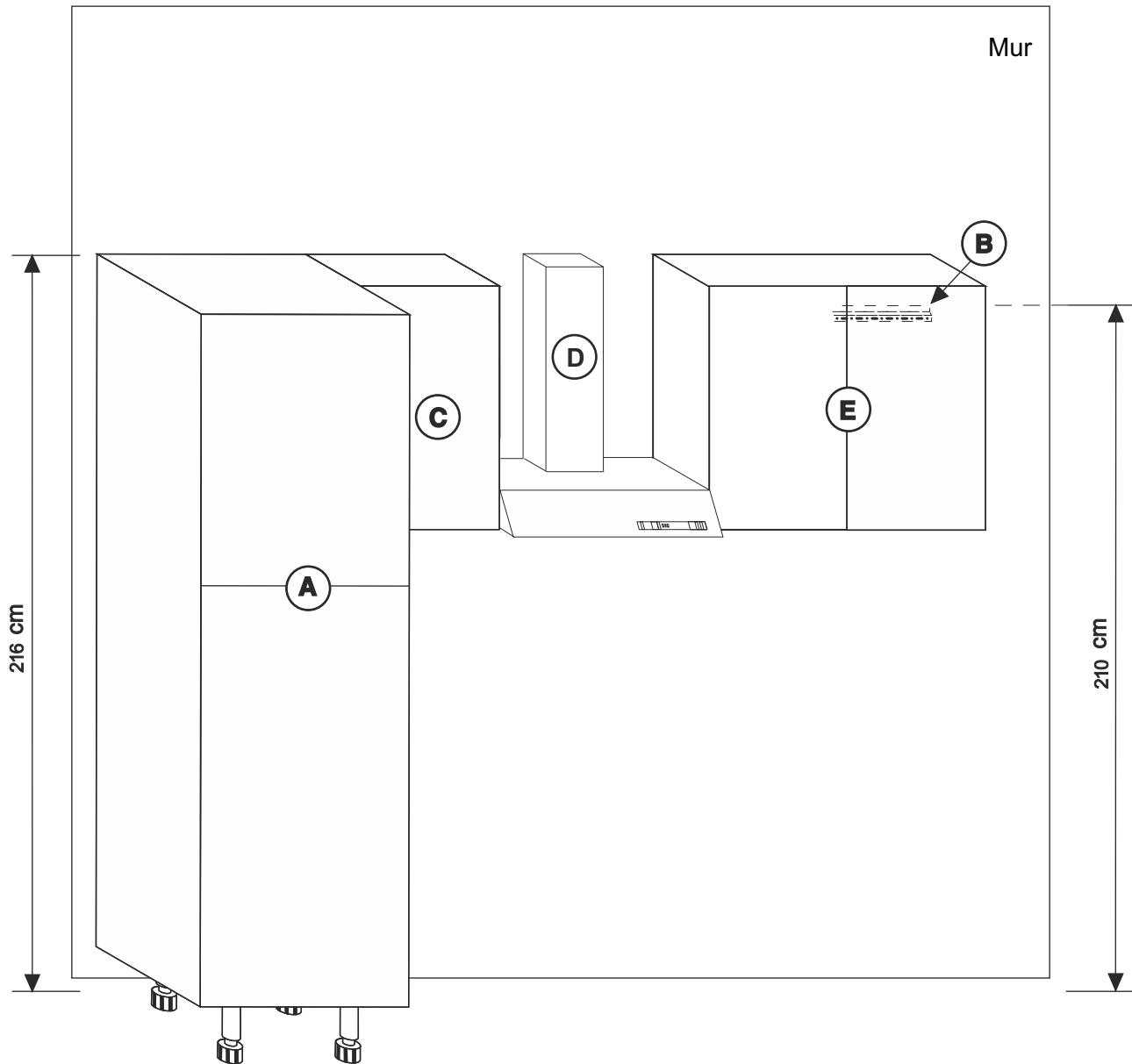

Accrocher le meuble haut 90 (E) à la cornière (B). Aligner le haut du meuble 90 (E) avec la partie haute de la hotte (D) et la traverse haute du meuble C. Utiliser les réglages des boîtiers de suspension (voir phase 4)

Phase 8

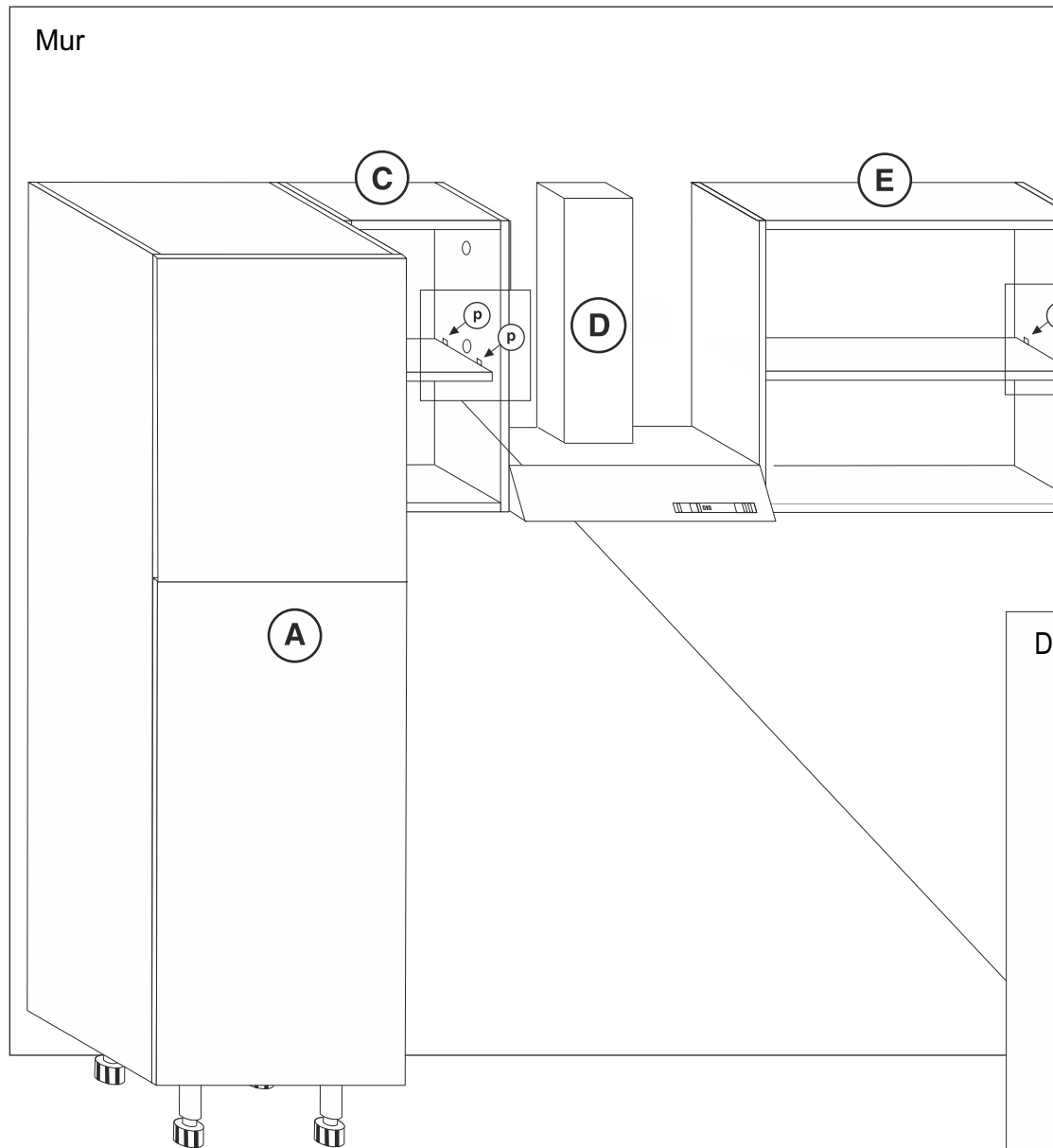

Montage des étagères pour meubles hauts
Emboîter un des côtés dans les percages prévus à cet effet, puis baisser délicatement la tablette jusqu'à l'emboîtement du côté opposé (voir détail des taquets à ressort).

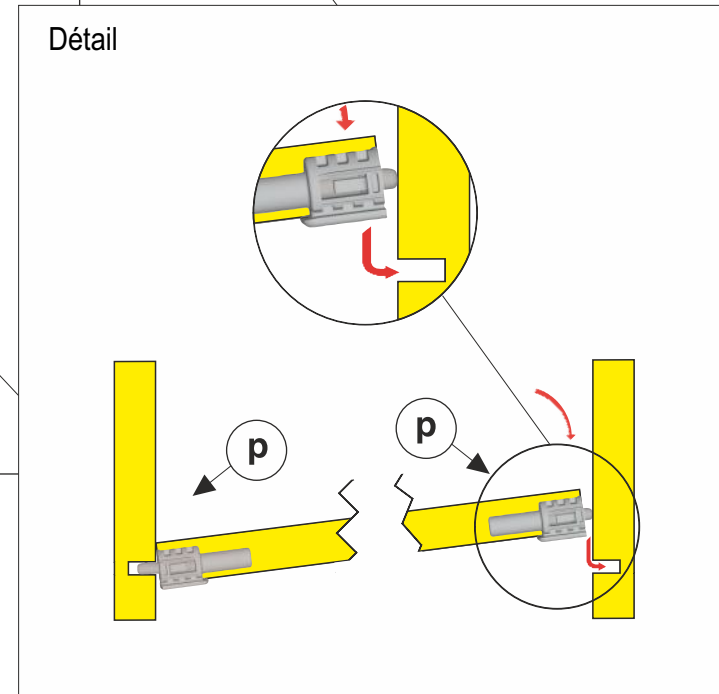

Phase 9

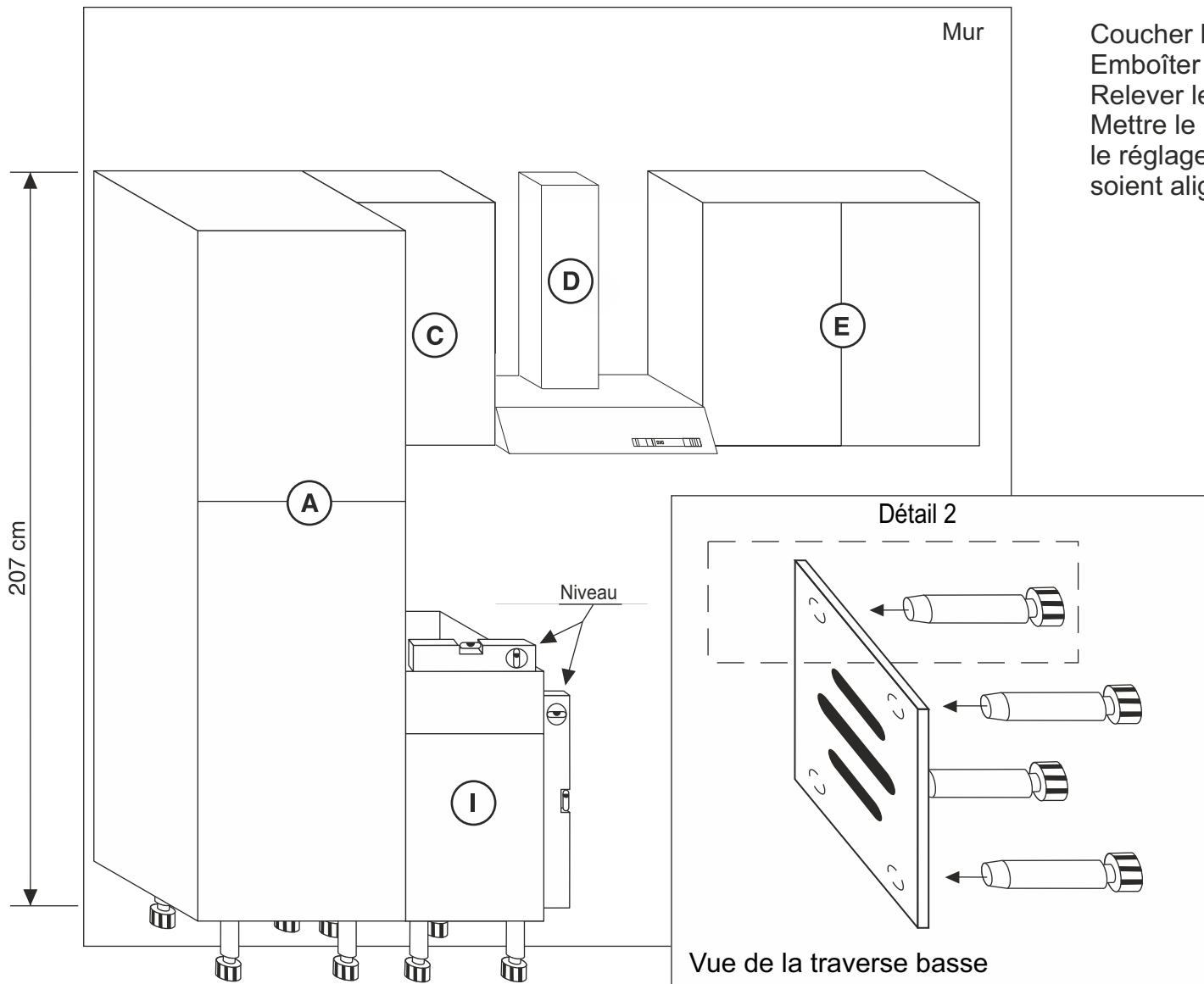

Coucher le meuble bas (I) sur le côté ou sur le dos.
Emboîter les pieds sous la traverse basse (voir détail 2).
Relever le meuble sur ses pieds et le coller à la colonne.
Mettre le meuble à niveau. Utiliser les pieds pour
le réglage. Il faut que les bords avant et arrières
soient alignés à la colonne.

Phase 10

Enlever le four du meuble bas four, sous le four se trouve une fermée par une porte (fi). Coucher le meuble (J) sur le côté ou sur le dos, emboîter les pieds sur la traverse basse.

Relever le meuble four sur les pieds et le positionner

Mettre à niveau le meuble. Aligner le dessus des meubles bas ainsi que les bords arrière et avant.

Assembler ensuite les caissons à l'aide des vis de liaison (vt) dans les trous (6) prévus à cet effet.

Attention, certaines vis sont déjà montées dans les meubles (J-A).

Attention, n'installez le four que lorsque l'ensemble de la cuisine est montée.

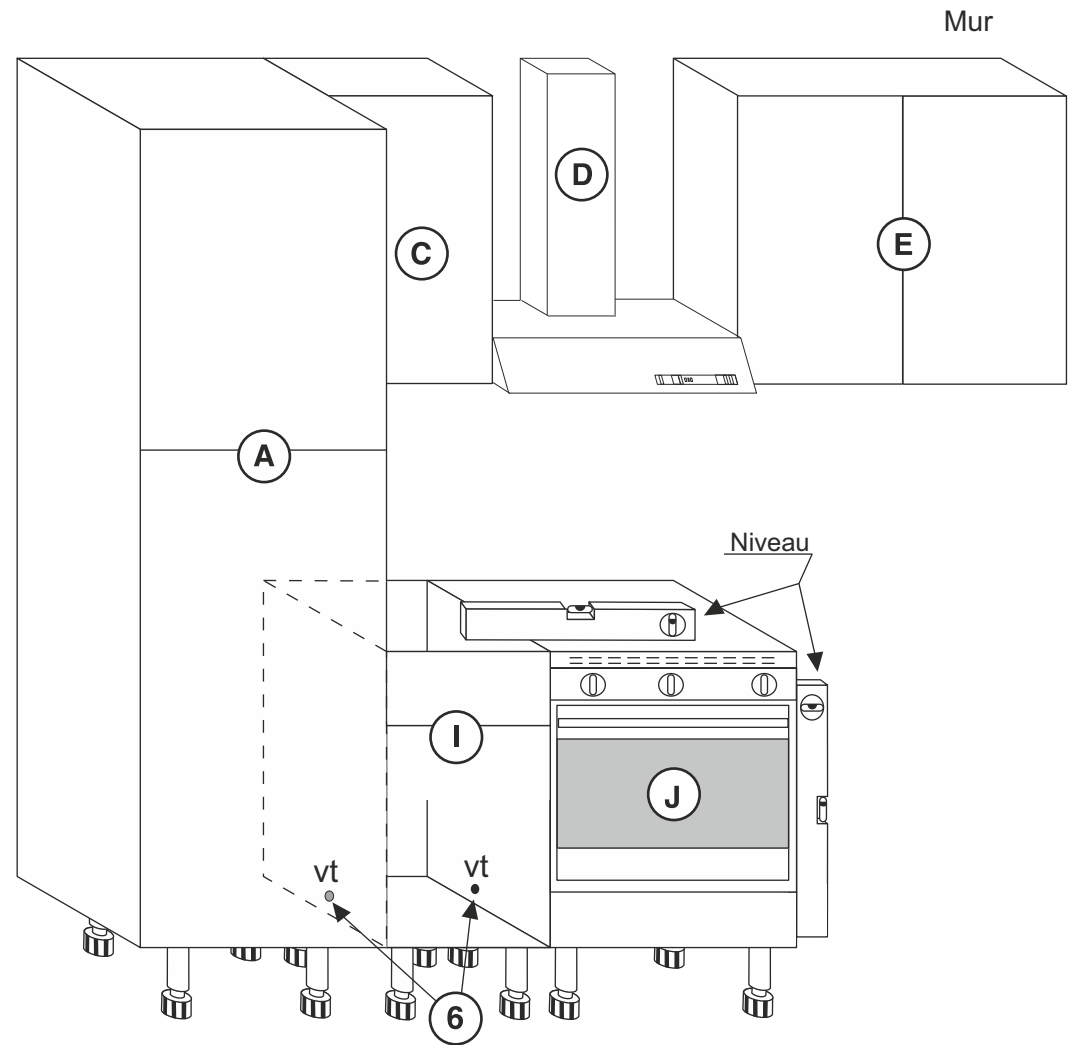

Phase 11

Coucher le meuble sous-évier(K) sur le côté ou sur le dos, emboîter les pieds sous la traverse basse.

Relever le meuble sous-évier sur ses pieds et le positionner sur le côté du meuble four (J), mettre à niveau le meuble en réglant les pieds (voir phase 2), pour les parties hautes ainsi que les bords avant et pour des caissons (J).

Assembler ensuite les caissons à l'aide des vis de liaison (vt) dans les trous (7) prévus à cet effet.

Attention, certaines vis sont déjà montées dans le meuble (J).

Monter les étagères comme pour les meubles hauts (page 10).

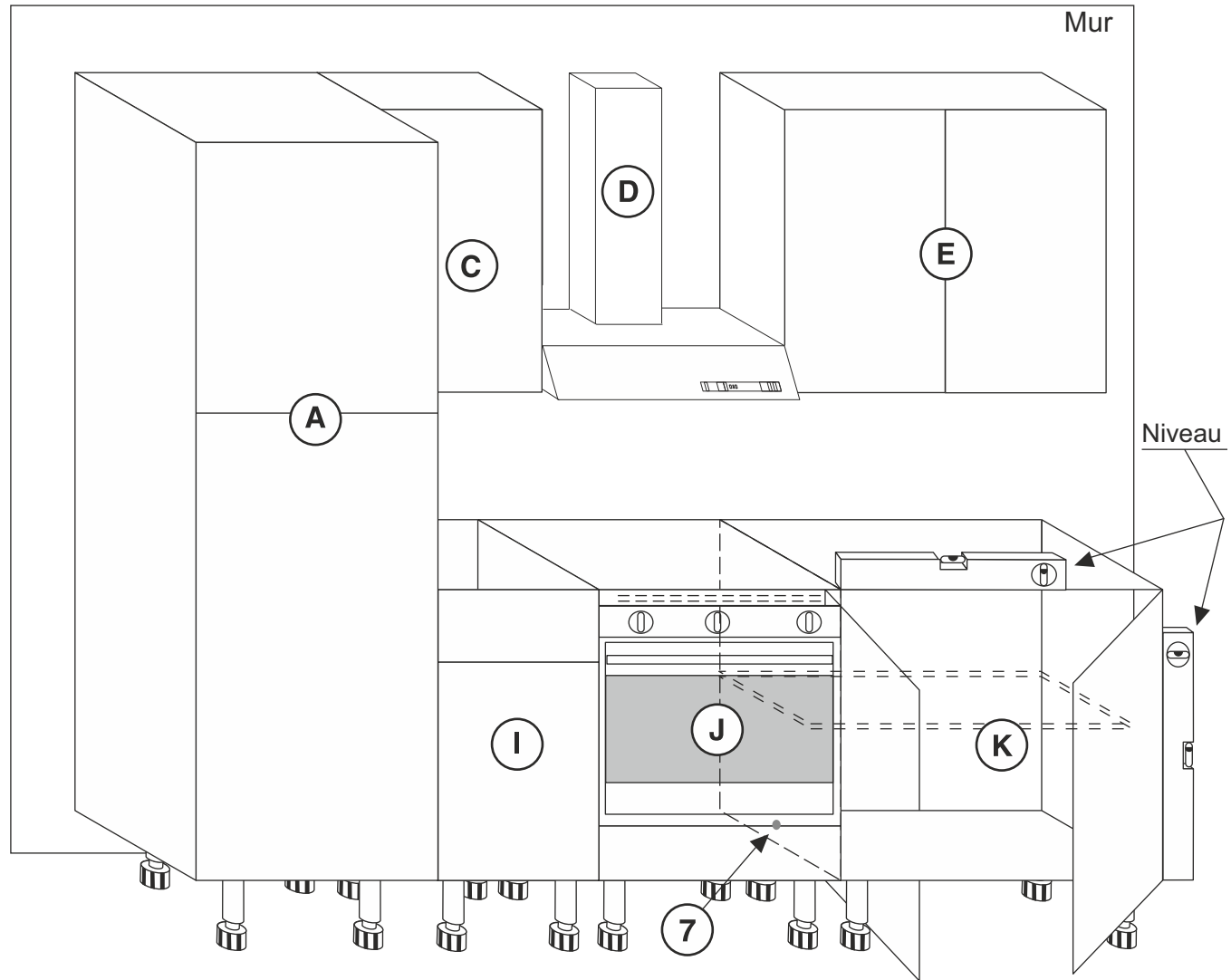

Phase 12

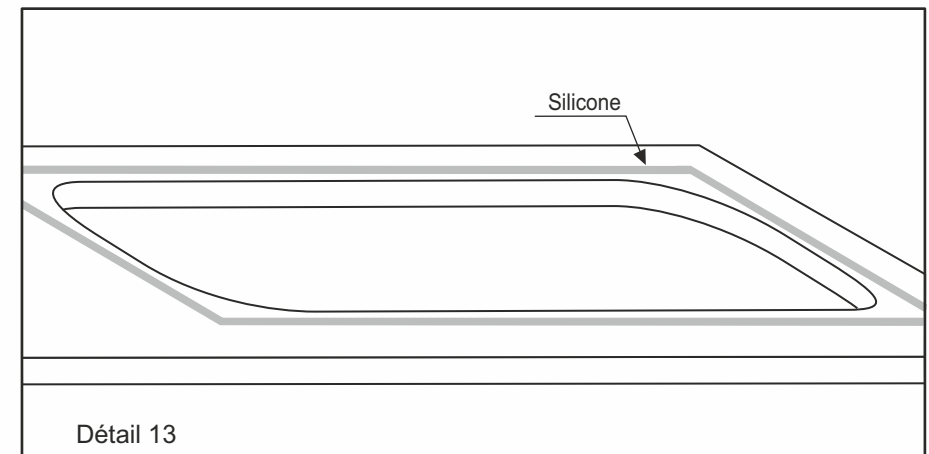
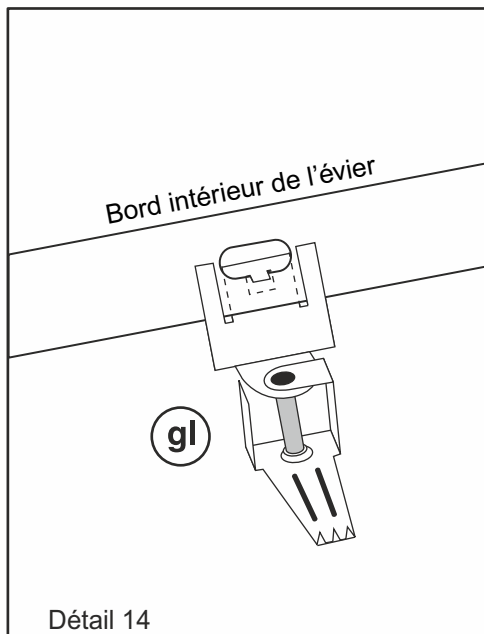
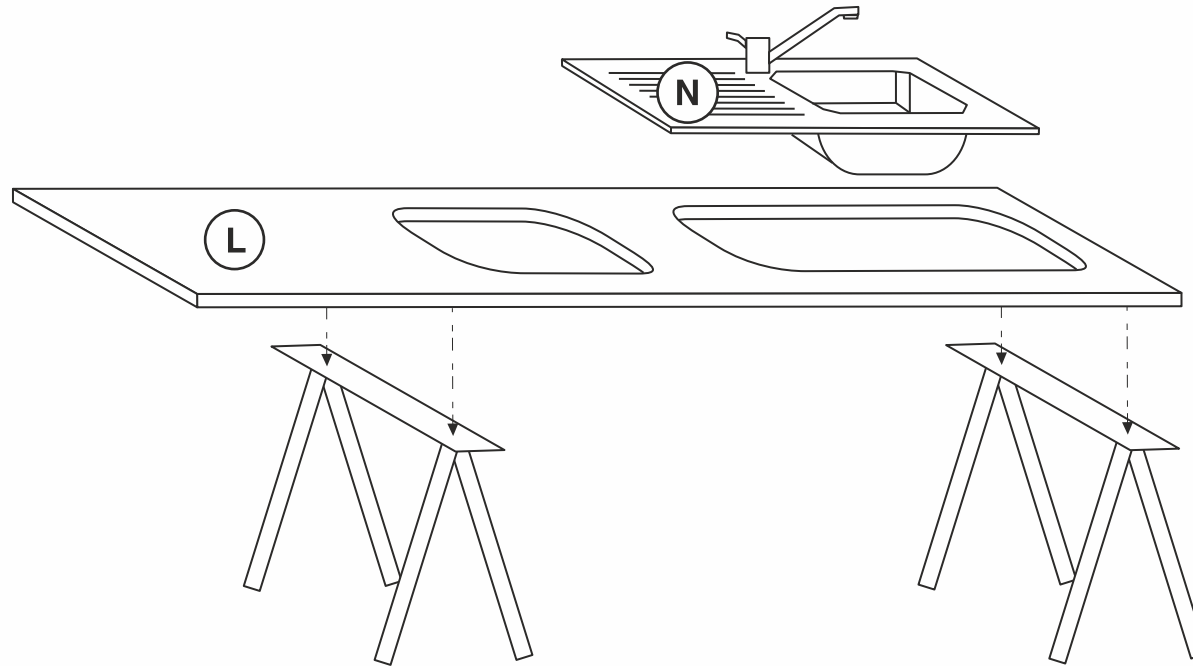

Poser le plan de travail (L) déjà percé sur deux tréteaux.
Appliquer les bandes de silicone autour de l'évier. Voir détail 13.
Monter les crochets (gl), qui se trouvent dans l'emballage de l'évier,
sur les perçages se trouvant sur les bords de l'évier (N).
Voir détail 14.

Phase 13

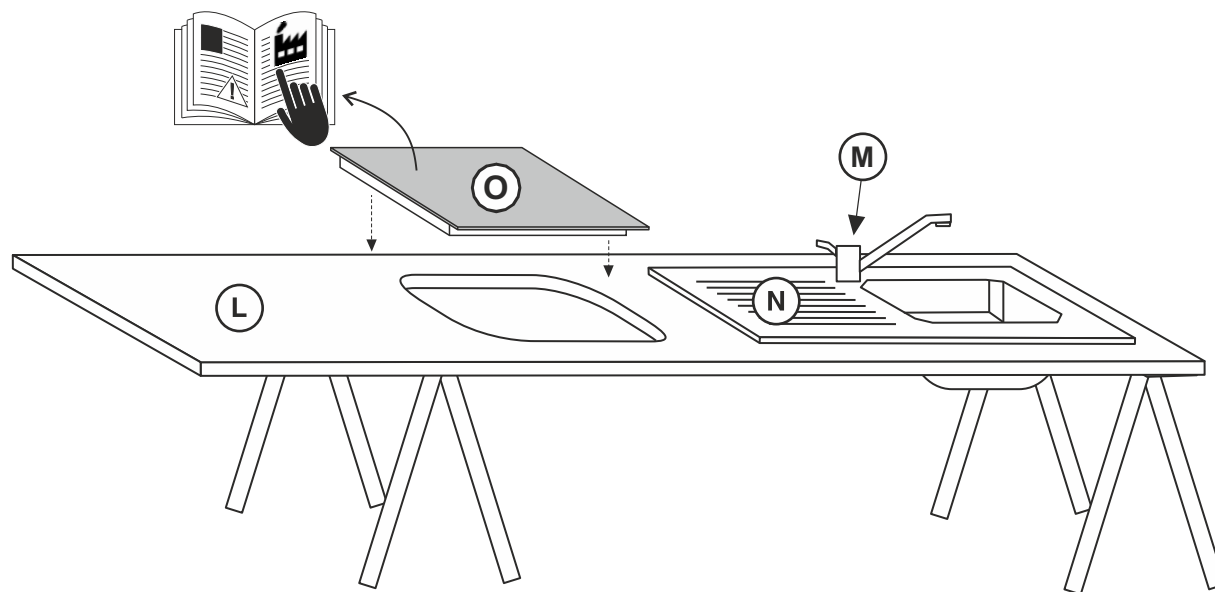

Mettre l'évier sur le plan de travail (L), tourner les crochets vers l'extérieur de l'évier (N) . Il sera fixé en mettant en tension les crochets (gl). Voir détail15. Enlever avec un cutter l'excédant de silicone sur le face supérieure du plan de travail (Voir détail 16).

CONSEIL : s'adresser à un plombier pour monter le mitigeur (M) et l'évacuation de l'évier

Encastrer la plaque vitro (O).

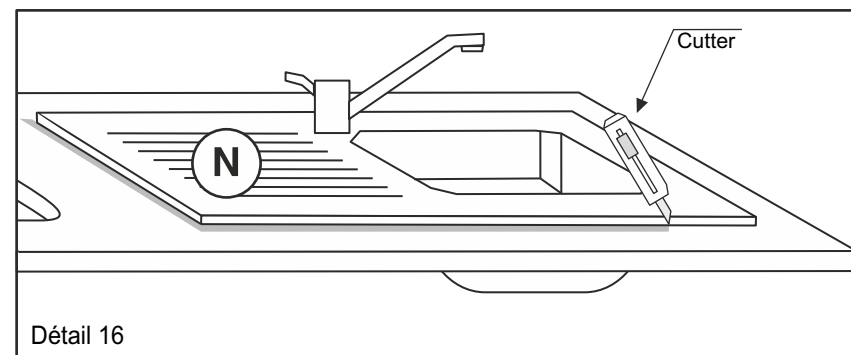
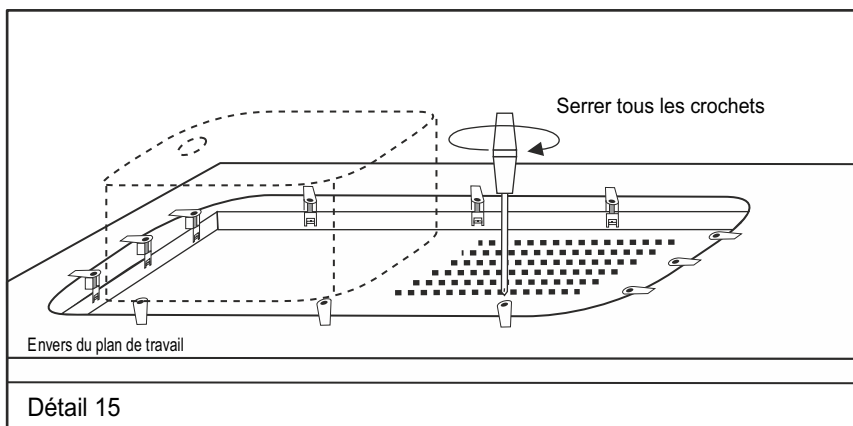

Phase 14

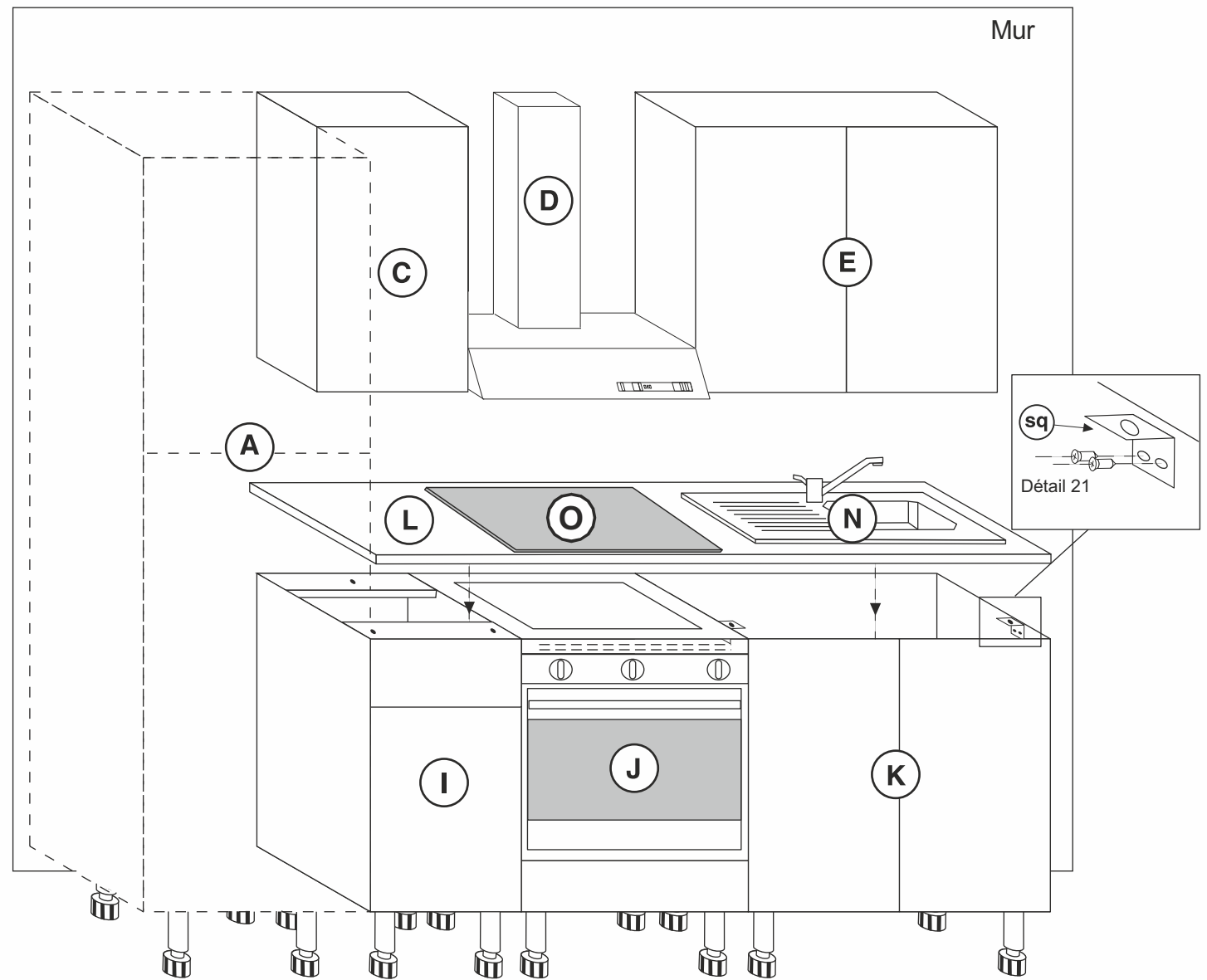

Visser sur les côtés intérieurs gauche et droit du meuble sous-évier (K) les 2 équerres de fixation (avec les vis 4x18 mm.). Voir détail 21. Positionner le plan de travail (L) avec l'évier et la plaque de cuisson, au dessus des joues, en le collant au mur et à la colonne réfrigérateur (A). Fixer le plan de travail (L) aux joues à l'aide des équerres de fixation (sq) et les vis 4x18 mm.

Phase 15

Introduire les clips dans la rainure de la plinthe (gm) et les positionner face aux pieds des meubles.
Relever les plinthes et les fixer aux pieds (pour les plinthes latérales (R), introduire les clips (gm) retournés dans la rainure). Voir détail 22.
Positionner les profilés de finition (tz) et (ac).

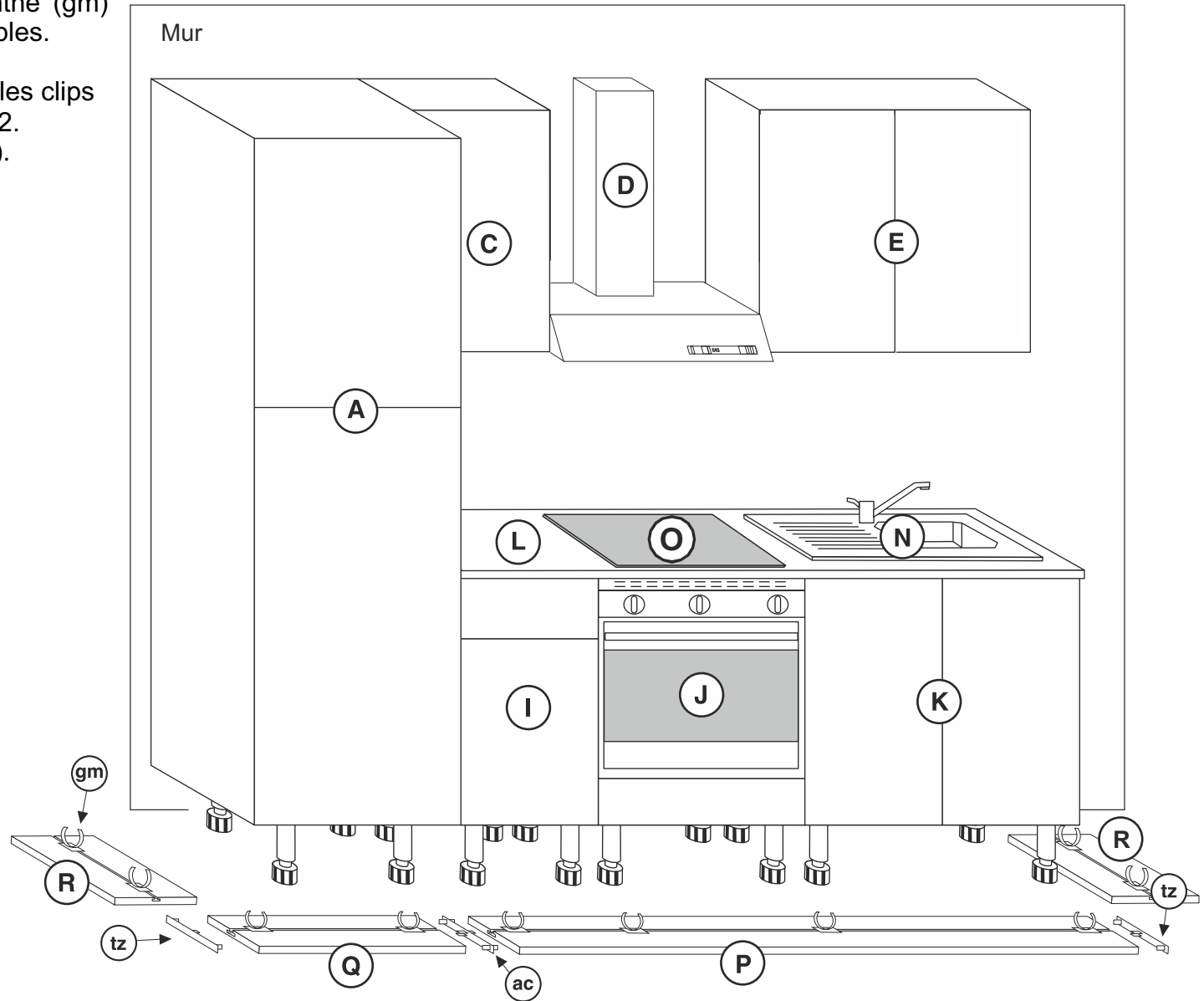
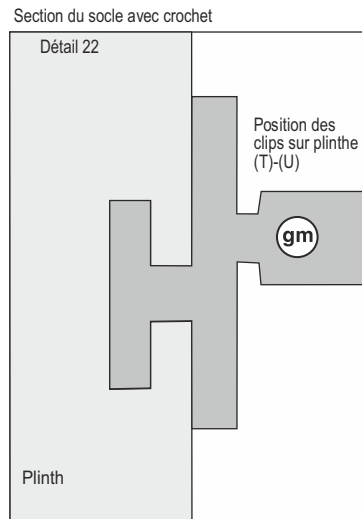

Phase 16

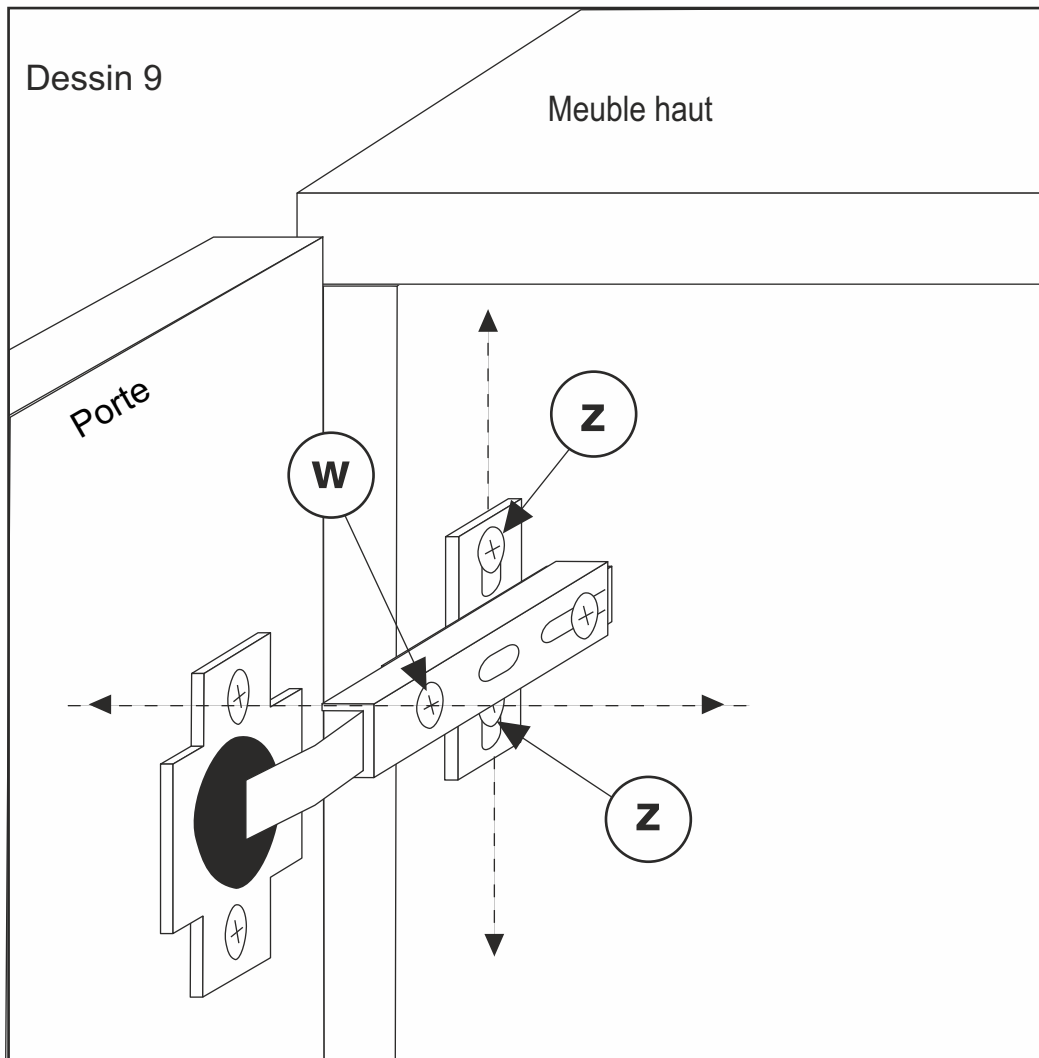

Pour régler les portes en hauteur, desserrer les vis (z) et pousser les bases des charnières vers le haut ou vers le bas.
Utiliser les vis (W) pour le réglage de profondeur
Voir dessin 9.

Conseils aux consommateurs

La cuisine que vous avez achetée a été réalisée avec des matériaux de qualité et dans le respect des lois communautaires en vigueur ; afin de vous en garantir une utilisation sur le long terme, ci-dessous quelques conseils d'entretien.

-le matériau prédominant avec lequel la cuisine a été réalisée est le panneau de particules agglomérées melaminé qui craint en particulier l'humidité, donc éviter **absolument** de nettoyer la cuisine avec des linges humides ou mouillés, mais utiliser des produits spécifiques ; seul le plan de travail est hydrofuge, résistant à l'eau.

-en cas d'excès de vapeur, aérer la pièce pour éviter la formation de petites gouttes d'eau sur les portes et sur le plan de travail, dans le cas contraire essuyer **immédiatement**.

-à la suite des nouvelles lois communautaires, il est conseillé d'utiliser la hotte en version aspirant (avec un trou dans le mur raccordé à l'extérieur pour favoriser la sortie des vapeurs).

-Attention : les portes laquées sont protégées par un film transparent à enlever à la fin de l'assemblage de la cuisine, avant le montage des poignées.

En vous remerciant d'avoir choisi une de nos cuisines, veuillez agréer nos salutations distinguées.

Marinelli Cucine Srl



**LE TRI
+ FACILE**



Séparez les éléments avant de trier

Vidéo de montage



bit.ly/MC_Assembly



FR

**Le four, la hotte,
la plaque, la réfrigérateur
se recyclent**

REPRISE
À LA LIVRAISON



OU

À DÉPOSER
EN MAGASIN



OU

À DÉPOSER
EN DÉCHÈTERIE



Points de collecte sur www.quefairedemesdechets.fr
Privilégiez la réparation ou le don de votre appareil !



FR

**Pensez à
donner ou recycler.**



Association

OU



Magasin

OU



Déchèterie

Points de collecte sur www.quefairedemesdechets.fr

Producteur

