

Une seule personne est nécessaire au montage et au placement du produit. Montez l'échafaudage à plat puis relevez l'ensemble avec toute la prudence nécessaire.

Respectez les positions des éléments **d** et **e** conformément à la photo du produit monté, où les barreaux sont numérotés.

Respectez leur sens de montage : les lettres D&G signifient D= Droite et G=Gauche. Assurez-vous que tous les éléments de fixation soient correctement verrouillés.

L'échelle est un élément constitutif de l'échafaudage. Celle-ci ne doit jamais être utilisée seule.

SECURITE

Avant toute utilisation, lisez impérativement les consignes de sécurité jointes au produit (sous le plancher). Conservez cette notice. Bloquez bien tous les serrages avant chaque utilisation. Respecter la charge maxi admissible du crochet porte outils de 10 kg. Ne jamais déplacer le produit avec un outil fixé sur le crochet porte outils. 1 seule personne sur l'échafaudage. Fermez la lisse **3** quand le plancher est à 1m40.

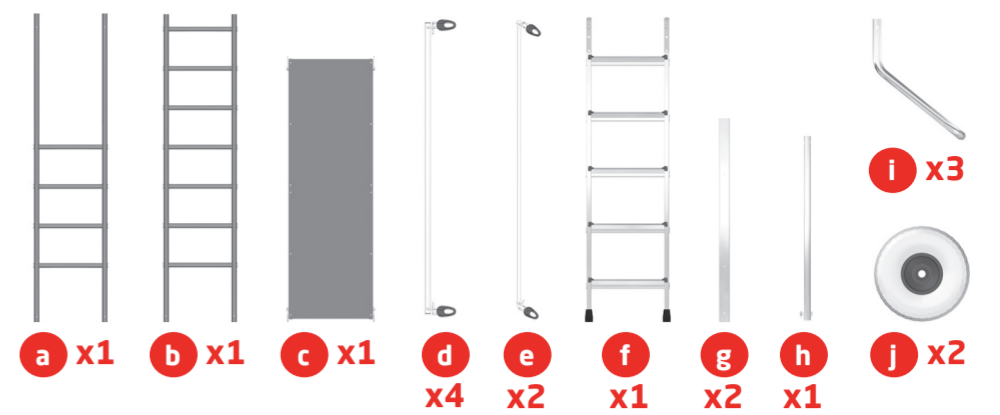

Sachet

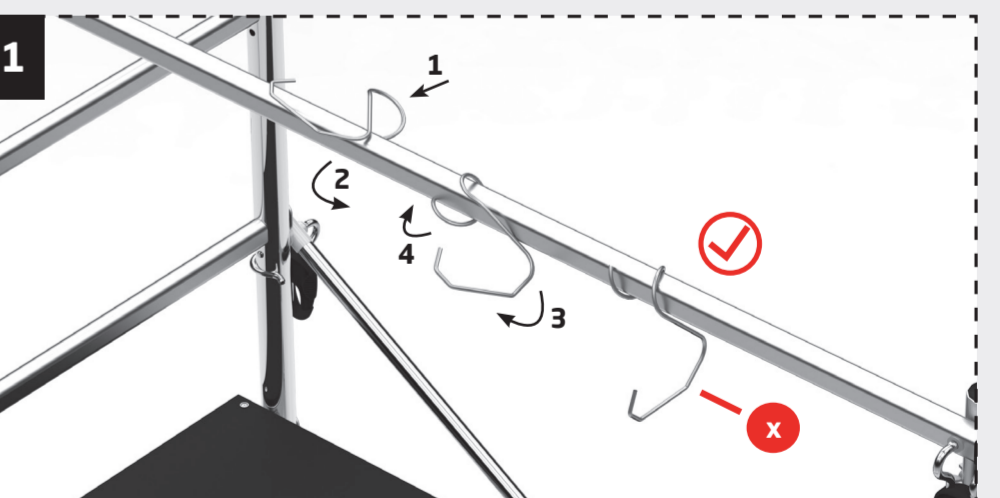
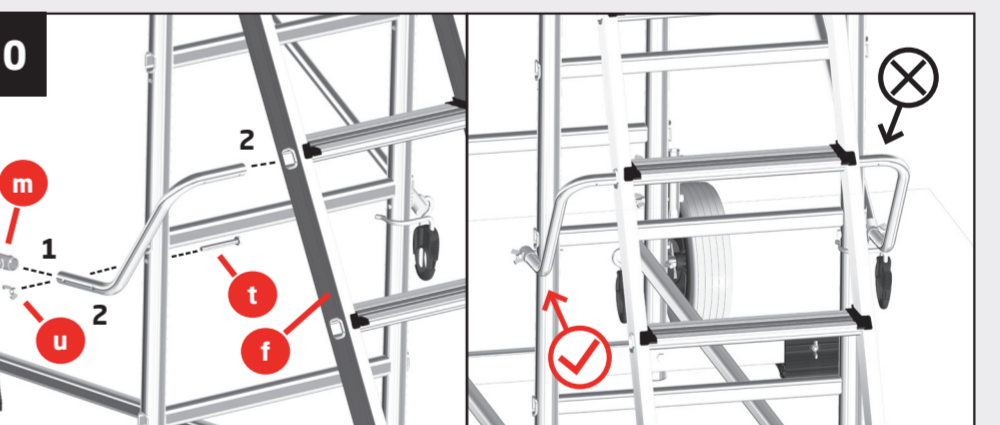
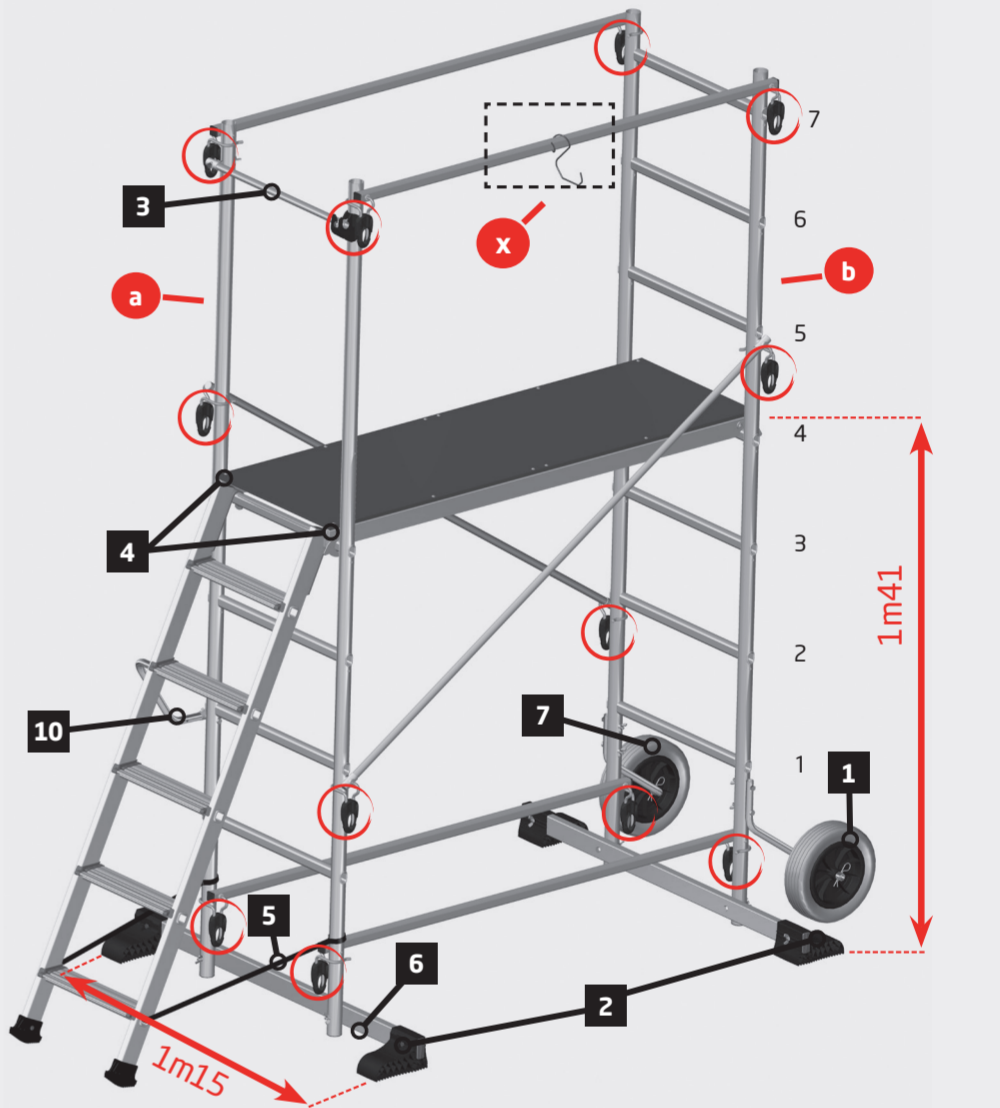
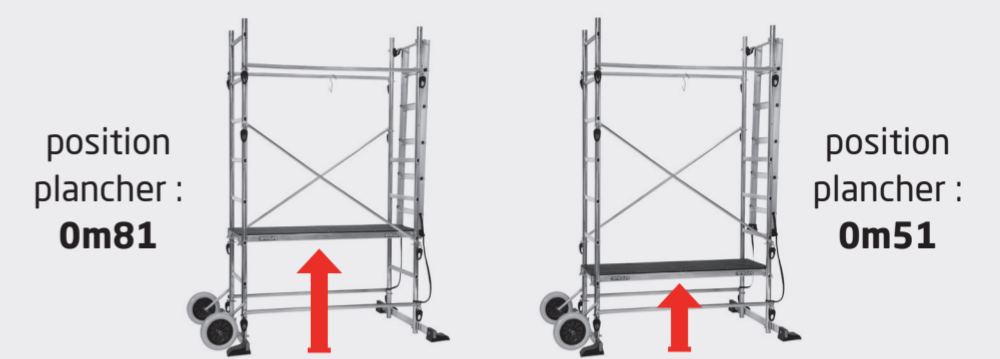
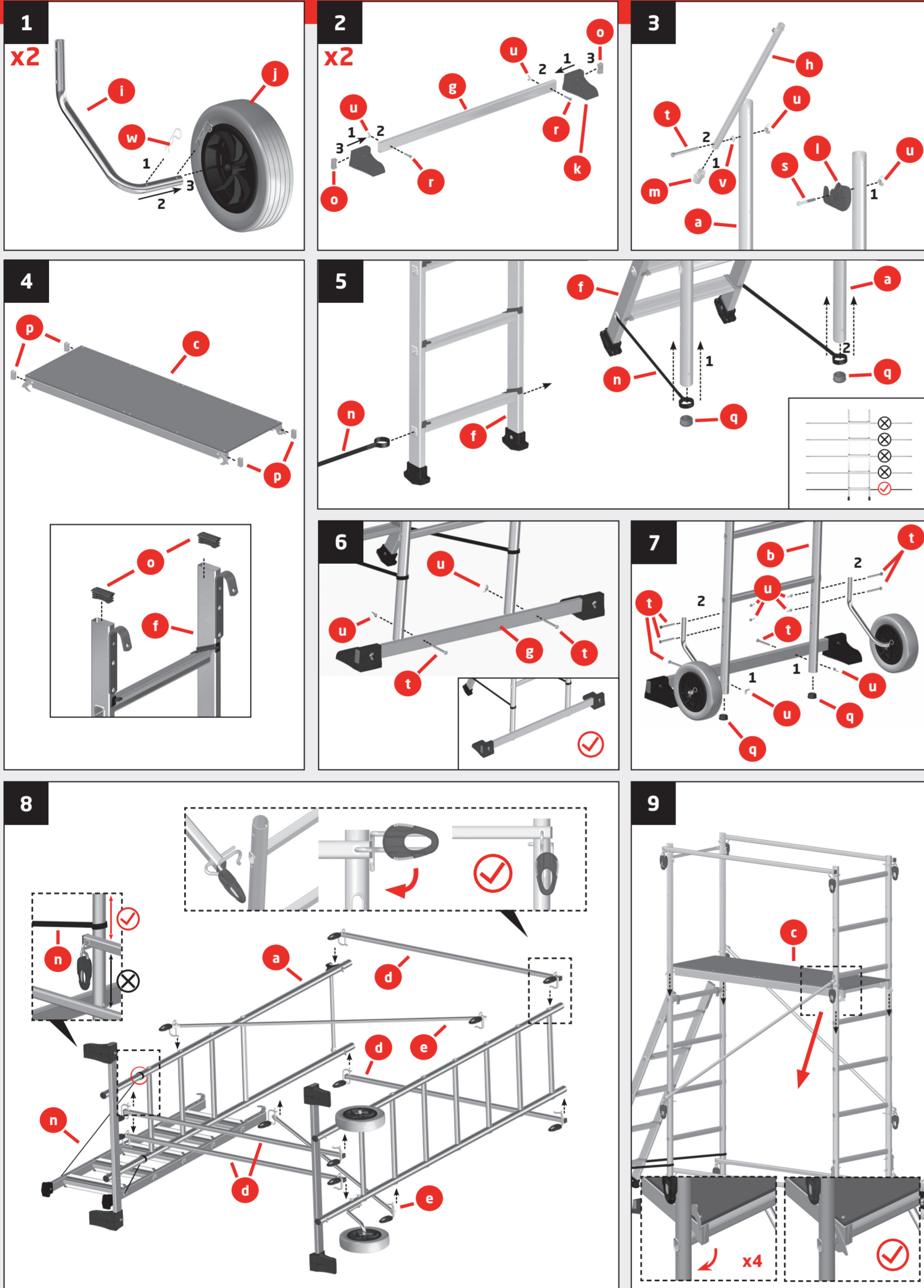
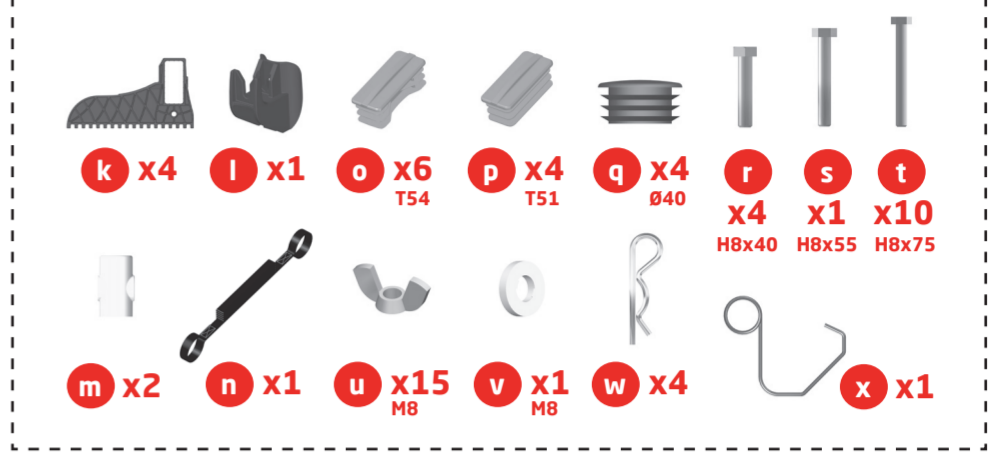

GB

Only a single person is needed to assemble and position the product. Assemble the scaffolding on the ground then lift the entire unit using the necessary care. Respect the position of the elements (D) and (E) according to the photo of the assembled product, where the rungs are numbered. Respect their directions as far as the assembly is concerned: the letters D & G mean D = right and G = left. Make sure that all the fixing parts are properly locked. The ladder is a component of the scaffolding. It shouldn't be used on its own.

SAFETY
Before use, be sure to read the safety instructions attached to the product (underneath the platform). Keep this leaflet. Tighten all clamps securely before each use. Never move the product with a tool fixed to the tool hook. Respect the maximum permissible load of the tool hook of 10 kg. On person only on the scaffolding. Close the guard rail behind you when you work on the platform at a height of 1m40.

ES

Se necesita una sola persona para montar e instalar el producto. Monte el andamio sobre una superficie plana y, después, levántelo con mucho cuidado. Respete las posiciones de las piezas (D) y (E), de acuerdo a la fotografía del producto montado, donde las barras están numeradas. Respete el orden de montaje: las letras D y G quieren decir: D = Derecha, G = Izquierda. Asegúrese de que todos los elementos de fijación estén correctamente cerrados. La escalera es un elemento que forma parte del andamio. Por lo tanto, nunca debe usarse sola.

SEGURIDAD
Antes de cualquier uso, lea imperativamente las instrucciones de seguridad adjuntas al producto (bajo la plataforma). Conserve este manual de instrucciones. Bloquee bien todas las sujeciones antes de cada uso. Nunca desplazar el producto con una herramienta puesta en el gancho portaherramientas. Respetar la carga máxima de 10 kg que admite el gancho portaherramientas. 1 sola persona en el andamio. Cierre la barrera para trabajar en la plataforma a 1 m 40 cm de altura.

DE

Nur eine Person ist für die Montage und die Platzierung des Produkts nötig. Bauen Sie das Gerüst auf dem Boden auf und errichten Sie das Ganze mit aller nötigen Vorsicht. Darauf achten, daß die Elemente (D) und (E) gemäß dem Foto des aufgebauten Produkts in der richtigen Position sind. Darauf achten, daß die in der genauen Richtung montiert sind: die Buchstaben D & G meinen D = recht und G = links. Sich sicherstellen, daß alle Verbindungsstellen richtig befestigt sind. Die Leiter ist ein Element des Gerüsts. Sie soll nie allein benutzt werden.

SICHERHEIT
Vor jedem Gebrauch, lesen Sie unbedingt die Sicherheitsvorschriften des Produkts (unter der Plattform). Behalten Sie diese Vorschriften. Stellen Sie alle Fixierungsteile fest. Das Produkt nie mit einem am Haken anhängenden Werkzeug verschieben. Die zulässige Höchstbelastung des Hakens für Werkzeug von 10 kg beachten. Eine einzige Person auf dem Gerüst. Schließen Sie den Geländerholm hinter sich, wenn Sie auf der Plattform an einer Höhe von 1m40 arbeiten.

PT

Basta uma pessoa para montar e posicionar o produto. Monte o andaime sobre a plataforma e, em seguida, erga-o com todo o cuidado necessário. Respeite as posições dos elementos (D) e (E), conforme demonstrado na foto do produto montado, no qual as barras/travessas estão numeradas. Respeite o seu sentido de montagem: as letras D e G indicam D = Direita e G = Esquerda. Asegure-se de que todos os elementos de fixação estão corretamente bloqueados. A escada é um elemento constituinte do andaime. Nunca deve ser utilizada sozinha.

SEGURANÇA
Antes de usar, leia imperativamente as instruções de segurança anexas ao produto (sob a plataforma). Guarde este manual. Bloqueei corretamente todos os aparafusamentos antes de cada utilização. Nunca desloque o produto com uma ferramenta fixada no gancho porta-ferramentas. Respeite a carga máxima admitida pelo gancho porta-ferramentas, de 10 kg. Apenas 1 pessoa no andaime. Feche a precinta atrás de si para trabalhar na plataforma a 1m40.

NL

Er is slechts één persoon nodig om het product te plaatsen en monteren. Monteer de stelling op de grond en zet het geheel daarna voorzichtig recht. Respecteer de posities van de elementen (D) en (E), zoals op de foto van de gemonteerde stelling, waarop de sporten genummerd zijn. Respecteer de richting van de montage: de letters D & G staan voor D = Rechts en G = Links. Zorg ervoor dat alle bevestigings-elementen correct vergrendeld zijn. De ladder maakt deel uit van de stelling. Gebruik de ladder nooit apart.

VEILIGHEID
Lees voor elk gebruik de veiligheidsvoorschriften van dit product (onder het bordes) zorgvuldig na. Bewaar deze handleiding. Zorg ervoor dat alle vergrendelingen correct geblokkeerd zijn voor elk gebruik. Het product nooit verplaatsen als er gereedschap aan de haak van de gereedschapshouder hangt. Het maximaal toelaatbare gewicht van de haak bedraagt 10 kg. Slechts één persoon mag de stelling gebruiken. Sluit de horizontaalschoor achter u om op het bordes van 1m40 te werken.