

FANMIX



NOTICE DE POSE ET D'UTILISATION - GARANTIE

Vous venez d'acquérir ce radiateur rayonnant FANMIX et nous vous remercions de votre choix. Cet appareil a été étudié, conçu et réalisé avec soin, afin de vous donner entière satisfaction.

NO-135001A - ILO EMERAUDE INSTRUCTION MANUAL ECODESIGN FR

Ce produit ne peut pas être utilisé comme chauffage principal

Sommaire

Marquage et Indications	2
Instructions générales	3
Consignes de sécurité	3
Précautions d'emploi	5
Installation du radiateur FANMIX	6
Composition	6
Outils nécessaires à l'installation	6
Pose et mise en fonction	7
Rappel des entraxes de perçage	7
Choix de l'emplacement du radiateur.	7
Fixation du radiateur au mur	8
Raccordement électrique	9
Fonctionnement du thermostat sans-fil programmable	10
Description	10
Réglages de base	11
Fonctionnement des leds.	12
Appairage	13
Modes de pilotage	15
programmable mode	16
Fonctions secondaires	18
Caractéristiques techniques du radiateur FANMIX	25
Aide au diagnostic	26
Garantie	27
Certificat de garantie	28

Marquage et Indications

FANMIX 400 x 1200 référence : 42 2023 / 42 2003 / 42 2013			
PUISSANCE THERMIQUE			
Puissance thermique nominale	P nom	1250	W
Puissance thermique minimale (indicative)	P min	450	W
Puissance thermique maximale continue	P max	1300	W
CONSOMMATION D'ÉLECTRICITÉ AUXILIAIRE			
À la puissance thermique nominale	C el	750	W/h
À la puissance thermique minimale	C el min	650	W/h
En mode veille	C el veil	0.5	W/h

FANMIX 400 x 1800 référence : 42 2025 / 42 2005 / 42 2015			
PUISSANCE THERMIQUE			
Puissance thermique nominale	P nom	1500	W
Puissance thermique minimale (indicative)	P min	700	W
Puissance thermique maximale continue	P max	1550	W
CONSOMMATION D'ÉLECTRICITÉ AUXILIAIRE			
À la puissance thermique nominale	C el	750	W/h
À la puissance thermique minimale	C el min	650	W/h
En mode veille	C el veil	0.5	W/h

FANMIX 600 x 1200 référence : 42 2027 / 42 2007 / 42 2017			
PUISSANCE THERMIQUE			
Puissance thermique nominale	P nom	1750	W
Puissance thermique minimale (indicative)	P min	700	W
Puissance thermique maximale continue	P max	1800	W
CONSOMMATION D'ÉLECTRICITÉ AUXILIAIRE			
À la puissance thermique nominale	C el	750	W/h
À la puissance thermique minimale	C el min	675	W/h
En mode veille	C el veil	0.5	W/h

FANMIX 600 x 1800 référence : 42 2029 / 42 2009 / 42 2019			
PUISSANCE THERMIQUE			
Puissance thermique nominale	P nom	2100	W
Puissance thermique minimale (indicative)	P min	1080	W
Puissance thermique maximale continue	P max	2200	W
CONSOMMATION D'ÉLECTRICITÉ AUXILIAIRE			
À la puissance thermique nominale	C el	2100	W/h
À la puissance thermique minimale	C el min	1080	W/h
En mode veille	C el veil	0.5	W/h

EQUIPEMENTS ASSOCIÉS	
contrôle thermique électronique de la charge avec réception d'informations sur la température de la pièce et/ou extérieure	Oui
Type de contrôle de la puissance thermique/de la température de la pièce (sélectionner un seul type)	
contrôle électronique de la température de la pièce et programmateur hebdomadaire	Oui
Autres options de contrôle (sélectionner une ou plusieurs options)	
contrôle via fil pilote (FP)	Oui
contrôle de la température de la pièce, avec détecteur de fenêtre ouverte	Oui
contrôle adaptatif de l'activation	Oui

Instructions générales

Avant l'installation et l'utilisation de votre radiateur FANMIX, nous vous remercions de lire attentivement cette notice et de respecter les instructions suivantes.

CONSIGNES DE SÉCURITÉ

Le raccordement électrique doit être effectué par un électricien qualifié. L'installation doit être protégée par un disjoncteur différentiel de 25 ou 30 mA (norme de sécurité électrique NFC15-100). La coupure du réseau d'alimentation doit être de type omnipolaire (coupure de la phase et du neutre).

Le radiateur EMERAUDE doit impérativement être raccordé au secteur (230V AC 50/60 Hz) par un circuit électrique protégé par un disjoncteur de surintensité 16 A placé dans un tableau électrique de répartition.

Un moyen de déconnexion doit être prévu dans les canalisations fixes conformément aux règles d'installation.

Si le câble d'alimentation est endommagé, il doit être remplacé par un électricien qualifié (câble de type H05VV – F 3*1 mm²).

Le système est conforme aux normes en vigueur (voir les caractéristiques techniques).

Le radiateur FANMIX convient uniquement pour un usage intérieur. Il est adapté à toutes les pièces du logement, dont les salles de bains grâce à une protection adaptée (Double isolation - Classe II).

Pour une installation en salle de bains, respecter la zone d'utilisation conforme à l'indice de protection IP44 : zones 2 et plus.

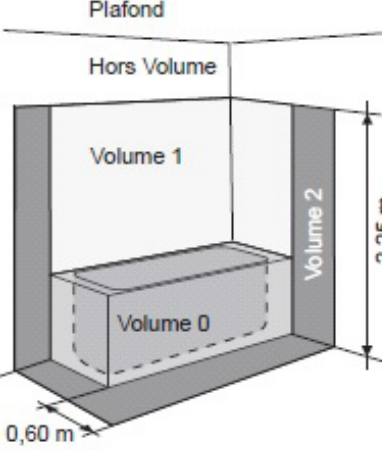
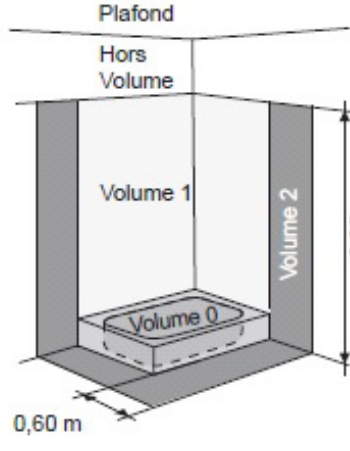
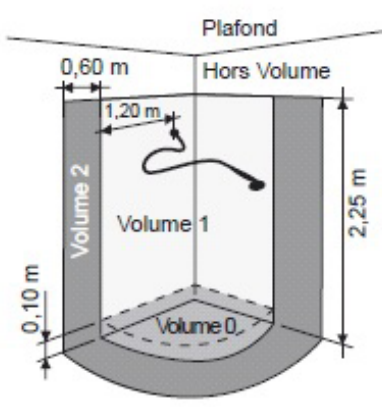
Volumés Baignoire	Volumés Douche avec receveur	Volumés Douche sans receveur
		
	Volume 1	Volume 2
Degré de protection	IP X4 minimum	IP X4 minimum
Appareillage	<ul style="list-style-type: none"> • Pas de Socle de prise de courant. 	<ul style="list-style-type: none"> • Socle de prise de courant alimenté par transformateur de séparation. • Socle DCL protégé par DDR 30mA.
Matériels d'utilisation (hors chauffe-eau)	Alimenté par TBTS limitée à 12 V alternatif ou 30 V continu	Classe II et protégé par DDR de 30 mA ou alimenté par TBTS limitée à 12 V alternatif ou 30 V continu.

Etiquette Volume 2016 - 01/02/2016

L'appareil de chauffage ne doit pas être placé juste en dessous d'une prise de courant.

Bien tester le fonctionnement du radiateur avant la pose et s'assurer qu'aucun point chaud ne se développe.

N'utiliser le radiateur FANMIX que pour les applications préconisées et avec les accessoires FANMIX proposés (barres, régulation) pour une garantie effective.

Ne pas essayer de démonter l'appareil (perte de garantie).

Cet appareil n'est pas prévu pour être utilisé par des personnes (y compris les enfants) dont les capacités physiques, sensorielles ou mentales sont réduites, ou des personnes dénuées d'expérience ou de connaissances, sauf si elles ont pu bénéficier, par l'intermédiaire d'une personne responsable de leur sécurité, d'une surveillance ou d'instructions préalables relatives à l'utilisation de l'appareil et que les risques encourus ont été appréhendés. FANMIX est un appareil certifié pour sa performance et sa sécurité.

Attention : comme tout appareil de chauffage, certaines parties peuvent devenir très chaudes et provoquer des brûlures en cas de contact prolongé. Il faut prêter une attention particulière en présence d'enfants et de personnes vulnérables.

Précautions d'emploi

FANMIX est un appareil design en verre, il est donc sensible aux chocs, le manipuler avec soin.

Le radiateur FANMIX ne doit pas être utilisé si les panneaux de verre sont endommagés ou si le radiateur présente des marques d'impacts.

FANMIX est un radiateur rayonnant : ne pas installer d'obstacle à moins de 50 cm de sa surface émettrice.

La surface émettrice doit être tournée vers la pièce et les objets à chauffer.

Ne pas couvrir le radiateur pour garantir l'efficacité du rayonnement et éviter toute surchauffe accidentelle.

Couper le radiateur grâce à l'interrupteur et attendre qu'il refroidisse pour le nettoyer à l'aide d'un chiffon doux et humide. Ne pas laisser un enfant sans surveillance s'en charger.

Installation du radiateur EMERAUDE

Le radiateur FANMIX se compose :

- D'une surface décorative en verre trempé,
- D'un film chauffant en aluminium (breveté),
- D'un système de fixation pour une installation murale horizontale ou verticale,
- D'un boîtier électrique et d'un récepteur radio pour le bon fonctionnement du thermostat électronique programmable fourni (voir la notice).
- D'un souffleur.

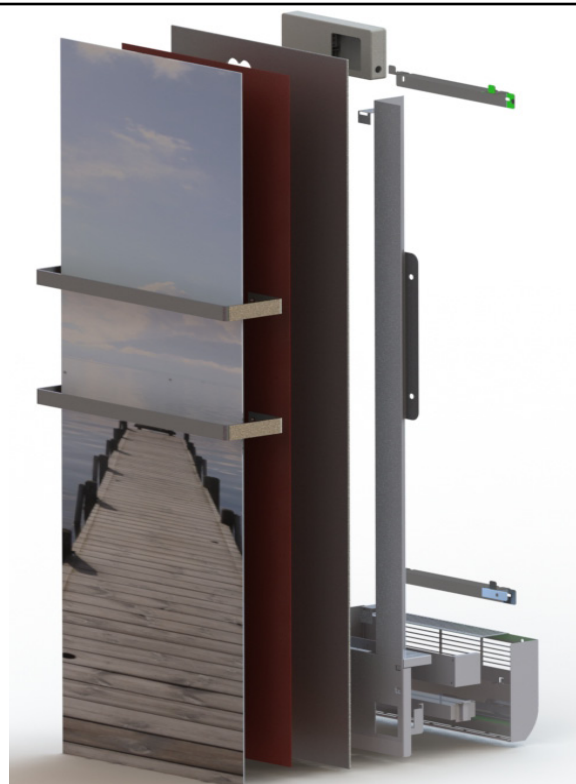

Des barres sèche-serviettes peuvent venir se rajouter à votre radiateur FANMIX avant sa fixation au mur pour le transformer en véritable sèche-serviettes : idéal pour votre salle de bains. (accessoires fournis séparément).

Outils nécessaires à l'installation

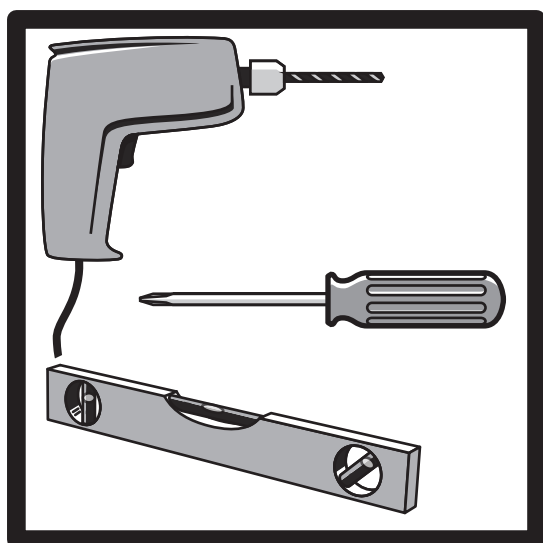

Outillage minimum requis pour l'installation

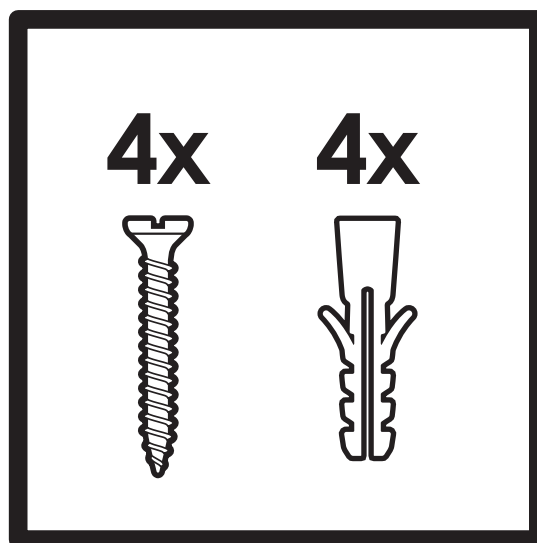

Accessoires non fournis:
4 vis et 4 chevilles adaptées à votre mur

• Pose et mise en fonction

Afin de faciliter la pose de votre radiateur FANMIX, un gabarit de pose est fourni. Il est représenté sur le dos du packaging (dimensions réelles).

Rappel des entraxes de perçage

ORIENTATION HORIZONTALE

En mm	ESPACEMENT HORIZONTAL X	ESPACEMENT VERTICAL Y
EMERAUDE 400x1200	831.5	230
EMERAUDE 600x1200	831.5	430
EMERAUDE 400x1800	1431.5	230
EMERAUDE 600x1800	1431.5	430

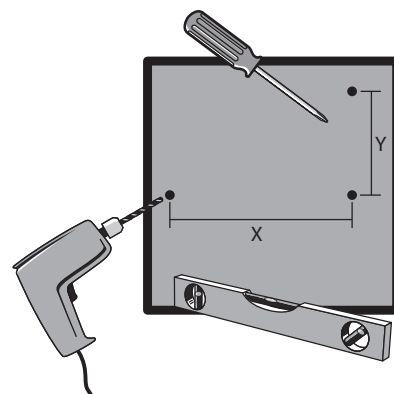

ORIENTATION VERTICALE

En mm	ESPACEMENT HORIZONTAL X	ESPACEMENT VERTICAL Y
EMERAUDE 400x1200	230	831.5
EMERAUDE 600x1200	430	831.5
EMERAUDE 400x1800	230	1431.5
EMERAUDE 600x1800	430	1431.5

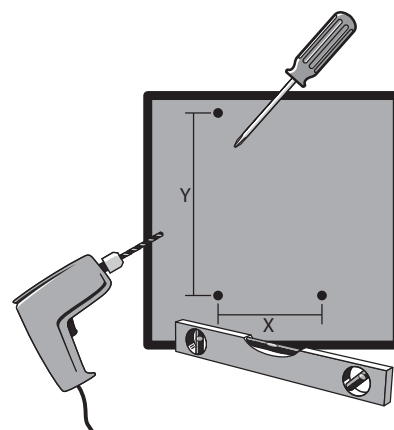

• Choix de l'emplacement du radiateur

Positionner le gabarit sur votre mur pour choisir l'emplacement idéal de votre radiateur et se fier aux repères indiqués.

Penser à respecter une distance minimale autour du produit (à 200 mm minimum conseillés d'un obstacle ou d'un angle de mur).

Ajuster la position à l'aide d'un niveau une fois l'emplacement validé.

Repérer les points de perçage selon le format du radiateur.

Perçer le mur.

- **Fixation du FANMIX au mur**

Fixer le support mural à l'aide de 4 chevilles et 4 vis adaptées au matériau de votre mur.

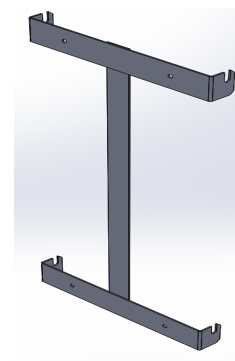

Coller les 4 plots de mousse en dessous de chaque trou comme indiqué dans le visuel ci-contre.

Positionner le FANMIX sur le support fixés au mur en le faisant glisser correctement dans les trous.

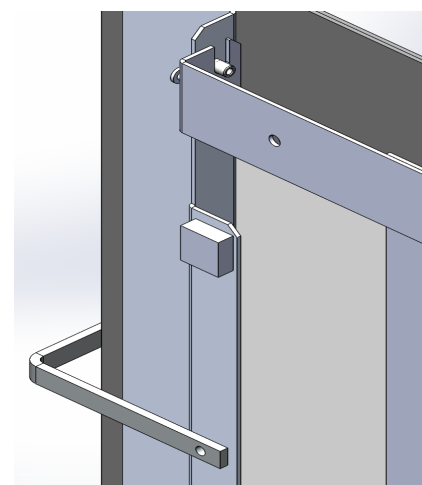

Verrouiller le radiateur grâce à la vis de sécurité latérale fournie.

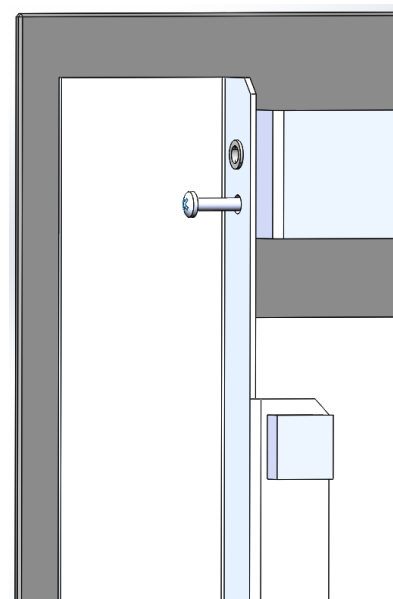

• Raccordement électrique

Raccorder électriquement.

L = Phase (marron)

N = Neutre (bleu)

Le raccordement électrique devra être réalisé avec un boîtier IPX4, classe II, conformément à la réglementation en vigueur

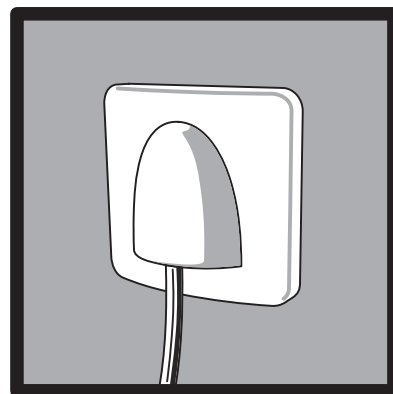
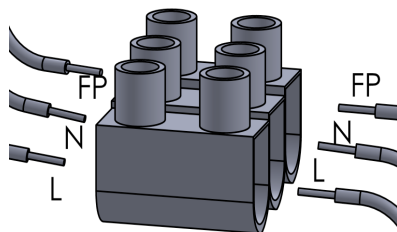

FIL PILOTE = FP (noir)

Ne pas brancher si vous n'êtes pas raccordé à un système domotique qui gère le Fil Pilote. Voir page 18 pour plus de précision

Protéger la ligne d'alimentation par un disjoncteur différentiel de 25 ou 30 mA.

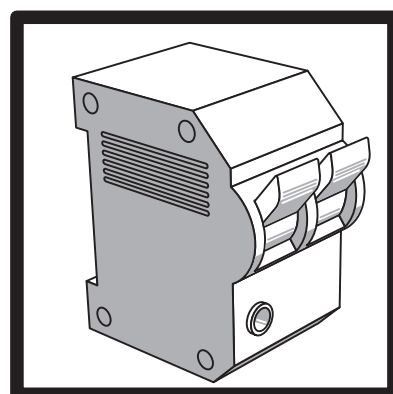

Nettoyer avec un chiffon doux et humide avant mise en chauffe.



Mettre en service grâce à l'interrupteur situé sur le côté du radiateur.



Fonctionnement du thermostat sans-fil

Le radiateur est piloté par un système de régulation autonome fonctionnant par radio fréquence. Il est composé de 2 éléments : le thermostat et le récepteur situé au pied du radiateur.

Le carton du thermostat comprend

Le thermostat sans fil

2 piles AAA

2 pieds pour pose libre du thermostat

1 Platine et 4 vis pour fixation murale

Le certificat de qualité

Caractéristiques

Dimensions (L/l/p en mm) : 135 / 87.5 / 23.2

Précision de réglage : $\pm 0.5^{\circ}\text{C}$

Température min/max : 5~50°C

Programmation 24/24 – 7J/7

Accroche murale ou pose libre

Normes : CE, ROHs, R&TTE

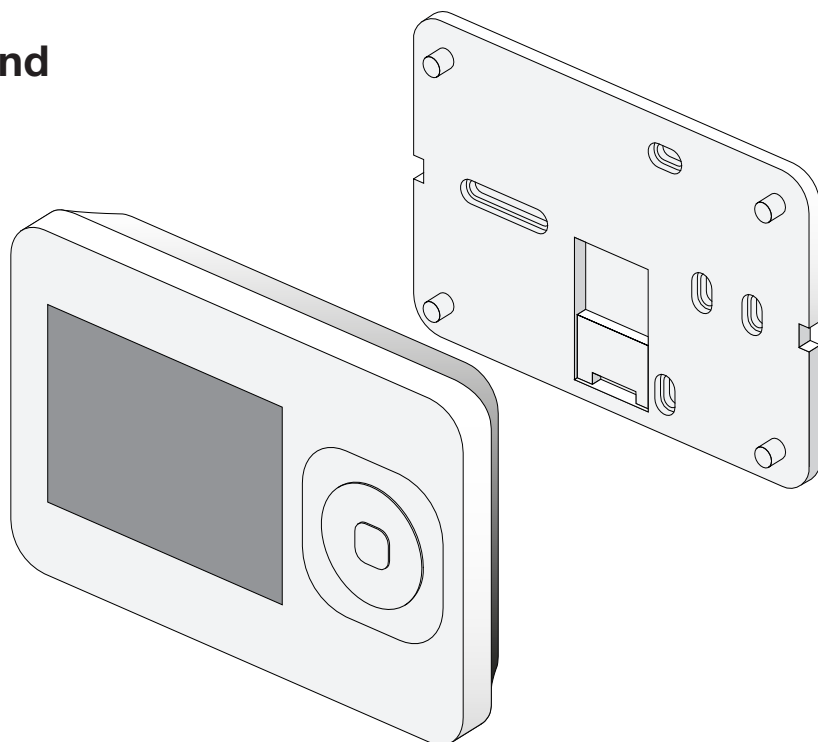

Conseil : placer le thermostat à l'écart des sources de chaleur, des parois froides (murs extérieurs), du rayonnement solaire direct, des courants d'air.

Idéalement, positionner le à 1.5m du sol pour un fonctionnement optimal.

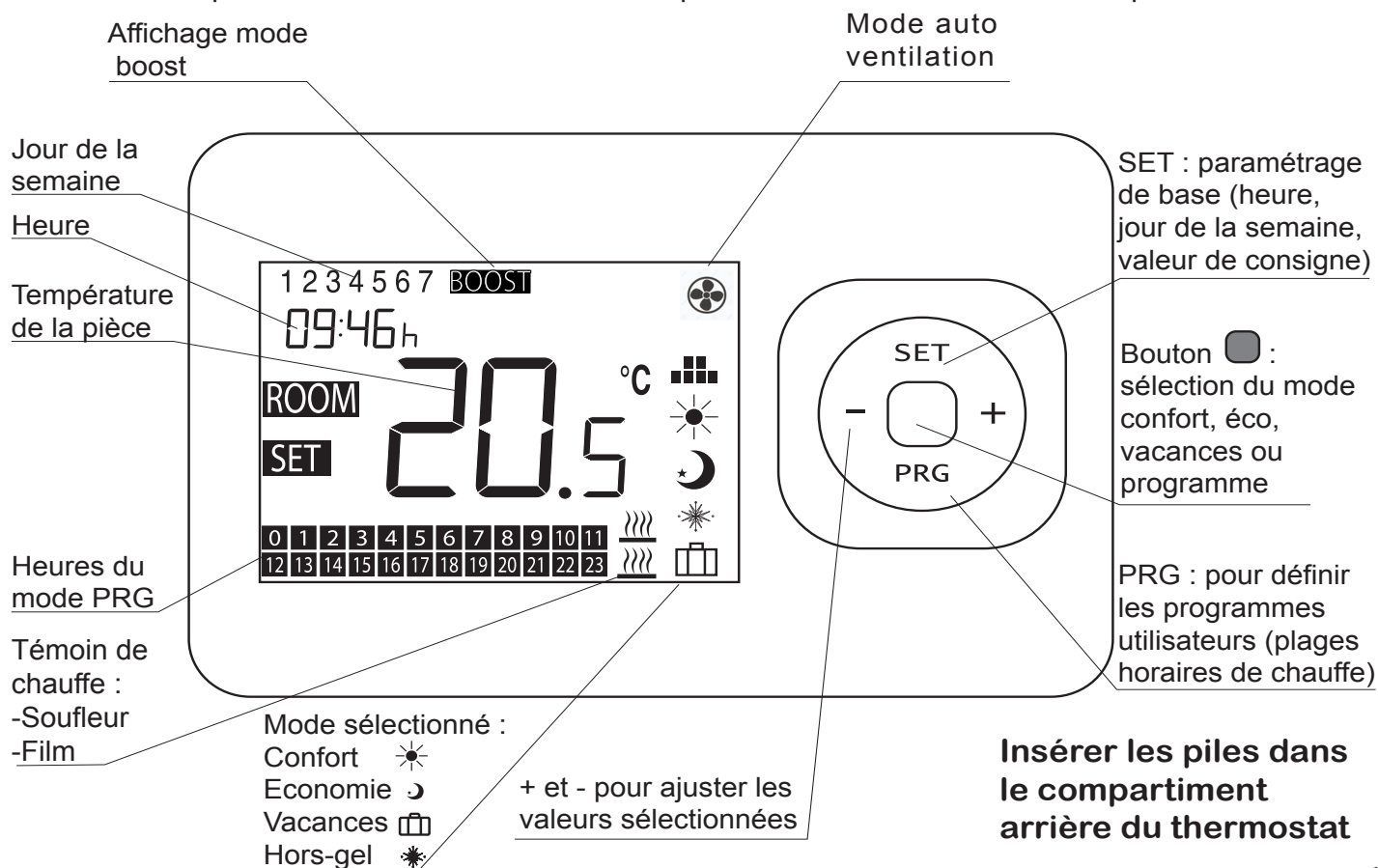

Réglages de base

Définir l'heure

Appuyer sur SET jusqu'à ce que les minutes clignotent. Modifier en utilisant les touches + et -

Appuyer une 2ème fois sur 'SET' pour modifier les heures qui clignotent à l'aide des touches + et -

Retour à l'écran d'accueil automatique si vous avez terminé.



Définir le jour de la semaine

Appuyer une 3ème fois sur SET pour définir le jour de la semaine à l'aide des touches + et - (1 pour lundi à 7 pour dimanche).

Définir les températures de consigne

La température de consigne du thermostat est la température de référence définie par défaut en usine pour chacun des modes.

Continuer à appuyer sur SET si vous souhaitez modifier ces valeurs de consigne toujours à l'aide des touches + et - et ce pour chacun des modes :

	COMFORT	(valeur par défaut : 21°C)
	ECONOMY	(Valeur par défaut : 17°C)
	HOLIDAY (vacances)	(Valeur par défaut : 5°C)

Conseil : appuyer sur  pour sortir à tout moment du programme SET.

Important : votre thermostat n'est opérationnel que si le MENU 8 est en mode APP et non FP. Par défaut le MENU 8 est en mode APP (voir page 28).

Les données enregistrées de programme sont conservées en mémoire pendant environ 1 mn en cas de changement de pile. Les réglages de base (jour, heure) ne sont pas conservés et seront à refaire après la mise en place de nouvelles piles.

Fonctionnement des leds

Les leds du récepteur indiquent l'état dans lequel se trouve le radiateur, il existe plusieurs combinaisons possibles (voir schéma ci-dessous).

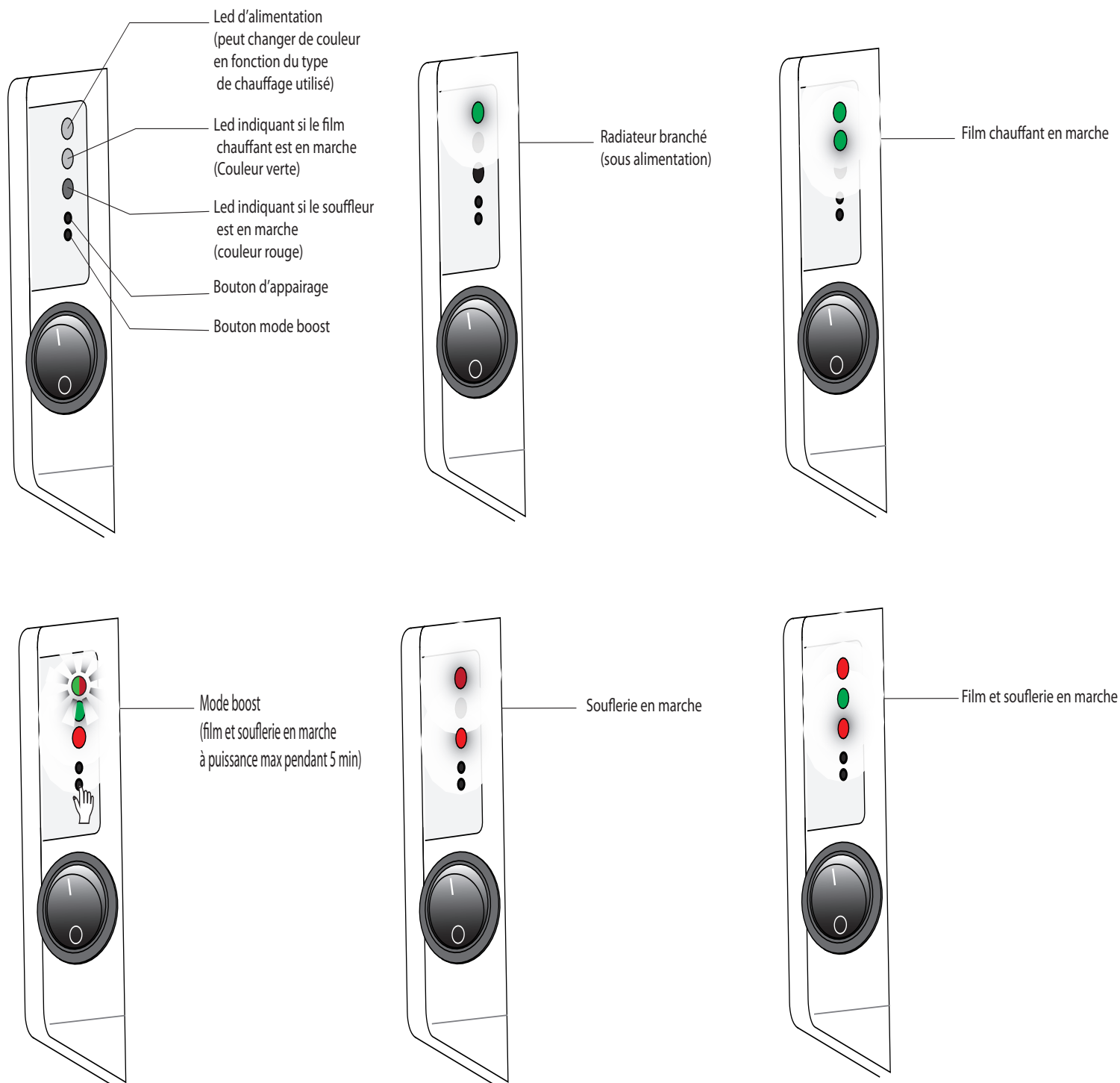

Appairage du thermostat

Consiste à créer la liaison radio entre un thermostat et le récepteur du radiateur.

Remarque : il est possible de piloter jusqu'à 5 appareils avec un seul thermostat. Le réglage du thermostat déterminera un comportement identique pour tous les radiateurs connectés

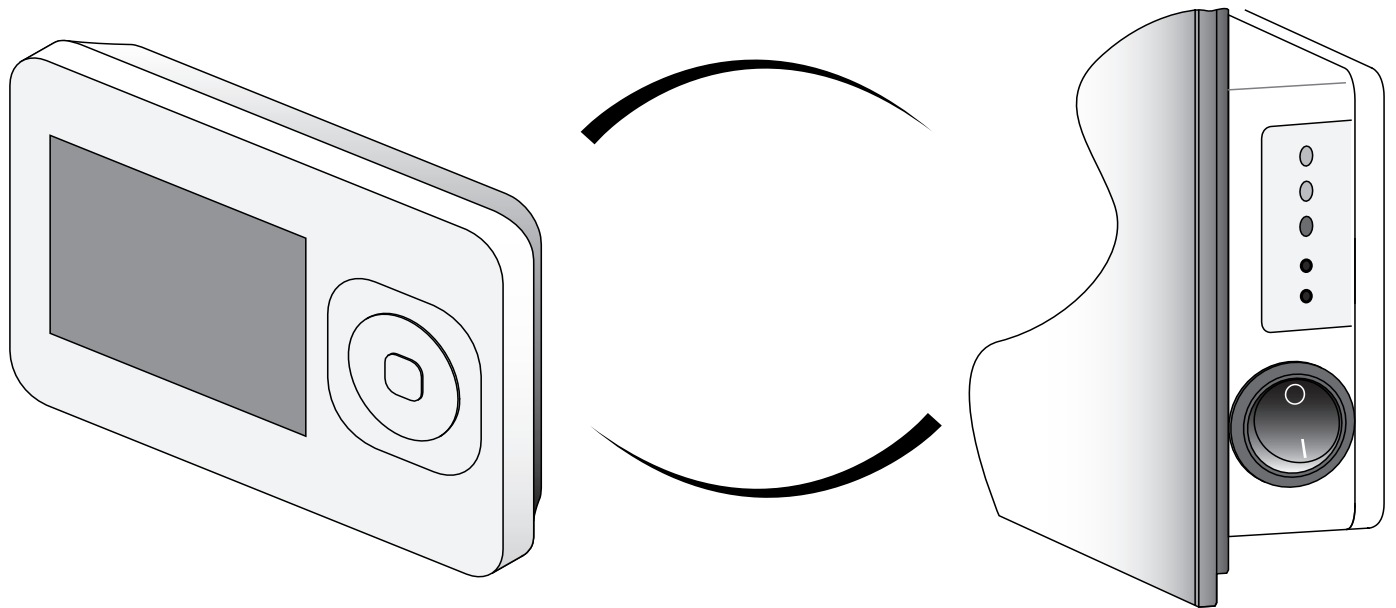

Principe de fonctionnement

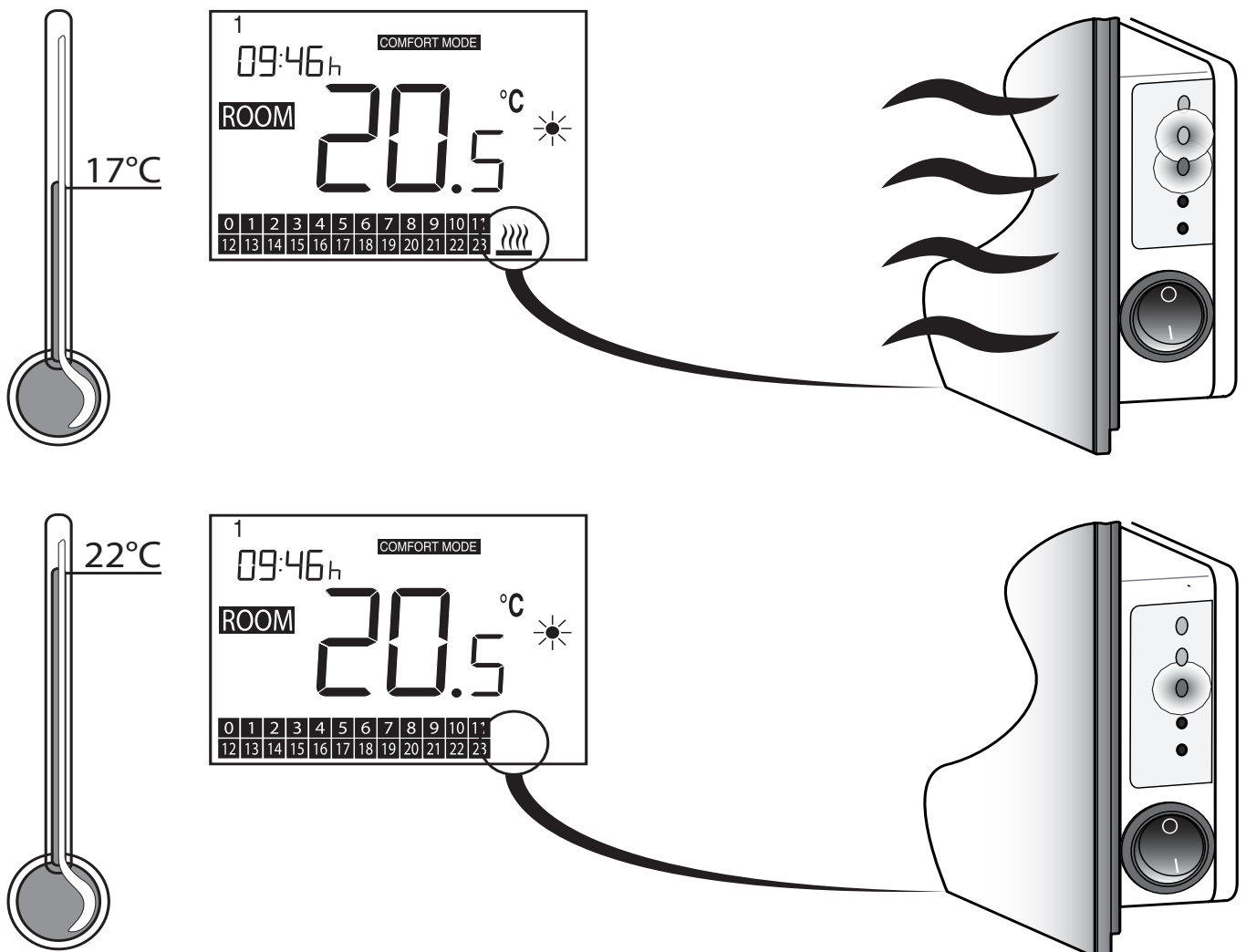

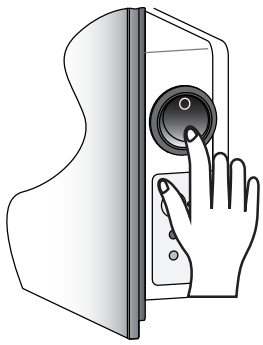

Etapes d'appairage du thermostat

Positionner sur 1

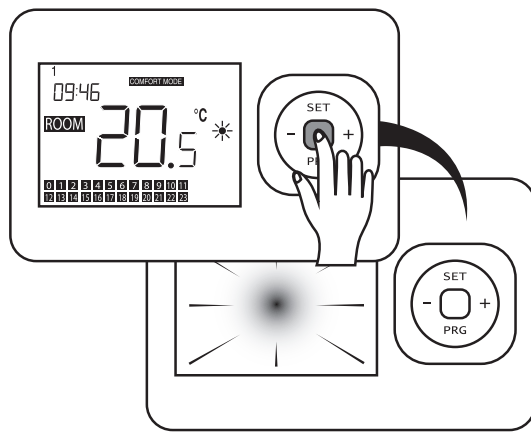

Presser  3 à 5 s jusqu'à extinction



Presser  à nouveau jusqu'à allumage de l'écran et relâcher immédiatement.

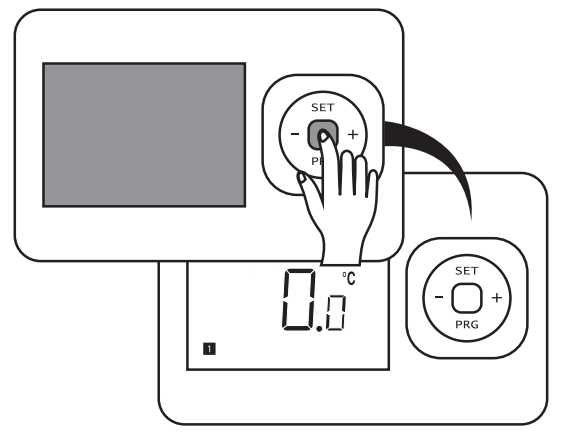

Faire défiler jusqu'au menu **4** en appuyant 3X sur .

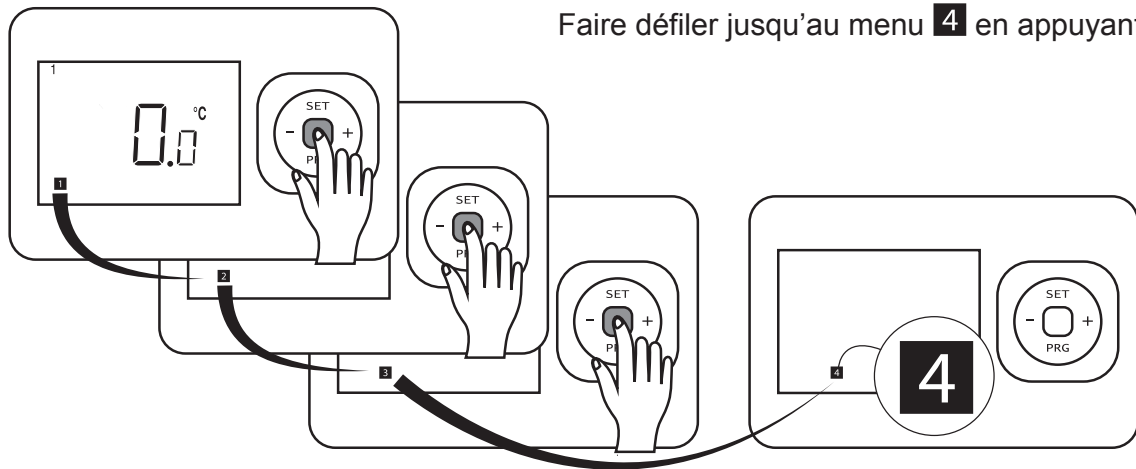

Appuyer sur le bouton du radiateur le plus proche des leds

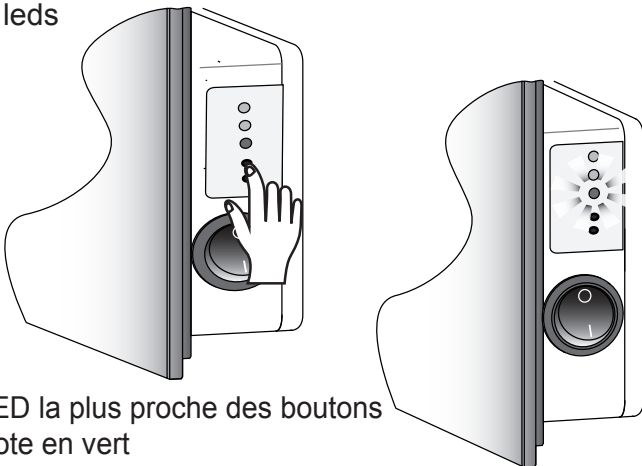

La LED la plus proche des boutons clignote en vert

Presser la touche + du thermostat

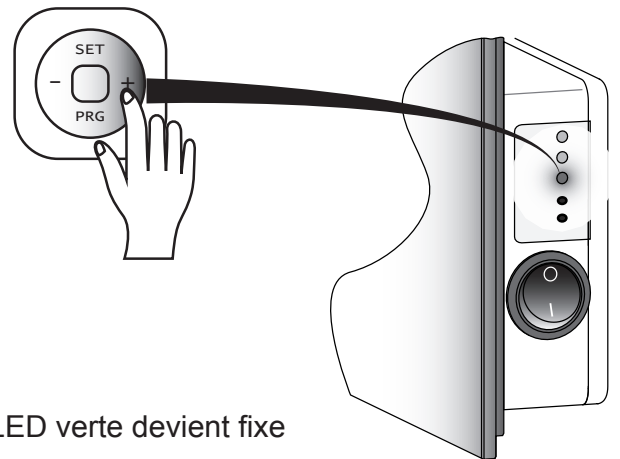

La LED verte devient fixe

Presser  jusqu'à extinction de l'écran

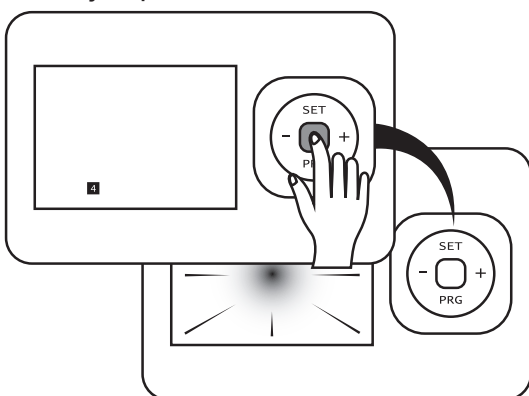

Appuyer une dernière fois sur  pour revenir à l'écran d'accueil.

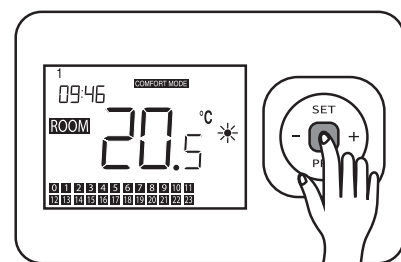

Thermostat et récepteur sont désormais appairés et prêts à communiquer.

Modes de pilotages disponibles

Comfort mode ☀️ maintien une température de confort 24/24 - 7/7.

Economy mode 🌙 maintien une température ECO 24/24 - 7/7.

Holiday (Vacances) mode 🏠 maintien une température plus basse, en cas d'absence prolongée de votre logement.

Programmable mode 📅 permet de chauffer uniquement selon vos besoins pour vous garantir de réelles économies d'énergie.

HORS-GEL mode ❄️ permet de maintenir une température minimum pour éviter tous risque de gel, lors de départs prolongé ou de disfonctionnement du thermostat (ce mode est entièrement autonome, il n'y a pas besoin de programmation)

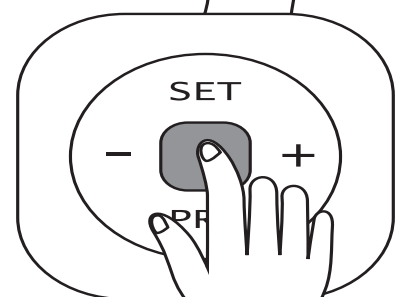
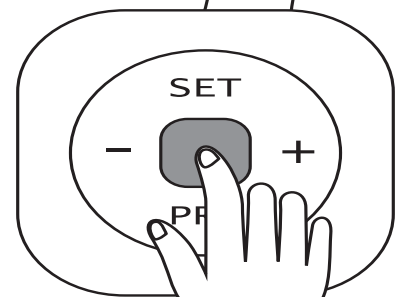
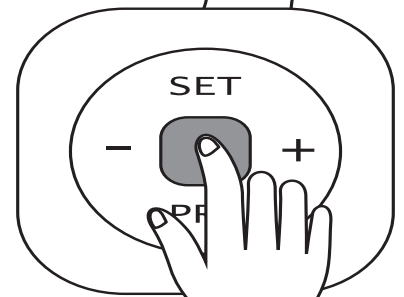
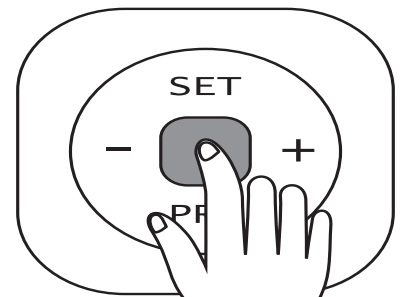
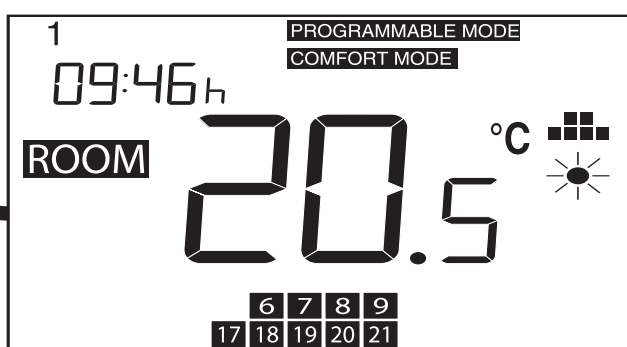
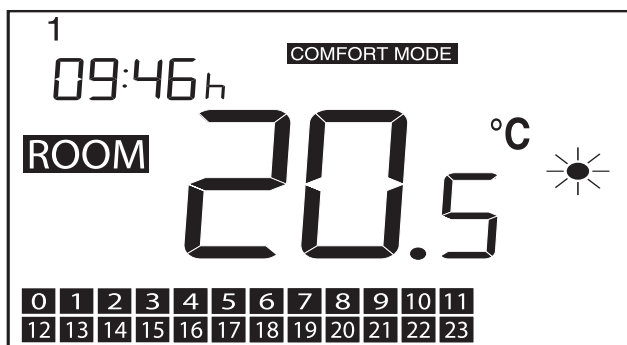

Programmable mode

Prérequis : les paramétrages de base doivent être réalisés (date, heure...).

Le programme utilisateur permet d'alterner les heures de chauffe COMFORT MODE ☀ avec les heures de ECONOMY MODE 🌙, pour s'adapter au mieux aux heures de présence dans votre logement. Il est possible de programmer un scénario différent pour chacun des 7 jours de la semaine.

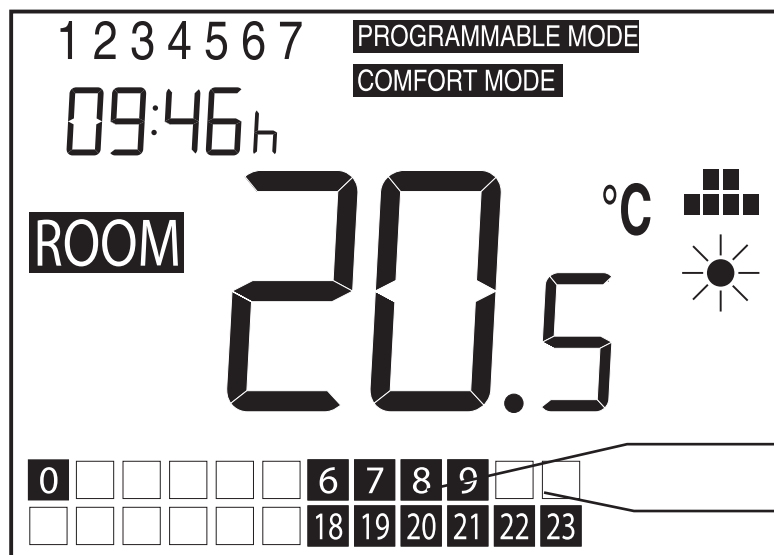

Plages Horaires :

Icone Noir = COMFORT MODE

Icone vide = ECONOMY MODE

Etapes de réglage du programmable mode :

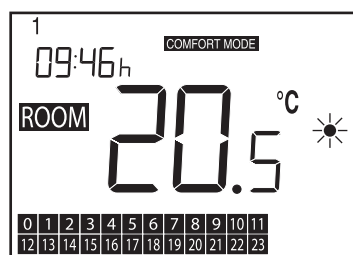

Presser la touche PRG
2 à 3 secondes ...

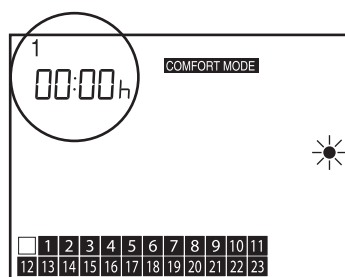

... vous entrez alors dans la programmation
horaire (jour 1 Lundi / minuit)

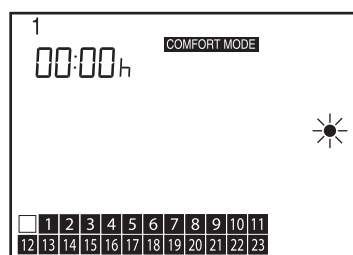

Presser la touche SET ...

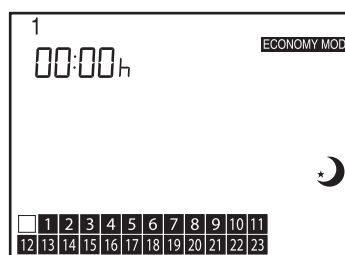

... pour passer du mode confort au mode
économie

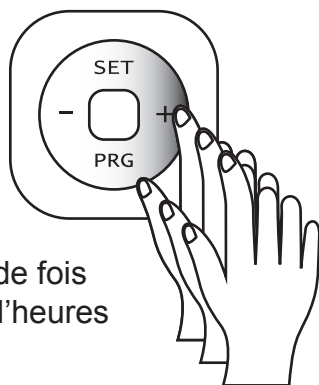
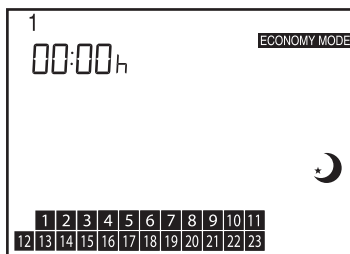

Appuyer sur + le nombre de fois souhaité pour le nombre d'heures en mode éco ...

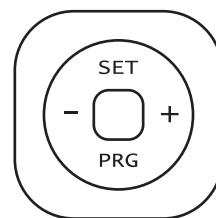
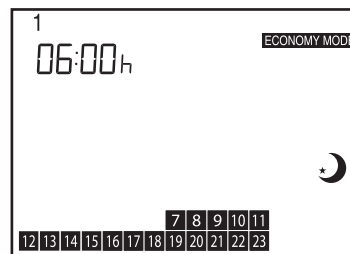

... dans ce cas vous avez validé de 0h00 à 5h59 en mode éco (non chauffé)

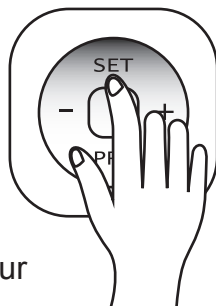
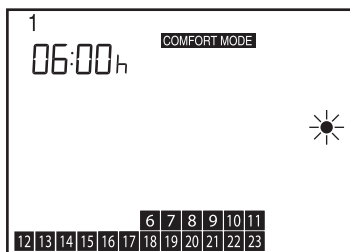

Presser la touche SET pour repasser au mode confort

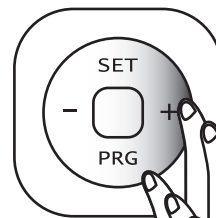
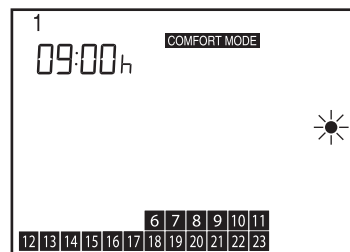

Appuyer sur + le nombre de fois souhaité pour le nombre d'heures en mode confort (ex: 6h00 à 8h59)

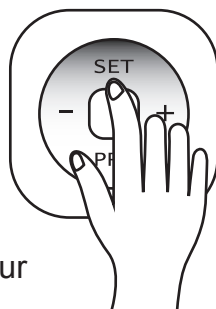
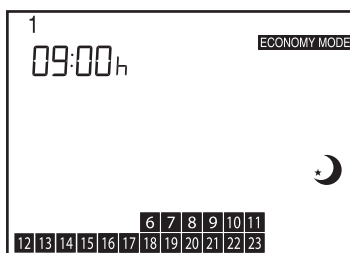

Presser la touche SET pour repasser au mode éco

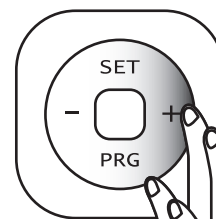

Appuyer sur + le nombre de fois souhaité pour le nombre d'heures en mode éco (ex: 10h00 à 15h59)

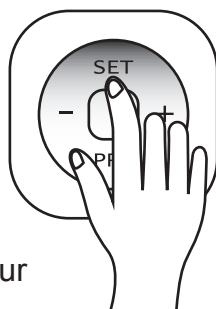
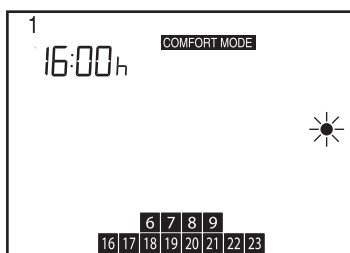

Presser la touche SET pour repasser au mode confort

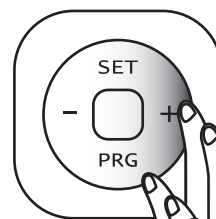
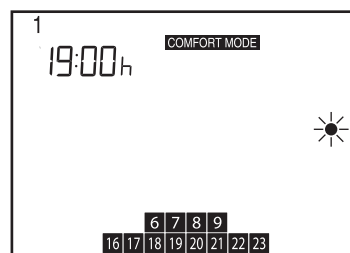

Sélectionner par exemple de 16h00 à 18h59

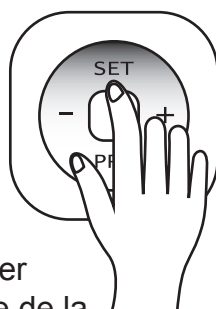

Presser SET & sélectionner la dernière tranche horaire de la journée en appuyant sur + ...

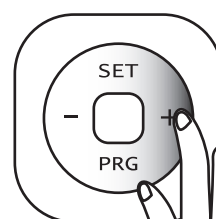
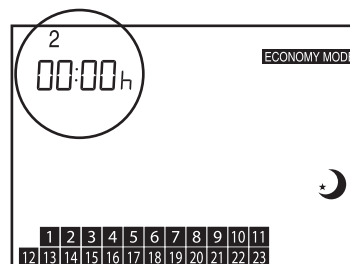

...continuant sur le jour 2 selon un schéma qui peut être différent, jusqu'au jour 7 (Dimanche)

Fonctions secondaires

N° de menu	DESCRIPTION		PLAGE	VALEUR
1	Calibrage de la sonde de température du thermostat	Si Besoin	-8/+8°C	0°C
2	Température maximale possible en réglage des températures de consigne	Si Besoin	≥5°C	35°C
3	Température minimale possible en réglage des températures de consigne	Si Besoin	≥5°C	5°C
4	Appairage thermostat / radiateur – voir chapitre dédié page X	Obligatoire	-	-
5	Différence de température au-delà de laquelle le radiateur chauffe ou s'arrête de chauffer.	Si Besoin	0/3°C	0.5°C
6	Réglage de la température hors gel	Si Besoin	Off-5/15°C	5°C
7	Menu de restauration des paramètres d'usine	Si Besoin		
8	Bascule Mode FP (fil pilote). Voir page 19	Si Besoin	APP/FP	APP
9	Anticipation horaire 0=OFF – 1=ON	Si Besoin	0/1	0
10	Choix du mode prioritaire (1 : film chauffant prio, 2 : Soufflerie prio, 3 : seulement la soufflerie, 4 : seulement le film chauffant)	Si Besoin	0/4	0
11	RF signal ID	Si Besoin		

MENU 1 : Calibrage de la sonde de température

Si la température affichée sur le thermostat ne correspond pas à la température réelle de la pièce, il est possible d'ajuster l'affichage :

Comme pour les étapes d'appairage, presser  jusqu'à extinction, relacher et rappuyer jusqu'à réallumage de l'écran : vous êtes dans le menu 1.

Corriger la valeur de température à l'aide des touches + et - puis valider en pressant le bouton  3 secondes jusqu'à extinction de l'écran.

Appuyer sur  pour revenir à l'écran d'accueil.

MENU 8 : Pilotage par une gestion technique du bâtiment centralisée (GTB) à l'aide de la fonction fil pilote

La fonction FIL PILOTE vous permet de piloter l'ensemble de vos radiateurs par l'intermédiaire d'une gestion centralisée standard.

Confort	Pas de signal	
Eco ou réduit	230 V pleine alternance	
Hors gel	demi-alternance négative	
Arrêt	demi-alternance positive	

Attention : l'activation de la fonction FIL PILOTE rend inopérente la programmation du thermostat lui même. Pour avoir accès de nouveau au thermostat, vous devez désactiver la fonction FIL PILOTE sur celui-ci.

Activation ou désactivation de la fonction

Presser  jusqu'à extinction, relacher et rappuyer jusqu'à réallumage de l'écran.

Atteindre le menu 8 en pressant 7 x .

Avec les touches + ou - sélectionner APP = Programmable ou FP = fil pilote.

Presser  pour sortir de la fonction.

MENU 9 : Anticipation horaire

Parce que l'anticipation est une source de confort et d'économie, le thermostat apprend et gère pour vous le temps de démarrage optimal pour un confort immédiat à l'instant où vous le souhaitez.



Vous programmez vos horaires de levés ou de départ sans vous préoccupez de savoir combien de temps il faudra pour anticiper votre confort.

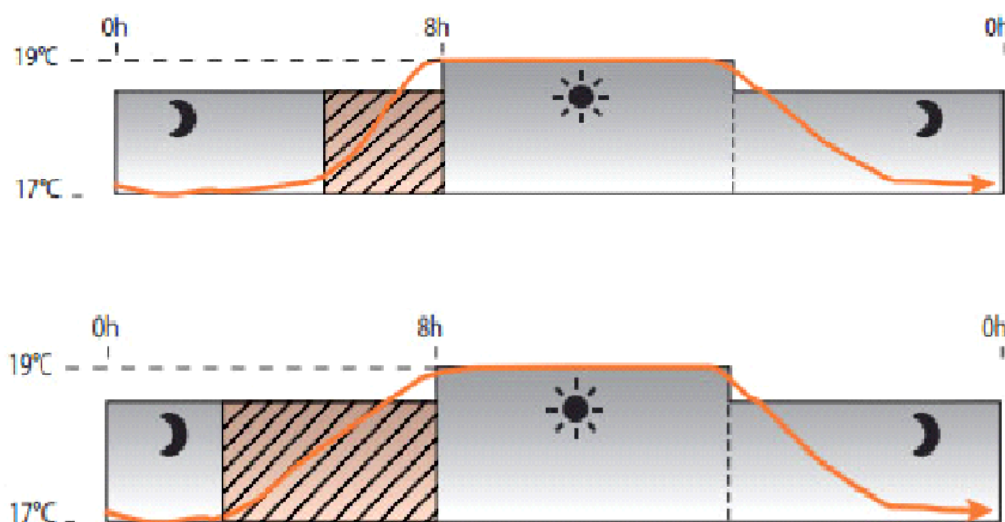

Ex : Si le thermostat a calculé un besoin d'anticipation de 30 minutes sur la période de 7 jours P1 alors il déclenchera l'ordre de chauffe 30 minutes avant l'heure de début programmé en PROGRAMME MODE pour la période P2 de 7 jours suivant.

Si la température de la pièce ne peut pas atteindre la température de consigne paramétrée en moins de 60 minutes, alors le thermostat enclenchera la chauffe automatiquement. L'icône de chauffe sera alors clignotante.

En pressant + sur l'écran d'ajustement de la température de consigne, SET sera clignotant et la température de consigne sera passée automatiquement à 35°C pour cette phase de chauffe en anticipation du programme paramétré.

Principe de la fonction

Le thermostat va enregistrer la température ambiante pendant les phases de chauffe (montée en température) sur une période de 7 jours glissants. IL calculera ainsi le temps nécessaire pour atteindre la température de confort d'une période de chauffe et anticipera l'enclenchement de l'ordre de chauffe d'autant.

Quand le thermostat est en phase d'anticipation, l'écran affiche SET clignotant et la température de consigne sera passée automatiquement à 35°C et reviendra automatiquement à la consigne au début de la période programmée.

L'anticipation maximale est limitée à 1 heure.

Activation ou désactivation de la fonction

Presser  jusqu'à extinction, relacher et rappuyer jusqu'à réallumage de l'écran.

Atteindre le menu 9 en pressant 8 x .

Avec les touches + ou - sélectionner 0 = OFF ou 1 = ON.

Presser  pour sortir de la fonction.

MENU 10 : Choix du mode de chauffage prioritaire

Presser  jusqu'à extinction, relâcher et rappuyer jusqu'à réallumage de l'écran. Atteindre le menu 10 en pressant 9 x .

Choix du mode prioritaire, avec les touches + ou – sélectionner 1 = film chauffant prioritaire, 2 = soufflerie prioritaire, 3 = seulement la soufflerie, 4 = seulement le film chauffant.

Réglage de détection d'ouverture

Pour faire des économies d'énergie, il est important de ne pas la gaspiller. Le thermostat intègre une fonction permettant la détection de l'ouverture d'un ouvrant (porte, fenêtre) pour aération de la pièce dans laquelle il est positionné, en stoppant l'ordre de chauffe du radiateur piloté

A la fermeture de l'ouvrant, ou après une durée maximale de 15 minutes, le thermostat revient à la gestion automatique programmée.



si le **Détecteur d'ouverture** **alors** le **Thermostat du radiateur** baisse la température.

L'accès à ces modes se fait par pression longue sur le bouton central M jusqu'à extinction de l'écran, puis appui long sur le bouton central M et le bouton PRG programme pour rallumer l'écran et entrer dans les REGLAGES DE DETECTION D'OUVERTURE

MENU 1 : Activation de la détection d'ouvrant

Choix de l'activation ou non de la détection d'ouvrant, avec les touches + ou - sélectionner 0 = OFF ou 1 = ON

MENU 2 : Temps de la détection d'ouverture

Ajuster le temps en minutes alloué à la détection de l'ouverture d'une fenêtre

MENU 3 : Chute de température

Ajuster la différence de température en abaissement pendant le temps précédemment réglé pour détecter l'ouverture d'une fenêtre

MENU 4 : Temps de la détection de fermeture

Ajuster le temps en minutes alloué à la détection de la fermeture des fenêtres

MENU 5 : Hausse de température

Ajuster la hausse de température requise pendant le temps précédemment réglé pour détecter la fermeture des fenêtres

Remarque : Lors de la détection de l'ouverture d'une fenêtre, le thermostat passe en mode vacances (Holiday)  , jusqu'à son retour en mode normal

N° de menu	DESCRIPTION		PLAGE	VALEUR
1	activation de la détection d'ouvant	Si Besoin	0/1	1
2	temps de la détection d'ouverture	Si Besoin	1/9 minutes	2
3	Chute de température	Si Besoin	1/5°C	1°C
4	temps de la detection de fermeture	Si Besoin	1/9 minutes	5
5	haussee de température	Si Besoin	1/5°C	1°C

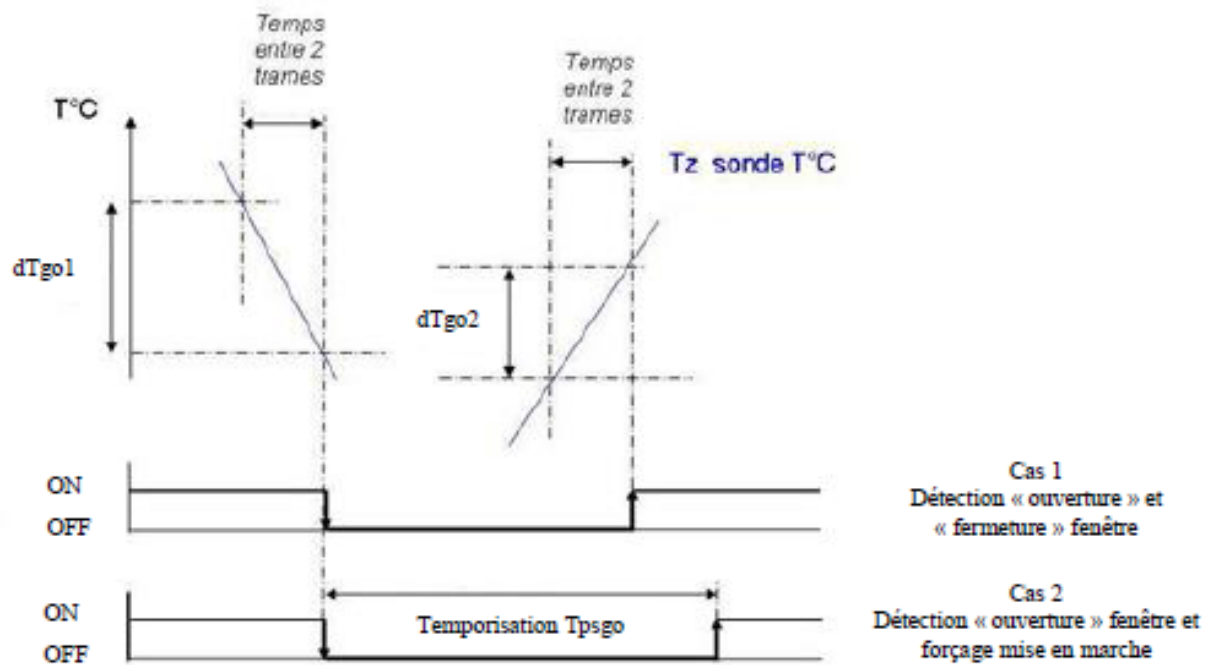

Caractéristiques techniques du radiateur FANMIX

Tension de secteur : ~230V/AC (50/60Hz)

Intensité maximale par radiateur : 10A

Classe de Protection : II

Indice de Protection : IP44

Puissance indicative pour une pièce : 54W/m²

Conformité : CEI60335-1, CEI60335-2-30,
CEI60335-2-43 et EN50014-1,
EN50014-2, EN61000-3-2,
EN61000-3-3

GAMME FANMIX A DECOUVRIR SUR

www.ilo-conseil.fr

Puissance - Superficie de chauffe	LARGEUR	LONGUEUR	POIDS
1250W - 22.5M ²	400mm	1200mm	10.6Kg
1500W - 27.5M ²	600mm	1200mm	15.6Kg
1750W - 27.5M ²	400mm	1800mm	15.6Kg
2100W - 32.5M ²	600mm	1800mm	23Kg

Aide au diagnostic

NATURE DU PROBLEME CONSTATE	VERIFICATION	ACTION
L'APPAREIL NE CHAUFFE PAS	1. S'assurer que le témoin d'état de fonction est allumé	Tourner le bouton de fonction (l'interrupteur situé sur le côté de l'appareil) sur position I ou II
	2. Le témoin d'état de fonction est allumé, le témoin de chauffe est éteint, le voyant rouge n'est pas allumé sur le côté de votre radiateur	Vérifier la valeur de la consigne La température ambiante ne nécessite pas de chauffer votre pièce L'appareil est en mode éco
	3. Le voyant de marche ne s'allume toujours pas	S'assurer que les disjoncteurs d'installation sont enclenchés
L'APPAREIL CHAUFFE EN PERMANENCE	Vérifier que le réglage de la température sur votre thermostat n'a pas été modifié	Régler de nouveau la température
	Vérifier que l'appareil n'est pas situé proche d'un local non chauffé	Fermer la porte, mettre le local en chauffe
L'APPAREIL NE SUIV PAS LES ORDRES DE LA PROGRAMMATION	Vérifier que le programmeur ou récepteur est en fonctionnement S'assurer de la bonne utilisation de la programmation.	Mettre le bouton de fonction sur position I ou II Vérifier les piles Vérifier le bon fonctionnement de la programmation
DANS TOUS LES AUTRES CAS, CONTACTEZ UNE PERSONNE QUALIFIÉE OU NOTRE SAV (04.74.90.55.11)		

Garantie

- 5 ans pour le corps de chauffe du radiateur FANMIX et 2 ans pour le thermostat électronique programmable.
- Le délai de garantie commence à compter de la date d'achat présente sur la facture ou le ticket de caisse.
- La présente garantie s'applique en plus de tous les droits réglementaires en la matière.

CONDITIONS DE GARANTIE

Toute demande de prise en garantie est soumise au respect des termes et conditions définies ci-dessous :

- La présente garantie n'est valable que dans le cadre d'un usage intérieur en espace sec.
- La garantie couvre les défauts survenus au cours de la fabrication du matériel. Elle ne s'étend pas aux dommages causés par des tiers (par ex. dommages pendant le transport ou le montage).
- Aucune garantie n'est offerte pour des dommages découlant d'une utilisation abusive, d'un mauvais usage, d'accidents ou de catastrophes naturelles, ni pour des dommages résultant d'autres circonstances inhabituelles dans le cadre d'applications résidentielles.
- Les dommages résultant d'un entretien et d'un nettoyage inapproprié, d'une surcharge, ou étant dus à l'humidité sont également exclus de la couverture prévue par la présente garantie.
- La garantie ne s'applique pas si les produits ne sont pas installés suivant les préconisations du fabricant.
- La garantie est annulée si les produits sont installés malgré l'existence de défauts visibles.
- ILO se réserve le droit d'inspecter les dommages sur place après avoir convenu d'une date d'inspection raisonnable afin de vérifier la conformité de la situation aux termes et conditions de garantie.
- La présente garantie annule et remplace toutes les autres garanties. La couverture de la garantie est subordonnée à la version de la garantie en vigueur au moment de l'achat.
- Si un défaut couvert par la présente garantie est constaté, le fabricant engagera la réparation nécessaire ou remplacera le produit gratuitement par un nouveau produit.
- Suite au passage d'un produit en garantie, le produit remplacé bénéficie de la même garantie pour les années suivantes.

NB : Notre engagement se limite à la fourniture d'un nouveau matériel. Les coûts de pose et d'autres frais en rapport avec ces travaux ne sont pas couverts.

CERTIFICAT DE GARANTIE

En cas de dommage pendant la période de garantie ou ultérieurement, merci de contacter le fabricant ci-après :

- email : sav@ilo-conseil.fr
- HOT LINE : 04.74.90.55.11 (8 h 00 - 17 h 00 - jours ouvrés)