

# YardMaster

## THE ORIGINAL No. 1

**Please Direct Enquires to:**

Yardmaster International  
Cahore Rd  
Draperstown  
BT45 7AP  
Tel: 028 796 28449  
Email: info@yardmaster.co.uk

**Bitte alle Anfragen an:**

I.N.I.  
Kaistraße 7-9  
40221 Düsseldorf  
Tel: 02505 / 939987  
Email: service@yardmaster.co.uk

**Demandes De Renseignements A:**

Trigano Jardin  
Service Commercial  
Usine du Boulay  
41170 Cormenon  
Mondoubleau  
Tel: (02) 54 73 55 55  
Fax: 02 54 73 55 61  
Email: Sav.Amca@Trigano.Fr

**GARAGE METALLIQUE**  
**NOTICE DE MONTAGE GY1024**  
**20.72 M<sup>2</sup> (3 CARTONS DE 206 X 75 X 15 CM)**

MODELE	SURFACE UTILE M <sup>2</sup>	DIMENSIONS EXTERIEURES BASE			PORTES H 1.76 M LARGEUR M	POIDS KG	NBRE DE COLIS
		LARGEUR M	PROFONDEUR M	HAUTEUR M			
GY 1024	20.72	2.80	7.4	2.21	2.57	250	3

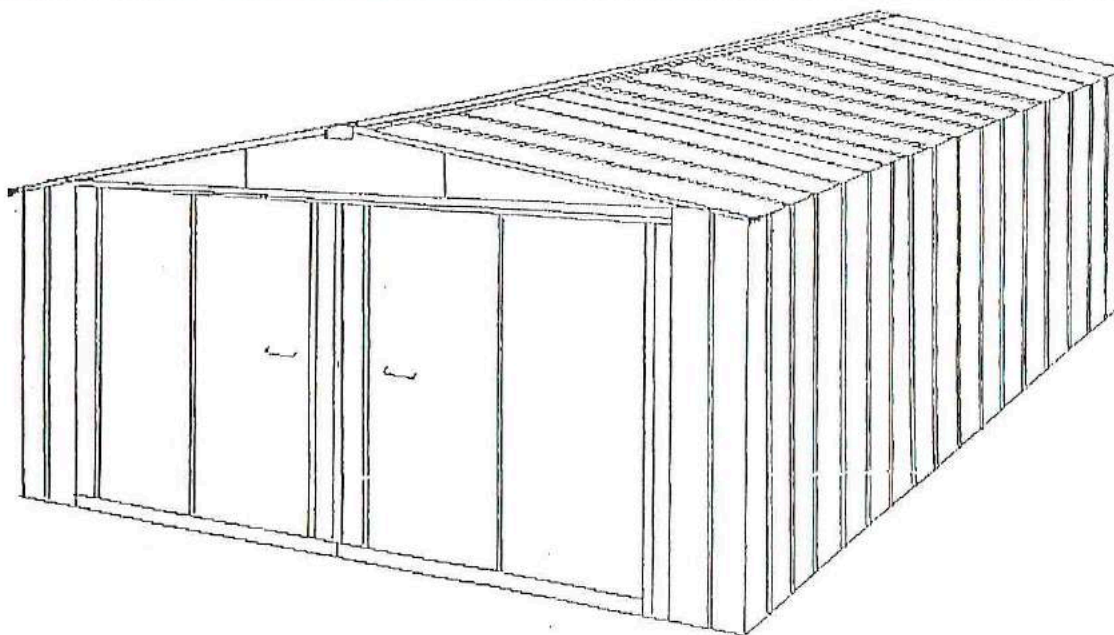
**IMPORTANT: CONSIGNES DE MONTAGE**

NOUS VOUS REMERCIONS DE VOTRE CONFIANCE ET SOUHAITONS QUE CE PRODUIT VOUS SOIT PARVENU EN PARFAIT ETAT. DANS LE CAS OU VOTRE EMBALLAGE SERAIT DETERIORE, NOUS VOUS INVITONS A FAIRE LES RESERVES AUPRES DU TRANSPORTEUR SUR LE BORDEREAU DE LIVRAISON, AINSI QUE PAR LETTRE RECOMMANDEE DONT VOUS PEREZ PARVENIR LE DOUBLE A NOTRE SERVICE EXPEDITIONS.

AVANT DE PROCEDER AU MONTAGE:

1. **LIRE** ATTENTIVEMENT LA NOTICE.
2. **VERIFIER** LE NOMBRE DE PIECES PAR RAPPORT A LA LISTE DE VOTRE NOTICE DE MONTAGE.
3. **PREPARER** UNE SURFACE DURE ET PLANE.
4. **ATTENTION** **NE PAS MONTER UN GARAGE PAR GRAND VENT.**

**ATTENTION**

CERTAINES PIECES PRESENTENT DES ARETES VIVES.

IL EST RECOMMANDÉ DE PORTER DES GANTS DE TRAVAIL PENDANT LE MONTAGE.

NO. DE PIECE	DESIGNATION	DIMENSIONS(mm)	QUANTITIES
10118	PANNEAU MURAL (LARGEUR 60 CM)	1800	28
10218	PANNEAU MURAL (LARGEUR 20CM)	1800	1
10318	PANNEAU D'ANGLE	1800	2
10418	PANNEAU D'ANGLE AVANT	1800	2
201.3	PANNEAU DE TOIT	1520	20
202.3	PANNEAU DE TOIT PETIT MODELE	1520	2
203.29	PANNEAU DE TOIT AVANT GAUCHE	1520	2
204.29	PANNEAU DE TOIT AVANT DROIT	1520	2
205.3	PANNEAU TRANSLUCIDE	1520	2
30100	PIGNON GAUCHE	920	2
30200	PIGNON DROIT	920	2
30530	PIGNON CENTRAL	1000	2
41101	RAIL DE BASE GAUCHE ET DROIT	800	2
41102	RAIL DE BASE AVANT GAUCHE/ARRIERE DROITE	1300	2
41103	PROFILE DE BASE	1200	8
41104	RAIL DE BASE ARRIERE	1600	1
41105	RAIL DE BASE LATERAL AVANT DROIT/ARRIERE GAUCHE	1300	2
41106	ENTURE RAIL BASE LATERALE	220	10
41201	PROFILE LATERAL GAUCHE ET DROIT	710	2
41202	PROFILE LATERAL DE COTE	1220	8
41203	PROFILE DE FACADE GAUCHE ET DROIT	1310	2
41204	PROFILE ARRIERE	1310	2
41205	PROFILE LATERAL ARRIERE	1420	1
41301	PROFILE D'ANGLE	1800	12
41302	PROFILE D'ANGLE DE FACADE	1800	2
41303	PROFILE D'ANGLE DE FACADE	99	8
41304	PROFILE DE FACADE	1485	2
41305	PROFILE DE FACADE BASE GAUCHE ET DROIT	870	2
41306	PROFILE DE FACADE BASE CENTRALE	1170	1
41307	PROFILE DE FACADE D'ANGLE	1800	2
41401	POUTRE RENFORCEE	1445	10
41402	POUTRE RENFORCEE	1416	5
41403	POUTRE D'ANGLE RENFORCEE	140	20
41500	POIGNEE DE PORTE	100	2
41501	PROFILE DE PORTE RENFORCE	1700	2
41502	PROFILE DE PORTE HORIZONTAL	1270	4
41503	PROFILE DE PORTE DIAGONAL	1430	4
41504	PROFILE DE PORTE HORIZONTAL(MILIEU)	1270	2
41505	PROFILE DE PORTE RENFORCEE	1700	2
41506	PROFILE D'ANGLE	840	4
41507	JOINT DE PORTE	1270	2
41601	GOUTTIERE D'ANGLE	1420	4
41602	GOUTTIERE D'ANGLE	1220	8
41603	FAITIERE DE PORTE	1270	2
41604	PROFILE DE FACADE D'ANGLE	1800	2
41608	CHAMIERE D'ASSEMBLAGE		3
41609	CHARNIERE DE BLOCAGE		2
50113	POUTRE DE COTE	1333	6
50119	POUTRE DE COTE	1983	4
50200	EQUERRE DE POUTRE	200	24
50213	POUTRE DE TOIT	1333	18
50219	POUTRE DE TOIT	1983	12
505	EQUERRE DE POUTRE DE TOIT GAUCHE	145	2
506	EQUERRE DE POUTRE DE TOIT DROIT	145	2
50630	SUPPORT DE POUTRE DE TOIT	230	14
507	EMBOUT FAITIERE	160	2
60131	PANNEAU D'EXTREMITÉ DE PORTE	1700	4
508.1/509.1	EMBOUT DE GOUTTIERE		4
60318	GLISSIERE DE PIGNON	1395	4
503.07	FAITIERE		1
50302	FAITIERE		10
50303	FAITIERE		1
503.08	FAITIERE		1

NO. DE PIECE	DESIGNATION
POCHETTE N. 1	VIS A METAUX 8 x 9 MM
POCHETTE N. 2	VIS A METAUX 8 x 12 MM
POCHETTE N. 9	BOULON, ECROU 5 x 12 MM
POCHETTE N. 5	BOULON D'ANCRAGE (M8 x 50 VIS, CHEVILLES)
POCHETTE N. 6	CLIP
POCHETTE N. 7	RONDELLE FIBRE
POCHETTE N. 8	CHAMIERE D'ASSEMBLAGE CAPUCHON PLASTIQUE NOIR (COUVRE VIS) BOULON D'ASSEMBLAGE KIT VISSERIE POUR POIGNEE PLASTIQUE

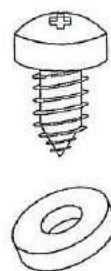

FIBRE WASHERS TO BE USED ON ALL SCREWS  
RONDELLES EN FIBRE POUR TOUTES LES VIS

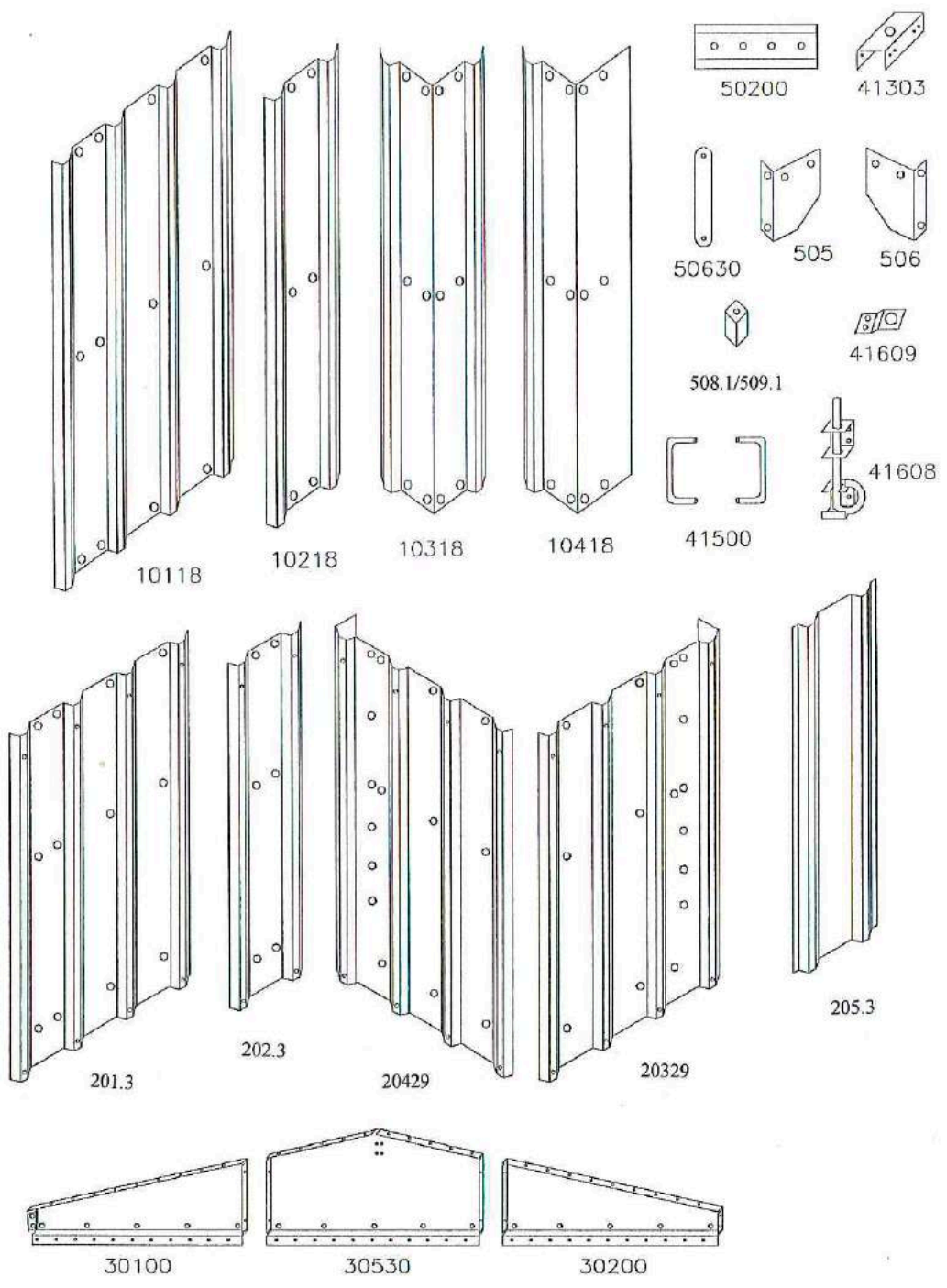

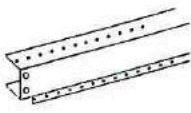

50113  
50119

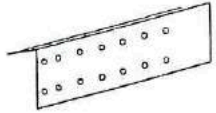

50213  
50219

60318 x 4

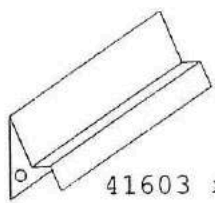
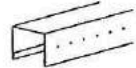

41603 x 2



50307  
50302  
50303  
50308

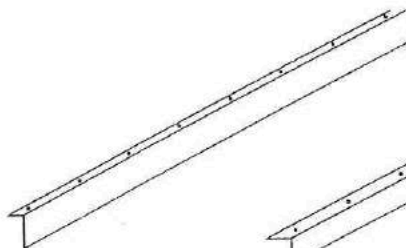

41601  
41602

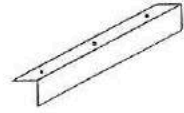

41506 x 4

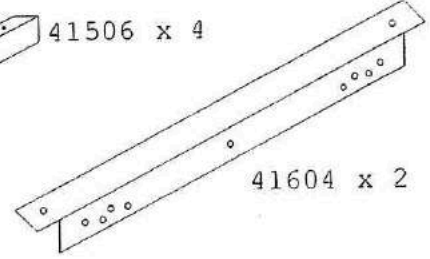

41604 x 2



41501 x 2

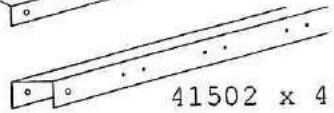

41502 x 4

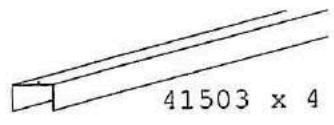

41503 x 4

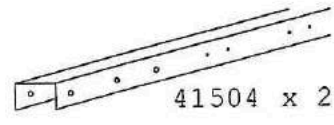

41504 x 2

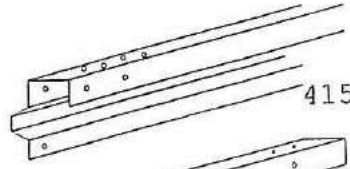

41505 x 2

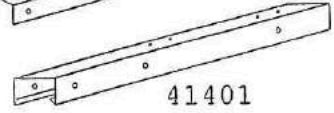

41401

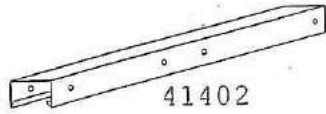

41402

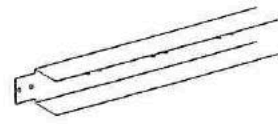

41202



41201 x 2

41204 x 2



41205 x 1

41203 x 2

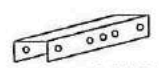

41106

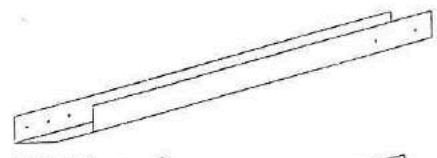

41102 x 2

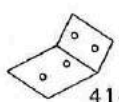

41403

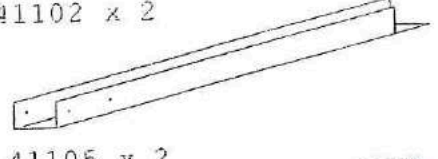

41105 x 2

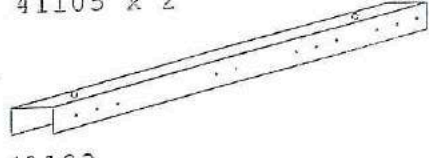

41103

41307 x 2



413.01



41302 x 2

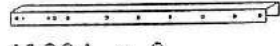

41304 x 2

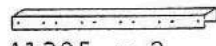

41305 x 2

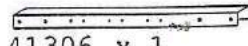

41306 x 1

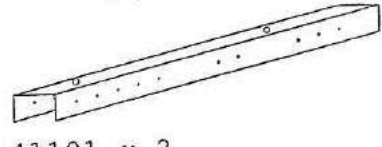

41101 x 2

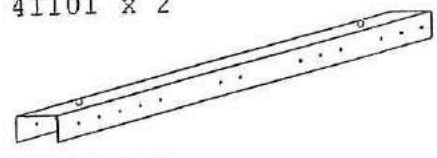

41104 x 1

## ASSEMBLAGE DU TOIT, CHARPENTE

1. ASSEMBLER LA POUTRE 41402 COMME INDIQUE CI-DESSOUS, EN UTILISANT LES ECROUS DE LA POCHETTE NO. 9
2. APPLIQUER LES DEUX POUTRES 41401 EN FORMANT UN "A" EN UTILISANT LES ECROUS DE LA POCHETTE NO. 9
3. FIXER LES DEUX SUPPORTS DE POUTRE DE TOIT 50630 FAISANT UN "X" AU SOMMET DE LA FORME "A", EN UTILISANT LES ECROUS DE LA POCHETTE NO. 9
4. FIXER LES QUATRE POUTRES DE TOIT 41403 COMME INDIQUE, EN UTILISANT LES RONDELLES EN FIBRE DE LA POCHETTE NO. 7, ET LES VISSERIE DE LA POCHETTE NO.1.
5. REPETER POUR ASSEMBLER 4 AUTRE CHARPENTES

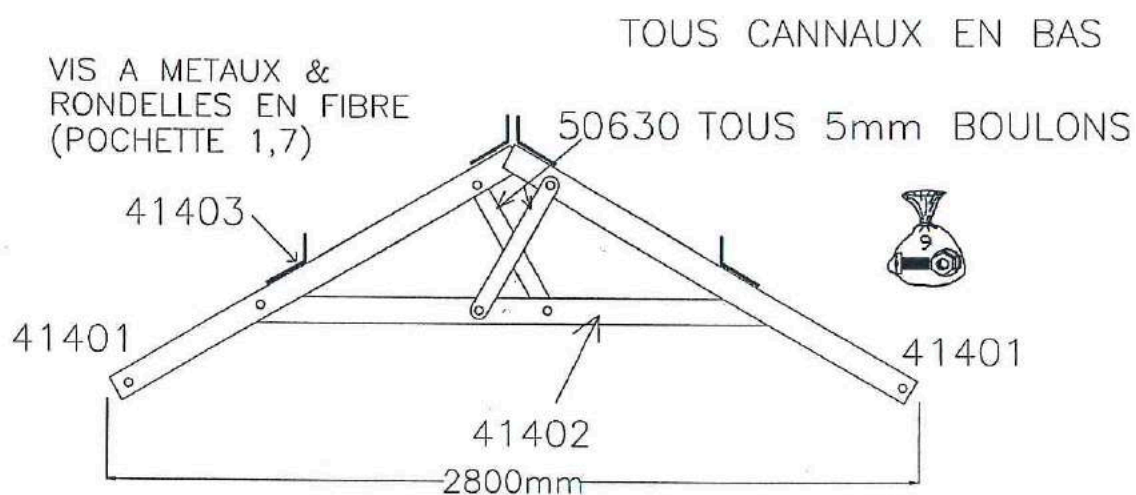

## ASSEMBLAGE DES POUTRES DE TOIT

1. SEPARER ET POSER A PLAT TOUTES LES POUTRES FAITIÈRES 50213 ET 50219, PUIS POSITIONNER LES EQUERRES DE POUTRES 50200 PERMETTANT L'ASSEMBLAGE.
  2. METTRE PAR PAIRE TOUTES LES POUTRES DE TOIT DOS A DOS, LES PROFILES DEVANT ETRE TOURNES VERS L'EXTERIEUR.
  3. ASSEMBLER LES POUTRES DE TOIT 50219 ET 50213 COMME INDIQUE SUR LE SCHEMA CI-DESSOUS, LAISSANT LIBRE LE DEUXIEME ET LE TROISIEME TROU. SUPERPOSER 2 AUTRE 50213. FINALEMENT SUPERPOSER LA TROISIEME 50213 ET UNE AUTRE 50219.
- REPETER (3)
4. FIXER LES EQUERRES DE POUTRE 50200 L'AIDE DES 4 BOULONS ET ECROUS (POCHETTE NO. 9) VOUS ASSURER QU'EN AJUSTANT LES EQUERRES, 2 TROUS SERONT LAISSES LIBRES SUR LES POUTRES LONGUES, ET 2 TROUS SUR LES POUTRES COURTES.
  5. REALISER CE TYPE D'ASSEMBLAGE POUR LES 3 POUTRES DE TOIT.

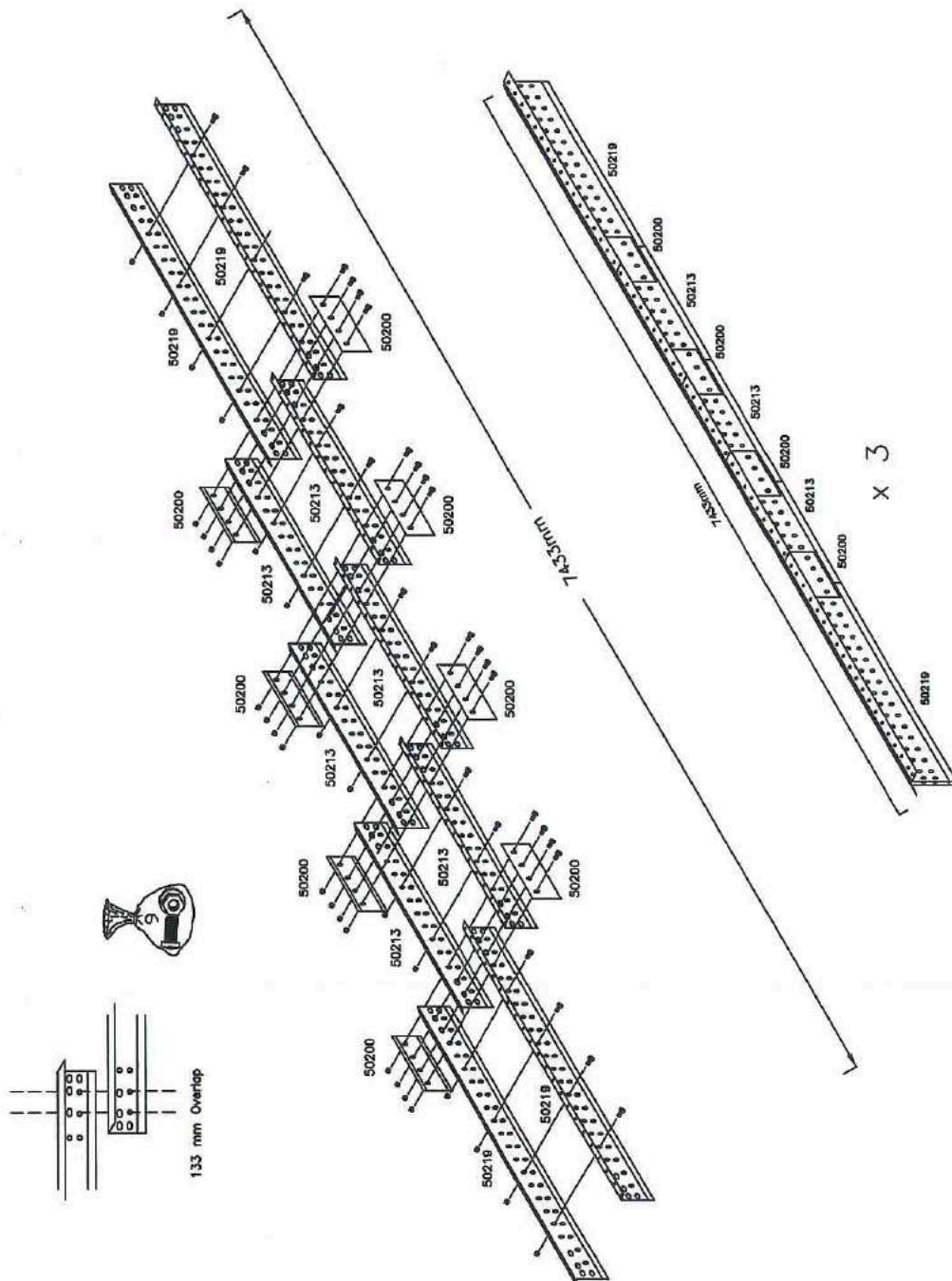

## MONTAGE DES PORTES

1. VISSER TOUS LES PROFILS HORIZONTAUX ET DIAGONAUX SUR LA PARTIE INTERIEURE DE LA PORTE A L'AIDE DES VIS ET ECREUS DE LA POCHETTE NO. 9
2. FIXER LES GONDS A L' EXTERIEUR DE LA PORTE, EN UTILISANT LES CONTRE ECREUS ET LES VIS PREVUS A CET EFFET. ASSUREZ VOUS QUE L'EXTREMITE DES GONDS SOIT BIEN POSITIONNEE A L'EXTERIEUR DE LA PORTE.(FIG.2)

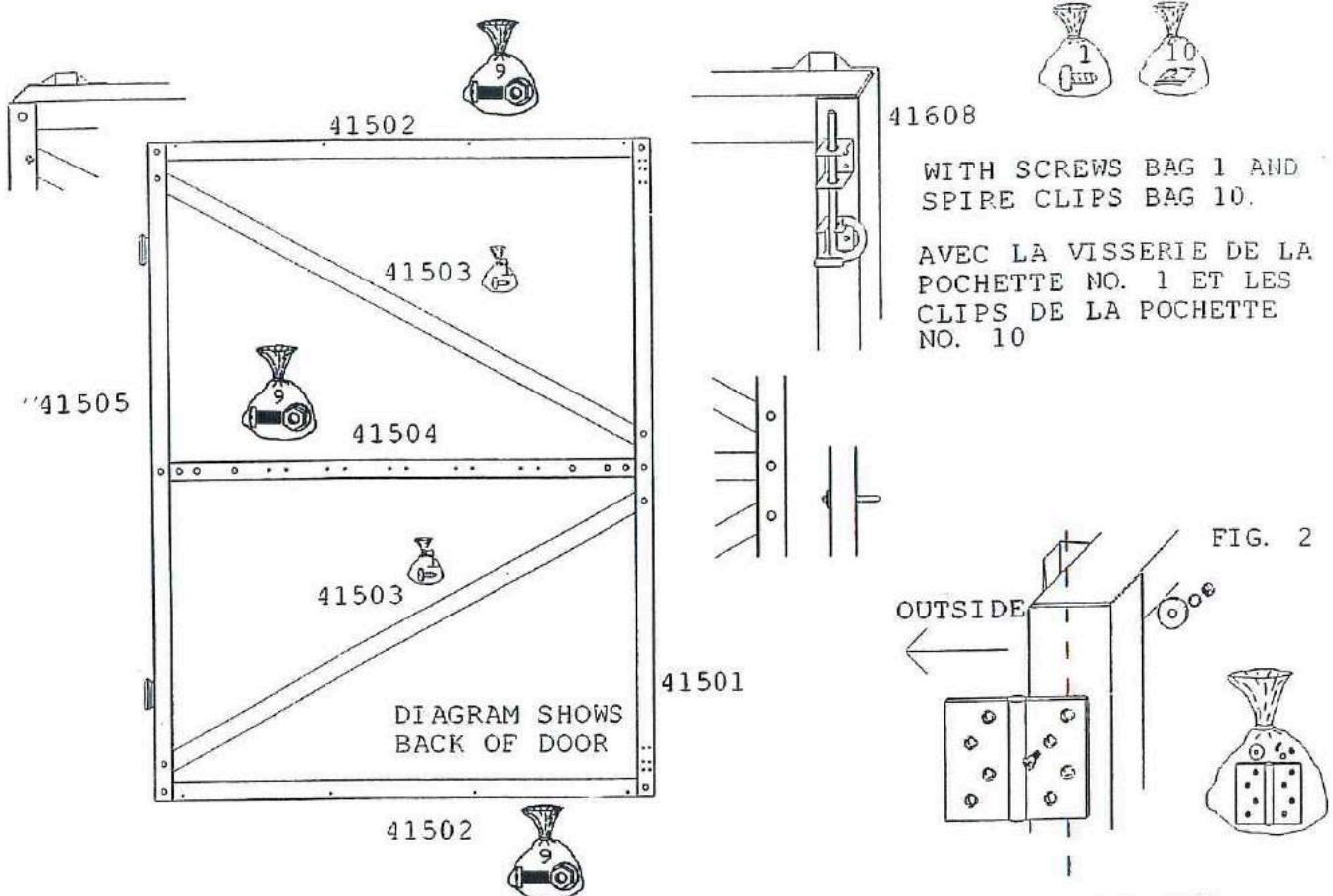

ATTENTION: ALWAYS ENSURE HOLES TO LOCATE HINGES ARE TOWARDS OUTSIDE OF DOOR ENSURE COMPLETED FRAME IS SQUARE.

ONLY BOLT THE BACK OF THE DOOR FRAME TO BEGIN WITH. OTHERWISE SOME BOLTS MAY HAVE TO BE REMOVED BEFORE FITTING THE PANELS.

ATTENTION: TOUJOURS S' ASSURER QUE L' EXTREME DES GONDS SOIT PLACEE A L' EXTERIEUR DE LA PORTE. S' ASSURER TOUJOURS DE LA RECTITUDE DE LA STRUCTURE.



## MONTAGE DES PORTES

1. ASSEMBLER LES 2 PANNEAUX D'EXTREMITÉ DE PORTE 60131 A LA FAITIÈRE DE PORTE 41603, AVEC LA VISSERIE ADEQUATE (POCHETTE NO. 1). N'OUBLIEZ PAS D'INSERER LES RONDELLES D'ÉTANCHEITÉ EN FIBRE POUR FIXER LES PROFILS D'ANGLE DE PORTE, UTILISEZ LES BOULONS ET ECROUS DE LA POCHETTE NO 9 (4 TROUS SUR LE PROFILE D'ANGLE ET 2 TOURS SUR LE PROFILE HORIZONTAL DE LA PORTE).

NOTA: LA FAITIÈRE DE PORTE DOIT ÊTRE FIXÉE EN HAUT, DERRIÈRE LE SUPPORT DE PANNEAU DE PORTE.

2. VISSER LE JOINT DE PORTE AU BAS DE LA PORTE AVEC LA VISSERIE DE LA POCHETTE NO. 1 ET LES RONDELLES EN FIBRE DE LA POCHETTE NO. 7.
3. FIXER LES PROFILS D'ANGLE 41506 AUX PROFILS DE PORTE RENFORCÉS 41505 A L'AIDE DE LA VISSERIE DE LA POCHETTE NO.1, LES RONDELLES EN FIBRE DE LA POCHETTE NO.7 ET CLIPS DE LA POCHETTE NO.6.
4. FIXER LES CHARNIÈRES DE BLOCAGE 41609 AU CENTRE DU PROFILE DE PORTE RENFORCÉ 41505 AVEC LA VISSERIE DE LA POCHETTE NO.1, LES RONDELLES EN FIBRE DE LA POCHETTE NO.7 ET LES CLIPS DE LA POCHETTE NO.6.
5. S'ASSURER QUE L'ASSEMBLAGE DE LA PORTE EST À L'ÉQUERRE AVANT DE LA SUSPENDRE.
6. QUAND L'ENSEMBLE DE LA STRUCTURE DU GARAGE SERA MONTE, VOUS FIXEREZ LES PORTES DU GARAGE À L'AIDE DES GONDS ET DES CONTRE ECROUS.

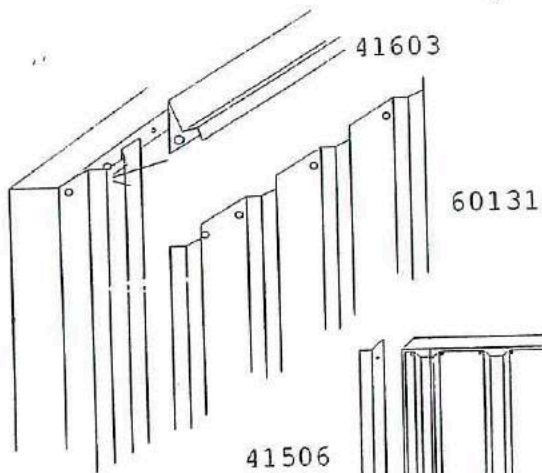

DOOR PELMET TO BE FITTED TO THE INSIDE OF 415.01, 415.05 AND 601.31 CLADDING PANEL

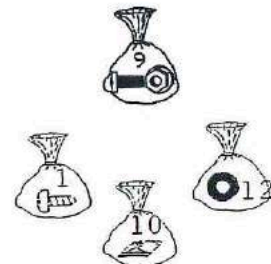
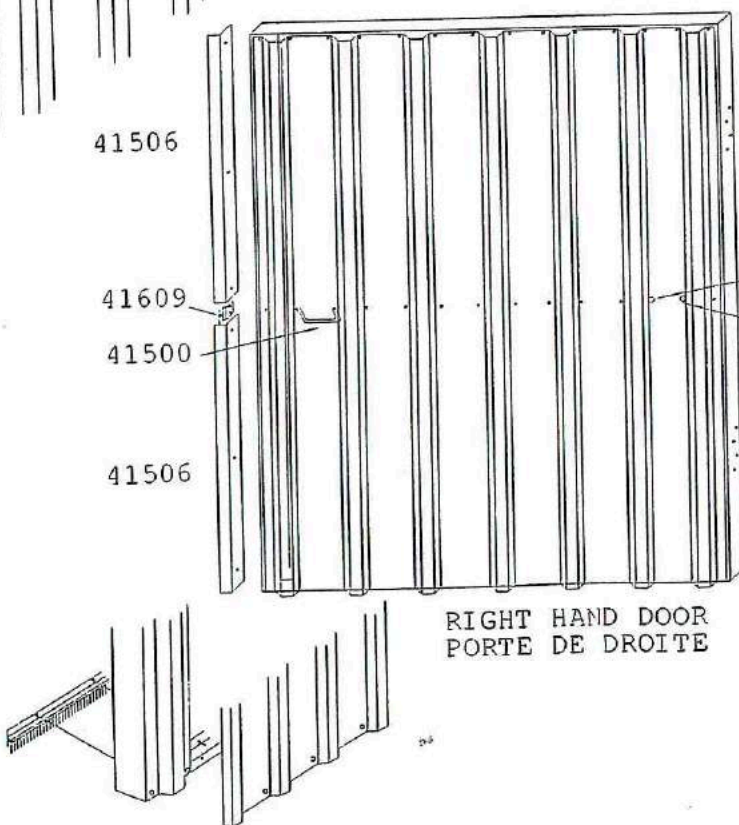

USE SCREWS (BAG 1) WASHERS, & SPIRE NUTS TO COVER HANDLE HOLES (7mm)

AVEC LA VISSERIE DE LA POCHETTE NO. 1, RONDELLE EN FIBRE ET LES CLIPS DE LA POCHETTE NO. 10.

BRUSH STRIP TO BE FITTED AT BACK OF DOOR

## PROFILE DE PILIER DE FACADE

1. ASSEMBLER LES PROFILES D'ANGLE 41302 ET 41307 COMME INDIQUE CI-DESSOUS AVEC LES PROFILES DE FACADE, A L'AIDE DE LA VISSERIE DES POCHETTES NO.1 ET 7.
2. IDEM POUR LE PILIER DE FACADE DROIT.

**TOUJOURS S ASSURER QUE LES TROUS  
DEVANT RECEVOIR LES GONDS SOIENT  
SUR LES PROFILES EXTERIEURS .**

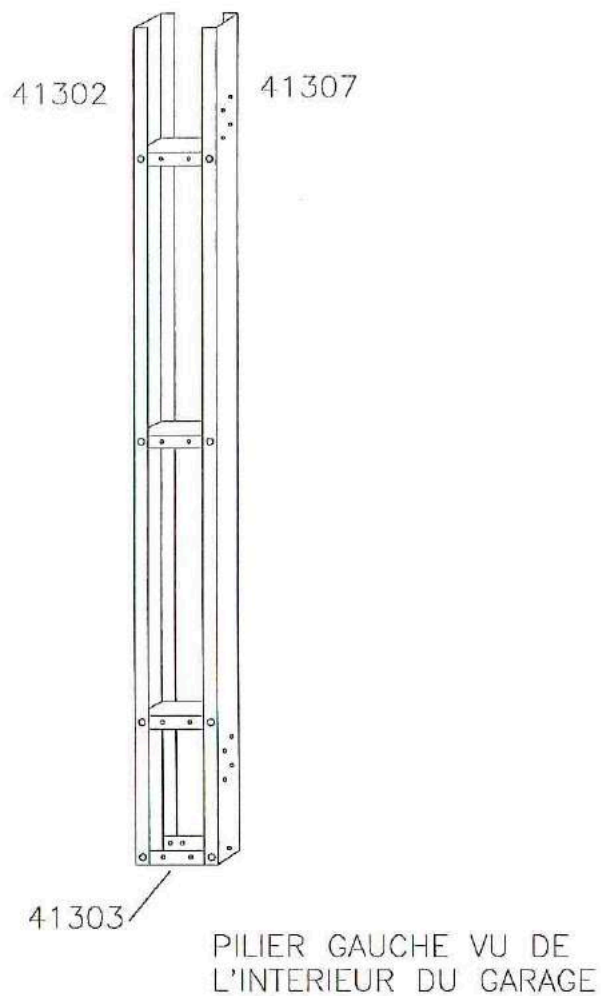

## STRUCTURE FRONTALE

1. SUPERPOSER LES DEUX PROFILES 41304 COMME INDIQUE (FIG 1).
2. FIXER AU TROISIEME TROU, A L'INTERIEUR DU PROFILE DE FACADE, LES DEUX PROFILES 41305 (FIG 2).
3. PLACER LE PROFILE CENTRAL 41306
4. VISSER L'ENSEMBLE AVEC LA VISSERIE DE LA POCHETTE NO.1 (FIG 3).

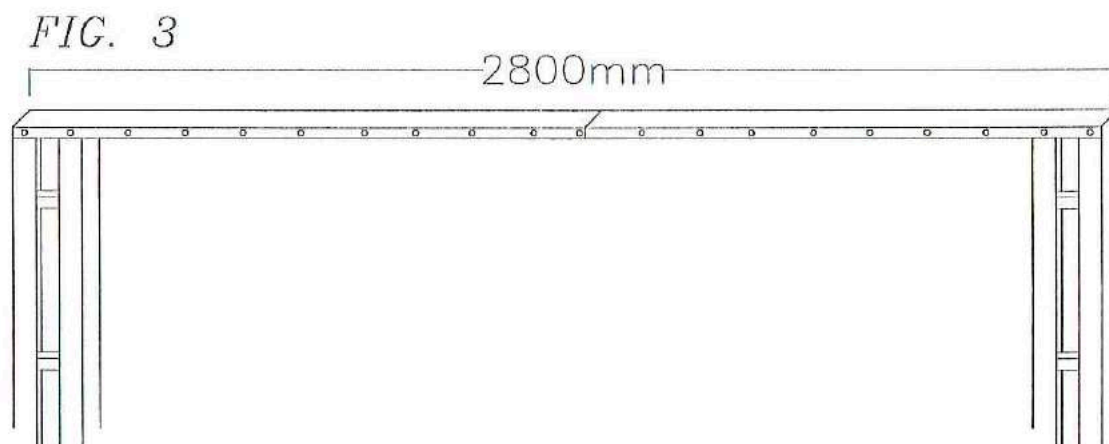
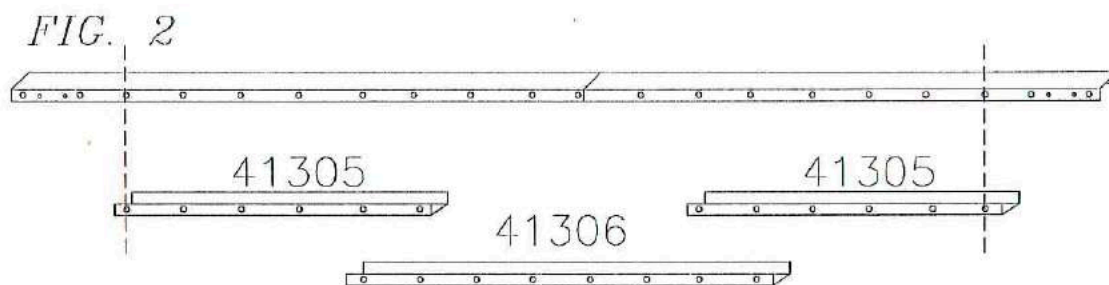
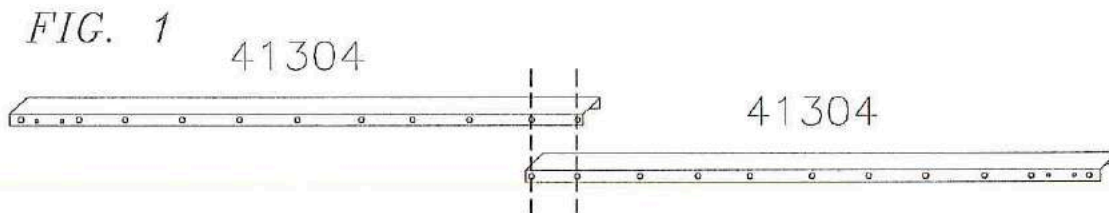

INTERIEUR

5. LA FIGURE 3 MONTRE L'ENSEMBLE DE LA STRUCTURE FRONTALE ASSEMBLEE AU PILIER DE FACADE.

## ASSEMBLAGE DE LA STRUCTURE ARRIERE

1. SUPERPOSER ET FIXER AUX DEUX POUTRES RENFORCEES 41101 LE RAIL DE BASE 41104, A L'AIDE DE LA VISSERIE DE LA POCHETTE NO. 1.

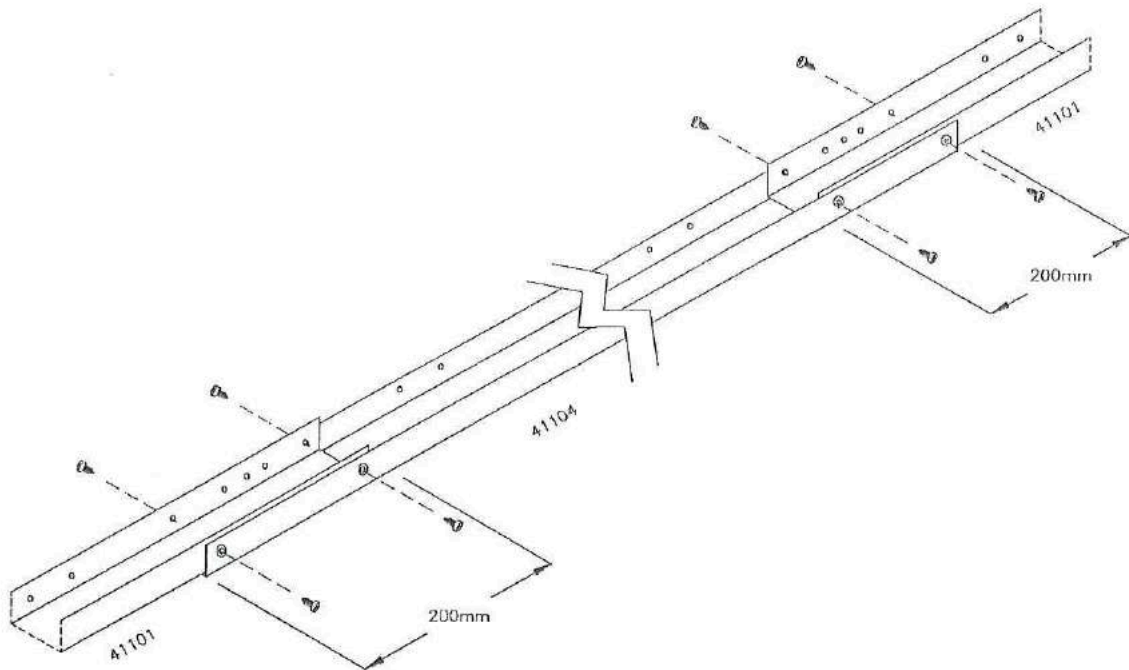

2. FIXER LES DEUX PROFILS D'ANGLE 41301 COMME INDIQUE CI-DESSOUS AU CENTRE DU RAIL DE BASE, A L'AIDE DE LA VISSERIE DE LA POCHETTE NO. 2 ET DES ECROUS DE LA POCHETTE NO. 6.

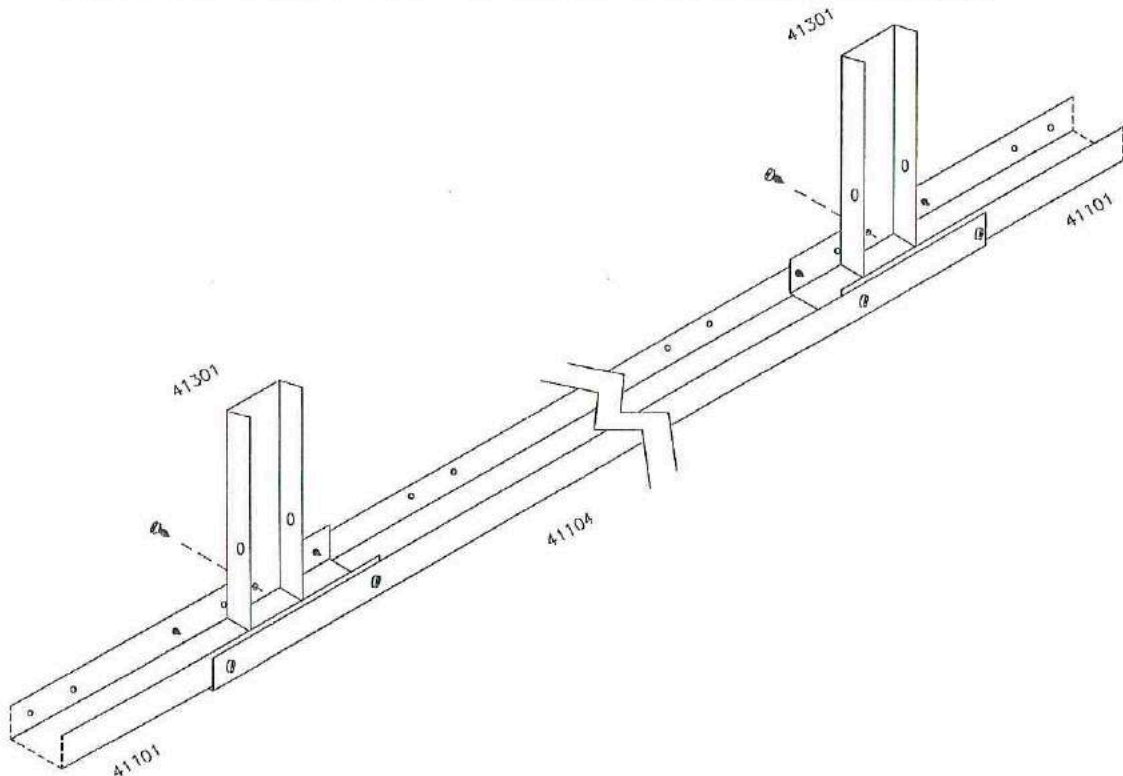

3. FIXER LES CONTREVENTEMENTS ARRIERES GAUCHE/DROIT, 41201 ET CONTREVENTEMENT CENTRALE ARRIERE, 41205 AU TROU CENTRAL DANS LE MONTANT STANDARD, 41301.

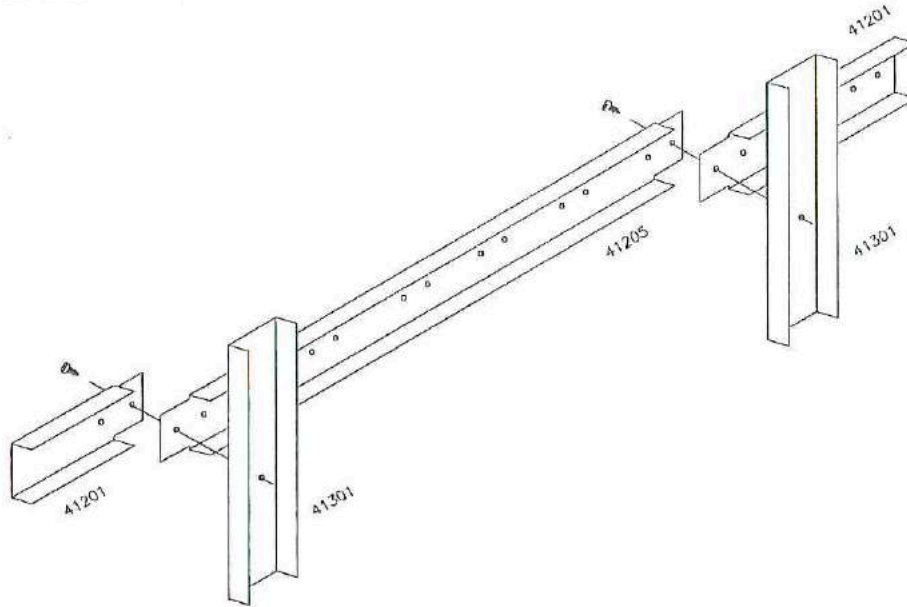

4. FIXER LES PANNEAUX MURAUX (101.18) A LA STRUCTURE DE PROFILE ARRIERE COMME SUIV:  
 - 4 EME TROU DU BOUT DU RAIL BASE  
 - 3 EME TROU SUR LE PROFILE LATERAL ARRIERE  
 A L'AIDE DE LA VISSERIE DE LA POCHETTE NO.1 ET LES RONDELLES EN FIBRE DE LA POCHETTE NO.7.

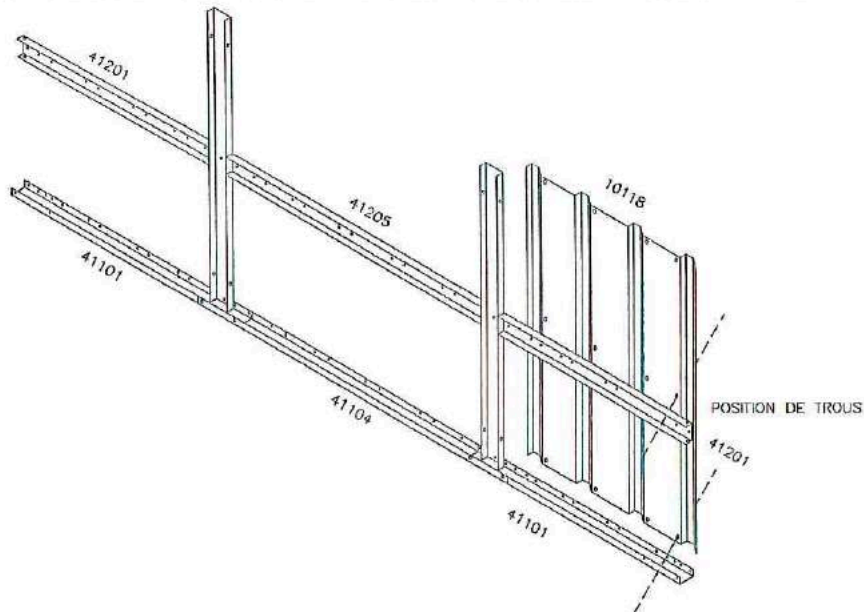

5. LE RECOUVEREMENT DES PANNEAUX 10118 ET 10218 DOIT ETRE FAIT SUIVANT LE SCHEMA CI-DESSOUS, AVEC LES VIS (POCHELLE NO. 1) ET LES RONDELLES EN FIBRE DE LA POCHETTE NO. 7, EN COMMENCANT PAR LE BAS.



## STRUCTURE ARRIERE DROITE

1. SUPERPOSER LES RAILS DE BASE 41102, DEUX 41103 ET DEUX ENTURE RAIL BASE 41106 COMME INDIQUE CI-DESSOUS, ET FIXER AVEC LES VIS DE LA POCHETTE NO. 1. (SAC 1).

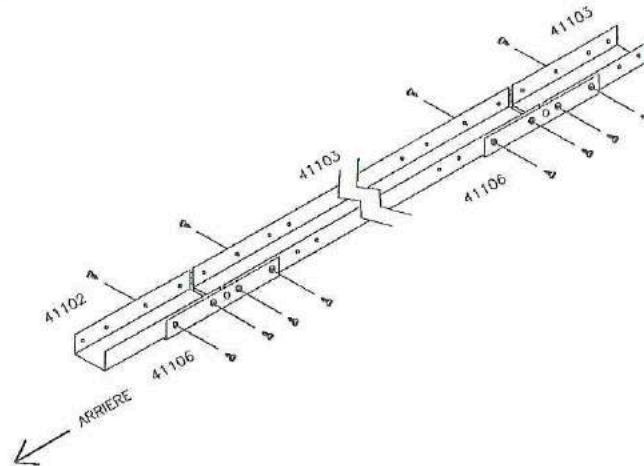

2. FIXER DEUX MONTANTS STANDARDS, 41301 AU CENTRE DE CHAQUE ENTURE RAIL BASE 41106 AVEC DES VIS SAC NO.2, ET LES ECROUS SAC NO. 6.

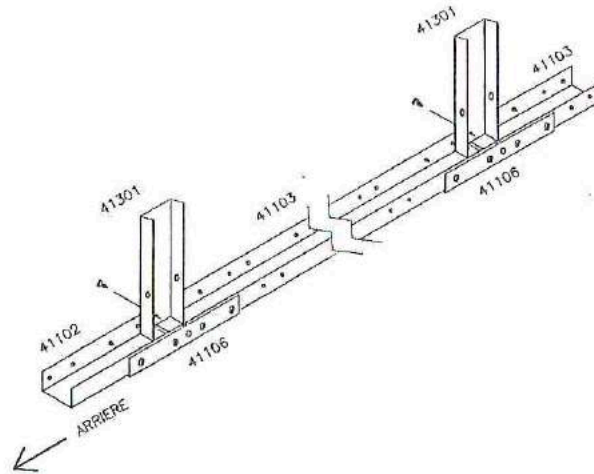

3. ASSEMBLER LE PROFILE ARRIERE DROIT 41204 ET DEUX PROFILE LATERAUX DE COTE 41202 AU MONTANT STANDARD 41301 COMME INDIQUE CI-DESSOUS, A L'AIDE DE LA VISSERIE DE LA POCHETTE NO. 1.

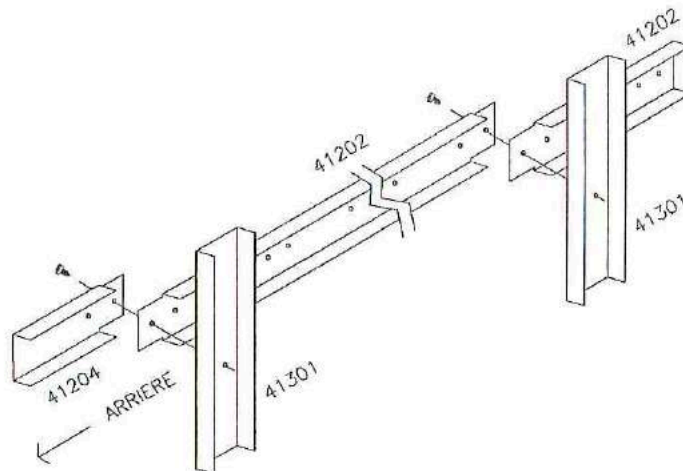

4. SUPEROSER ET VISSER LES POUTRES DE COTE 50119 ET DEUX 50113s A L'AIDE DE 4 VIS DE LA POCHETTE NO.1.  
NOTA: CES 4 VIS DEVRONT ETRE DEVISSÉES PLUS TARD POUR FIXER LES PANNEAUX MURAUX.

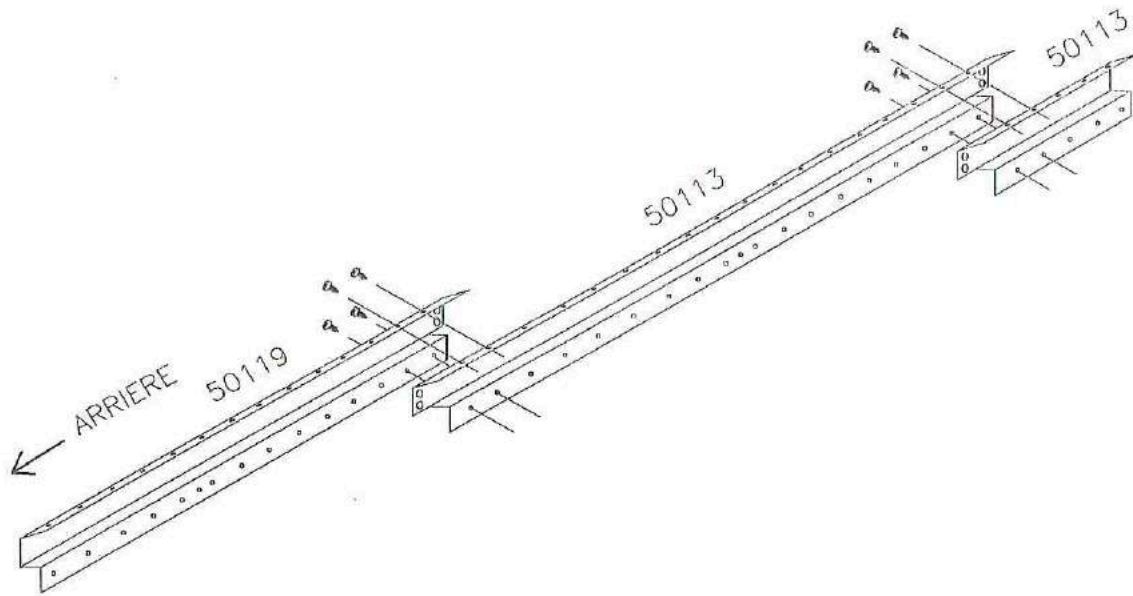

5. FIXER LES POUTRES DE COTE AUX MONTANTS STANDARDS 41301 COMME INDIQUE CI-DESSOUS A 1300 MM DU FIL ENTAILLE, A L'AIDE DE LA VISSERIE DE LA POCHETTE NO.1 ET LES EROUS DE LA POCHETTE NO.6.

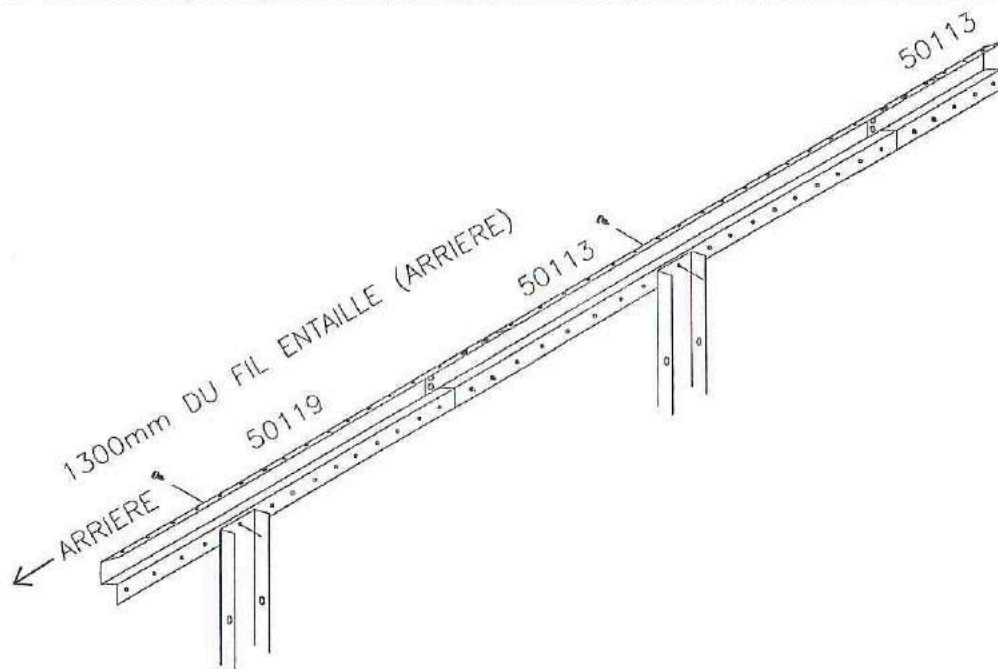

6. FIXER LE PANNEAU D'ANGLE(103,18) AU PROFIL ARRIERE DROIT COMME INDIQUE CI-DESSOUS, A L'AIDE DE LA VISSERIE DE LA POCHETTE NO.1 DES RONDELLES EN FIBRE DE LA POCHETTE NO.7.

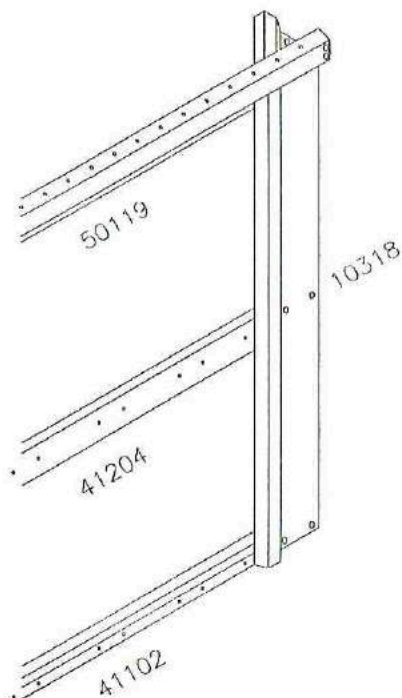

7. FIXER CINQ PANNEAUX MURAUX 10118 EN PARTANT DU PANNEAU D'ANGLE ET EN UTILISANT LA VISSERIE DE LA POCHETTE NO.1 ET LES RONDELLES EN FIBRE DE LA POCHETTE NO.7.

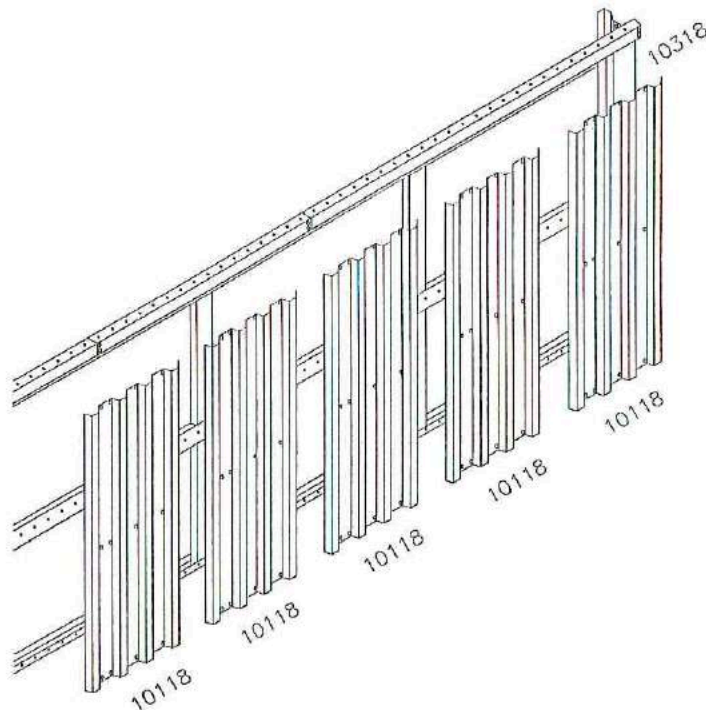

MEME MONTAGE DE 1 A 7 POUR LE COTE OPPOSE ARRIERE GAUCHE EN UTILISANT RAIL BASE LATERAL AVANT DROIT / ARRIERE GAUCHE 41105 AU LIEU DE 41102.



## STRUCTURE AVANT GAUCHE

1. POSITIONNER LES RAILS DE BASE 41102, DEUX 41103 ET DEUX ENTURE DU RAIL BASE LATERAL 41106 COMME INDIQUE CI-DESSOUS, ET FIXER AVEC LES VIS DE LA POCHETTE NO.1. ET LES RONDELLES EN FIBRE DE LA POCHETTE NO.7.

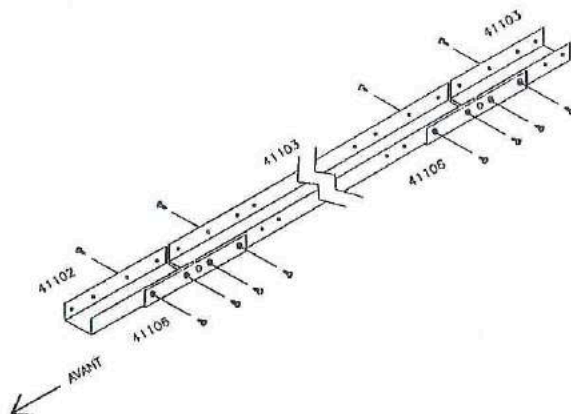

2. FIXER DEUX MONTANT STANDARDS 41301 AU CENTRE DE CHAQUE ENTURE RAIL BASE 41106 DE LA VISSERIE DE LA POCHETTE NO.2, ET LES ECROUS DE LA POCHETTE NO.6.

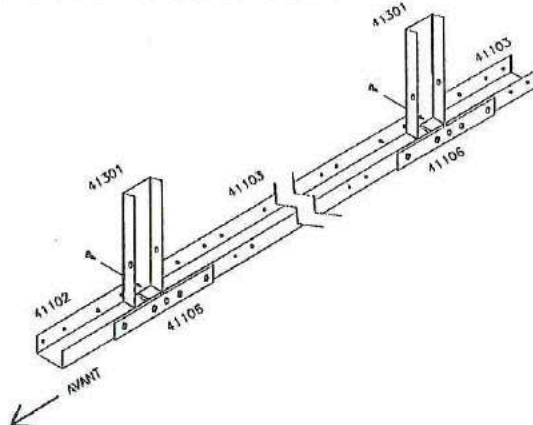

3. ASSEMBLER LE PROFILE AVANT GAUCHE 41203 ET DEUX PROFILE LATéraux DE COTE 41202 AU MONTANT STANDARD 41301 COMME INDIQUE CI-DESSOUS, A L'AIDE DE LA VISSERIE DE LA POCHETTE NO.1.

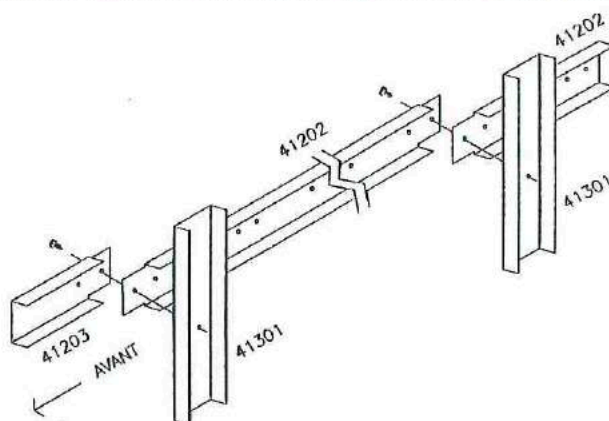

4. SUPERPOSER ET VISSER LES POUTRES DE COTE 50119 ET 50113 A L'AIDE DE 4 VIS DE LA POCHETTE NO. 1.  
 NOTA: CES 4 VIS DEVRONT ETRE DEVISSÉES PLUS TARD POUR FIXER LES PANNEAUX MURAUX.  
 FIXER LES POUTRE DE COTE AUX MONTANTS STANDARDS 41301 COMME INDIQUE CI-DESSOUS A 1300mm DU  
 FILETAILLE, A L'AIDE DE LA VISSERIE DE LA POCHETTE NO.1 ET LES ECROUS DE LA POCHETTE NO. 6.

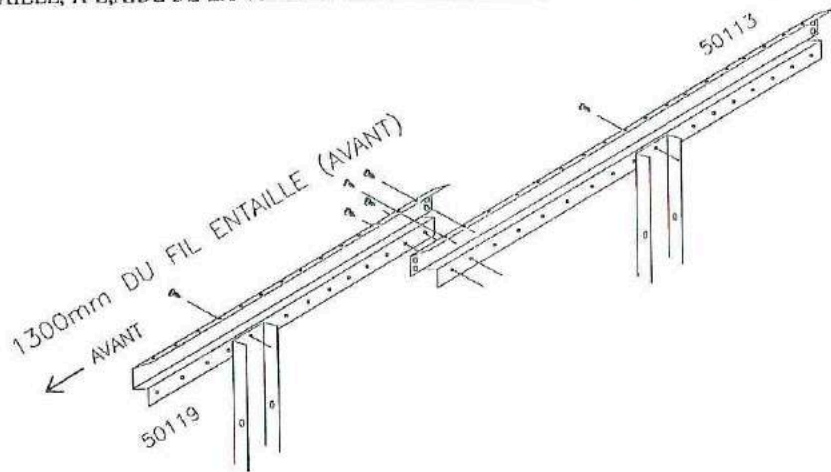

5. FIXER LES PANNEAUX MURAUX (101.18) COMME SUIV:  
 -3 EME TROU DE L'AVANT DU RAIL BASE  
 -3 EME TROU DE L'AVANT DU CONTREVENTEMENT LATÉRALE

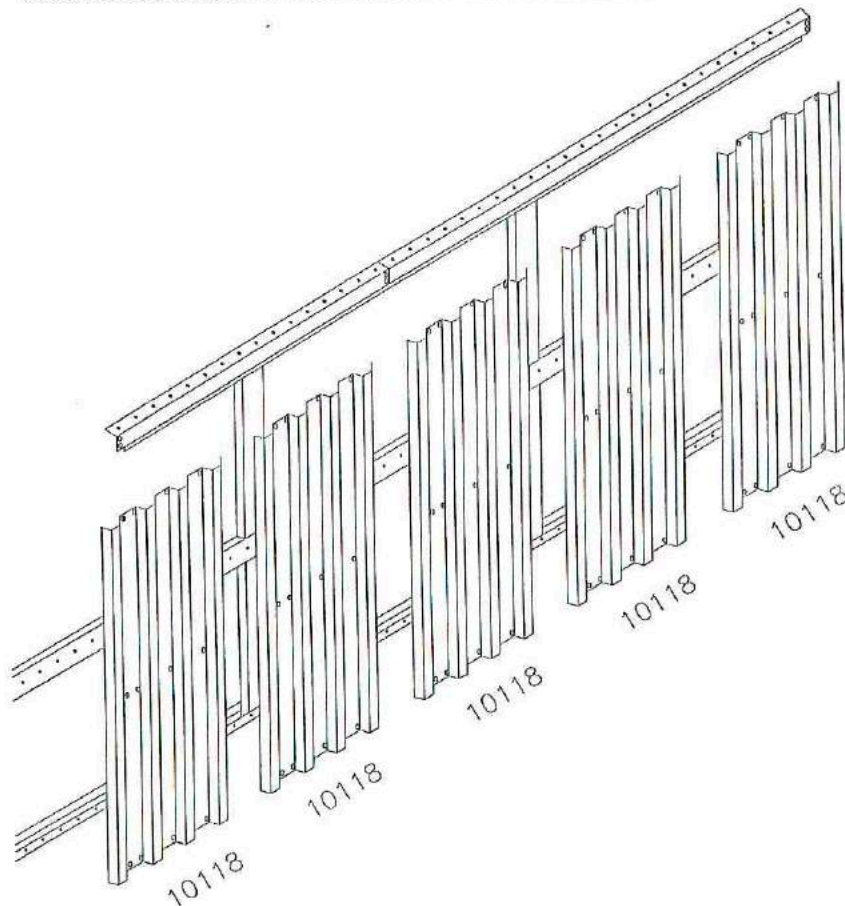

IDEM POUR MONTAGE STRUCTURE OPPOSE DROIT EN UTILISANT  
 RAIL BASE LATÉRALE AVANT DROIT/ ARRIERE GAUCHE 41105 AU LIEU DE 41102

## ASSEMBLAGE DE LA STRUCTURE

1. DRESSER LA STRUCTURE ARRIERE ET LA FIXER AU PROFILE ARRIERE DROIT, AU RAIL DE BASE (POCHETTE NO.1&NO.7) ET AU PROFILE LATERAL, AVEC DES BOULONS DE 5MM DE LA POCHETTE NO.:9

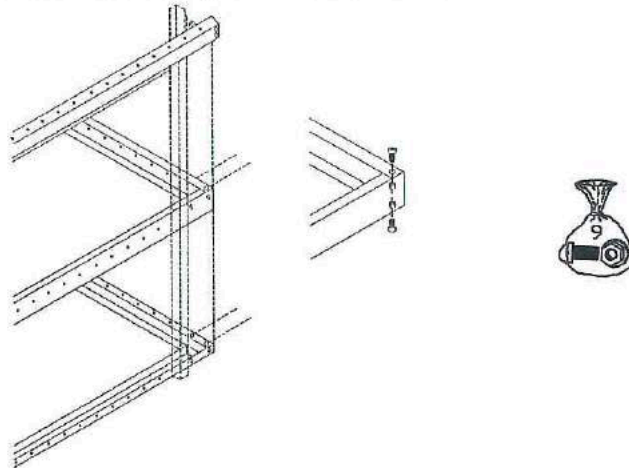

2. DE LA MEME MANIERE, FIXER LE PROFILE ARRIERE GAUCHE AU RAIL DE BASE ET AU PROFILE LATERAL.

S'ASSURER TOUJOURS DE LA RECTITUDE DE LA STRUCTURE.

3. PRESENTER LA STRUCTURE DU COTE DROIT ET LA FIXER AU RAIL DE BASE DE COTE 41103 EN UTILISANT LES ENTURES RAIL BASE 41106. VISSER ENSEMBLE LES POUTRES DE COTE DANS LES DEUX TROUS (LES DEUX VIS DEVRONT ETRE DEVISSÉES POUR FACILITER LA FIXATION DES PANNEAUX DE TOIT).

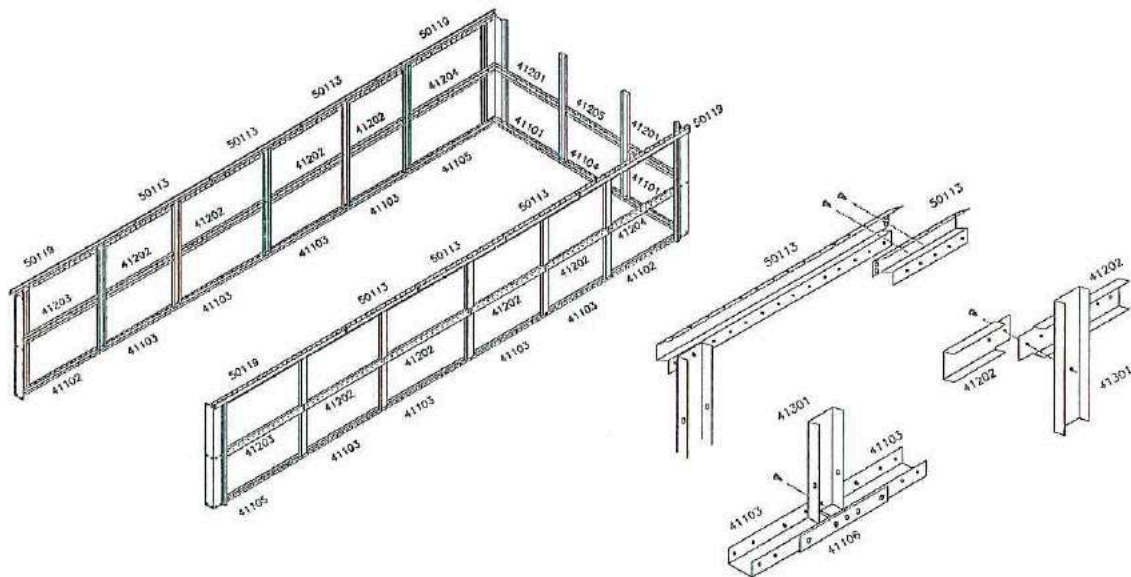

4. ASSEMBLER LES MONTANTS STANDARD 41301, LES DEUX PROFILS LATÉRAUX ENTAILÉS DE COTE 41202 AU TROU CENTRAL ET FIXER. ASSEMBLER DEUX PANNEAUX MURAUX 10118 AVEC VIS (SAC1) ET DES RONDELLES EN FIBRE (SAC 7). REPETER POUR LA STRUCTURE AVANT GAUCHE.

5. ASSEMBLER LA STRUCTURE AVANT, LES PROFILS DE COTE DU GARAGE ET LES PANNEAUX D'ANGLE, AVEC LA VISSERIE DE LA POCHETTE NO.1 ET LES RONDELLES EN FIBRE DE POCHETTE NO.7
6. ASSEMBLER LA STRUCTURE DE TOIT SUR TOUS LES CINQ PAIRES DE MONTANTS STANDARDS.

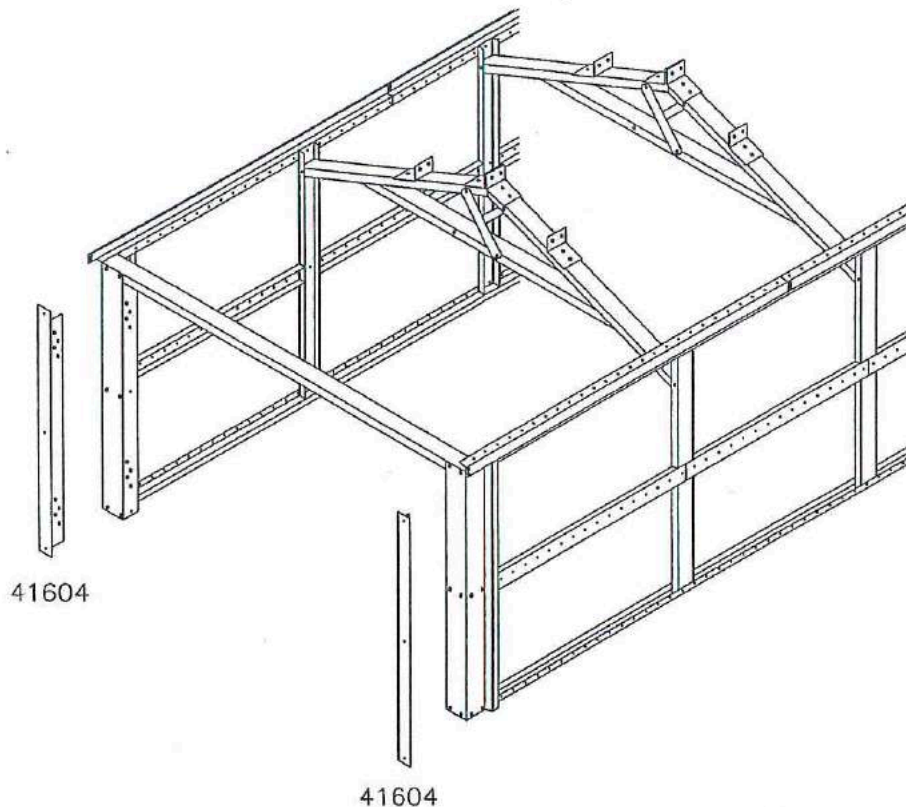

7. FIXER LES ANGLES DE LA STRUCTURE AVANT 41604 A LA STRUCTURE AVANT ET L'ATTACHEMENT DU PANNEAU D'ANGLE, AVEC DES VIS (SAC 1) ET DES RONDELLES EN FIBRE (SAC 7) COMME INDIQUE.

#### **ASSEMBLAGE DES PROFILS DE TOIT**

1. FIXER LES EQUERRES DE POUTRE DE TOIT 505 ET 506 AU PIGNON CENTRAL 30200 A L AIDE DES BOULONS ET DES ECROUS PREVUS A CET EFFET DE LA POCHETTE NO. 9
2. FIXER LE PIGNON GAUCHE 30100, LE PIGNON DROIT 30200 ET LE PIGNON CENTRAL 30500 AUX PANNEAUX MURAUX ARRIERES DU GARAGE, A L'AIDE DE LA VISSERIE (POCHETTE NO.1) ET DES RONDELLES EN FIBRE DE LA POCHETTE NO.7. FIXER AUX EXTREMITES DES POUTRES DE COTE 50113 ET 50119.
3. ASSEMBLER LES SUPPORTS DE POUTRE DE TOIT 50630 ENTRE LES PIGNONS, ET FIXER A L' AIDE DES BOULONS ET DES ECROUS DE LA POCHETTE NO.9 SUR LE TROU DU BAS UNIQUEMENT.
4. FIXER LES DEUX PROFILS 603.18 AUX PIGNONS AVEC LA VISSERIE DE LA POCHETTE NO.1 ET LES RONDELLES EN FIBRE DE LA POCHETTE NO.7.
5. MEME OPERATION DE MONTAGE DE 1 A 4 POUR LE DEVANT DU GARAGE (FIGURE 1 ET 2).
6. PREPARER LES TROIS POUTRES MONTÉES PLUS TOT.
7. FIXER LES POUTRES FAITIERES 502 AUX EQUERRES DE POUTRE 505 ET 506 AVEC LA VISSERIE DE LA POCHETTE NO. 9 LES COTES INCLINES DE LA POUTRE DE TOIT DOIVENT ETRE FIXES EN DESSOUS DES REBORDS DES PIGNONS (FIGURE 3).
8. ASSEMBLER LES POUTRES DE TOIT 502 AU SUPPORT DE TOIT 50360 ET AUX PIGNONS 30100, 30200 ET 30350 A L'AIDE DES BOULONS ET ECROUS DE LA POCHETTE NO. 9 LES COTES INCLINES DE LA POUTRE DE TOIT DOIVENT ETRE FIXES AU DESSUS DU REBORD DES PIGNONS 30100 ET 30200 ET EN DESSOUS DU REBORD DU PIGNON CENTRAL 30500.

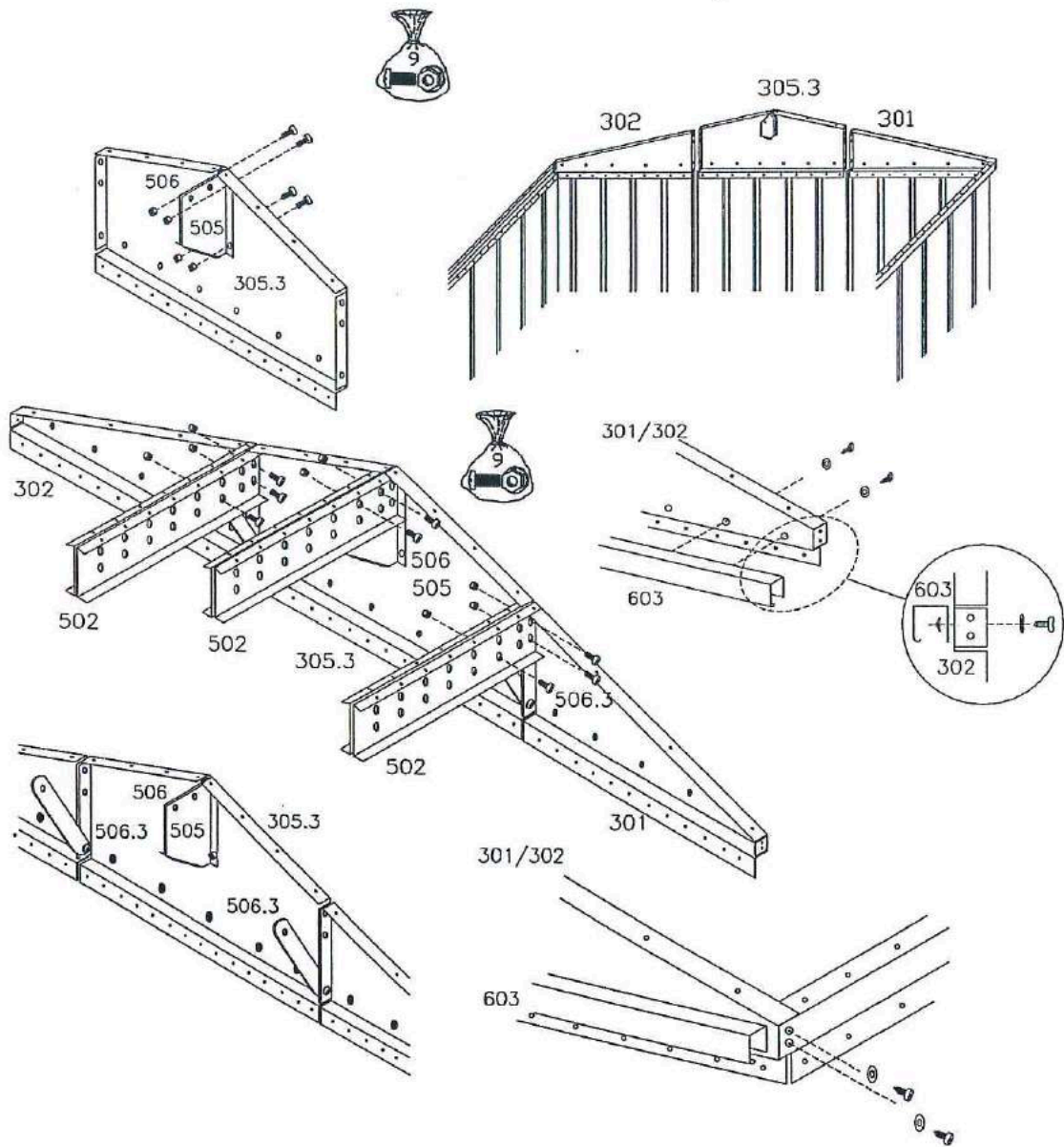

9. FIXER LES EQUERRES DE TOIT AUX POUTRES D'ANGLE RENFORCEES AVEC LES BOULONS DE LA POCHETTE NO. 9

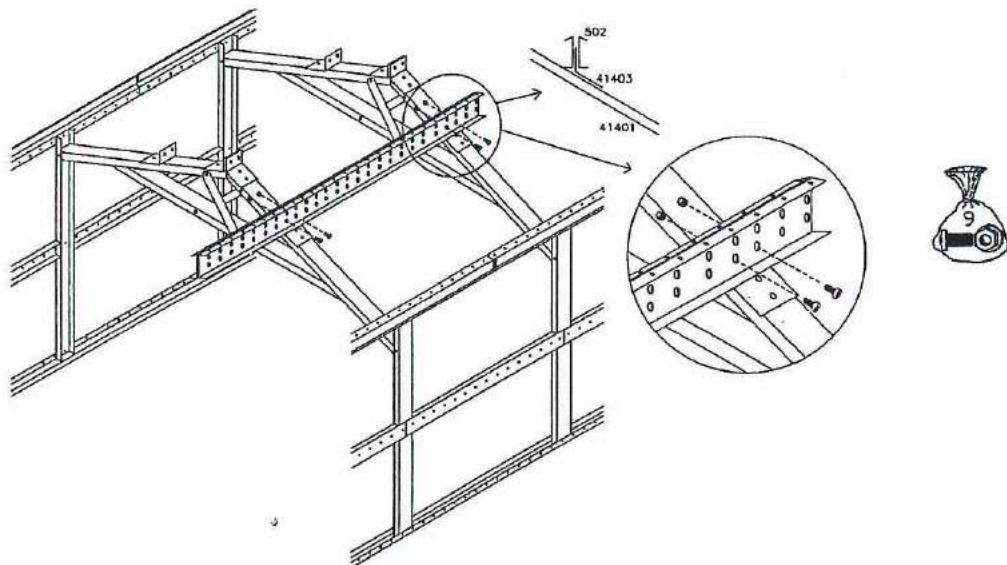

## ASSEMBLAGE DU TOIT

### TRES IMPORTANT

AVANT D'ASSEMBLER LES PANNEAUX DU TOIT, VOUS ASSURER QUE LE GARAGE EST A L'EQUERRE EN CONTROLANT QUE LES PROFILS DIAGONAUX SOIENT DE LONGUEUR EGALE.

1. COMMENCER PAR L'ARRIERE DU GARAGE EN FIXANT LES PANNEAUX DE TOIT 203.29 AU DESSUS DES REBORDS DE PIGNON, ET FIXER A L'AIDE DES VIS DE LA POCHETTE NO.1 ET DES RONDELLES EN FIBRE DE LA POCHETTE NO. 7 LES PIGNONS, POUTRES FAITIERS ET POUTRES DE COTE, SUR CHAQUE COTE DU GARAGE.
2. FIXER LE COUVRE FAITIERE 50307 SUR LES PANNEAUX DE TOIT EN UTILISANT LES VIS DE 12 MM DE LA POCHETTE NO. 2 ET LES RONDELLES EN FIBRE DE LA POCHETTE NO. 7, EN LAISSANT LE DERNIER LIBRE PERMETTANT DE FIXER LES EMBOUTS DE FAITIERE 507.
3. FIXER LE PETIT PANNEAU DE TOIT 202.3 AVEC LES VIS DE LA POCHETTE NO. 1 ET LES RONDELLES EN FIBRE DE LA POCHETTE NO.7, PUIS LES PANNEAUX TRANSLUCIDES. UTILISER LA VISSERIE DE LA POCHETTE NO.1 POUR FIXER LES PANNEAUX SUPERPOSES.
4. LES 4 PANNEAUX PREVUS ETANT ASSEMBLES, FIXER LA COUVRE FAITIERE 50303 AVEC LA VISSERIE DE LA POCHETTE NO.2 ET LES RONDELLES EN FIBRE DE LA POCHETTE NO.7
5. FIXER LES PANNEAUX DE TOIT 201 PUIS LE COUVRE FAITIERE 50302, AVEC LES VIS DE LA POCHETTE NO. 1 ET LES RONDELLES EN FIBRE DE LA POCHETTE NO. 7  
  
REPETER OPERATION 5 POUR NEUF PANNEAUX ADDITIONNELS ET COUVRES FAITIERS.
6. FIXER LES PANNEAUX DE TOIT 203.29 ET 204.29 AUX PIGNONS AVANT DU GARAGE, POUTRE DE TOIT ET DE COTE, EN UTILISANT LA VISSERIE DE LA POCHETTE NO.7 ET LES RONDELLES EN FIBRE DE LA POCHETTE NO.7.
7. FIXER LA COUVRE FAITIERE 50308 A L'AVANT DU GARAGE, EN LAISSANT LES TROUS LIBRES POUR FIXER L'EMBOUT DE FAITIERE.

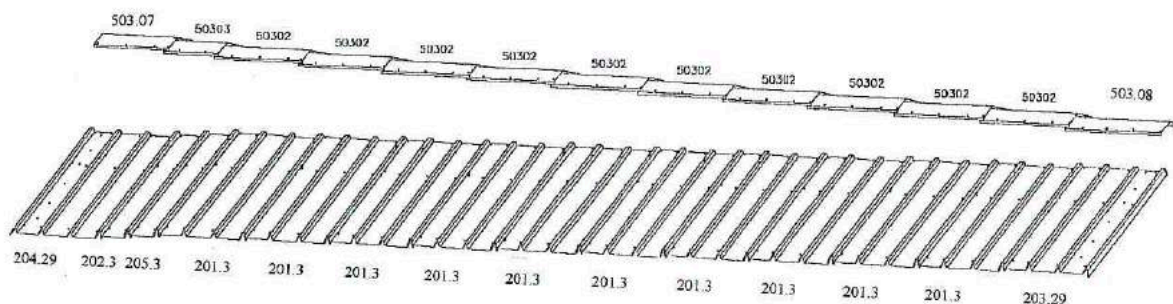

## FIXATION DES EMBOUTS DE FAITIERE

1. ASSEMBLER LES EMBOUTS DE FAITIERS 507 A L'EXTREMITÉ DU COUVRE FAITIERE, EN VOUS ASSURANT QUE LE REBORD DES EMBOUTS DE FAITIERS 507 SOIT FIXE EN DESSOUS DES PANNEAUX DE TOIT.
2. FIXER LES EMBOUTS DE FAITIERS SUR LES PANNEAUX DE TOIT A L'AIDE DE LA VISSERIE DE LA POCHETTE NO.2, DES RONDELLES EN FIBRE DE LA POCHETTE NO. 7 ET DE VISSERIE DE LA POCHETTE NO.6.

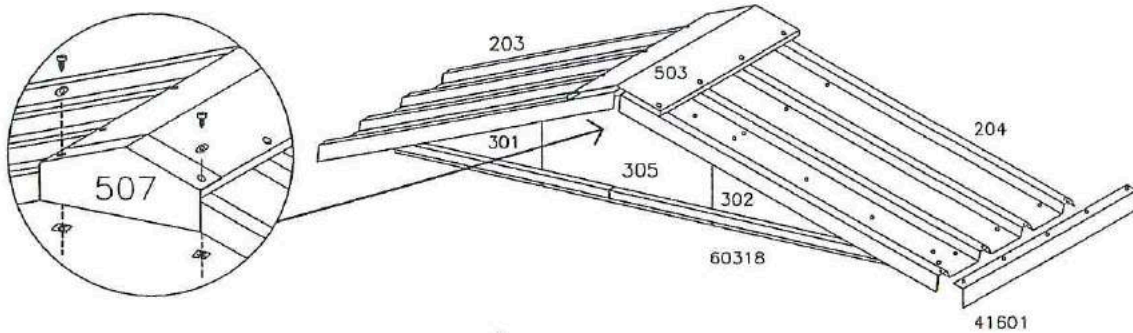

## MONTAGE DES GOUTTIERES

1. ASSEMBLER LES ANGLES DE GOUTTIERES EN COMMENANT PAR L'ANGLE DE GOUTTIERE DE DROITE AVANT 41601. LA FIXER AUX PANNEAUX DE TOIT AVEC LES VIS DE LA POCHETTE NO. 1 SANS OUBLIER DES RONDELLES EN FIBRE. CONTINUER AVEC 4 ANGLES 41602 ET FINALEMENT UN ANGLE 41602 A L'ARRIERE.

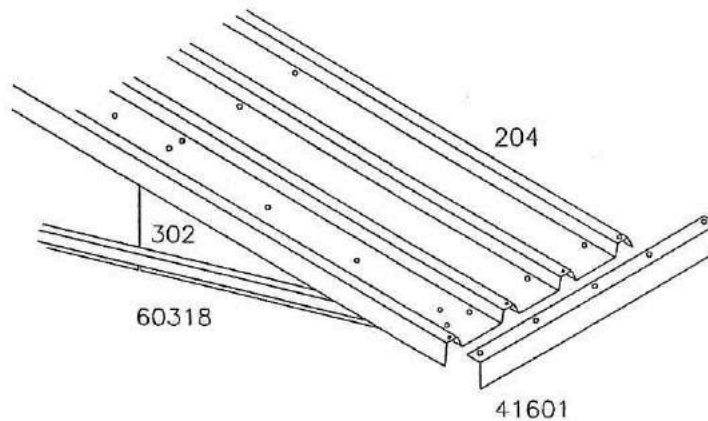

## EMBOUTS DE GOUTTIERE

1. FIXER LES EMBOUTS PLASTIQUES DE GOUTTIERES 508/509 A CHAQUE DE TOIT DU GARAGE, A LA RENCONTRE DES EXTREMITES DES GOUTTIERES ET DES ANGLES DES PANNEAUX DE TOIT.

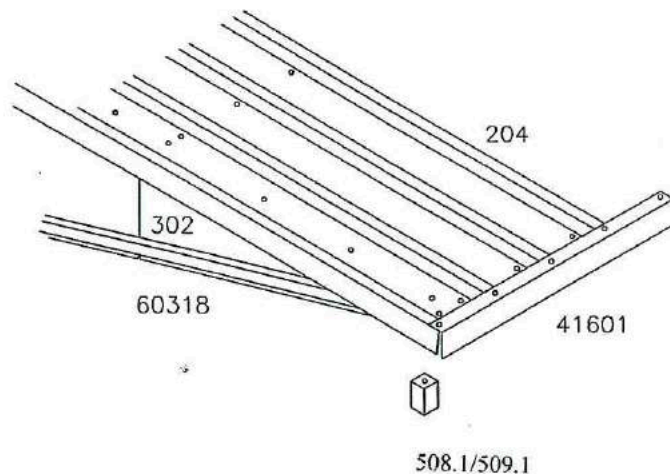

## ANCRAGE DE L'ABRI

FIXER L'ABRI DANS LE 15 POSITIONS MONTRES AVEC LE KIT D'ANCRAGE PREVU (SAC 5). M8 X 50 VIS DE CARROSSIER, CHEVILLES ET RONDELLES. TROUS A LOCALISES SONT PERCES DANS LES RAILS BASES. DANS LES POSITIONS:

- 2 DANS LA STRUCTURE AVANTE
- 5 SUR CHAQUE COTE
- 3 SUR L'ARRIERE

IL FAUT DETERMINER LA POSITION DE LA GARAGE A CE MOMENT ET S'ASSURER DE LA RECTITUDE.

APRES AVOIR FINI L'ANCRAGE, MONTER LES PORTES AVEC LE RESTE DES BOULONS NOYES, ECROUS ET RONDELLES PREVUS.

