

# MONTAGE

GB/ Mounting IT/ Montaggio PL/ Montaż GR/ Συναρμολόγηση  
 ES/ Montaje PT/ Montagem RO/ Montare

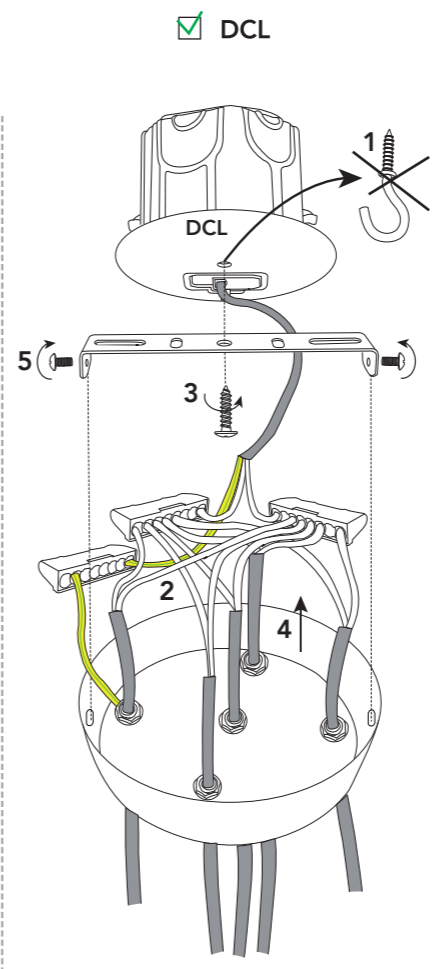
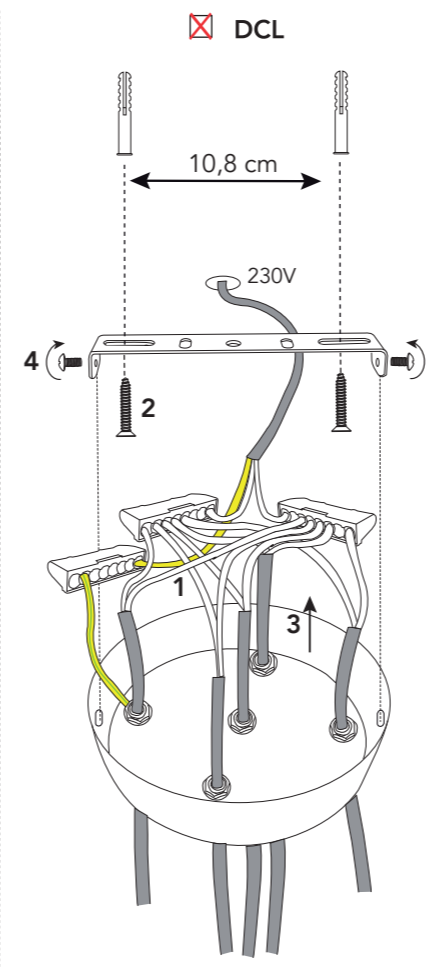
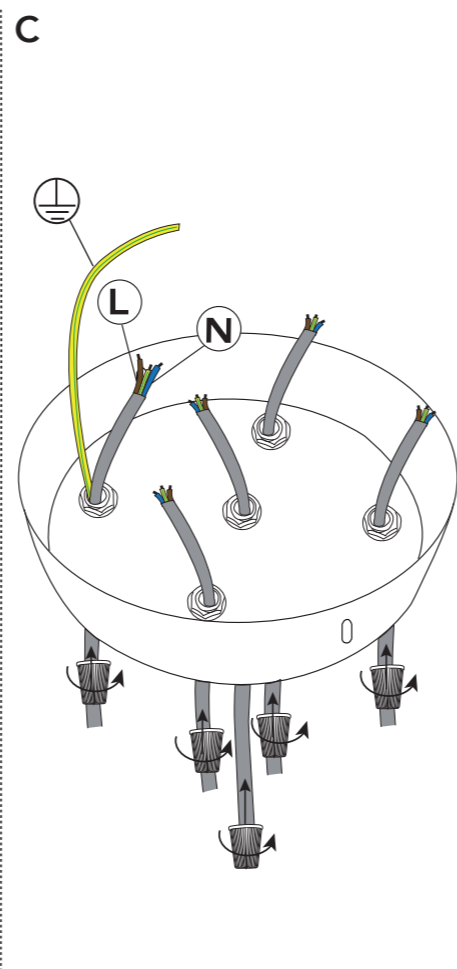
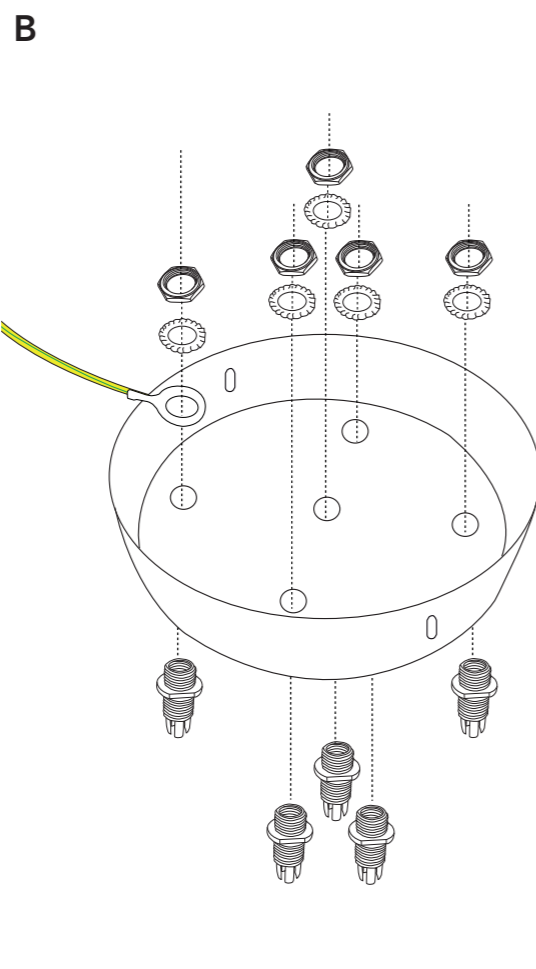
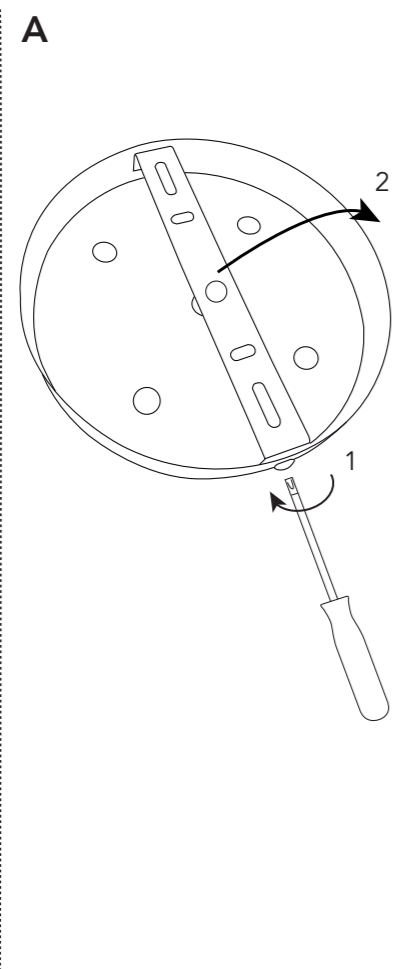
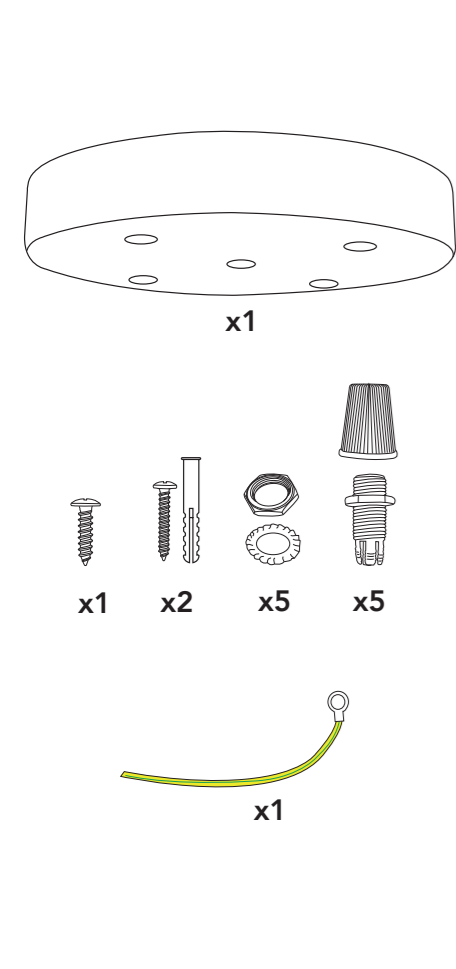

**AVANT INSTALLATION ÉLECTRIQUE DE L'APPAREIL, DÉBRANCHEZ LE COURANT !**  
 GB/ TURN OFF THE POWER SUPPLY BEFORE FITTING AND CONNECTING THE FIXTURE TO ELECTRICITY!  
 ES/ ANTES DE LA INSTALACIÓN Y DE LA CONEXIÓN ELÉCTRICA DEL APARATO, DESCONECTE LA CORRIENTE!  
 IT/ PRIMA DI INSTALLARE E COLLEGARE L'APPARECCHIO ALL'IMPIANTO ELETTRICO, STACCARRE LA CORRENTE!  
 PT/ ANTES DA INSTALAÇÃO E LIGAÇÃO ELÉTRICA DO APARELHO, DESLIGUE A CORRENTE!  
 DE/ VOR DER INSTALLATION UND DEM ELEKTRISCHEN ANSCHLUSS DES GERÄTS DEN STROM ABSCHALTEN!  
 NL/ VOOR DE INSTALLATIE EN DE ELEKTRISCHE AANSLUUITING VAN HET APPARAAT DE STROOM UITSCHAKELEN!  
 PL/ PRZED MONTAZEM I PODŁĄCZENIEM ZASILANIA ELEKTRYCZNEGO URZĄDZENIA, ODŁĄCZYĆ ŹRÓDŁO ZASILANIA!  
 RO/ ÎNAINTE DE A INSTALA SI CONECTA APARATUL LA INSTALATIA ELECTRICA, ÎNTRERUPETI CURENTUL!  
 GR/ ΠΡΙΝ ΑΠΟ ΤΗΝ ΤΟΠΟΘΕΤΗΣΗ ΚΑΙ ΤΗ ΣΥΝΔΕΣΗ ΤΗΣ ΣΥΣΚΕΥΗΣ ΣΤΟ ΗΛΕΚΤΡΙΚΟ ΔΙΚΤΥΟ, ΔΙΑΚΟΠΤΕ ΤΗΝ ΠΑΡΟΧΗ ΡΕΥΜΑΤΟΣ!

**⊕**  
**Classe I à connecter à la Terre. Fil de terre : vert et jaune**  
 GB/ Class I equipment with ground connection. Earth: green/yellow wire  
 ES/ Material de clase I con conexión a tierra. Tierra: cable verde/amarillo  
 IT/ Apparecchio di Classe I con messa a terra. Terra: filo giallo/verde  
 PT/ Equipamento de Classe I com ligação à terra. Terra: fio verde/amarelo  
 DE/ Gerät der Schutzklasse I mit Schutzleiter. Erdungskabel: grün/gelb  
 NL/ Materieel van Klasse I met aardaansluiting. Aarde: groene/gele draad  
 PL/ Wyposażenie Klasy I z podłączeniem do uziemienia. Uziemienie: przewód zielono-żółty  
 RO/ Material de clasă I cu legare la pământ. Împământare: fir verde/galben  
 GR/ Υλικό κατηγορίας I με σύνδεση γείωσης. Γείωση: πράσινο/κίτρινο καλώδιο

**(N)**  
**Neutre, fil bleu**  
 GB/ Neutral: blue wire  
 ES/ Neutro: cable azul  
 IT/ Neutro: filo blu  
 PT/ Neutro: fio azul  
 DE/ Neutralkabel: blau  
 NL/ Nul: blauwe draad  
 PL/ Zero: przewód niebieski  
 RO/ Nul: fir albastru  
 GR/ Ουδέτερο: μπλε καλώδιο

**(L)**  
**L = Phase, fil marron**  
 GB/ Live: brown wire  
 ES/ Fase: cable marrón  
 IT/ Fase: filo marrone  
 PT/ Fase: fio castanho  
 DE/ Phasenlabel: braun  
 NL/ Fase: bruine draad  
 PL/ Faza: przewód brązowy  
 RO/ Fază: fir maro  
 GR/ Φάση: καφέ καλώδιο

**CE**  
**Conforme aux normes européennes.**  
 GB/ Certified in accordance with European standards.  
 ES/ Certificado conforme con las normas europeas.  
 IT/ Certificato conforme alle norme europee.  
 PT/ Certificado em conformidade com as normas europeias.  
 DE/ Nach europäischen Normen zertifiziert.  
 NL/ Gecertificeerd volgens de Europese normen.  
 PL/ Certyfikat zgodności z normami europejskimi.  
 RO/ Certificat conform standardelor europene.  
 GR/ Πιστοποιημένο σύμφωνα με τα ευρωπαϊκά πρότυπα.

**⊗**  
**Ne pas jeter aux ordures ménagères, utilisez un point de collecte.**  
 GB/ Do not dispose of with domestic waste; use a collection point  
 ES/ No se debe tirar con los residuos domésticos, acuda a un punto de recogida  
 IT/ Non gettare con i rifiuti domestici, conferire il prodotto presso un centro di raccolta.  
 PT/ Não coloque no lixo doméstico, utilize um ponto de recolha  
 DE/ Nicht mit dem Hausmüll entsorgen, an eine Sammelstelle bringen.  
 NL/ Niet weggoien bij het huishoudelijk afval, maar wegbrengen naar een inzamelpunt  
 PL/ Nie wyrzucać z odpadami gospodarczymi, zwrócić do punktu zbiórki  
 RO/ A nu se arunca împreună cu resturile menajere. Predați-l la un punct de colectare  
 GR/ Να μην απορριφθεί στα οικιακά απορρίμματα, χρησιμοποιήστε ειδικό σημείο περισυλλογής