

NOTICE TECHNIQUE KIT GARDE-CORPS 2M

Composition :

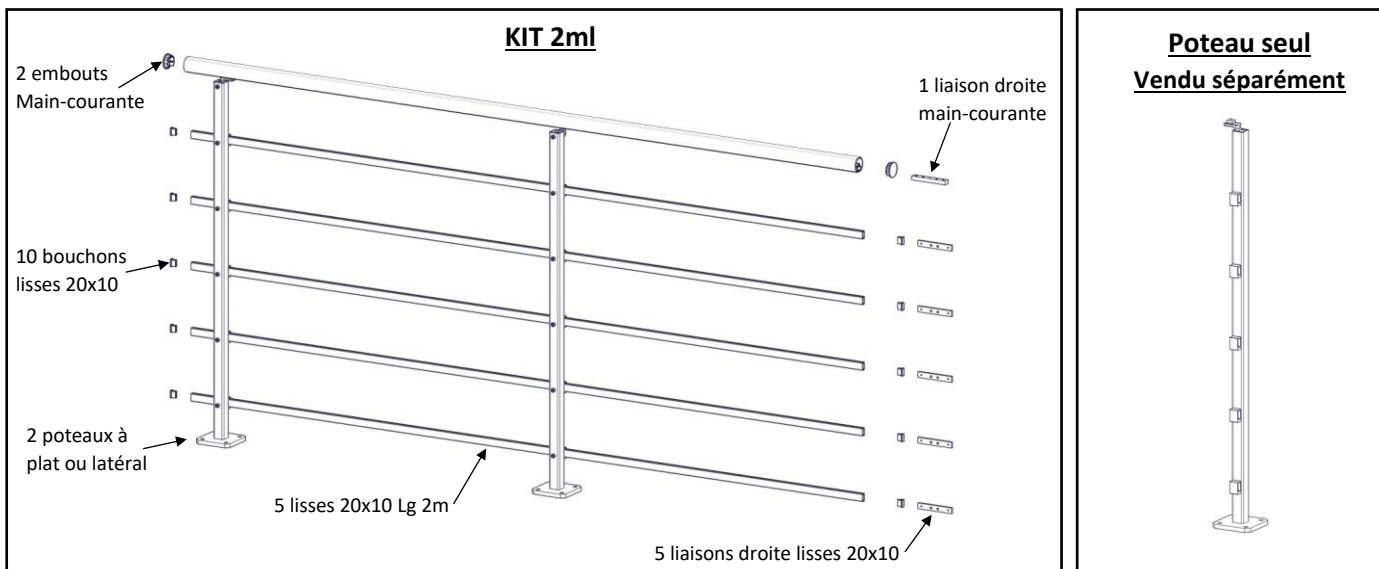

| | |
|--------|--------------------------|
| 659716 | Kit GC 2ML NOIR A PLAT |
| 659717 | Kit GC 2 ML NOIR LATERAL |

| | |
|--------|---------------------|
| 659602 | Poteau A PLAT NOIR |
| 659612 | Poteau LATERAL NOIR |

Disponible également à la vente

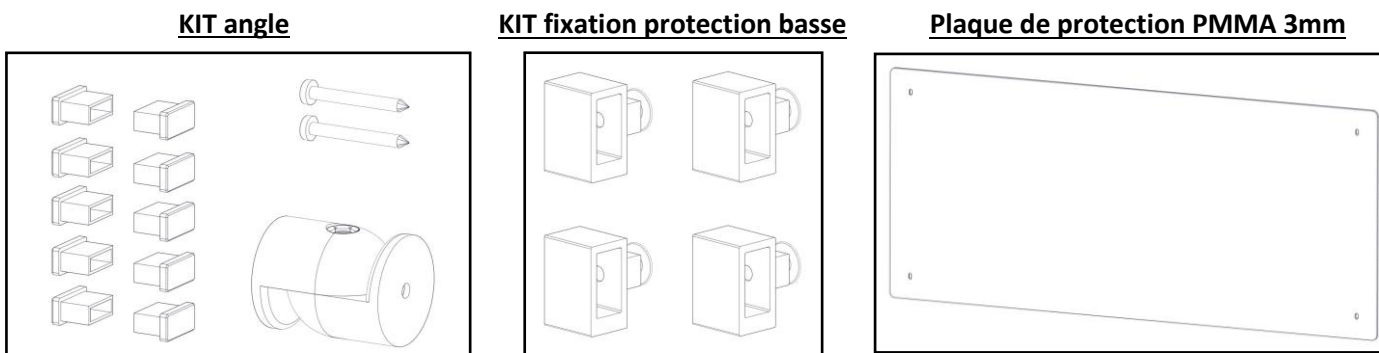

| | |
|--------|--|
| 659655 | KIT ARTICULATION NOIR |
| 659671 | KIT FIXATIONS POUR PLAQUES DE PROTECTION |
| 659662 | PLAQUE DE PROTECTION PMMA 3mm |

« Tous nos emballages sont recyclables, consignes de tri à l'extérieur du colis »



Pose à plat

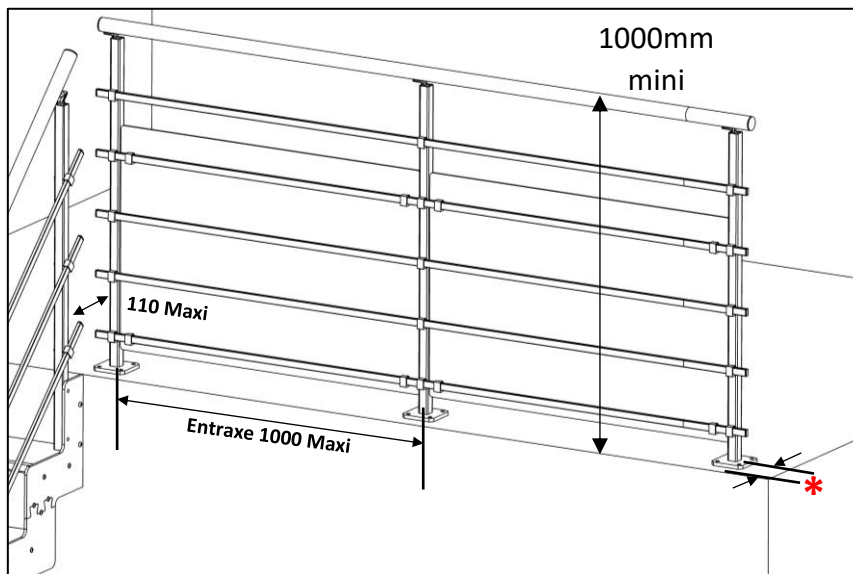

Pose latérale

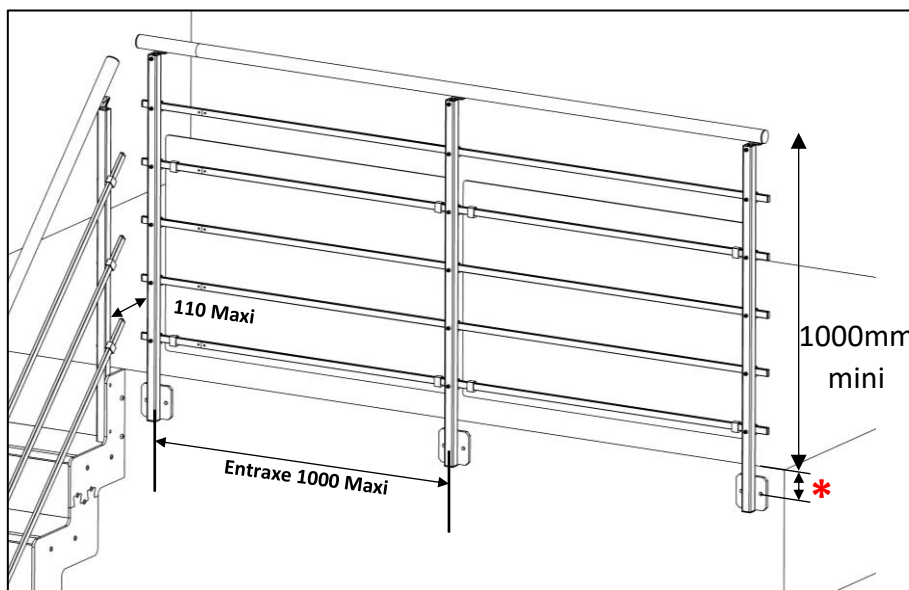

*  **ATTENTION** à la nature du sol
Perçages à 80mm mini du bord de dalle pour support béton.

Assemblage poteau :

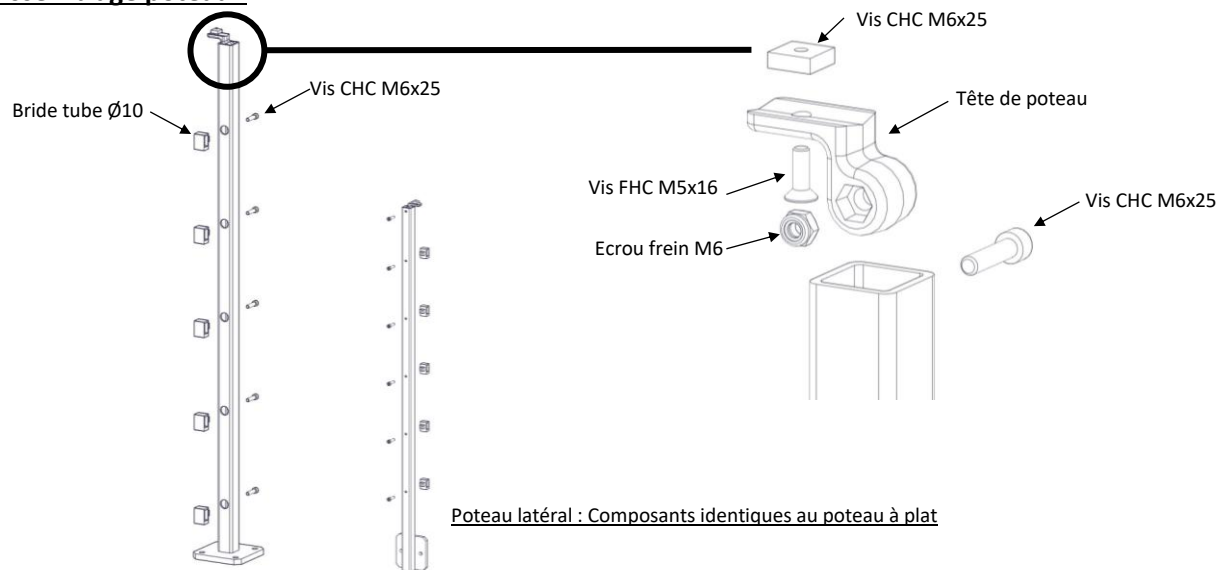

Montage des lisses :

Outils nécessaires :

Clé Allen de 3 et 5

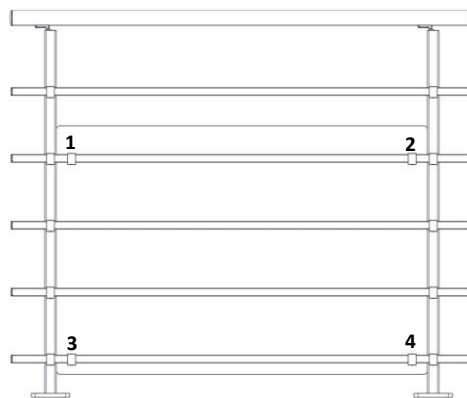
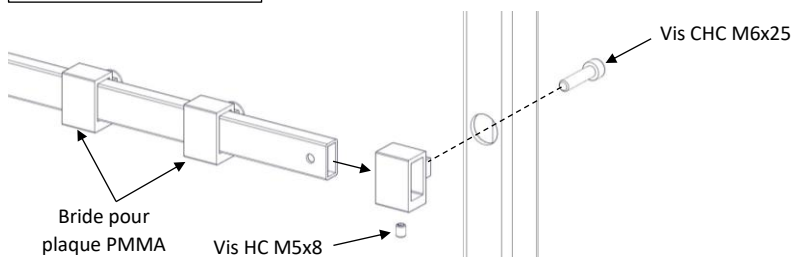

Prévoir de passer 2 brides tube supplémentaires sur la première et la quatrième lisse du garde-corps en partant du bas, afin de pouvoir fixer par la suite la plaque de protection basse entre chaque poteaux.

Continuité droite main-courante et tube :

Outils nécessaires :

Clé Allen de 2.5

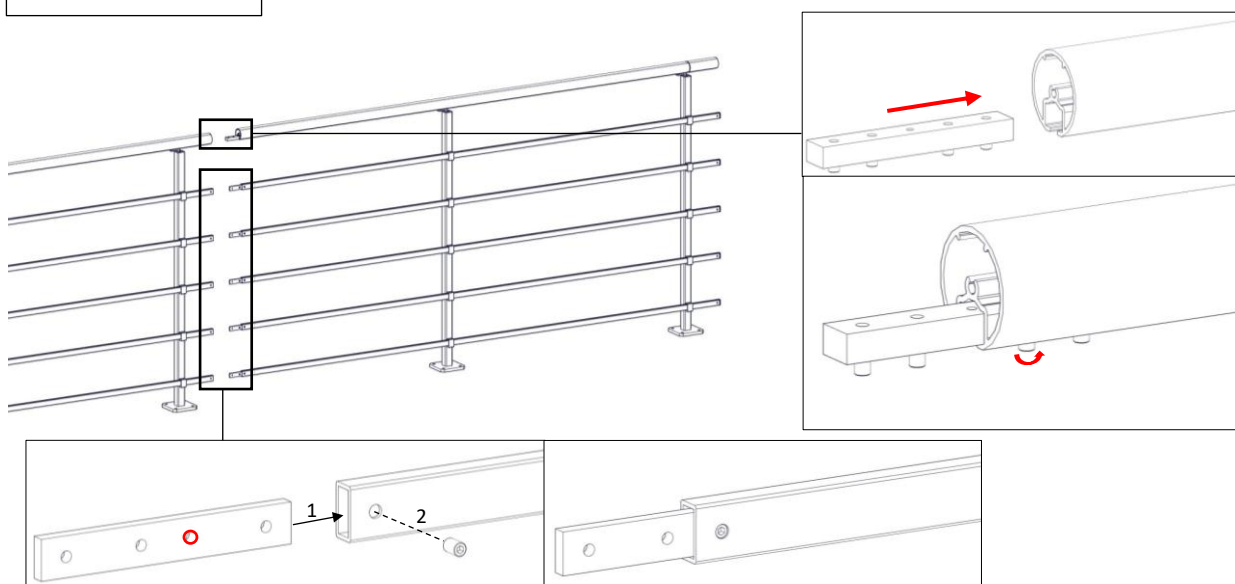

Kit angle :

Outils nécessaires :

Clé Allen de 4

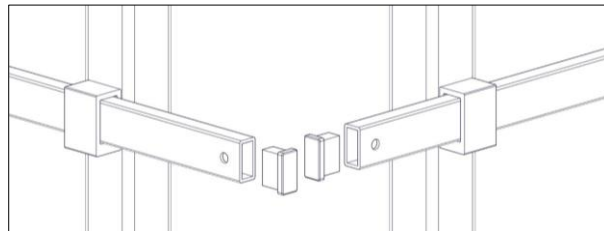
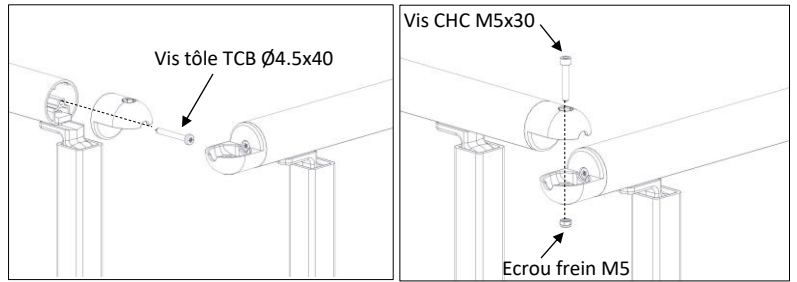
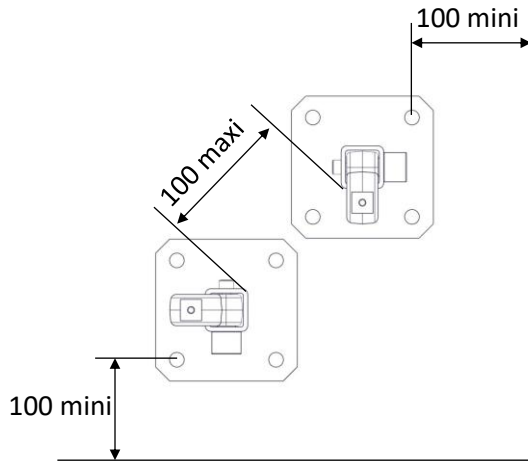
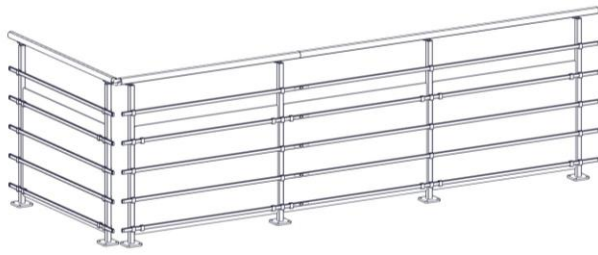

Pose de la plaque protection basse :

Outils nécessaires :

Clé Allen de 4

Il est nécessaire de mettre en place les protections basses afin d'être conforme à la norme NF P01 012

Toujours à positionner côté intérieur dalle (Pour empêcher l'escalade des enfants)

