



WWW.FACOM.COM FCXCMD152WE

Français (*traduction de la notice d'instructions originale*)

12

English (*translation of the original instructions*)

18

Italiano (*istruzioni originali*)

24



Attention!

(FR) Toutes les données d'identification : fabricant, modèle, référence et numéro de série, sont indiquées sur l'étiquette CE appliquée sur la dernière page du manuel.



Warning!

(GB) All identification data: manufacturer, model, code and serial number are printed on EC label stuck onto the last page of this manual.



Attenzione!

(IT) Tutti i dati identificativi, costruttore, modello, codice e numero di serie, sono riportati sull'etichetta CE applicata sull'ultima pagina del manuale.

(FR) Déclaration de conformité CE

(GB) Declaration of conformity EC

(IT) Dichiarazione di conformità CE

- (FR)** La déclaration suivante est jointe en copie originale au compresseur.
(GB) The following declaration is attached to the compressor in original copy.
(IT) La seguente dichiarazione è allegata in copia originale al compressore.

- Le fabricant -
- The manufacturer | Il costruttore -

FR	Déclare sous son entière responsabilité que le compresseur d'air décrit ci-après est conforme à toutes les dispositions pertinentes des directives communautaires suivantes: 2006/42/CE, 2000/14/CE, 2014/30/UE, 2011/65/UE Les normes suivantes harmonisées dans la dernière version publiée au Journal Officiel de l'Union Européenne ont été appliquées: EN 1012-1, EN 60204-1, EN 55014-1, EN 55014-2, EN 61000-3-2, EN 61000-3-3
GB	Declares under its sole responsibility that the air compressor described below complies with all relevant regulations of the following EU directives: 2006/42/EC, 2000/14/EC, 2014/30/EU, 2011/65/EU The following harmonised standards have been applied in the latest version published on the Official Journal of the European Union: EN 1012-1, EN 60204-1, EN 55014-1, EN 55014-2, EN 61000-3-2, EN 61000-3-3
IT	Dichiara sotto la sua esclusiva responsabilità, che il compressore d'aria qui di seguito descritto è conforme a tutte le disposizioni pertinenti delle seguenti direttive comunitarie: 2006/42/CE, 2000/14/CE, 2014/30/UE, 2011/65/UE Sono state applicate le seguenti norme armonizzate nell'ultima versione pubblicata sulla Gazzetta Ufficiale Europea: EN 1012-1, EN 60204-1, EN 55014-1, EN 55014-2, EN 61000-3-2, EN 61000-3-3

FR LEGENDE DES PICTOGRAMMES DE SECURITE FIGURANT SUR LES PRODUITS

GB KEY TO PRODUCT SAFETY SIGNS

IT LEGENDA SEGNALETICA DI SICUREZZA SUI PRODOTTI



FR Lire attentivement le Manuel Opérateur avant toute utilisation

GB Before use, read the handbook carefully

IT Leggere attentamente il manuale d'istruzioni prima dell'uso



FR Risque de brûlures

GB Warning, hot surfaces

IT Pericolo di scottature



FR Attention : présence de courant électrique

GB Dangerous voltage

IT Attenzione: corrente elettrica



FR Risque de démarrage automatique.
Le compresseur pourrait démarrer sans avertissement.

GB Danger - automatic control (closed loop).
Compressor may start without warning

IT Pericolo di avviamento automatico.
Il compressore potrebbe avviarsi senza preavviso



FR Port obligatoire de protections auditives, oculaires et des voies respiratoires

GB Hearing, sight and respiratory protection must be worn

IT Protezione obbligatoria dell'udito, della vista e delle vie respiratorie



FR Purger le réservoir quotidiennement

GB Drain out the tank daily

IT Spurgare il serbatoio ogni giorno



FR Ne pulvérisiez pas de liquides à proximité du compresseur

GB Do not spray liquids near the compressor

IT Non spruzzare liquidi vicino al compressore

FR **CARACTERISTIQUES TECHNIQUES** : Se référer à l'étiquette appliquée sur la dernière page du manuel



GB **TECHNICAL DATA**: Please, refer to the label stuck onto the last page of this manual

IT **DATI TECNICI**: Fare riferimento all'etichetta applicata sull'ultima pagina del manuale

(FR) Fac-similé plaquette signalétique du produit

(GB) Facsimile product identification plate

(IT) Facsimile targhetta identificazione prodotto

1		2 	
TYPE Modello		3	
CODE Codice			
S/N			
I/min. CFM.	4 → 	5	bar = PSI = Tank = 6 RPM = Kg =
Lwa =	Lwa m =	7	
	Hz	8	A kW (HP)
9	MADE IN	10	11

FR Légende :

- 1 - Données du constructeur
- 2 - Marquage CE et symbole DEEE
- 3 - Modèle / Code / Numéro de série
- 4 - Air aspiré mesuré en (l/min) et (cfm)
- 5 - Air refoulé par le compresseur mesuré en (l/min) et (cfm)
- 6 - Pression maximale de fonctionnement (bar et PSI), capacité du réservoir (l), tours par minute (RPM), poids (kg)
- 7 - Niveau de puissance acoustique garanti en dB(A)
Niveau de puissance acoustique mesuré en dB(A)
- 8 - Données électriques : tension d'alimentation (V), fréquence (Hz), courant absorbé (A), puissance en (kW) et (HP)
- 9 - Facteur de service
- 10 - Déclaration d'origine
- 11 - Année de production/fabrication

GB Legend:

- 1 - Manufacturer's data
- 2 - CE mark and WEEE symbol
- 3 - Type / Code / Serial Number
- 4 - Air displacement expressed in (l/min) and (cfm)
- 5 - Air delivered by the compressor expressed in (l/min) and (cfm)
- 6 - Maximum operating pressure (bar and PSI), tank capacity (l), rotations per minute (RPM), weight (kg)
- 7 - Guaranteed sound power level in dB(A);
Measured sound power level in dB(A)
- 8 - Electric data: voltage (V), frequency (Hz), absorption (A), power in (kW) and (HP)
- 9 - Duty cycle
- 10 - Declaration of origin
- 11 - Year of production/manufacturing

IT Legenda:

- 1 - Dati del costruttore
- 2 - Marchio CE e simbolo RAEE
- 3 - Modello / Codice / Numero di serie
- 4 - Aria aspirata misurata in (l/min) e (cfm)
- 5 - Aria resa dal compressore misurata in (l/min) e (cfm)
- 6 - Pressione massima di esercizio (bar e PSI), capacità del serbatoio (l), giri al minuto (RPM), peso (kg)
- 7 - Livello di potenza acustica garantito in dB(A); Livello di potenza acustica misurato in dB(A)
- 8 - Dati elettrici: tensione di alimentazione (V), frequenza (Hz), corrente assorbita (A), potenza in (kW) e (HP)
- 9 - Fattore di servizio
- 10 - Dichiarazione di origine
- 11 - Anno di produzione/fabbricazione

1

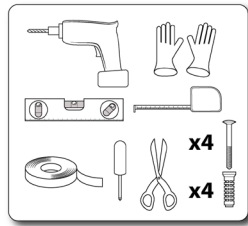

(non compris)
(not included)

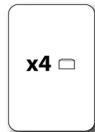

(inclus)
(included)

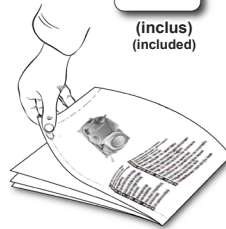

2

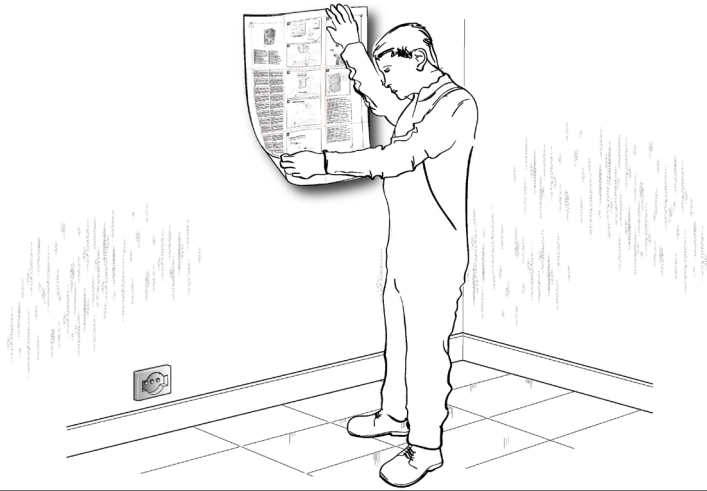

3

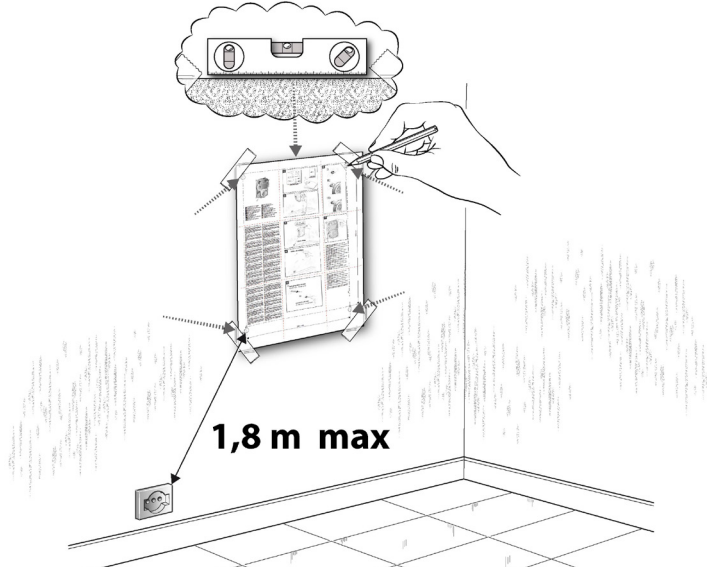

4

trous Ø 8 x 65 mm
(holes Ø 8 x 65 mm)

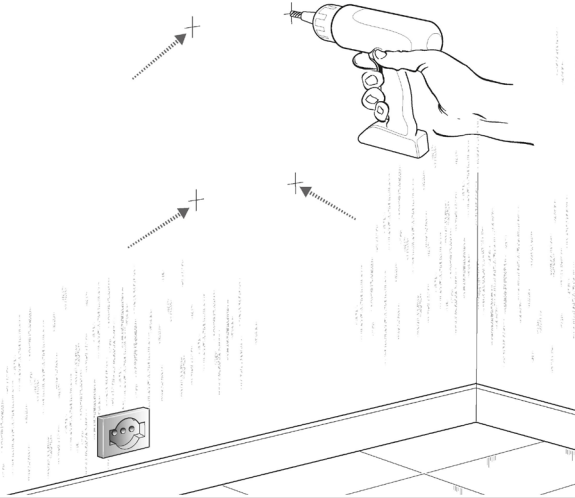

5

I) chevilles Ø 8 x 40 mm
(wall plug Ø 8 x 40 mm)
(8 x 50 mm - 8 x 60 mm)



II)

vis Ø 5 x 50 mm
(screws Ø 5 x 50 mm)
(5 x 60 mm - 5 x 70 mm)

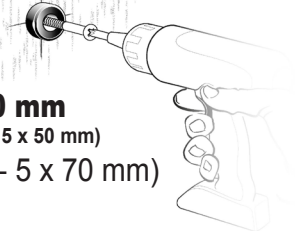

6

I)



II)

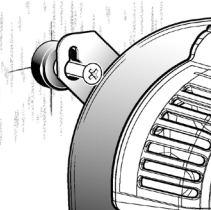

III)

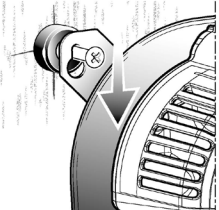

7

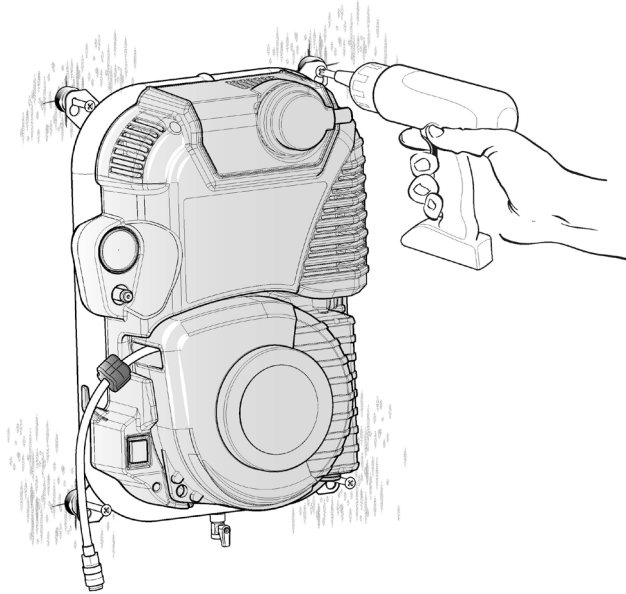

8

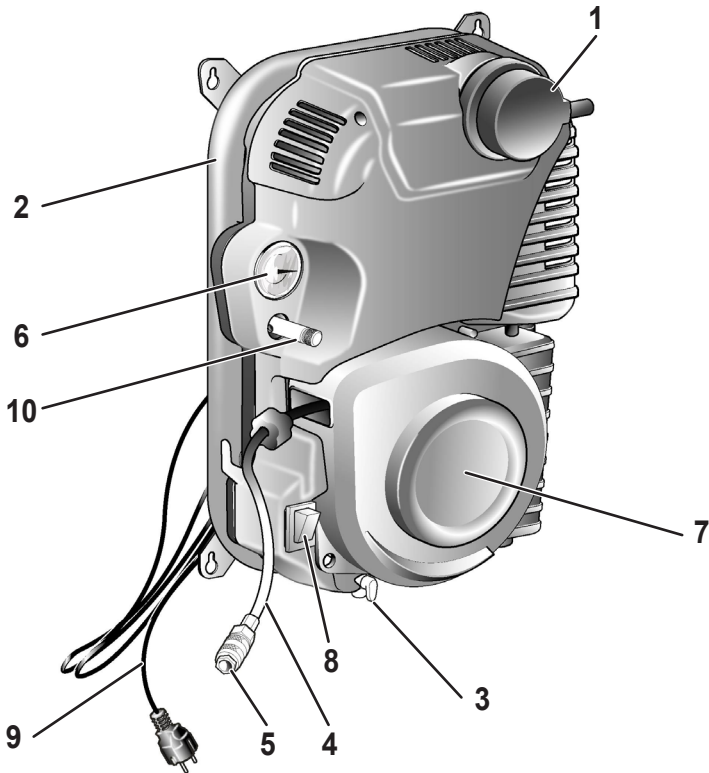

9

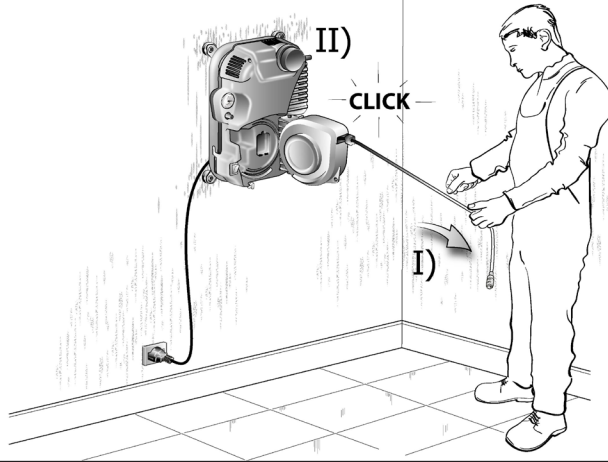

10

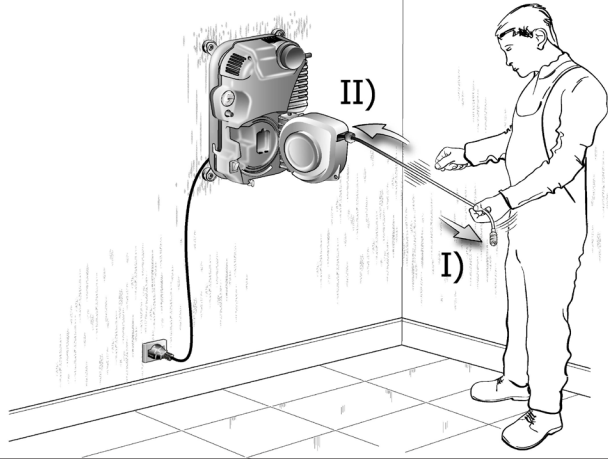

11

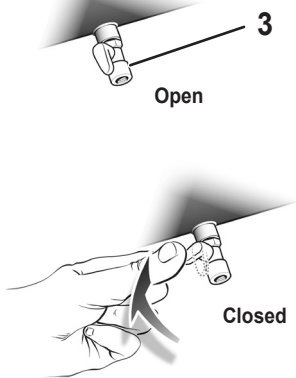

12

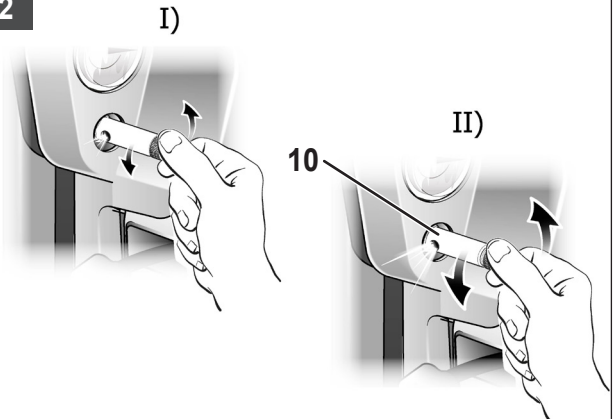

13

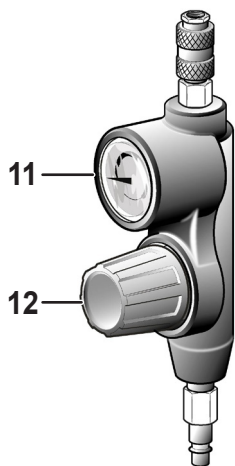

14

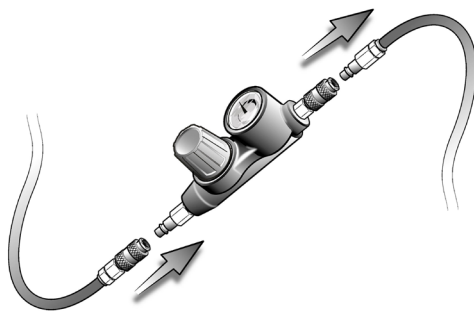

15

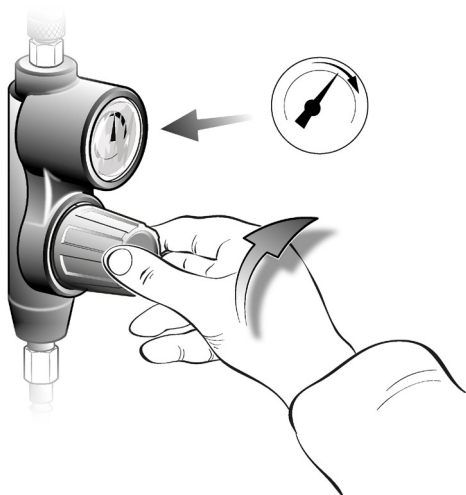

16

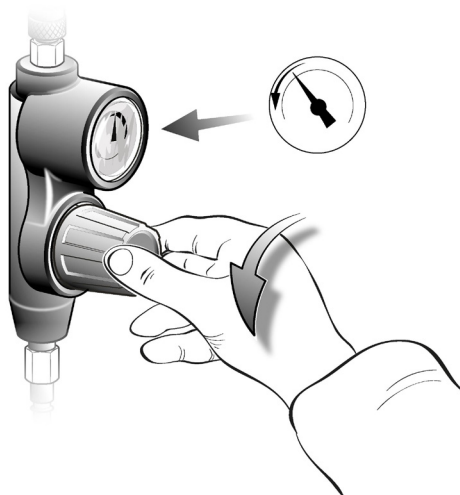

Conserver le présent manuel pour pouvoir le consulter ultérieurement

Lire attentivement le manuel opérateur avant d'utiliser l'appareil et respecter les avertissements suivants. Consulter le manuel en cas de doutes sur le fonctionnement de l'appareil.

Conserver l'ensemble de la documentation, afin que tout utilisateur du compresseur puisse la consulter avant d'utiliser l'appareil.

1. PRECAUTIONS D'UTILISATION

*La valeur de **PRESSION ACOUSTIQUE** mesurée 4 mt. équivaut à la valeur de **PUISSANCE ACOUSTIQUE** déclarée sur l'étiquette, positionnée sur le compresseur, moins de 20 dB.*

⚠ Ce pictogramme identifie les avertissements qu'il faut lire attentivement avant d'utiliser l'appareil, afin de prévenir de possibles dommages corporels.

⚠ Attention !

L'air comprimé étant une forme d'énergie potentiellement dangereuse, il faut prêter une extrême prudence lors de l'utilisation du compresseur et de ses accessoires.

⚠ Attention !

Le compresseur pourrait redémarrer de manière inopinée en cas de rétablissement du courant après une coupure électrique.

⚠ A FAIRE

- Le compresseur doit être utilisé dans des locaux appropriés (bien ventilés, avec une température ambiante comprise entre +5°C et +40°C) et totalement exempts de poussières, acides, vapeurs, gaz explosifs ou inflammables.
- Maintenir la zone de travail libre d'obstacles. Libérer la zone de travail d'outils non nécessaires.
- Port obligatoire de protections auditives, oculaires et des voies respiratoires.
- Toujours respecter une distance de sécurité d'au moins 4 mètres entre le compresseur et la zone de travail.
- Introduire la fiche du câble électrique dans une prise appropriée en termes de forme, de tension et de fréquence, conformément aux normes en vigueur.
- Utiliser des rallonges du câble électrique d'une longueur maximum de 5 mètres et ayant une section du câble non inférieure à 1,5 mm².
- L'utilisation de rallonges de longueur et section différentes, d'adaptateurs et de prises multiples, est fortement déconseillée.
- Si le câble d'alimentation est endommagé, il doit être remplacé par le fabricant ou par son service d'assistance technique ou en tout cas par une personne avec une

qualification similaire, de façon à prévenir tout risque.

- Utiliser exclusivement l'interrupteur I/O pour mettre le compresseur hors tension.
- Lorsque le compresseur n'est pas utilisé, intervenir sur l'interrupteur I/O et le placer sur éteint « O » (OFF), puis débrancher la fiche de la prise de courant.
- À la fin de chaque utilisation rembobiner complètement le tuyau, en l'accompagnant dans son logement ; de cette façon on préservera l'enrouleur d'une tension inutile et prolongée.

⚠ A NE PAS FAIRE

- Ne jamais diriger le jet d'air vers des personnes, des animaux ou vers soi-même (porter des lunettes de protection contre les risques de projections de corps étrangers soulevés par le jet).
- Ne pas diriger vers le compresseur le jet des liquides pulvérisés par des outils branchés sur le compresseur lui-même.
- Ne pas utiliser l'appareil, les pieds et/ou les mains mouillés.
- Ne pas tirer le câble d'alimentation pour débrancher la fiche de la prise électrique ou pour déplacer le compresseur.
- Ne pas laisser l'appareil exposé aux agents atmosphériques.
- Ne pas transporter le compresseur lorsque son réservoir est sous pression.
- Ne pas soumettre le réservoir à des soudures ou à des usinages mécaniques. En cas de défauts ou de corrosion, il faut le remplacer en bloc.
- Interdire l'utilisation du compresseur aux personnes inexpérimentées. Veiller à ce que les enfants et les animaux stationnent loin de la zone de travail de l'appareil.
- Le présent appareil n'est pas apte à être utilisé par tous sujets (y compris les enfants) dont les capacités physiques, sensorielles ou mentales seraient faibles, ou qui manqueraient d'expérience ou de compétence, à moins qu'ils n'aient été suivis ou renseignés quant à l'utilisation de l'appareil en question, et ce par l'intermédiaire d'une personne responsable de leur sécurité.
- Les enfants doivent être surveillés pour vérifier qu'ils ne jouent pas avec l'appareil.
- Ne pas placer des objets inflammables ou en Nylon® et tissu à proximité et/ou sur le compresseur.
- Ne pas nettoyer la machine avec des liquides inflammables ou des solvants. Employer uniquement un chiffon légèrement humide en s'assurant d'avoir débranché la fiche de la prise électrique.
- L'utilisation du compresseur est strictement limitée à la compression de l'air. Ne pas utiliser l'appareil avec d'autres types de gaz.
- L'air comprimé produit par cet appareil n'est pas utilisable dans les domaines pharmaceutique, alimentaire ou hospitalier, à moins qu'il ne soit ultérieurement soumis à des traitements particuliers ; de même, il ne peut pas

être utilisé pour remplir les bouteilles utilisées dans la plongée sous-marine.

- Ne pas couvrir les prises d'air sur le compresseur.
- Faire attention au travail qu'on est en train de faire. Ne jamais monter sur le compresseur. Ne pas laisser le compresseur fonctionner sans surveillance.
- Ne pas utiliser le compresseur appuyé sur le plancher.
- Ne pas placer de poids et/ou d'objets sur le compresseur (ex. pots à fleurs, etc.).

CE QU'IL FAUT SAVOIR

- **Ce compresseur a été réalisé pour fonctionner avec le rapport d'intermittence spécifié sur la plaquette des caractéristiques techniques** (par exemple, S3 25 % signifie 2,5 minutes de fonctionnement et 7,5 minutes d'arrêt), afin d'éviter une surchauffe excessive du moteur électrique. Au cas où ce rapport ne serait pas respecté, la protection thermique dont le moteur est pourvu interviendra automatiquement, en coupant le courant électrique dès que la température devient trop élevée. Le moteur redémarrera automatiquement dès le rétablissement des conditions normales de fonctionnement.
- Tous les compresseurs sont pourvus d'un clapet de sécurité qui intervient en cas de fonctionnement irrégulier du pressostat, en garantissant ainsi la sécurité de l'appareil.
- La soupape de sécurité est réglée afin d'éviter la surpression des cuves. Cette soupape est réglée en usine et ne fonctionnera que si la pression de la cuve atteint cette valeur. Ne pas essayer de régler ou de neutraliser le dispositif de sécurité. Tout réglage effectué sur cette soupape pourrait causer de graves blessures. Si ce dispositif nécessite des travaux d'entretien, contacter un service après-vente agréé.
- Le repère rouge sur le manomètre se réfère à la pression de service maximale du réservoir. Elle ne concerne pas la pression réglée.
- Pendant l'opération de montage d'un outil, la sortie du débit d'air doit être impérativement coupée.
- L'utilisation de l'air comprimé dans les différentes utilisations prévues (gonflage, soufflage, outils pneumatiques, etc.) implique la connaissance et le respect des normes prévues pour chaque cas.
- Vérifier si la consommation d'air et la pression maximale de service de l'outil pneumatique et des tuyaux de raccordement (avec le compresseur) à employer, sont compatibles avec la pression réglée sur le régulateur de pression (voir le «régulateur de pression à distance») et avec la quantité d'air distribuée par le compresseur.
- Les performances du compresseur sont garanties pour un fonctionnement entre 0 et 1000 mètres au-dessus du niveau de la mer.

2. DESCRIPTION DE L'APPAREIL (Fig. 8)

1. Filtre à air d'aspiration
2. Réservoir d'air
3. Robinet de purge des condensats du réservoir
4. Tuyau d'air
5. Accouplement rapide
6. Manomètre (indique la pression du réservoir)
7. Enrouleur
8. Interrupteur I/O (ON/OFF)
9. Câble d'alimentation
10. Soupape de sécurité

3. CONTENU DE L'EMBALLAGE

- Compresseur d'air
- Notice d'instruction pour le montage
- Entretoises en caoutchouc (4)
- Régulateur de pression à distance
- Manuel d'utilisation et autres documents

4. DOMAINE D'APPLICATION

Le compresseur sert à produire de l'air comprimé pour les outils fonctionnant à l'air comprimé.

Veillez au fait que nos appareils, conformément à leur affectation, n'ont pas été construits, pour être utilisés dans un environnement professionnel, industriel ou artisanal. Nous déclinons toute responsabilité si l'appareil est utilisé professionnellement, artisanalement ou dans des sociétés industrielles, tout comme pour toute activité équivalente.

La machine doit exclusivement être employée conformément à son affectation. Chaque utilisation allant au-delà de cette affectation est considérée comme non conforme. Pour les dommages en résultant ou les blessures de tout genre, le producteur décline toute responsabilité et l'opérateur/l'exploitant est responsable.

5. AVERTISSEMENTS SUR LE MONTAGE

- Vérifiez que l'appareil n'a pas été endommagé pendant le transport. En cas d'avarie, informez immédiatement l'entreprise de transport qui a livré le compresseur.
- Il est recommandable d'installer le compresseur à proximité du consommateur.
- Il est déconseillé d'utiliser des câbles de rallonge.
- Veillez à ce que l'air aspiré soit sec et sans poussière.
- N'installez pas le compresseur dans un local humide ou détrempé.
- Le compresseur doit être utilisé uniquement dans des endroits adéquats (bonne ventilation, température ambiante +5°C - +40° C). Il ne doit y avoir dans la salle aucune poussière, aucun acide, aucune vapeur, aucun gaz explosif ou inflammable.
- Le compresseur doit être employé dans des endroits secs. Il ne peut être utilisé dans des zones où l'on travaille avec des éclaboussures d'eau.

Attention !

Ce compresseur doit être utilisé exclusivement fixé à un mur apte à soutenir son poids ; il est interdit d'utiliser le compresseur dans une autre configuration.

6. INSTALLATION

Après avoir retiré le compresseur de l'emballage et avoir constaté son bon état, vérifier si tous les composants énumérés dans le « contenu de l'emballage » sont présents à l'intérieur.

Avant de commencer l'installation du compresseur, il faut se procurer les matériaux et/ou les outils illustrés sur la figure 1 (**NON fournis** de série), plus précisément :

- Ruban mètre,
- Ruban adhésif,
- Ciseaux,
- Niveau à bulle,
- Perceuse/visseuse,
- Tournevis cruciforme,
- Vis (4),
- Chevilles (4).

Avertissement !

Pour la fixation sur murs pleins ou en ciment, utiliser des vis et des chevilles à expansion. Pour la fixation sur toute autre surface (en vérifiant préalablement si la paroi peut supporter le poids du compresseur), acheter des vis et des chevilles du type approprié. Pour la fixation, il est recommandé de compter sur l'aide d'une deuxième personne.

Choisir la position où fixer le compresseur de manière à ce que l'appareil ait un espace suffisant pour tourner plus de 170° degrés et que le tuyau d'air comprimé puisse être atteint facilement.

Pour obtenir une bonne ventilation et un refroidissement efficace, il est important que le compresseur soit à 50 cm au moins de distance d'une paroi et/ou d'un obstacle quelconque (fig. 2), à l'exception du mur où le compresseur est fixé.

6.1 Fixation murale

Respecter les spécifications indiquées dans ce manuel (figures 3, 4 et 5).

- Utiliser la notice d'instruction (fournie de série) comme gabarit pour marquer les points où effectuer les trous de fixation (fig. 3). Retirer et conserver la notice pour pouvoir la consulter et/ou la réutiliser dans le futur.
- Avec un foret de 8 mm, percer quatre trous sur le mur (fig. 4) et introduire les chevilles (fig. 5).
- Emboîter les vis, en veillant à introduire précédemment les entretoises en caoutchouc (fig. 5).
- Visser les vis presque jusqu'au fond (fig. 6 - phase I).
- Présenter le compresseur au niveau des quatre vis, puis l'accrocher en veillant à insérer les fentes du bâti du compresseur sur les vis : comme illustré sur la fig. 6 - phase II.
- Laisser descendre doucement le compresseur vers le bas, de façon à ce que les quatre vis puissent être introduites dans le gabarit étroit de la fente, comme illustré sur la fig. 6 - phase III.
- Visser les quatre vis à fond (fig. 7).

7. MISE EN MARCHÉ

7.1 Raccordement électrique

Le compresseur est équipé d'un câble réseau avec fiche à contact de protection. Introduire la fiche du câble électrique dans une prise appropriée en termes de forme, de tension et de fréquence, conformément aux normes en vigueur. Veillez, avant la mise en service, à ce que la tension du secteur et la tension de service soient les mêmes en vous reportant à la plaque signalétique de la machine. S'assurer que l'interrupteur ON/OFF **ne** soit en position **I (ON)**. Les longs câbles d'alimentation tout comme les rallonges, tambours de câble etc. qui entraînent des chutes de tension et peuvent empêcher le démarrage du moteur. Lorsque la température descend en dessous de 5° C, le moteur marche durement et peut ne pas démarrer.

7.2 Démarrage et utilisation

- Contrôler la conformité des données de la plaque d'identification du compresseur avec celles réelles de l'installation électrique ; une variation de tension de $\pm 10\%$ par rapport à la valeur nominale est admise.
 - Connecter l'outil pneumatique souhaité à l'accouplement rapide (réf. 5).
 - L'enrouleur (réf. 7) est fabriqué avec un mécanisme de blocage automatique qui permet l'arrêt du tuyau (réf. 4) à la longueur souhaitée.
- Ne jamais faire enrouler le tuyau flexible de manière incontrôlée.**

- Le système de blocage produit un son métallique pendant le déroulement et l'enroulement ; ce n'est pas un défaut.

Si le bruit varie après de beaucoup d'applications et/ou en cas de problèmes avec le mécanisme, s'adresser au service après-vente.

- **Déroulement du tuyau** : extraire avec précaution le tuyau du logement ; après avoir déroulé la longueur nécessaire de tuyau desserrer légèrement la prise, ainsi lorsqu'un « CLIC » est entendu cela indique que le blocage a été engagé (fig. 9).

Vérifier si le tuyau est bloqué avant de laisser la prise.

- **Réenroulement du tuyau** : desserrer le blocage en tirant le tuyau en détente vers l'extérieur (fig. 10). Laisser réenrouler le tuyau de manière contrôlée, en l'accompagnant jusqu'au retour complet dans l'enrouleur.
- Introduire la fiche du câble d'alimentation dans une prise appropriée, en vérifiant si l'interrupteur I/O placé sur le compresseur est en position éteint « O » (OFF).
- Alors le compresseur est prêt à utiliser.
- En intervenant sur l'interrupteur I/O le compresseur démarre en pompant de l'air et en l'introduisant dans le réservoir à travers le tuyau de refoulement.
- Une fois la valeur de réglage supérieure atteinte (configurée par le fabricant lors de l'essai) le compresseur s'arrête. En utilisant l'air le compresseur repart automatiquement lorsque la valeur de réglage inférieure est atteinte (2 bar entre supérieure et inférieure).
- Le compresseur continue à fonctionner avec ce cycle en mode automatique jusqu'à ce qu'on intervienne sur l'interrupteur I/O.
- En cas de vouloir employer à nouveau le compresseur, attendre au moins 10 secondes depuis le moment de l'extinction avant de le redémarrer.
- **Vérifier si la consommation d'air et la pression maximale de service de l'outil pneumatique à employer sont compatibles avec la pression réglée sur le régulateur de pression (non compris) et avec la quantité d'air distribuée par le compresseur.**
- À la fin du travail :
 - réenrouler complètement le tuyau, en l'accompagnant dans son logement ;
 - arrêter le compresseur en intervenant sur l'interrupteur I/O, en le mettant en position éteint « O » (OFF).
 - débrancher la fiche électrique ;
 - vidanger le réservoir.

8. RÉGULATEUR DE PRESSION À DISTANCE (Fig. 13)

DESTINATION ET UTILISATION

Cet appareil a été conçu pour être utilisé comme RÉGULATEUR DE PRESSION, toute autre utilisation doit être considérée incorrecte. Le fabricant décline toute responsabilité pour les dommages ou accidents résultant d'une mauvaise utilisation de l'unité ou du non-respect des règles de sécurité. Toute altération ou modification de l'appareil non autorisée au préalable dégage le fabricant de toute responsabilité pour les dommages résultant ou liés aux actes susmentionnés.

AVERTISSEMENTS GÉNÉRAUX DE SÉCURITÉ

RISQUES DUS À UNE MAUVAISE UTILISATION

- **NE JAMAIS** dépasser les pressions de service maximales recommandées.
 - L'unité ne doit être connectée qu'à une source d'air comprimé qui ne dépasse pas la pression de service de 10 bars.
- **TOUJOURS** relâcher la pression d'air avant de procéder au démontage, au nettoyage ou au remontage de l'unité.

Raccordement

Raccorder l'unité comme indiqué sur la fig. 14. Effectuer le raccordement à la source d'air comprimé, en respectant le sens du débit d'air, de manière à ce qu'il corresponde aux flèches de la figure 14.

⚠ Attention ! _____
Vérifier si le circuit d'air comprimé n'est pas sous pression lors du raccordement de l'unité.

UTILISATION

Réglage de la pression de service

La pression est réglée à l'aide de la molette du régulateur de pression (12). Tourner dans le sens des aiguilles d'une montre pour augmenter la pression et dans le sens inverse pour la diminuer (comme indiqué dans les figures 15 et 16).

On peut vérifier la valeur programmée moyennant le manomètre (11).

9. NETTOYAGE ET ENTRETIEN

⚠ Attention ! _____
Retirez la prise du réseau avant chaque travail de réglage et de maintenance.

⚠ Attention ! _____
Attendez jusqu'à ce que le compresseur ait refroidi !
Risque de brûlure !

⚠ Attention ! _____
Avant tous travaux de nettoyage et de maintenance, mettre la chaudière hors circuit.

9.1 Nettoyage

- Maintenez les dispositifs de protection aussi propres (sans poussière) que possible. Frottez l'appareil avec un chiffon propre ou soufflez dessus avec de l'air comprimé à basse pression.
- Nous recommandons de nettoyer l'appareil directement après chaque utilisation.
- N'utilisez aucun produit de nettoyage ni détergent; ils pourraient endommager les pièces en matières plastiques de l'appareil. Veillez à ce qu'aucune eau n'entre à l'intérieur de l'appareil.
- Les outils pneumatiques doivent être débranchés du compresseur avant le nettoyage. Le compresseur ne doit pas être nettoyé avec d'eau, de solvants, etc.
- Maintenir le tuyau de l'enrouleur propre pour permettre son bon glissement.

9.2 Eau condensée (Fig. 11)

L'eau condensée doit être vidée chaque jour en ouvrant le clapet de purge d'eau (référence 3) (au fond du récipient à pression).

⚠ Attention ! _____
Éliminez l'eau condensée dans le respect de l'environnement en l'apportant dans un poste collecteur correspondant.

9.3 Soupape de sécurité (référence 10)

La soupape de sécurité est réglée sur la pression maximale admise du récipient sous pression.

Il est interdit de dérégler la soupape de sécurité. Pour que la vanne de sécurité fonctionne correctement en cas de besoin, il faut l'actionner de temps en temps. Tourner l'écrou moleté jusqu'à entendre l'air comprimé s'échapper (Fig. 12). Ensuite, le revisser.

Toujours garder la soupape de sécurité et la zone environnante propres et libres de tout obstacle.

9.4 Nettoyage du filtre d'aspiration (réf. 1)

Le filtre d'aspiration empêche que de la poussière ou de la saleté soient aspirées. Ce filtre doit être nettoyé au moins toutes les 100 heures de fonctionnement. Un filtre d'aspiration bouché réduit considérablement le rendement du compresseur.

Le corps du filtre d'aspiration est fixe, IL NE DOIT JAMAIS être déposé. Pour nettoyer ou remplacer l'élément filtrant, il suffit de déposer uniquement le couvercle. Pour déposer le couvercle, le dévisser dans le sens inverse des aiguilles d'une montre.

Nettoyer l'élément filtrant en donnant de petits coups légers et en dirigeant sur celui-ci un jet d'air comprimé à basse pression (environ 3 bar) et puis le remonter.

9.5 Entreposage

⚠ Attention ! _____
Tirez la fiche de la prise de courant, purgez l'appareil et tous les outils à air comprimé raccordés et évacuez la condensation. Rangez le compresseur de manière qu'aucune personne non autorisée ne puisse le mettre en service.

⚠ Attention ! _____
Conserver le compresseur exclusivement dans un milieu sec et non accessible à des personnes non autorisées.

Le protéger avec une housse pour éviter que la poussière se dépose sur les mécanismes intérieurs.
Si le compresseur resté inactif pendant de longues périodes, vérifier son bon fonctionnement avant de commencer à l'utiliser.

TABLEAU – INTERVALLES D'ENTRETIEN

FONCTION	APRES LES 100 PREMIERES HEURES	TOUTES LES 100 HEURES
Nettoyage filtre aspiration et/ou remplacement de l'élément filtrant	•	•
Evacuation Condensat réservoir	Tous les jours et en fin de travail.	

10. MISE AU REBUT ET RECYCLAGE



Conformément à la directive 2012/19/UE relative à l'élimination des déchets d'équipements électriques et électroniques (DEEE).

Le symbole de la poubelle barrée figurant sur l'appareil ou sur sa confection, indique que le produit, à la fin de sa vie utile, doit être collecté séparément des autres déchets. L'utilisateur devra donc remettre l'appareil usagé aux centres de collecte sélective des déchets électroniques et électro-techniques, ou au revendeur lors de l'achat d'un nouvel appareil de type équivalent, à raison d'un pour un. Une collecte sélective adéquate pour l'envoi successif de l'appareil usagé au recyclage, au traitement et à l'élimination dans le respect de l'environnement, contribue à éviter de possibles effets négatifs sur l'environnement et sur la santé, et favorise la réutilisation et/ou le recyclage des matériaux qui composent l'appareil.

L'élimination abusive du produit de la part de l'utilisateur comporte l'application des sanctions administratives prévues par les normes en vigueur.

11. POSSIBLES ANOMALIES ET INTERVENTIONS ADMISES

Anomalie	Cause	Intervention
Le compresseur s'arrête et redémarre automatiquement après quelques minutes.	Intervention de la protection thermique, à cause de la surchauffe du moteur.	Laisser refroidir le compresseur. Aérer le local.
Après quelques tentatives de démarrage, le compresseur s'arrête.	Intervention de la protection thermique, à cause de la surchauffe du moteur (débranchement de la fiche pendant le fonctionnement, faible tension d'alimentation).	Actionner l'interrupteur d'arrêt. Aérer le local. Après quelques minutes, le compresseur redémarrera automatiquement.
Le compresseur ne s'arrête pas et le clapet de sécurité intervient.	Fonctionnement irrégulier du compresseur ou défaillance du pressostat.	Débrancher la fiche et s'adresser au Centre Après-vente.

Toute intervention doit être exécutée par les Centres Après-vente agréés, en utilisant des pièces détachées d'origine. Toute altération de la machine peut compromettre la sécurité et annulera la garantie.

Preserve this handbook for future reference.

Before using the compressor, read the instructions for use carefully and comply with the following safety precautions. Consult this handbook if you have any doubts regarding functioning.

Preserve all the documentation so that anyone who uses the compressor can consult this beforehand.

1. PRECAUTIONS

An ACOUSTIC PRESSURE value of 4 m. corresponds to the ACOUSTIC POWER value stated on the label located on the compressor, minus 20 dB.

⚠ This symbol indicates warnings to be read before using the product so as to prevent injury to the user.

⚠ Warning!

Compressed air is a potentially dangerous form of energy; always take great care when using the compressor and its accessories.

⚠ Warning!

The compressor may restart when power is restored following a blackout.

⚠ THINGS TO DO

- The compressor must be used in a suitable environment (well ventilated with an ambient temperature of between +5°C and +40°C) and never in places affected by dust, acids, vapors, explosive or flammable gases.
- Keep the work area clear. Clear the work area of unnecessary tools.
- Hearing, sight and respiratory protection must be worn.
- Always maintain a safety distance of at least 4 meters between the compressor and the work area.
- Insert the plug of the electric cable in a socket of suitable shape, voltage and frequency complying with current regulations.
- Use extension cables with a maximum length of 5 meters and of suitable cross-section.
- The use of extension cables of different length and also of adapters and multiple sockets should be avoided.
- If the supply cord is damaged, it must be replaced by the manufacturer, its service agent or similarly qualified persons in order to avoid a hazard.
- Always use the switch I/O to switch off the compressor.
- When the compressor is not in use, act on the I/O switch and put it in the switched off position "O" (OFF), then remove the plug from the power socket.
- At the end of each use, rewind the hose completely, putting it in its housing; this way the reel will be protected of unnecessary and prolonged tension.

⚠ THINGS NOT TO DO

- Never direct the jet of air towards persons, animals or your body. (Always wear safety goggles to protect your eyes against flying objects that may be lifted by the jet of air).
- Never direct the jet of liquids sprayed by tools connected to the compressor towards the compressor.
- Never use the appliance with bare feet or wet hands or feet.
- Never pull the power cable to disconnect the plug from the socket or to move the compressor.
- Never leave the appliance exposed to adverse weather conditions.
- Never transport the compressor with the receiver under pressure.
- Do not weld or machine the receiver. In the case of faults or rusting, replace the entire receiver.
- Never allow inexperienced persons to use the compressor. Keep children and animals at a safe distance from the work area.
- This appliance is not intended for use by persons (including children) with reduced physical, sensory or mental capabilities, or lack of experience and knowledge, unless they have been given supervision or instruction concerning the use of the appliance by a person responsible for their safety.
- Children should be supervised to ensure that they do not play with the appliance.
- Do not position flammable or Nylon®/fabric objects close to or on the compressor.
- Do not clean the machine with flammable liquids or solvents. Use only a slightly damp cloth, making sure to have disconnected the plug from the power socket.
- The compressor must be used only for air compression. Do not use the compressor for any other type of gas.
- The compressed air produced by the compressor cannot not be used for pharmaceutical, food or medical purposes except after particular treatments and cannot be used to fill the air bottles of scuba divers.
- Do not cover the air vents on the compressor.
- Pay attention to the work being carried out. Do not stand on the compressor. Do not allow the compressor to operate unattended.
- Do not use the compressor placed on the floor.
- Do not put weights and/or objects on the compressor (e.g. flower pots, etc.).

THINGS YOU SHOULD KNOW

- To avoid overheating of the electric motor, **this compressor is designed for intermittent operation as indicated on the technical dataplate** (for example, S3 25 % means 2.5 minutes ON, 7.5 minutes OFF). In the case of overheating, the thermal cutout of the motor trips, automatically cutting off the power when the temperature is too high. The motor restarts automatically when normal temperature conditions are restored.
- All the compressors are fitted with a safety valve that is tripped in the case of malfunctioning of the pressure switch in order to assure machine safety.
The safety valve is set to avoid over-pressurization of the air tanks. This valve is factory pre-set and will not function unless tank pressure reaches this pressure. Do not attempt to adjust or eliminate this safety device. Any adjustments to this valve could cause serious injury. If this device requires service or maintenance, see an Authorized Service Center.
- The red notch on the pressure gauge refers to the maximum operating pressure of the tank. It does not refer to the adjusted pressure.
- When fitting a tool, the flow of air in output must be switched off.
- When using compressed air, you must know and comply with the safety precautions to be adopted for each type of application (inflation, blowing, pneumatic tools, etc.).

- Check that the air consumption and the maximum working pressure of the pneumatic tool and of the connecting hoses (with the compressor) to be used are compatible with the pressure set on the pressure regulator (see "remote pressure regulator") and with the quantity of air delivered by the compressor.
- The compressor's performance is guaranteed for operation between 0 and 1000 meters above the sea level.

2. DESCRIPTION OF THE APPLIANCE

(Fig. 8)

1. Intake air filter
2. Air receiver
3. Tank condensate drain valve
4. Air pipe
5. Quick coupling
6. Pressure gauge (indicates the tank pressure)
7. Reel
8. Switch I/O (ON/OFF)
9. Power cord
10. Safety valve

3. PACKAGING CONTENTS LIST

- Air compressor
- Assembly instruction sheet
- Rubber Spacers (4)
- Remote pressure regulator
- Instruction manual and other documents

4. SCOPE OF USE

The compressor is designed for generating compressed air for tools operated by compressed air.

Please note that our equipment has not been designed for use in commercial, trade or industrial applications. Our warranty will be voided if the machine is used in commercial, trade or industrial businesses or for equivalent purposes.

The machine is to be used only for its prescribed purpose. Any other use is deemed to be a case of misuse. The user/operator and not the manufacturer will be liable for any damage or injuries of any kind caused as a result of this.

5. POINTS TO NOTE WHEN SETTING UP THE COMPRESSOR

- Examine the machine for signs of transit damage. Report any damage immediately to the company which delivered the compressor.
- The compressor should be set up near the working consumer.
- The use of extension cords is not recommended.
- Make sure the intake air is dry and dust-free.
- Do not set up the compressor in damp or wet rooms.
- The compressor may only be used in suitable rooms (with good ventilation and an ambient temperature from +5°C to +40°C). There must be no dust, acids, vapors, explosive gases or inflammable gases in the room.
- The compressor is designed to be used in dry rooms. It is prohibited to use the compressor in areas where work is conducted with sprayed water.

Attention!

This compressor shall only be used fixed to a wall suitable to support its weight; it is forbidden to use the compressor in any other configuration.

6. INSTALLATION

After removing the compressor from the packaging and checking its integrity, make sure that all the components listed in the "packaging contents list" are present inside the packaging.

Before starting the installation of the compressor, it is necessary to obtain the materials and/or tools shown in figure 1 (NOT supplied), more precisely:

- Measuring tape,
- Adhesive tape,
- Scissors,
- Spirit level,
- Drill/screwdriver,
- Cross head screwdriver,
- Screws (4),
- Expansion plugs (4).

Warning!

For fixing on solid or concrete walls, use screws and expansion plugs. For fixing on any other surface (previously verify that the wall can support the weight of the compressor), purchase appropriate screws and plugs.

For fixing, it is recommended to use the help of a second person.

Choose the position where the compressor shall be mounted in a way that the appliance has enough space to rotate more than 170° degrees and that the compressed air hose can be easily reached.

To obtain good ventilation and effective cooling, it is important that the compressor is at least 50 cm away from any

wall and/or obstacle (fig. 2), with the exception of the wall itself where the compressor is fixed.

6.1 Wall fixing

Observe the specifications indicated in this manual (figures 3, 4 and 5).

- Use the instructions sheet (supplied) as a template to mark the points where to make the holes for fixing (fig. 3). Remove and keep the sheet for future consultation and/or reuse.
- With an 8 mm bit, drill four holes in the wall (fig. 4), and insert the expansion plugs (fig. 5).
- Insert the screws, taking care to previously insert the rubber spacers (fig. 5).
- Almost fully tighten the screws (fig. 6 - phase I).
- Place the compressor in correspondence with the four screws, then hang it taking care to insert each slot of the compressor frame onto the screws: as shown in fig. 6 - phase II.
- Gently lower the compressor, so that all four screws can be inserted into the narrow shape of the slot, as shown in fig. 6 - phase III.
- Fully tighten the four screws (fig. 7).

7. SETTING

7.1 Connection to the network

The compressor is equipped with a power cord with shock-proof plug. Insert the plug of the power cord into a socket suitable regarding shape, voltage and frequency and compliant with current regulations. Before commissioning, make sure that the mains voltage corresponds to the operating voltage indicated on the data plate of the appliance. Make sure the ON/OFF switch is **not** in the **I (ON)** position. Power cords that are too long as well as extensions, cable reels, etc. cause a voltage drop and can prevent the engine from starting. At low temperatures below +5°C, starting the engine can be more difficult.

7.2 Start-up and use

- Check the compliance of the compressor plate data with the real data of the electrical system; a voltage variation of $\pm 10\%$ with respect to the nominal value is admitted.
- Connect the desired pneumatic tool to the quick coupling (ref. 5).
 - The reel (ref. 7) is built with an automatic locking mechanism that allows the hose (ref. 4) to be stopped at the desired length.

Never let the hose rewind in an uncontrolled way.
 - The locking system produces a metallic sound during unwinding and winding; it is not a sign of a defect.

If the noise changes after numerous applications and/or in case of problems with the mechanism, contact the service centre.

- **Unwinding the hose:** carefully remove the hose from the housing; after unwinding the necessary length of hose, loosen the grip slightly, in this way, when a “CLICK” is heard, the lock is inserted (fig. 9).

Ensure that the hose is locked before releasing the grip.

- **Rewinding the hose:** loosen the lock by pulling the extension hose outwards (fig. 10). Let the hose rewind in a controlled way, accompanying it until it completely returns to the reel.
- Insert the power cord plug into a suitable socket, making sure that the I/O switch on the compressor is in the switched off position “O” (OFF).
- At this point the compressor is ready for use.
- Use the I/O switch to start the compressor pumping air and putting it through the delivery hose into the tank.
- Once the upper calibration value has been reached (set by the manufacturer during the test phase) the compressor stops.
Using air, the compressor restarts automatically when the lower calibration value is reached (2 bar between upper and lower value).
- The compressor continues to operate with this cycle automatically until acting on the I/O switch.
- If the compressor shall be used again, wait at least 10 seconds from the moment when it switches off before restarting it.
- **Check that the air consumption and the maximum operating pressure of the pneumatic tool to be used are compatible with the pressure set on the pressure regulator (not included) and with the amount of air delivered by the compressor.**
- At the end of the work:
 - rewind the hose completely, putting it in its housing;
 - stop the compressor by acting on the I/O switch, putting it to the switched off position “O” (OFF).
 - disconnect the electrical plug;
 - empty the tank.

8. REMOTE PRESSURE REGULATOR (Fig. 13)

PURPOSE AND USE

This unit has been designed to be used as a PRESSURE REGULATOR, any other use should be considered improper. The company declines all responsibility for damage or accidents resulting from improper use of the unit or from failure to comply with the safety regulations. Any tampering or modification of the unit not previously authorized relieves the manufacturer from damages deriving from or referable to the above-mentioned acts.

GENERAL SAFETY WARNINGS

RISKS DUE TO IMPROPER USE

- **DO NEVER** exceed the recommended maximum operating pressures.
 - The unit must only be connected to a source of compressed air which does not exceed the operating pressure of 10 bar.
- **ALWAYS** discharge the air pressure before carrying out the disassembly, cleaning or reassembly of the unit.

Connection

Connect the unit as shown in fig. 14.

Carry out the connection to the compressed air source, respecting the direction of the air flow, so that it matches the arrows in figure 14.



Warning!

Ensure that the compressed air system is not under pressure when connecting the unit.

USE

Working pressure adjustment

The pressure is regulated by the pressure regulator knob (12). Turn clockwise to increase the pressure and anticlockwise to decrease it (as shown in Figures 15 and 16).

The value set can be checked on the gauge (11).

9. CLEANING AND MAINTENANCE

⚠ Warning! _____

Pull the power plug before doing any cleaning and maintenance work on the appliance.

⚠ Warning! _____

Wait until the compressor has completely cooled down. Risk of burns!

⚠ Warning! _____

Always depressurize the tank before carrying out any cleaning and maintenance work.

9.1 Cleaning

- Keep the safety devices free of dirt and dust as far as possible. Wipe the equipment with a clean cloth or blow it with compressed air at low pressure.
- We recommend that you clean the appliance immediately after you use it.
- Do not use cleaning agents or solvents; these may be aggressive to the plastic parts in the appliance. Ensure that no water can get into the interior of the appliance.
- You must disconnect any pneumatic tools from the compressor before cleaning. Do not clean the compressor with water, solvents or the like.
- Keep the reel hose clean to allow proper sliding.

9.2 Condensation water (Fig. 11)

The condensation water must be drained off each day by opening the drain valve (ref. 3) (on the bottom of the pressure vessel).

⚠ Warning! _____

Dispose of the condensation water in an environmentally compatible manner at the appropriate collection point.

9.3 Safety valve (ref. 10)

The safety valve has been set for the highest permitted pressure of the pressure vessel.

It is prohibited to adjust the safety valve. Actuate the safety valve from time to time to ensure that it works when required. Turn the nut until you can hear the compressed air being released (Fig. 12). Then screw it back on.

Always keep the safety valve and the surrounding area clean and free of obstructions.

Always keep the safety valve and the surrounding area clean and free of obstructions.

9.4 Cleaning the intake filter (ref. 1)

The intake filter prevents dust and dirt being drawn in. It is essential to clean this filter after at least every 100 hours in service. A clogged intake filter will decrease the compressor's performance dramatically.

The body of the intake filter is irremovable, it **MUST NEVER** be removed. To clean or replace the filtering element, simply remove the cover. To remove the cover, unscrew counterclockwise.

Clean the filtering element by tapping it to remove the dirt, blast it down with low-pressure compressed air (approx. 3 bar) and re-insert it.

9.5 Storage

⚠ Warning! _____

Disconnect the plug from the socket, vent the appliance and tools connected to it and empty the condensate.

Switch off the compressor and make sure that it is secured in such a way that it cannot be started up again by any unauthorized person.

⚠ Warning! _____

Keep the compressor only in dry environment and not accessible to unauthorized persons.

Protect it with a cloth to prevent dust from settling on the internal mechanisms.

If the compressor remains inactive for long periods, check that it is working correctly before starting to use it again.

MAINTENANCE RESUMPTIVE TABLE

FUNCTION	AFTER THE FIRST 100 HOURS	EVERY 100 HOURS
Cleaning of intake filter and/or substitution of filtering element	•	•
Draining tank condensate	Daily and at the end of work	

10. DISPOSAL AND RECYCLING



Pursuant to Directive 2012/19/EU on waste electrical and electronic equipment (WEEE).

The symbol carrying a crossed-out refuse container depicted on any equipment or the relative packaging means that, at the end of its useful life, said product must be disposed of separately from other waste.

The user must therefore take said equipment to the centres specialising in differentiated refuse collection of electric and electronic equipment or alternatively return it to the reseller when purchasing a new similar piece of equipment.

Thanks to differentiated refuse collection, discarded equipment can be sent to be recycled, treated and disposed of in an environmentally-friendly manner; this helps avoiding possible negative effects on the environment and on health and promotes the re-employment and/or recycling of the equipment's materials.

Any unauthorised disposal of the product by the user will result in the application of the fines provided for by the regulations in force.

11. POSSIBLE FAULTS AND RELATED PERMITTED REMEDIES

Fault	Cause	Remedy
The compressor stops and restarts automatically after a few minutes.	Tripping of the thermal cutout due to overheating of the motor.	Allow the compressor to cool down. Ventilate the work area.
After a few attempts to restart, the compressor stops.	Tripping of the thermal cutout due to overheating of the motor (removal of the plug with the compressor running, low power voltage).	Activate the I/O switch (On/Off). Ventilate the work area. Wait a few minutes. The compressor will restart independently.
The compressor does not stop and the safety valve is tripped.	Irregular compressor operation or pressure switch malfunction.	Remove the plug and contact the Service Center.

Any other type of operation must be carried out by authorized Service Centers, requesting original parts. Tampering with the machine may impair its safety and in any case make the warranty null and void.

Conservare questo manuale d'istruzioni per poterlo consultare in futuro.

Prima dell'utilizzo leggere attentamente le istruzioni per l'uso e attenersi alle seguenti avvertenze. Consultare questo manuale in caso di dubbi sul funzionamento.

Conservare tutta la documentazione in modo che chiunque utilizzi il compressore possa preventivamente consultarla.

1. PRECAUZIONI D'USO

Il valore di PRESSIONE ACUSTICA misurato a 4 metri equivale al valore di POTENZA ACUSTICA dichiarato sull'etichetta, posizionata sul compressore, meno 20 dB.

⚠ Questo simbolo indica le avvertenze da leggere attentamente prima di utilizzare il prodotto, in modo da prevenire possibili danni fisici all'utente!

⚠ Attenzione!

L'aria compressa è una forma di energia potenzialmente pericolosa, pertanto è necessario usare estrema cautela utilizzando il compressore e gli accessori.

⚠ Attenzione!

Il compressore potrebbe ripartire in caso di black-out e successivo ripristino di tensione.

⚠ COSE DA FARE

- Il compressore deve essere utilizzato in ambienti idonei (ben aerati, con temperatura ambiente compresa fra +5°C e +40°C) e mai in presenza di polveri, acidi, vapori, gas esplosivi o infiammabili.
- Tenere sgombra l'area di lavoro. Liberare l'area di lavoro da utensili non necessari.
- È obbligatoria la protezione dell'udito, della vista e delle vie respiratorie.
- Mantenere sempre una distanza di sicurezza di almeno 4 metri tra il compressore e la zona di lavoro.
- Inserire la spina del cavo elettrico in una presa idonea per forma, tensione e frequenza e conforme alle normative vigenti.
- Utilizzare prolunghe del cavo elettrico di lunghezza massima di 5 metri e con sezione del cavo non inferiore a 1.5 mm².
- Si sconsiglia l'uso di prolunghe diverse per lunghezza e sezione nonché adattatori e prese multiple.
- Se il cavo di alimentazione è danneggiato, esso deve essere sostituito dal costruttore o dal suo servizio assistenza tecnica o comunque da una persona con qualifica similare, in modo da prevenire ogni rischio.

- Usare sempre e soltanto l'interruttore I/O per spegnere il compressore.
- Quando il compressore non è in uso, intervenire sull'interruttore I/O e metterlo in posizione spento "O" (OFF), quindi staccare la spina dalla presa di corrente.
- Al termine di ogni utilizzo riavvolgere completamente il tubo, accompagnandolo nel suo alloggiamento; in questo modo si preserverà l'arrotolatore da una tensione inutile e prolungata.

⚠ COSE DA NON FARE

- Non dirigere mai il getto di aria verso persone, animali o verso il proprio corpo (Utilizzare occhiali protettivi per protezione degli occhi da corpi estranei sollevati dal getto).
- Non dirigere mai il getto di liquidi spruzzati da utensili collegati al compressore verso il compressore stesso.
- Non usare l'apparecchio a piedi nudi o con mani e piedi bagnati.
- Non tirare il cavo di alimentazione per staccare la spina dalla presa.
- Non lasciare esposto l'apparecchio agli agenti atmosferici.
- Non trasportare il compressore con il serbatoio in pressione.
- Non eseguire saldature o lavorazioni meccaniche sul serbatoio. In caso di difetti o corrosioni occorre sostituirlo completamente.
- Non permettere l'uso del compressore a persone inesperte. Tenere lontano dall'area di lavoro bambini e animali.
- L'apparecchio non è destinato a essere usato da persone (bambini compresi) le cui capacità fisiche, sensoriali o mentali siano ridotte, oppure con mancanza di esperienza o di conoscenza, a meno che esse abbiano potuto beneficiare, attraverso l'intermediazione di una persona responsabile della loro sicurezza, di una sorveglianza o di istruzioni riguardanti l'uso dell'apparecchio.
- I bambini devono essere sorvegliati per sincerarsi che non giochino con l'apparecchio.
- Non posizionare oggetti infiammabili o oggetti in Nylon® e stoffa vicino e/o sul compressore.
- Non pulire la macchina con liquidi infiammabili o solventi. Impiegare solamente un panno leggermente umido assicurandosi di avere scollegato la spina dalla presa elettrica.
- L'uso del compressore è strettamente legato alla compressione dell'aria. Non usare la macchina per nessun altro tipo di gas.
- L'aria compressa prodotta da questa macchina non è utilizzabile in campo farmaceutico, alimentare o ospedaliero se non dopo particolari trattamenti e non può essere utilizzata per riempire bombole da immersione.
- Non coprire le prese d'aria sul compressore.

- Prestare attenzione al lavoro che si sta eseguendo. Non salire mai sul compressore. Non permettere al compressore di funzionare incustodito.
- Non utilizzare il compressore appoggiato sul pavimento.
- Non posizionare pesi e/o oggetti sul compressore (es. vasi da fiori, ecc.).

COSE DA SAPERE

- **Questo compressore è costruito per funzionare con un rapporto di intermittenza specificato sulla targhetta dati tecnici**, (ad esempio S3 25 % significa 2,5 minuti di lavoro e 7,5 minuti di fermata) onde evitare un eccessivo surriscaldamento del motore elettrico. Nel caso ciò si dovesse verificare, interverrebbe la protezione termica di cui il motore è dotato interrompendo automaticamente la corrente elettrica quando la temperatura è troppo elevata. Al ritorno delle condizioni normali di temperatura il motore si riavvia automaticamente.
- Tutti i compressori sono dotati di una valvola di sicurezza che interviene in caso di irregolare funzionamento del pressostato garantendo la sicurezza della macchina. La valvola di sicurezza serve per evitare la sovrappressurizzazione dei serbatoi d'aria. Questa valvola viene preimpostata in fabbrica e non entra in funzione finché la pressione del serbatoio non raggiunge tale livello. Non regolare o eliminare questo dispositivo di sicurezza.

Eventuali modifiche della valvola possono causare lesioni gravi. Se il dispositivo necessita di assistenza o manutenzione, rivolgersi a un centro di assistenza autorizzato.

- La tacca rossa del manometro si riferisce alla pressione massima di esercizio del serbatoio. Non si riferisce alla pressione regolata.
- Durante l'operazione di montaggio di un utensile è tassativa l'interruzione del flusso d'aria in uscita.
- L'utilizzo dell'aria compressa nei diversi usi previsti (gonfiaggio, soffiaggio, utensili pneumatici, ecc.) comporta la conoscenza ed il rispetto delle norme previste nei singoli casi.
- Verificare che il consumo d'aria e la massima pressione di esercizio dell'utensile pneumatico e dei tubi di collegamento (con il compressore) da impiegare, siano compatibili con la pressione impostata sul regolatore di pressione (vedi "regolatore di pressione remoto") e con la quantità di aria erogata dal compressore.
- Le prestazioni del compressore sono garantite per un funzionamento tra 0 e 1000 metri sul livello del mare.

2. DESCRIZIONE DELL'APPARECCHIO (Fig. 8)

1. Filtro dell'aria di aspirazione
2. Serbatoio aria
3. Rubinetto spurgo condensa serbatoio
4. Tubo
5. Accoppiamento rapido
6. Manometro (indica la pressione del serbatoio)
7. Arrotolatore
8. Interruttore I/O (ON/OFF)
9. Cavo d'alimentazione
10. Valvola di sicurezza

3. CONTENUTO DELLA CONFEZIONE

- Compressore d'aria
- Foglio istruzioni di montaggio
- Distanziali in gomma (4)
- Regolatore di pressione remoto
- Manuale istruzioni e altri documenti

4. SETTORE D'IMPIEGO

Il compressore serve per produrre aria compressa per utensili azionati con aria compressa.

Tenere presente che i nostri apparecchi non sono stati costruiti per l'impiego professionale, artigianale o industriale. Non ci assumiamo alcuna garanzia quando l'apparecchio viene usato in imprese commerciali, artigianali o industriali, o in attività equivalenti.

L'apparecchio deve essere usato solamente per lo scopo a cui è destinato. Ogni altro tipo di utilizzo che esuli da quello previsto, non è considerato un uso conforme. L'utilizzatore/l'operatore, e non il costruttore, è responsabile dei danni e/o delle lesioni di ogni tipo, che eventualmente ne dovessero risultare.

5. AVVERTENZE SUL COLLOCAMENTO

- Verificare che l'apparecchio non presenti danni di trasporto. Comunicare tempestivamente gli eventuali danni rilevati all'impresa trasporti, che ha provveduto alla consegna del compressore.
- Il collocamento del compressore dovrebbe avvenire vicino all'utilizzatore.
- Si sconsiglia l'utilizzo di cavi di prolunga.
- Verificare che l'aria assorbita sia asciutta e senza polvere.
- Non collocare il compressore in una stanza umida o bagnata.
- Il compressore deve essere usato soltanto in luoghi adatti (ben aerati, temperatura ambiente +5°C - +40°C). Il luogo deve essere privo di polvere, acidi, vapori, gas esplosivi o infiammabili.
- Il compressore è adatto per l'uso in luoghi asciutti. L'uso non è concesso nelle zone dove si lavora con spruzzi d'acqua.

Attenzione!

Questo compressore deve essere utilizzato esclusivamente fissato ad una parete adatta a sostenerne il peso; è vietato l'utilizzo del compressore in qualsiasi altra configurazione.

6. INSTALLAZIONE

Dopo aver rimosso il compressore dall'imballo ed averne accertato l'integrità, assicurarsi che tutti i componenti elencati nel "contenuto della confezione" siano presenti all'interno.

Prima di cominciare l'installazione del compressore, è necessario procurarsi i materiali e/o gli utensili illustrati in figura 1 (**NON forniti** a corredo), più precisamente:

- Flessometro,
- Nastro adesivo,
- Forbici,
- Livella a bolla,
- Trapano/avvitatore,
- Cacciavite a stella,
- Viti (4),
- Tasselli (4).

Avvertenza!

Per il fissaggio su muri pieni o in cemento, utilizzare viti e tasselli ad espansione. Per il fissaggio su qualsiasi altra superficie (verificando preventivamente che la parete possa reggere il peso del compressore), acquistare viti e tasselli di tipo appropriato.

Per il fissaggio, si consiglia di avvalersi dell'aiuto di una seconda persona.

Scegliere la posizione dove fissare il compressore in modo tale che l'apparecchio abbia spazio sufficiente per ruotare più di 170° gradi e che si possa raggiungere facilmente il tubo dell'aria compressa.

Per ottenere una buona ventilazione e un efficace

raffreddamento è importante che il compressore sia distante almeno 50 cm da qualsiasi parete e/o ostacolo (fig. 2), ad eccezione del muro stesso dove il compressore è fissato.

6.1 Fissaggio alla parete

Rispettare le specifiche indicate nel presente libretto (figure 3, 4 e 5).

- Utilizzare il foglio istruzioni (fornito a corredo), come dima per segnare i punti dove effettuare i fori per il fissaggio (fig. 3). Rimuovere e conservare il foglio per poterlo consultare e/o riutilizzare in futuro.
- Con una punta da 8 mm, praticare quattro fori sul muro (fig. 4), e inserire i tasselli (fig. 5).
- Imboccare le viti, avendo cura di inserire in precedenza i distanziali in gomma (fig. 5).
- Avvitare le viti fino quasi a fondo (fig. 6 - fase I).
- Presentare il compressore in corrispondenza delle quattro viti, poi appenderlo avendo cura di infilare ogni asola del telaio del compressore, sulle viti: come mostrato in fig. 6 - fase II.
- Lasciare scendere delicatamente il compressore verso il basso, in modo che, tutte le quattro viti, si possano inserire nella sagoma stretta dell'asola, come mostrato in fig. 6 - fase III.
- Avvitare a fondo le quattro viti (fig. 7).

7. MESSA IN FUNZIONE

7.1 Allacciamento alla rete

Il compressore è dotato di un cavo di alimentazione con spina con messa a terra. Inserire la spina del cavo elettrico in una presa idonea per forma, tensione e frequenza e conforme alle normative vigenti. Prima della messa in esercizio fare attenzione che la tensione di rete corrisponda a quella di esercizio indicata sulla targhetta delle caratteristiche dell'apparecchio. Assicurarsi che l'interruttore ON/OFF **non** sia in posizione **I (ON)**. I cavi di alimentazione troppo lunghi nonché prolunghe, avvolgicavi, ecc. causano un calo di tensione e possono impedire l'avvio del motore. In caso di basse temperature inferiori a +5°C l'avvio del motore può essere più difficile.

7.2 Avviamento ed utilizzo

- Controllare la rispondenza dei dati di targa del compressore con quelli reali dell'impianto elettrico; si ammette una variazione di tensione di $\pm 10\%$ rispetto al valore nominale.
 - Connettere l'utensile pneumatico desiderato, sull'accoppiamento rapido (rif. 5).
 - L'arrotolettore (rif. 7) è costruito con un meccanismo di bloccaggio automatico che permette l'arresto del tubo (rif. 4) alla lunghezza desiderata.
- Non fare mai avvolgere il tubo flessibile in modo incontrollato.**
- Il sistema di bloccaggio produce un suono metallico durante lo srotolamento e l'avvolgimento; non è un difetto.

Se il rumore dovesse variare dopo le numerose applicazioni e/o in caso di problemi con il meccanismo, rivolgersi al centro assistenza.

- **Svolgimento del tubo:** estrarre con cautela il tubo dall'alloggiamento; dopo aver srotolato la lunghezza necessaria di tubo, allentare leggermente la presa, in questo modo, quando viene udito un "CLICK", si ha l'inserimento del blocco (fig. 9).

Verificare che il tubo sia bloccato prima di lasciare la presa.

- **Riavvolgimento del tubo:** allentare il blocco tirando il tubo in estensione verso l'esterno (fig. 10). Lasciare riavvolgere il tubo in modo controllato, accompagnandolo fino al completo rientro nell'arrotolatore.
- Inserire la spina del cavo di alimentazione in una presa idonea, verificando che l'interruttore I/O posto sul compressore, sia nella posizione spento "O" (OFF).
- A questo punto il compressore è pronto per l'uso.
- Intervenendo sull'interruttore I/O il compressore si avvia pompando aria ed immettendola attraverso il tubo di mandata del serbatoio.
- Raggiunto il valore di taratura superiore (impostato dal costruttore in fase di collaudo) il compressore si ferma. Utilizzando aria il compressore riparte automaticamente quando viene raggiunto il valore di taratura inferiore (2 bar tra superiore ed inferiore).
- Il compressore continua a funzionare con questo ciclo in automatico fino a quando non si interviene sull'interruttore I/O.
- Se si desidera impiegare nuovamente il compressore attendere almeno 10 secondi dal momento dello spegnimento prima di riavviarlo.
- **Verificare che il consumo d'aria e la massima pressione di esercizio dell'utensile pneumatico da impiegare siano compatibili con la pressione impostata sul regolatore di pressione (non incluso) e con la quantità di aria erogata dal compressore.**
- Al termine del lavoro:
 - riavvolgere completamente il tubo, accompagnandolo nel suo alloggiamento;
 - arrestare il compressore intervenendo sull'interruttore I/O, portandolo nella posizione spento "O" (OFF).
 - scollegare la spina elettrica;
 - svuotare il serbatoio.

8. REGOLATORE DI PRESSIONE REMOTO (Fig. 13)

DESTINAZIONE ED USO

Questa unità è stata realizzata per essere utilizzata come **REGOLATORE di PRESSIONE**, ogni altro uso è da ritenersi improprio. La ditta declina ogni responsabilità per danni o incidenti derivanti dall'uso improprio dell'unità o dalla mancata osservanza delle prescrizioni relative alla sicurezza. Ogni e qualsiasi manomissione o modifica del dispositivo non preventivamente autorizzata, solleva il costruttore da danni derivanti o riferibili agli atti suddetti.

AVVERTENZE GENERALI DI SICUREZZA

RISCHI PER USO IMPROPRIO

- **NON** superare **MAI** le pressioni massime d'esercizio consigliate.
 - L'unità deve essere collegata esclusivamente ad una fonte di aria compressa che non superi la pressione di esercizio di 10 bar.
- Prima di effettuare le operazioni di smontaggio, di pulizia o di riassetto dell'unità, scaricare **SEMPRE** la pressione dell'aria.

Collegamento

Collegare l'unità come illustrato in fig. 14. Effettuare il collegamento alla sorgente di aria compressa, rispettando la direzione del flusso dell'aria, in modo che sia concorde alle frecce di figura 14.

⚠ Attenzione! *Accertarsi che l'impianto dell'aria compressa non sia in pressione quando si effettua l'allacciamento dell'unità.*

USO

Regolazione pressione di esercizio

La regolazione della pressione viene effettuata attraverso il pomello del regolatore di pressione (12). Ruotare in senso orario per aumentare la pressione ed in senso antiorario per diminuirla (come mostrato nelle figure 15 e 16).

È possibile verificare il valore impostato attraverso il manometro (11).

9. PULIZIA E MANUTENZIONE

⚠ Attenzione! _____

Prima di qualsiasi lavoro di pulizia e di manutenzione staccare la spina dalla presa di corrente.

⚠ Attenzione! _____

Attendere fino a quando il compressore si sia completamente raffreddato! Pericolo di ustioni!

⚠ Attenzione! _____

Prima di ogni lavoro di pulizia e manutenzione si deve eliminare la pressione del serbatoio!

9.1 Pulizia

- Tenere i dispositivi di protezione il più possibile liberi da polvere e sporco. Strofinare l'apparecchio con un panno pulito o soffiarlo con l'aria compressa a pressione bassa.
- Consigliamo di pulire l'apparecchio subito dopo averlo usato.
- Non usare detergenti o solventi perché potrebbero danneggiare le parti in plastica dell'apparecchio. Fare attenzione che non possa penetrare dell'acqua all'interno dell'apparecchio.
- Gli utensili pneumatici devono essere scollegati dal compressore prima della pulizia. Il compressore non deve essere pulito con acqua, solventi ecc.
- Mantenere pulito il tubo dell'arrotolatore per consentire un corretto scorrimento.

9.2 Acqua di condensa (Fig. 11)

L'acqua di condensa deve essere scaricata ogni giorno aprendo la valvola di scarico (rif. 3).

⚠ Attenzione! _____

Smaltire l'acqua di condensa in modo rispettoso dell'ambiente in un apposito centro di raccolta.

9.3 Valvola di sicurezza (rif. 10)

La valvola di sicurezza è impostata sulla massima pressione consentita per il serbatoio dell'aria.

Non è consentito modificare la regolazione della valvola di sicurezza. La valvola di sicurezza deve essere attivata di quando in quando in modo che funzioni correttamente in

caso di necessità. Ruotare la ghiera fino a quando si sente l'aria compressa che fuoriesce (Fig. 12). Quindi riavvitarla. Tenere sempre pulita e sgombra da impedimenti la valvola di sicurezza e la zona circostante.

9.4 Pulizia del filtro di aspirazione (rif.1)

Il filtro di aspirazione impedisce che vengano aspirati polvere e sporco. Questo filtro deve essere pulito almeno ogni 100 ore di esercizio. Un filtro di aspirazione ostruito riduce notevolmente il rendimento del compressore.

Il corpo del filtro di aspirazione è inamovibile, **NON DEVE MAI** essere rimosso. Per pulire o sostituire l'elemento filtrante, è sufficiente rimuovere solo il coperchio. Per rimuovere il coperchio, svitare in senso antiorario.

Pulire l'elemento filtrante dando dei leggeri colpi e dirigendo su di esso un getto di aria compressa a bassa pressione (circa 3 bar) e poi rimontarlo.

9.5 Conservazione

⚠ Attenzione! _____

Staccare la spina dalla presa di corrente, sfiatare l'apparecchio e tutti gli utensili ad aria compressa ad esso collegato e scaricare la condensa. Tenere il compressore in modo tale che non possa essere messo in funzione da persone non autorizzate.

⚠ Attenzione! _____

Tenere il compressore solo in un ambiente asciutto e non accessibile a persone non autorizzate.

Proteggerlo con un telo per evitare che la polvere vada a depositarsi sui meccanismi interni.

Se il compressore rimane inattivo per lunghi periodi, verificarne il corretto funzionamento prima di iniziare ad usarlo.

RIEPILOGO INTERVALLI DI MANUTENZIONE

FUNZIONE	DOPO LE PRIME 100 ORE	OGNI 100 ORE
Pulizia filtro aspirazione e/o sostituzione dell'elemento filtrante	•	•
Scarico condensa serbatoio	Quotidianamente e a fine lavoro	

10. SMALTIMENTO E RICICLAGGIO



Ai sensi della Direttiva 2012/19/UE

relativa allo smaltimento di rifiuti da apparecchiature elettriche ed elettroniche (RAEE).

Il simbolo del cassonetto barrato riportato sull'apparecchiatura o sulla sua confezione indica che il prodotto alla fine della propria vita utile deve essere raccolto separatamente dagli altri rifiuti. L'utente dovrà, pertanto, conferire l'apparecchiatura giunta a fine vita agli idonei centri di raccolta differenziata dei rifiuti elettronici ed elettrotecnici, oppure riconsegnarla al rivenditore al momento dell'acquisto di una nuova apparecchiatura di tipo equivalente, in ragione di uno a uno.

L'adeguata raccolta differenziata per l'avvio successivo dell'apparecchiatura dismessa al riciclaggio, al trattamento e allo smaltimento ambientalmente compatibile contribuisce ad evitare possibili effetti negativi sull'ambiente e sulla salute e favorisce il reimpiego e/o riciclo dei materiali di cui è composta l'apparecchiatura.

Lo smaltimento abusivo del prodotto da parte dell'utente comporta l'applicazione delle sanzioni amministrative previste dalla normativa vigente.

11. POSSIBILI ANOMALIE E RELATIVI INTERVENTI AMMESSI

Anomalia	Causa	Intervento
Il compressore si arresta e riparte autonomamente dopo qualche minuto.	Intervento della protezione termica, causa surriscaldamento del motore.	Lasciare raffreddare il compressore. Areare il locale.
Il compressore dopo alcuni tentativi di avviamento si arresta.	Intervento della protezione termica causa surriscaldamento del motore (disinserzione della spina durante la marcia, scarsa tensione di alimentazione).	Azionare l'interruttore di marcia/arresto. Areare il locale. Attendere alcuni minuti ed il compressore si riavvierà autonomamente.
Il compressore non si arresta ed interviene la valvola di sicurezza.	Funzionamento non regolare del compressore o malfunzionamento del pressostato.	Staccare la spina e rivolgersi al centro assistenza.

Qualsiasi altro intervento deve essere eseguito dai Centri di Assistenza autorizzati, richiedendo ricambi originali. Manomettere la macchina può compromettere la sicurezza e comunque invalida la relativa garanzia.

FR Conserver le présent manuel pour pouvoir le consulter ultérieurement.

GB Preserve this handbook for future reference.

IT Conservare questo manuale d'istruzioni per poterlo consultare in futuro.



9070597

FACOM® brand and FACOM® logo are registered trademark of Stanley Black & Decker Inc.
of affiliate company and are used under license.

MANUFACTURED BY: FNA S.P.A. - Via Einaudi 6, Robassomero (TO) Italy

DISTRIBUÉ EN FRANCE PAR MECAFER - 112 Chemin de la Forêt aux Martins, 26906 Valence, France

