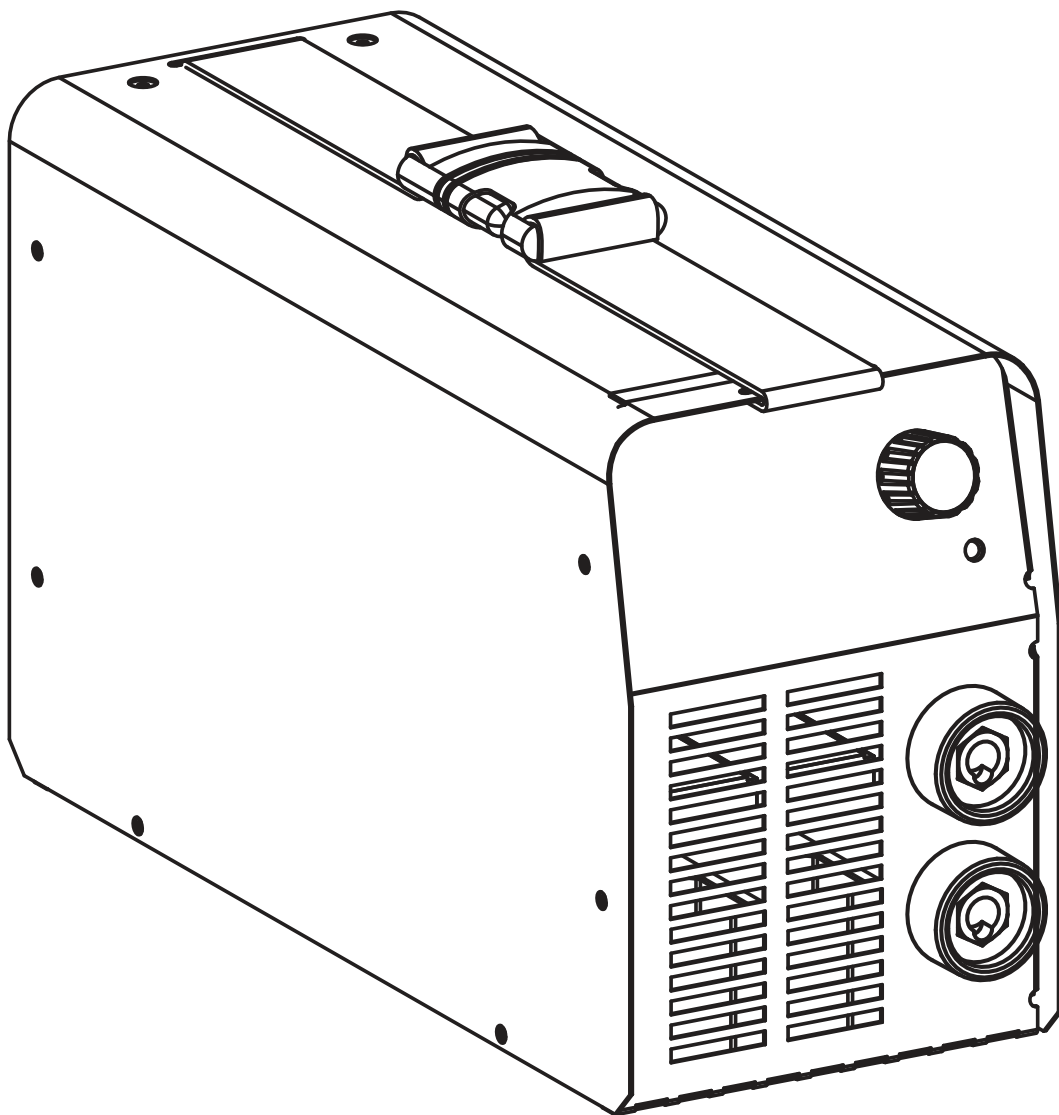


# STANLEY®

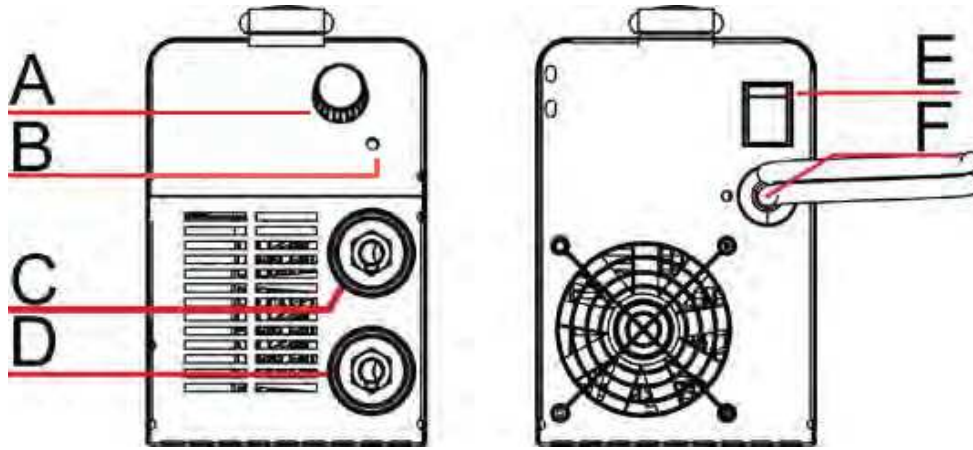


- B

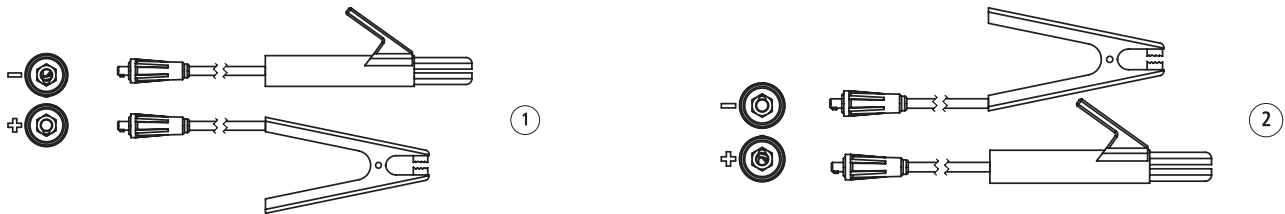
[www.STANLEYTOOLS.eu](http://www.STANLEYTOOLS.eu)

## STAR 4000

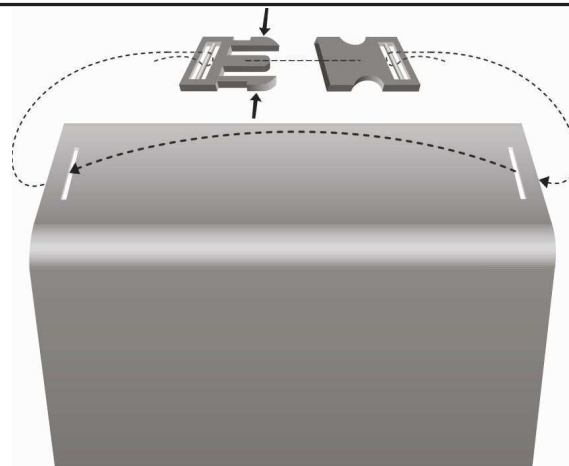


**Fig. B-1****Fig. B-2**

<b>I</b> Polarità di Saldatura	<b>DK</b> Svejsepolaritet	<b>EE</b> Keevitus polaarsus
<b>GB</b> Welding Polarity	<b>FIN</b> Napaisuuden	<b>LT</b> Suvirinimo poliškumas
<b>F</b> Polarité de soudage	<b>RU</b> полярность сварки	<b>TR</b> Kaynak Polarite
<b>E</b> Polaridad de soldadura	<b>PL</b> Polaryzacja spawanie	<b>SA</b> لحام التقاطب
<b>PT</b> Polaridade do Solda	<b>GR</b> Πολικότητα συγκόλλησης	<b>BO</b> Polaritet kod zavarivanja
<b>D</b> Schweißpolarität	<b>CZ</b> Polarita svařování	<b>HR</b> Polaritet kod zavarivanja
<b>NL</b> Lassen Polariteit	<b>SK</b> Polarita zvarania	<b>MAK</b> Поларитет при заварување
<b>NO</b> Sveising polaritet	<b>SL</b> Varjenje polarnosti	<b>RO</b> Polaritatea de sudare
<b>SE</b> Svets polaritet	<b>LV</b> Metināšanas polaritāte	<b>BG</b> Поляритет на заваряване

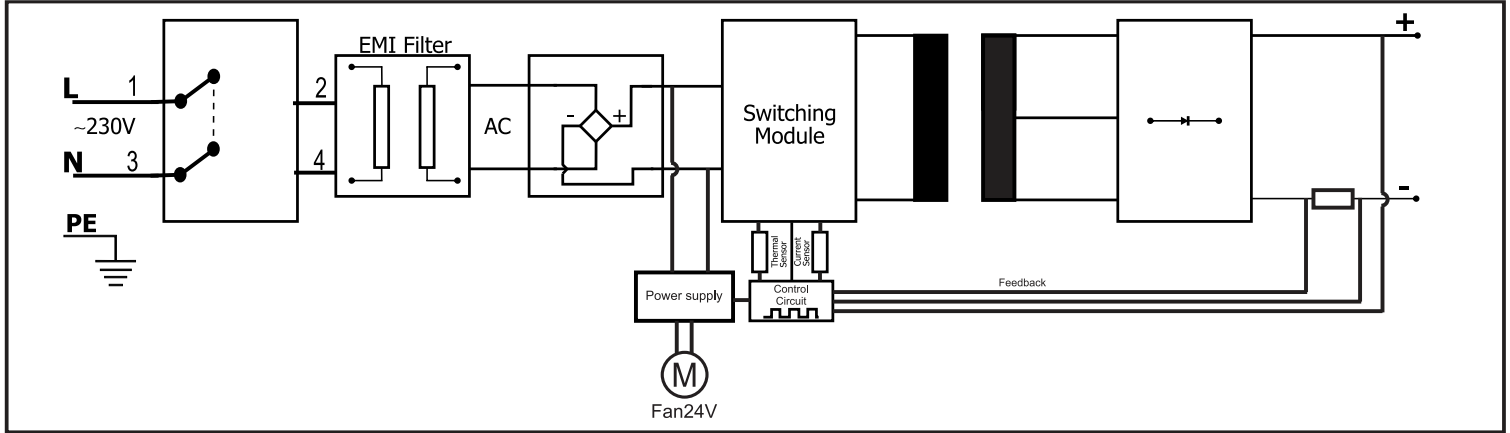
**Fig. B-4**

<b>I</b> Montaggio Cinghia	<b>DK</b> Remmontering	<b>EE</b> Keevitus polaarsus
<b>GB</b> Assembly Belt with Clips	<b>FIN</b> Asennus vyö	<b>LT</b> Asamblėja diržas
<b>F</b> Assemblée Ceinture	<b>RU</b> Монтаж ленты	<b>TR</b> Klipsli Montaj Kemer
<b>E</b> Montaje de la correa	<b>PL</b> Mocowanie pasa	<b>SA</b> حزام الجمعية مع كليب
<b>PT</b> Montagem da correia	<b>GR</b> Ζώνη συναρμολόγησης με κλιπ	<b>BO</b> Montaža remena sa korčama
<b>D</b> Montage Belt	<b>CZ</b> Montážní pás s klipsy	<b>HR</b> Montaža remena s korčama
<b>NL</b> Montage Belt met Clips	<b>SL</b> Montáž pás	<b>MAK</b> Монтажа на појас со клипови
<b>NO</b> Montering av belte	<b>SK</b> Súprava pásu	<b>RO</b> Ansamblul bandajelor
<b>SE</b> Montering av remmen	<b>LV</b> Montāžas josta	<b>BG</b> Монтажен колан с клипове



**Fig. B-5**

- |                       |                                     |                              |
|-----------------------|-------------------------------------|------------------------------|
| Ⓘ Schema Elettrico    | ⒹⓀ Elektrisk ordning                | ⒺⒺ Rihma Paigaldamine Seadme |
| ⒼⒷ Electrical Schema  | ⒻⒼ Electric skeema                  | ⒻⒻ Elektriniai schema        |
| Ⓕ Schéma Électrique   | ⒼⒾⒶ Electric skeema                 | ⒻⒼ Elektrik Şema             |
| Ⓔ Esquema Eléctrico   | ⒼⒸⒶ диаграмма                       | ⒻⒶ مخطط الكهربائية           |
| ⒻⒼ Esquema Eléctrico  | ⒻⒻ Schemat Blokowy Elektrischschema | ⒷⓀ Električna shema          |
| Ⓓ Schaltplan          | ⒼⒼⒶ Ηλεκτρικό Σχήμα                 | ⒼⒼⒶ Električna shema         |
| ⒼⒶ Elektrische Schema | ⒻⒻⒶ Elektrická schéma               | ⒼⒶⒶ Электрична шема          |
| ⒼⒸⒶ Elektrisk Schema  | ⒻⒻⒶ Elektrické schéma               | ⒼⒸⒶ Schema electrică         |
| ⒼⒶ Elektriskt schema  | ⒻⒻⒶ Elektrická schéma               | ⒼⒶⒶ Электрическа схема       |
|                       | ⒻⒻⒶ Elektriskā shēma                |                              |





# Tab. B-1

- ⓘ Tabella di scelta della corrente di saldatura in funzione dell'elettrodo (per saldatore inesperto)
- ⒼⒷ Table for selection of the welding current according to the electrode (unskilled welder)
- Ⓕ Tableau de selection de l'intensite de courant suivant le diametre d'electrodes (soudeur sans expérience)
- Ⓔ Esquema de selección de la soldadura en función del electrodo (soldador inexperto)
- Ⓟ Tabela por escolha da corrente de soldadura de acordo com o eléctrodo (soldador não qualificado)
- Ⓓ Tabelle zur elektrodengerechten Wahl des Schweißstromes (unerfahrener Schweißer)
- Ⓝ Tafel voor selectie van de lasstroom naar de elektrode (ongeschoolde lasser)
- Ⓝ Tabell for valg av sveisestrøm i henhold til elektrodene (ufaglært sveiser)
- Ⓔ Tabell för val av svetsström till in enlighet med elektroderna (icke utbildade svetsare)
- ⒹⓀ Tabel til valg af svejsestrømmen ifølge elektroden (ufaglært svejsemaskine)
- Ⓕ Taulukko hitsausvirran valintaan elektrodin mukaan (kokematon hitsaaja)
- ⓇⓊ Таблица выбора сварочного тока согласно типу используемого электрода (для неквалифицированного сварщика)
- Ⓟ Tabela wyboru prądu spawania zgodnie z użytą elektrodą
- ⒼⓇ Πίνακας για την επιλογή του ρεύματος συγκόλλησης σύμφωνα με το ηλεκτρόδιο (ανεπίδικετος συγκολλητής)
- ⒸⓏ Tabulka pro výběr svařovacího proudu podle elektrody (nekvalifikovaná svářečka)
- Ⓔ Tabuľka pre výber zväracieho prúdu v závislosti na elektróde (nekvalifikovaná zväračka)
- Ⓔ Tabela za izbiro varilnega toka po elektrodo (nekvalificirani varilec)
- Ⓕ Tabula izvēlei metināšanas strāvu saskaņā ar elektrodu (nekvalificēts metinātājs)
- ⒺⒺ Tabel valiku keevitusvool vastavalt elektroodi (oskusteta keevitaja)
- Ⓕ Stalo atrankos suvirinimo srovės pagal elektrodą (nekvalifikuoti suvirintojas)
- ⒻⒼⒺ Elektrodun göre kaynak akımının seçimi için Tablo (vasıfsız kaynakçı)
- ⒺⒶ الجدول لاختيار لحام الحالي وفقا لقطب (لحام غير المهرة)
- ⒻⒹ Tablica za izbor struje zavarivanja u skladu sa elektrodom
- ⒻⒹ Tablica za odabir struje zavarivanja u skladu s elektrodom
- ⒻⒹⒹ Табела за избор на заварувачка струја во согласност со типот на електродата (неквалификуван заварувач)
- ⒻⒹ Tabel pentru selectarea curentului de sudură în funcție de electrod (sudor necalificat)
- ⒻⒹⒹ Таблица за избор на заваръчен ток съгласно електрод (неквалифициран заварчик)

Electrode size [mm]	1,6	2,0	2,5	3,2	4,0	5,0
<b>Rutile AWS E6013</b>	30-55 A	45-70 A	50-100 A	80-130 A	120-170 A	150-250A

## Tab. B-2

<ul style="list-style-type: none"> <li>Ⓘ Dati Tecnici Saldatrici</li> <li>ⒼⒸ Welding Machine Technical Data</li> <li>Ⓕ Données Techniques du Poste a Souder</li> <li>Ⓔ Datos Técnicos de la Soldadora</li> <li>Ⓗ Dados Técnicos do Aparelho de soldar</li> <li>Ⓓ Technische Daten Schweissmaschine</li> <li>Ⓝ Lassen Machine Technische gegevens</li> <li>Ⓝ Sveisearrarat Tekniske data</li> <li>Ⓔ Svetsmaskin Tekniska data</li> </ul>	<ul style="list-style-type: none"> <li>ⒹⓀ Tekniske data Welder</li> <li>ⒻⒾ Hitsauskone Tekniset tiedot</li> <li>ⒻⒼ Сварочный аппарат Технические данные</li> <li>ⒽⒼ Dane Techniczne</li> <li>ⒻⒼⒹ Τεχνικά δεδομένα μηχάνημα συγκόλλησης</li> <li>ⒻⒹ Technické údaje svařovacího stroje</li> <li>ⒻⒼⒹ Technické údaje zvárana</li> <li>ⒻⒼ Varilni stroj Tehnični podatki</li> <li>ⒻⒼ Tehniskie dati</li> </ul>	<ul style="list-style-type: none"> <li>ⒺⒺ Tehnilised andmed</li> <li>ⒻⒼ Suvirinimo staklės Techniniai</li> <li>ⒻⒼ Kaynak Makina Teknik</li> <li>ⒻⒼ آلة لحام البيانات الفنية</li> <li>ⒻⒼ Tehnički podaci aparata za zavarivanje</li> <li>ⒻⒼ Tehnički podaci aparata za zavarivanje</li> <li>ⒻⒼⒹ Технички податоци на машината за заварување</li> <li>ⒻⒼ Masini de sudat Date tehnice</li> <li>ⒻⒼ Технически данни за заварьчна машина</li> </ul>
---	---	---

Ph	$I_{2\max}$ [A] -X%	W x H x L [mm]	 [Kg]	 MIN
230V~1 50-60 Hz	160A-10%	105x150x235	2,8	10,5 kVA

Ⓛ Elenco pezzi di ricambio

ⒸⓁ Spare Parts List

ⓕ Liste pieces detachees

ⓔ Lista Piezas de Repuesto

Ⓟ Lista Peças de reposição

ⓓ Lijst van reserve-onderdelen

ⓃⓁ Ersatzteilliste

Ⓝⓐ Reservedeler List

ⓔⓔ Reservdelislista

ⓓⓀ Liste over reservedele

ⓕⓂⓃ Varaosaluettelo

ⓕⓁⓂ Список запасных частей

ⓅⓁ Lista części zamiennych

ⓕⓕⓂ Κατάλογος ανταλλακτικών

ⓕⓏ Seznam náhradních dílů

ⓕⓀ Zoznam náhradných dielov

ⓕⓁ Seznam Rezervni deli

ⓕⓁⓂ Rezerves daļu saraksts

ⓔⓔ Varuosade nimekiri

ⓕⓁⓂ Atsarginės dalys sąrašas

ⓕⓕⓂ Yedek parça listesi

ⓕⓐ قائمة قطع غيار

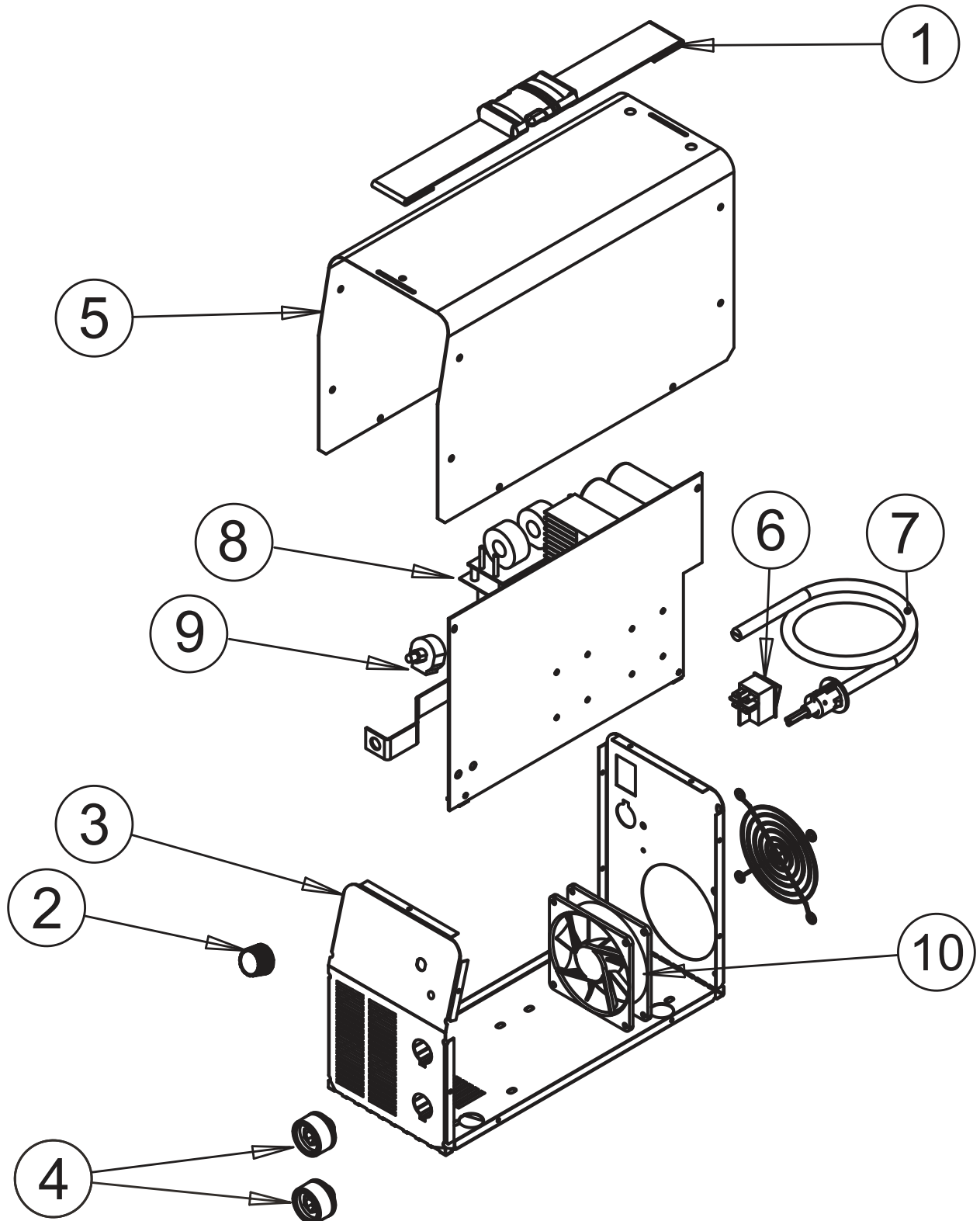
ⓕⓐ Spisak rezervnih delova

ⓕⓕⓂ Popis rezervnih dijelova

ⓕⓂⓀ Сadržина на резервни делови

ⓕⓐ Lista de piese de schimb

ⓕⓕⓂ Списък с резервни части



No	Desc			Code	pcs per box	
1	I - Cinghia GB - Belt with clips F - Ceinture avec clips E - Cinturón con clips PT - Cinto com clips D - Gürtel mit Clips NL - Riem met clips	NO - Belt med klips SE - Bälte med clips FIN - Hienna leikkeillä RU - Ремень с зажимом PL - Pasek z klipsami GR - Ζώνη με κλιπ CZ - Pás s klipsy	SK - Pás s klipsmi SL - Pas s sponkami LV - Josta ar spailēm EE - Klambriid turvavõõga LT - Diržas su spaustukais TR - Klipsli kemer SA - الحزام مع المشابك	BO - Pojas sa klipovima HR - Remen s isjećcima MAK - Појас со клипови RO - Curea cu cleme BG - Колан с клипове	M389915SP	5
2	I - Manopola GB - Knob F - Bouton E - Nudo PT - Botão D - Knopf NL - Knop	NO - knott SE - Knopp FIN - Nuppi RU - ручка PL - Pokrętko GR - Λαβή CZ - Knoflík	SK - gombík SL - Knob LV - Knob EE - Nupp LT - Rankena TR - tokmak SA - مقبض الباب	BO - Knob HR - dugme MAK - Knob RO - mâner BG - копче	M388200SP	20
3	I - Pannello frontale GB - Frontal panel F - Panneau frontal E - Panel frontal PT - Painel frontal D - Frontplatte NL - Frontpaneel	NO - Frontpanel SE - Frontpanel FIN - Eturpaneeli RU - Фронтальная панель PL - Panel czołowy GR - Μετωπικός τίνακας CZ - Čelní panel	SK - Čelný panel SL - Prednja plošča LV - Priekšējais panelis EE - Esipaneel LT - Priekinis skydas TR - Ön panel SA - لوحة أمامية	BO - Prednji panel HR - Prednja ploča MAK - Преден панел RO - Panoul frontal BG - Фаронен панел	S03348SP	1
4	I - Attacco Dinse GB - Dinse Attack F - Attaque Dinse E - Ataque Dinse PT - Ataque de Dinse D - Angriff dinieren NL - Dinse Attack	NO - Dinse Attack SE - Dinse Attack FIN - Dinse Attack RU - Dinse Attack PL - Dinse Attack GR - Ντάσσε Attack CZ - Dinse Attack	SK - Dinse Attack SL - Dinse Attack LV - Dinse Attack EE - Dinse Attack LT - Dinse Attack TR - Dinse Saldırı SA - دينس للهجوم	BO - Dinse Attack HR - Dinse Attack MAK - Dinse Attack RO - Dinse Attack BG - Открив разликите	M431125SP	10
5	I - Mantello GB - Mantle F - Manteau E - Manto PT - Manto D - Mantel NL - Mantel	NO - Mantle SE - Mantel FIN - vaippa RU - накидка PL - Płaszcz GR - Μανδύας CZ - Mantle	SK - skryt' SL - Mantle LV - Mantle EE - Mantle LT - Mantija TR - Örtü SA - عباءة	BO - Mantle HR - Plašt MAK - Мантија RO - Manta BG - мантия	S03343SP	1
6	I - Interruttore di alimentazione GB - Power switch F - Interrupteur E - Interruptor de alimentación PT - Interruptor de alimentação D - Stromschalter NL - Stroomschakelaar	NO - Strømbryteren SE - Strömbrytare FIN - Virtakytkin RU - Выключатель PL - Przycisk zasilania GR - Διακόπτης ρεύματος CZ - Vypínač	SK - Vypínač SL - Stikalo za vklop LV - Strāvas slēdzis EE - Toitelüliti LT - Maitinimo jungiklis TR - Güç düğmesi SA - مفتاح التشغيل	BO - Prekidač HR - Prekidač za napajanje MAK - Прекинувач RO - Înterupător BG - Превключвател на захранването	M485100SP	20
7	I - Cavo di alimentazione GB - Supply cable F - Câble d'alimentation E - Cable de suministro PT - Cabo de alimentação D - Versorgungskabel NL - Voedingskabel	NO - Forsyningskabel SE - Matningskabel FIN - Toimituskaapeli RU - Кабель питания PL - Kabel zasilający GR - Καλώδιο τροφοδοσίας CZ - Napájecí kabel	SK - Napájecí kábel SL - Napajalni kábel LV - Piegādes kabelis EE - Toitekaabel LT - Tiekimo kabelis TR - Besleme kablosu SA - كابل العرض	BO - Kabel za napajanje HR - Opskrbni kábel MAK - Кабел за напојување RO - Cablu de alimentare BG - Кабел за захранване	M581001SP	5
8	I - Scheda elettronica GB - Electronic Card F - Carte électronique E - Tarjeta electrónica PT - Cartão Eletrónico D - Elektronische Karte NL - Elektronische kaart	NO - Elektronisk kort SE - Elektroniskt kort FIN - Elektroninen kortti RU - Электронная карта PT - Carta eletrónica GR - Ηλεκτρονική Κάρτα CZ - Elektronická karta	SK - Elektronická karta SL - Elektronska kartica LV - Elektroniskā karte EE - Elektrooniline kaart LT - Karta elektroninė kortelė TR - Elektronik kart SA - بطاقة إلكترونية	BO - Elektronska kartica HR - Elektronska kartica MAK - Електронска картичка RO - Cartelă electronică BG - Електронна карта	AW50160.2PRSP	1
9	I - Potenziometro GB - Potentiometer F - Potentiomètre E - Potenciometro PT - Potenciômetro D - Potentiometer NL - Potentiometer	NO - potensiometer SE - Potentiometer FIN - potentiometri RU - Потенциометр PL - Potencjometr GR - Ποτενσιόμετρο CZ - Potenciometer	SK - potenciometer SL - Potenciometer LV - Potenciometrs EE - Potensioemeeter LT - Potenciometras TR - Potansiyometre SA - مقياس الجهد	BO - Potenciometar HR - Potenciometer MAK - Потенциометар RO - potențiometr BG - потенциометър	M01811SP	1
10	I - Ventola GB - Fan F - Ventilateur E - Ventilador PT - Ventilador D - Ventilator NL - Ventilator	NO - Fan SE - Fläkt FIN - Tuuletin RU - Поклонник PL - Wentylator GR - Αεριστήρας CZ - Fanoušek	SK - Ventilátor SL - Fan LV - Ventilators EE - Fänn LT - Ventilatorius TR - fan SA - معجب	BO - Fan HR - Ventilator MAK - Навивач RO - Ventilator BG - фен	M500271SP	6

GB To request spare parts, please indicate: product code, serial number, spare part number.

F Pour demander des pièces de rechange, veuillez indiquer: le code du produit, le numéro de série, le code du pièce de rechange.

I Per richiedere i pezzi di ricambio serve indicare: codice del modello, numero di matricola, codice del ricambio.

E Para pedir repuestos, por favor indicar: código del producto, su número de serie y número del repuesto.

PT Para pedir acessórios, por favor indicar: código do produto, número de série e número do acessório

NL Voor het aanvragen van onderdelen graag productcode, serienummer en onderdeelnummer aangeven.

D Um Ersatzteile zu bestellen, geben Sie bitte folgendes an: Produktcode, Seriennummer, Ersatzteilcode.

NO For å be om reservedeler, vennligst oppgi: Modellnummer, serienummer, reservedelnummer.

SE För att beställa reservdelar, vänligen ange: artikelnummer för produkten, serienummer, reservdelsnummer.

UK For at anmode om reservedele, angiv venligst: Model nummer, serienummer, reservedelsnummer.

FIN Pyydä varaosia ilmoittamalla: Malli, sarjanumero ja varaosanumero.

RU Чтобы запросить запасные части, укажите: код продукта, серийный номер, номер запасной части.

PL Aby zamówić części zamienne potrzebujemy: numer kodu modelu, numer seryjny maszyny i kod części zamiennej.

GR Για να ζητήσετε ανταλλακτικά, παρακαλώ όπως δώσετε: κωδικό προϊόντος, σειριακό αριθμό και αριθμό ανταλλακτικού.

HU Kérjen pótalkatrészeket, kérjük, jelezze: Típuszám, sorozatszám, pótalkatrész szám.

CZ Pro vyžádání náhradních dílů uveďte: číslo modelu, sériové číslo, číslo náhradního dílu.

SK Na vyziadanie náhradných dielov uveďte: číslo modelu, sériové číslo, číslo náhradnej diely.

LV Rezerves daļu pasūtīšanai lūdz norādīt: iekārtas kodu, sērijas numuru, rezerves daļas kodu.

EE Varuosade taotlemiseks palun märkige: Mudelinumber, seerianumber, varuosana number.

LT Atsarginių dalių užklausa! prašome pateikti: produkto kodą, serijinį numerį, atsarginės detalės numerį.

RO Pentru a solicita piese de schimb, vă rugăm să indicați: Numărul modelului, numărul de serie, numărul piesei de schimb.

BG За да поискате резервни части, моля, посочете: Номер на модела, серийен номер, номера на резервната част.

TR Yedek parça siparişlerinizde; lütfen ürün kodunu, seri numarasını ve yedek parça numarasını bildiriniz.

HR Prilikom poručivanja rezervnih dijelova molimo navedite sljedeće podatke: šifru proizvoda, serijski broj, šifru rezervnog dijela.

Pri naročilu rezervnih delov vas prosimo, da navedete sledeće podatke: kodo produkta, serijsko številko, kodo rezervnega dela.

SA ريمز المنتج، الرقم التسلسلي، الغيار رقم الجزء، نطلب قطع الغيار، يرجى الإشارة.

Rilikom poručivanja rezervnih dijelova molimo javite sledeće informacije: šifru proizvoda, serijski broj, kod rezervnog dela.

Prilikom poručivanja rezervnih dijelova molimo javite sledeće informacije: šifru proizvoda, serijski broj, kod rezervnog dijela.

Koga narčuvate rezervni delovi, navedete gi sledite informatii: šifra na proizvodot, serijski broj, kod za rezervni delovi.





**GB- EU DECLARATION OF CONFORMITY**

This declaration of conformity is issued under the sole responsibility of the manufacturer. • Product model / Unique identification of the EEE (Electrical and electronic equipment) <sup>1</sup> • Name and address of the manufacturer <sup>2</sup> • Object of the declaration <sup>3</sup> • The object of the declaration described above is in conformity with Directive <sup>4</sup>; where possible, compliance is determined by the EC declarations issued by the suppliers along the raw material supply chain • The object of the declaration described above is in conformity with the relevant harmonisation legislation <sup>5</sup> • Additional information <sup>6</sup>

**F- DÉCLARATION DE CONFORMITÉ UE**

Cette déclaration de conformité est établie sous la seule responsabilité du fabricant. • Modèle de produit / identification unique de l'EEE (équipements électriques et électroniques) <sup>1</sup> • Nom et adresse du fabricant <sup>2</sup> • Objet de la déclaration <sup>3</sup> • L'objet de la déclaration décrit ci-dessus est conforme à la directive <sup>4</sup>; où possible la conformité est déterminée par les déclarations CE émises par les fournisseurs de la chaîne d'approvisionnement des matières premières • L'objet de la déclaration décrit ci-dessus est conforme avec la législation d'harmonisation pertinente <sup>5</sup> • Informations supplémentaires <sup>6</sup>

**IT - DICHIARAZIONE DI CONFORMITÀ UE**

La presente dichiarazione di conformità è rilasciata sotto la responsabilità esclusiva del fabbricante. • Modello di prodotto / Identificazione unica dell'EEE <sup>1</sup> • Nome e indirizzo del fabbricante <sup>2</sup> • Oggetto della dichiarazione <sup>3</sup> • L'oggetto della dichiarazione di cui sopra è conforme alla direttiva <sup>4</sup>; ove possibile la conformità è determinata dalle dichiarazioni CE rilasciate dai fornitori lungo la catena di approvvigionamento delle materie prime • L'oggetto della dichiarazione di cui sopra è conforme alla normativa di armonizzazione <sup>5</sup> • Informazioni supplementari <sup>6</sup>

**E - DECLARACION DE CONFORMIDAD UE**

Esta declaración de conformidad se expide bajo la exclusiva responsabilidad del fabricante. • Modelo de producto / identificación única del AEE <sup>1</sup> • Nombre y dirección del fabricante <sup>2</sup> • Objeto de la declaración <sup>3</sup> • El objeto de la declaración descrita anteriormente es conforme con la Directiva <sup>4</sup>; cuando sea posible, el cumplimiento está determinado por las declaraciones CE emitidas por los proveedores a lo largo de la cadena de suministro de materia prima • El objeto de la declaración anterior es de acuerdo con la legislación de armonización <sup>5</sup> • Información adicional <sup>6</sup>

**PT - DECLARAÇÃO DE CONFORMIDADE CE**

Esta declaração de conformidade foi emitida e é da inteira responsabilidade do fabricante. • Modelo do produto / Identificação do EEE (Equipamento elétrico e eletrônico) <sup>1</sup> • Nome e endereço do fabricante <sup>2</sup> • Objeto da declaração <sup>3</sup> • O objeto da declaração acima descrito está em conformidade com a Diretiva <sup>4</sup>; sempre que possível, a conformidade é determinada pelas declarações CE emitidas pelos fornecedores ao longo da cadeia de suprimentos de matérias-primas • O objeto da declaração acima descrito está em conformidade com a legislação harmonizada <sup>5</sup> - Informação adicional <sup>6</sup>

**NL - EU CONFORMITEITSVERKLARING**

Deze conformiteitsverklaring wordt verstrekt onder de volledige verantwoordelijkheid van de fabrikant. • Product model / unieke identificatie van de EEA (Elektrische en elektronische apparatuur) <sup>1</sup> • Naam en adres van de fabrikant <sup>2</sup> • Voorwerp van de verklaring <sup>3</sup> • Het hierboven beschreven voorwerp van verklaring is conform richtlijn <sup>4</sup>; waar mogelijk wordt de naleving bepaald door de EG-verklaringen van de leveranciers in de toeleveringsketen van grondstoffen • Het hierboven beschreven voorwerp van verklaring is conform de desbetreffende harmonisatiewetgeving <sup>5</sup> • Extra informatie <sup>6</sup>

**D- EU Konformitätserklärung**

Diese Konformitätserklärung ist unter der alleinigen Verantwortung des Herstellers ausgestellt. • Produktmodell / Eindeutige Identifikation des EEE (Elektro- und Elektronik-Geräte) <sup>1</sup> • Name und Adresse des Herstellers <sup>2</sup> • Gegenstand der Erklärung <sup>3</sup> • Gegenstand der Erklärung oben beschrieben, ist in Übereinstimmung mit der Richtlinie <sup>4</sup>; wo möglich wird die Konformität von den CE Erklärungen der Lieferanten entlang der Rohstoffversorgungskette bestimmt • Gegenstand der Erklärung oben beschrieben, ist in Übereinstimmung mit den entsprechenden Harmonisierungsvorschriften <sup>5</sup> • Zusätzliche Informationen <sup>6</sup>

**NO - EU-SAMSVARERKLÆRING**

Denne samsvarerklæringen er utstedt under fabrikantens ansvar. • Produktmodell/unik identifikasjon til EEE (elektrisk og elektronisk utstyr) <sup>1</sup> • Navn og adresse til fabrikanten <sup>2</sup> • Gjenstand for erklæring <sup>3</sup> • Gjenstand for erklæring beskrevet ovenfor er i samsvar med Direktivet <sup>4</sup>; der det er mulig, bestemmes overholdelsen av EF-erklæringer utstedt av leverandørene langs råvareforsyningskjeden • Gjenstand for erklæring beskrevet ovenfor er i samsvar med relevant lovgivning <sup>5</sup> • Ekstra informasjon <sup>6</sup>

**SE - EU FÖRSÄKRAN OM ÖVERENSSTÄMMELSE**

Vi som producent garanterar på eget ansvar att denna produkt uppfyller och följer nämnda standarder och bestämmelser. • Produktmodell / unik identifikation under EEE (Elektrisk och elektronisk utrustning) <sup>1</sup> • Namn och adress till producenten <sup>2</sup> • Produkt som omfattas av försäkrans <sup>3</sup> • Produkten som omfattas av ovanstående försäkrans är <sup>4</sup>; om möjligt bestäms överensstämmelse av EG-deklarationer som utfärdats av leverantörerna längs råvaruförsörjningskedjan • Produkten som omfattas av ovanstående försäkrans överensstämmer med berörd harmoniseringslagstiftning <sup>5</sup> - Tilläggsinformation <sup>6</sup>

**DK - EU OVERENSSTEMMELSESERKLÆRING**

Denne overensstemmelseserklæring er udstedt under producentens eneansvar. • Produktmodel / unik identifikation iht. EEE (elektrisk og elektronisk udstyr) <sup>1</sup> • Navn og adresse på producenten <sup>2</sup> • Erklæringens genstand <sup>3</sup> • Formålet med ovennævnte erklæring er i overensstemmelse med direktiv <sup>4</sup>; hvor det er muligt, bestemmes overholdelsen af de EF-erklæringer, der er udstedt af leverandørerne langs råvareforsyningskæden • Formålet med ovennævnte erklæring, er i overensstemmelse med den relevante harmoniseringslovgivning <sup>5</sup> • Yderligere information <sup>6</sup>

**FIN - EU VAAITIMUSTENMUKAISUUSVAKUUTUS**

Tämä vaatimustenmukaisuusvakuutus annetaan yksinomaan valmistajan vastuulla. • Tuotemalli / sähkö- ja elektroniikkalaitteen yksilöllinen tunniste <sup>1</sup> • Valmistajan nimi ja osoite <sup>2</sup> • Vakuutuksen kohde <sup>3</sup> • Yllä kuvattu vakuutuksen kohde on yhdenmukainen direktiivin kanssa <sup>4</sup>; mahdollisuuksien mukaan vaatimustenmukaisuus määritetään raaka-aineiden toimitusketjun toimittajien antamalla EY-ilmoituksilla • Yllä kuvattu vakuutuksen kohde on yhdenmukainen asiaankuuluvan yhdenmukaistamislaainsäädännön kanssa <sup>5</sup> - Lisätietoja <sup>6</sup>

**RO - DECLARATIE DE CONFORMITATE**

Această declarație de conformitate este emisă pe răspunderea exclusivă a producătorului. • Modelul produsului / Identificarea unică EEE (echipamente electrice și electronice) <sup>1</sup> • Denumirea și adresa producătorului <sup>2</sup> • Obiectul declarației <sup>3</sup> • Obiectul declarației descris mai sus este în conformitate cu Directiva <sup>4</sup>; atunci când este posibil, respectarea este determinată de declarațiile CE emise de furnizori de-a lungul lanțului de furnizare de materii prime • Obiectul declarației descris mai sus este în conformitate cu legislația armonizată <sup>5</sup> • Informații suplimentare <sup>6</sup>

**PL - DEKLARACJA ZGODNOSCI UE**

Ponizsza deklaracja zgodności UE została wydana przez fabrykanta w wyłącznej odpowiedzialności. • Model produktu/niepowtarzalny identyfikator AEE <sup>1</sup> • nazwa i adres fabrykanta <sup>2</sup> • przedmiot deklaracji <sup>3</sup> • przedmiot deklaracji zgodny z dyrektywą Unii Europejskiej <sup>4</sup>; tam, gdzie to możliwe, zgodność jest określona w deklaracjach WE wydanych przez dostawców wzdłuż łańcucha dostaw surowca • przedmiot deklaracji jest zgodny z harmonizacją prawodawstwa <sup>5</sup> - informacje dodatkowe <sup>6</sup>

**GR - UE Δήλωση Συμμόρφωσης**

Αυτή η δήλωση χορηγείται μόνο από τον κατασκευαστή του μηχανήματος. • Μοντέλο προϊόντος / Μοναδική ταυτοποίηση από EEE (Ηλεκτρικές και ηλεκτρονικές συσκευές) <sup>1</sup> • Όνομα και διεύθυνση κατασκευαστή <sup>2</sup> • Αντικείμενο δήλωσης <sup>3</sup> • Το αντικείμενο δήλωσης να περιγράφεται σύμφωνα με τις οδηγίες <sup>4</sup>; όπου είναι δυνατόν, η συμμόρφωση καθορίζεται από τις δηλώσεις EK που εκδίδουν οι προμηθευτές κατά μήκος της αλυσίδας εφοδιασμού πρώτων υλών • Το αντικείμενο της δήλωσης εναρμονίζεται σύμφωνα με την σχετική νομοθεσία <sup>5</sup> • Συμπληρωματική πληροφορία <sup>6</sup>

**HU - EU MEGFELELŐSÉGI NYILATKOZAT**

Ezt a megfelelőségi nyilatkozatot a gyártó kizárólagos felelősségével adja ki. • Az EEK (Elektromos és elektronikus készülék) Termékszám / Egyedi azonosítója <sup>1</sup> • A gyártó neve és címe <sup>2</sup> • A nyilatkozat tárgya <sup>3</sup> • A fenti nyilatkozat tárgya megfelel a vonatkozó EU irányelvnek <sup>4</sup>; ahol lehetséges, a megfelelést a nyersanyag-ellátási lánc mentén a beszállítók által kiadott EK-nyilatkozatok határozzák meg • A fenti nyilatkozat tárgya megfelel a rá vonatkozó jogharmonizációnak <sup>5</sup> • További információk <sup>6</sup>

#### CZ - EU-prohlášení

Toto prohlášení je vystaveno zodpovědným výrobcem. • Typ výrobku / jednoznačná identifikace EEE (elektrické- a elektronické zařízení-stroje) <sup>1</sup> • Název a adresa výrobce <sup>2</sup> • Předmět prohlášení <sup>3</sup> • Předmět prohlášení nahoře uvedený je v souladu se směrnicí <sup>4</sup>; pokud je to možné, je shoda určena prohlášeními ES vydanými dodavateli v dodavatelském řetězci surovin • Předmět prohlášení nahoře uvedený je v souladu s odpovídající předepsanou shodou (normou) <sup>5</sup> • Dodatečné informace <sup>6</sup>

#### SK - EU VYHLÁSENIE O ZHODE

Toto vyhlásenie o zhode sa vydáva na výhradnú zodpovednosť výrobcu. • Model výrobku / Jedinečná identifikácia EEE (elektrického a elektronického vybavenia) <sup>1</sup> • Meno a adresa výrobcu <sup>2</sup> • Predmet vyhlásenia <sup>3</sup> • Predmet hore uvedeného vyhlásenia je v zhode so smernicou <sup>4</sup>; pokiaľ je to možné, súlad sa určuje vo vyhláseniach ES vydaných dodávateľmi v dodávateľskom reťazci surovín • Predmet hore uvedeného vyhlásenia je v zhode s príslušnými harmonizačnými právnymi predpismi <sup>5</sup> • Dodatočné informácie <sup>6</sup>

#### LV - ES atbilstības deklarācija

Šī atbilstības deklarācija ir izdota uz pilnu ražotāja atbildību. • Produkta kods / Unikāls identifikācijas numurs, kas ir elektroinstrumentiem un elektroiekārtām <sup>1</sup> • Nosaukums un ražotāja adrese <sup>2</sup> • Deklarējamais priekšmets <sup>3</sup> • Augstāk minētais deklarējamais priekšmets ir saskaņā ar attiecīgajām direktīvām <sup>4</sup>; ja iespējams, atbilstību nosaka ar EK deklarācijām, ko izejvielu piegādes ķēdē izsniedz piegādātāji • Augstāk minētais deklarējamais priekšmets ir saskaņā ar attiecīgajiem tiesību aktiem <sup>5</sup> • Papildinformācija <sup>6</sup>

#### EE - EL VASTAVUSTUNNISTUS

Käesolev vastavustunnistus on välja antud tootja ainuvastutusel. • Tootemudel / EEE (elektri- ja elektroonikaseadmete) ainulaadne identifitseerimistunnus <sup>1</sup> • Tootja nimi ja aadress <sup>2</sup> • Tunnistuse objekt <sup>3</sup> • Ülal kirjeldatud tunnistuse objekt vastab Direktiivile <sup>4</sup>; võimaluse korral määratakse vastavus kindlaks EÜ deklaratsioonidega, mille väljastavad tarnijad kogu tooraine tarneahelas • Ülal kirjeldatud tunnistuse objekt vastab vastavatele ühtlustatud õigusaktidele <sup>5</sup> • Lisateave <sup>6</sup>

#### LT - ES ATITIKTIES DEKLARACIJA

Ši atitikties deklaracija yra parengta gamintojo, priimančio už ją pilną atsakomybę. • Produkto modelis / Unikali EEE (Elektros ir elektronikos įrangos) identifikacija <sup>1</sup> • Gamintojo pavadinimas ir adresas <sup>2</sup> • Atitikties deklaracijos objektas <sup>3</sup> • Deklaracijos objektas, aprašytas aukščiau atitinka direktyvą <sup>4</sup>; jei įmanoma, atitikties nustatoma pagal EB deklaracijas, kurias išduoda žaliavų tiekimo grandinėje esantys tiekėjai • Deklaracijos objektas aprašytas aukščiau atitinka darnųjų standartų kriterijus <sup>5</sup> • Papildoma informacija <sup>6</sup>

#### RUS (РУС) - ЕU ДЕКЛАРАЦИЯ СООТВЕТСТВИЯ

Настоящая декларация соответствия является заявлением производителя под его полную ответственность. • Наименование модели / Уникальная идентификация EEE (Электрическое и электронное оборудование) <sup>1</sup> • Наименование и адрес производителя <sup>2</sup> • Объект декларации <sup>3</sup> • Объект декларации, описанный выше, соответствует Директиве <sup>4</sup>; где это возможно, соответствие определяется декларациями ЕС, выпущенными поставщиками по всей цепочке поставок сырья • Объект декларации, описанный выше, соответствует действующему законодательству по гармонизации <sup>5</sup> • Дополнительная информация <sup>6</sup>

#### BG (БГ) - ЕО ДЕКЛАРАЦИЯ ЗА СЪОТВЕТСТВИЕ

Тази декларация за съответствие се издава изцяло на отговорността на производителя. • Модел продукт / Уникална идентификация на ЕЕО (Електрическо и електронно оборудване) <sup>1</sup> • Име и адрес на производителя <sup>2</sup> • Предмет на декларацията <sup>3</sup> • Предметът на декларацията, описан по-горе, е в съответствие с Директива <sup>4</sup>; където е възможно, спазването се определя от декларациите на ЕО, издадени от доставчиците по веригата на доставки на суровини • Предметът на декларацията, описан по-горе, е в съответствие с приложимото законодателство за хармонизация <sup>5</sup> • Допълнителна информация <sup>6</sup>

#### TK- UYGUNLUK AB BEYANI

Bu uygunluk beyani sadece üreticinin sorumluluğunda düzenlenir. • Ürün Modeli/Elektronik ve Elektronik Ekipmanın (EEE) Model Numarası <sup>1</sup> • Üreticinin ünvan ve adresi <sup>2</sup> • Beyan Edilen Ürün <sup>3</sup> • Yukarıda tanımlanmış beyanın ürün, direktif ile uyumludur <sup>4</sup>; mümkün olduğunda, tedarikçiler tarafından hammadde tedarik zinciri boyunca verilen EC beyannamelerine uygunluk belirlenir • Yukarıda tanımlanmış beyanın ürün, ilgili mevzuat ile uyumludur <sup>5</sup> • Ek bilgi <sup>6</sup>

#### HR - EU izjava o skladnosti

Ova izjava o skladnosti izdana isključivo pod odgovornošću proizvođača. • Model Proizvod / Jedinstveni identifikacijski broj od EEO (električne i elektroničke opreme) <sup>1</sup> • Naziv i adresa proizvođača <sup>2</sup> • Predmet deklaracije <sup>3</sup> • Predmet deklaracije je prethodno opisan u skladu s Direktivom <sup>4</sup>; tamo gdje je to moguće, usklađenost je određena EC izjavama koje su dobavljači dali u lancu opskrbe sirovinama • Predmet deklaracije prethodno je opisan u skladu s važećim propisima za usklađivanje <sup>5</sup> • Dodatne informacije <sup>6</sup>

#### SI- UE Izjava o skladnosti

Ta izjava o skladnosti je izdana na lastno odgovornost proizvajalca. • Model izdelka / Edinstvena identifikacija EEO (električne in elektronska oprema) <sup>1</sup> • Naziv in naslov proizvajalca <sup>2</sup> • Predmet izjave <sup>3</sup> • Predmet izjave opisan zgoraj je v skladu z direktivo <sup>4</sup>; kjer je to mogoče, skladnost določa izjava ES, ki jo izdajo dobavitelji v dobavni verigi surovin • Predmet izjave opisan zgoraj je v skladu z zakonodajo <sup>5</sup> • Dodatne informacije <sup>6</sup>

#### ГБ - ЕU ДЕКЛАРАЦИЈА ЗА СООБРАЗНОСТ

Оваа изјава за сообразност се издава под единствена одговорност на производителот. • модел Производ / Единствена идентификација на ЕЕЕ (Електрична и електронска опрема) <sup>1</sup> • Име и адреса на производителот <sup>2</sup> • Предмет на декларацијата <sup>3</sup> • Целта на декларацијата опишана погоре е во согласност со Директивата <sup>4</sup>; таму каде што е можно, усогласеноста се утврдува со декларациите на ЕК издадени од добавувачите долж синџирот на снабдување со суровини • Предмет на декларацијата опишана погоре е во согласност со релевантната законска регулатива за усогласување <sup>5</sup> • Дополнителни информации <sup>6</sup>

#### BA - IZJAVA O USKLAĐENOSTI

Ova izjava o usklađenosti izdata je pod jedinstvenom odgovornošću proizvođača. • Model proizvoda / Unikatna identifikacija od EEE (električna i elektronska oprema) <sup>1</sup> • Име i adresa proizvođača <sup>2</sup> • Predmet izjave <sup>3</sup> • Predmet izjave opisan iznad je u skladu sa direktivom <sup>4</sup>; gdje je to moguće, usklađenost je određena EC izjavama koje su dobavljači izdali duž lanca opskrbe sirovinama • Predmet izjave opisan iznad je u skladu sa zakonskim odredbama <sup>5</sup> • Dodatne informacije <sup>6</sup>

يتم إصدار إعلان المطابقة هذا تحت مسؤولية الجهة المصنعة وحدها.

• اسم وعنوان الشركة المصنعة <sup>2</sup> • كائن الإعلان <sup>3</sup> • كائن الإعلان الموضح أعلاه متوافق مع EEE طراز المنتج / التحديد الفريد ل (المعدات الكهربائية والإلكترونية) <sup>1</sup> • يتم تحديد الامتثال من خلال الإعلانات الأوروبية الصادرة عن الموردين على طول سلسلة التوريد للمواد الخام • موضوع الإعلان المذكور التوجيه <sup>4</sup>؛ حيثما كان ذلك ممكناً، يتم تحديد الامتثال من خلال الإعلانات الأوروبية الصادرة عن الموردين على طول سلسلة التوريد للمواد الخام • معلومات إضافية <sup>6</sup> أعلاه يتوافق مع تشريعات التنسيق ذات الصلة <sup>5</sup>

1. STAR 4000 / 460165

2. AWELCO Inc. Production S.p.A. - 83040 - Conza d. C. - Italy - email: info@awelco.com - phone: +39 0827 363601 - fax: +39 0827 36940

3. WELDING MACHINE

4. LVD 2014/35/EU Low Voltage Directive  
EMC 2014/30/EU Electromagnetic Compatibility Directive

RoHS II 2011/65/EU Restriction of Hazardous Substances Directive  
RoHS II 2011/65/EU Annex II: Delegated Directive (EU) 2015/863

5. LVD IEC 60974-1:2017  
EMC IEC 60974-10:2014

6.

M. Di Leva – CEO

Data: 22/11/2019

Par cette garantie destinée au consommateur, nous garantissons que ce produit ne présente aucun défaut quand aux matériaux et au fonctionnement pendant une période de 12 mois à compter de sa date d'achat.

### Conditions:

1) La présente garantie ne sera appliquée que si le produit défectueux sera accompagné de sa facture d'origine ou de son ticket de caisse original et indiquant la date d'achat, le type de produit, le nom du revendeur et le numéro de série de l'appareil. Si les documents susmentionnés ne sont pas fournis ou qu'ils contiennent des informations incomplètes ou illisibles, le constructeur se réserve le droit de refuser la fourniture du service de garantie à titre gratuit et sans frais.

2) La présente garantie ne rembourse ni couvre les dommages résultant de modifications, adaptations ou réglages apportés au produit sans l'autorisation écrite préalable du constructeur, afin de respecter les standards de sécurité ou techniques, nationaux ou locaux, en vigueur dans n'importe quel pays autre que celui pour lequel le produit a été conçu et fabriqué

3) La présente garantie ne sera pas appliquée si le modèle ou le numéro de série apposé sur le produit ont été modifiés, effacés, ôtés ou rendus illisibles.

4) La présente garantie ne sera pas appliquée si le produit a fait l'objet de réparations/maintenances exécutées sans avoir recours à des pièces détachées d'origine.

5) La présente garantie ne couvre pas les aspects suivants:

a) Maintenance périodique et réparation ou remplacement des composants sujets à une usure normale et des consommables

b) Toute adaptation ou variante, effectuée sans l'accord écrit préalable du constructeur, pour une utilisation du produit différente de celle décrite dans le manuel utilisateur.

c) Coûts d'expédition, coûts de transport pour l'assistance à domicile et tous les risques directement ou indirectement liés au transport relatif à la garantie du produit.

d) Dommages résultant de :

Utilisation inappropriée y compris, mais non seulement, (a) des erreurs d'emploi du produit dans l'emploi du produit pour son utilisation normale ou conformément aux instructions du constructeur en matière d'utilisation correcte et d'entretien, et (b) une installation et une utilisation du produit incompatible avec les standards techniques ou de sécurité en vigueur dans le pays où il est utilisé notamment le raccordement à un réseau électrique compatible.

Réparations exécutées par des centres après vente ou des revendeurs non agréés ou par le client lui-même.

Accidents, décharges électriques, eau ou fluides, incendie, ventilation inappropriée ou toute autre cause en dehors du contrôle du constructeur. Vices du système dans lequel le produit incorporé.

e) Pertes, dommages ou frais, accidentels, indirects ou subséquents, occasionnés par un vice, une panne ou un dysfonctionnement du poste à souder.

f) Tout composant endommagé par une utilisation inappropriée, non conforme aux prescriptions du manuel utilisateur ou bien endommagé à la suite du contact avec des outils ou des conditions ambiantes non conformes (pluie, humidité excessive, atmosphères corrosives ou contaminées).

g) Vices de nature esthétique n'interférant pas avec le fonctionnement du poste à souder.

h) Dommages occasionnés par des branchements secteur erronés ou bien à des tensions et fréquences différentes de celles prescrites sur la plaque des caractéristiques du poste à souder.

**6) Responsabilités du constructeur: réparer ou remplacer, selon son propre jugement, l'appareil ou les composants qui s'avèreraient défectueux durant la période de garantie.**

**L'intervention sera programmée et exécutée au cours de l'activité normale du constructeur et dans les délais ordinaires de mise à disposition des pièces détachées.**

**TOUTE DEMANDE DE PRISE EN CHARGE SAV EN PERIODE DE GARANTIE OU HORS GARANTIE DOIT SE FAIRE AUPRES DE VOTRE REVENDEUR QUI CONTACTERA LE SAV MECAFER ET ASSURERA LA LIAISON.**

**AUCUNE DEMANDE DE NE SERA DIRECTEMENT PRISE EN CHARGE PAR MECAFER OU LE CONSTRUCTEUR.**

**7) Responsabilités de l'acquéreur :**

**-Fournir une preuve de la date d'achat.**

**-Utiliser et maintenir le poste à souder dans les conditions prescrites par le manuel utilisateur.**

**-Informé le revendeur ou le centre après-vente le plus proche de l'inconvénient survenu.**

La présente garantie n'affecte pas les droits du consommateur établis par les lois nationales en vigueur, ni les droits du consommateur vis-à-vis du revendeur par rapport au contrat d'achat/vente.

## ENVIRONNEMENT



Si, après un certain temps, vous décidez de remplacer votre machine, ne vous en débarrassez pas avec les ordures ménagères mais destinez-la à un traitement respectueux de l'environnement. Les déchets électriques ne peuvent être traités de la même manière que les ordures ménagères ordinaires. Procédez à leur recyclage, là où il existe des installations adéquates. Adressez-vous aux autorités locales compétentes ou à un revendeur agréé pour vous renseigner à propos des procédés de collecte et de traitement.



---

**Awelco Inc. Production S.p.A.**

---

**Zona Industriale**

---

**83040 Conza d. C.**

---

**ITALY**