

PIEDS DE SNACK INCLINE LUX

MÉTAL INOXYDABLE

CARACTERISTIQUES

MATIERE: METAL INOXYDABLE

FINITION : INOX BROSE OU NOIR ANODISE

FIXATION : VISSAGE

Vis fournies

Dimension du produit:

Hauteur sous tablette : 21cm

Sous coque blister de 2 pièces + fixation

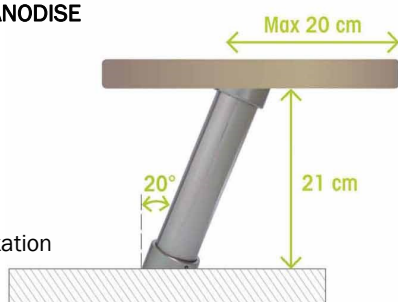

Télécharger la notice de pose

LUX

Suggestion de présentation. Photos non contractuelles

BENEFICES UTILISATEUR

- Simple et rapide à poser
- Esthétique/Tendance
- Kit complet : vis fournies et notice de pose
- Qualitatif et robuste
- Rapport qualité/prix

BENEFICES DISTRIBUTEUR

- Rapport prix/valeur particulièrement attractif pour le client final
- Prix attractif par rapport aux offres concurrentes
- Permet de développer les ventes de plan snack
- Unité de commande réduite: 3
- Packaging « self-vendeur »
- Emballage coque blister « antivol »

DONNEES LOGISTIQUES

CODE EAN	CODE INT.	COULEUR	EMBALLAGE	LONGUEUR	LARGEUR	HAUTEUR	QTE/CTN	UNITE CDE
3354767800333	780033	inox	Coque blister	350mm	180mm	60mm	8	3
3354767801019	780101	noir	Coque blister	350mm	180mm	60mm	8	3