

BB647 - Version 6 - 2017

Your product - Votre produit
Twój produkt - Ваша продукция
Su producto - Ürünüňüz



[01] x 1



[02] x 1

You will need - Vous aurez
besoin de - Potrzeba - Вам
потребуется - Necesitará
İhtiyacınız olacak



Assembly

Assemblage

Montaż

Сборка

Montaje

Montaj

Bulb Changing

Wymiana żarówki

Cambio de bombilla

Remplacement de l'ampoule Замена лампы Ampul değiştirme

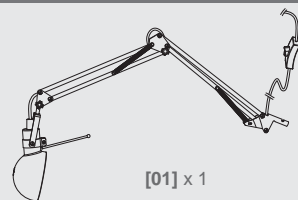

[01] x 1



[02] x 1

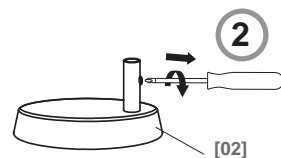
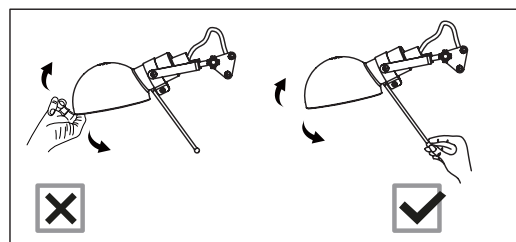
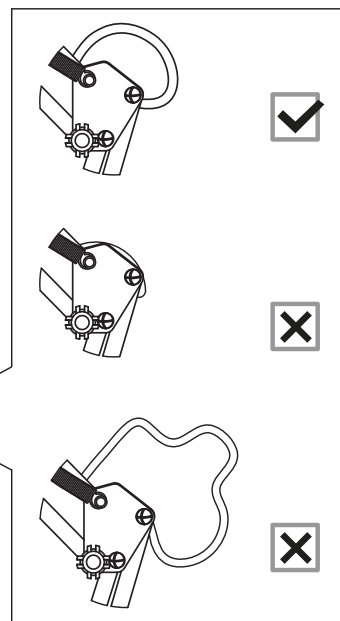
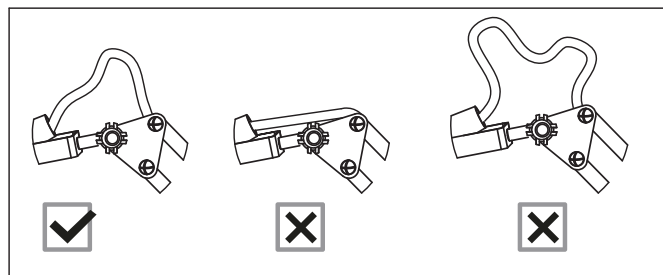

2

[02]

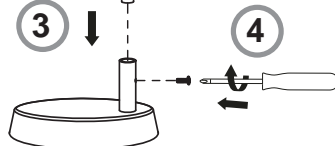

3

4

1

OFF
WYŁ
ВЫКЛ
KAPALI

01

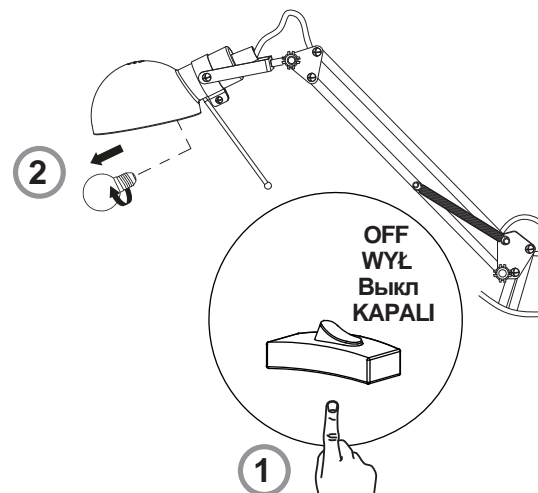

02

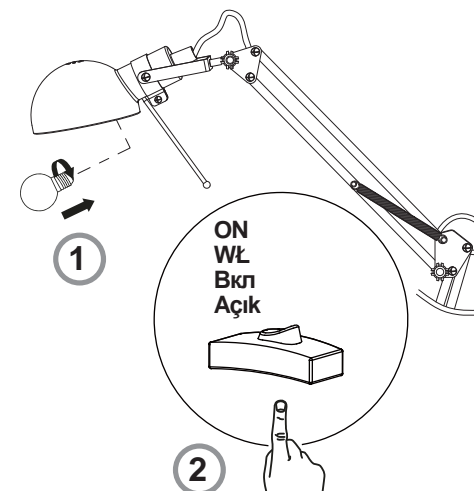

GB **IMPORTANT - RETAIN THIS INFORMATION FOR FUTURE REFERENCE: READ CAREFULLY**
FR **IMPORTANT - À CONSERVER POUR CONSULTATION ULTÉRIEURE : À LIRE SOIGNEUSEMENT**
PL **WAŻNE - NALEŻY DOKŁADNIE PRZECZYTAĆ NINIEJSZE INFORMACJE I ZACHOWAĆ JE W BEZPIECZNYM MIEJSCU**

RUS **ВАЖНО - СОХРАНИТЕ ДЛЯ ПОСЛЕДУЮЩЕГО ИСПОЛЬЗОВАНИЯ: ПРОЧТИТЕ ВНИМАТЕЛЬНО**
ES **IMPORTANT - GUARDE ESTA INFORMACIÓN PARA FUTURAS CONSULTAS: LEA ATENTAMENTE**
TR **ÖNEMLİ - BU BİLGİLERİ DAHA SONRA KULLANMAK ÜZERE SAKLAYIN: DİKKATLE OKUYUN**

GB IE Safety	FR Sécurité	PL Bezpieczeństwo	RUS Безопасность	ES Seguridad	TR Güvenlik																																																												
<ul style="list-style-type: none"> ✓ Check the pack and make sure you have all of the parts listed. ✓ This product is suitable for indoor use only and not for areas constantly subject to moisture such as bathrooms. ✓ The lamp should be placed on a flat, dry and clean surface. Do not allow the lamp to be covered; keep clear of curtains and bedding, etc. ✓ Never put anything on the product or hang anything on any part of this product. ✓ Caution: Ensure the cable is routed so it does not present a hazard (avoid dangling loops where the cable is likely to be pulled/caught). ✓ The lamp can be cleaned with a clean dry cloth. Do not immerse it in water. Caution: Please disconnect the lamp from mains at least 10 minutes before cleaning. ✓ To avoid electric shock, do not tamper with the on/off switch. If the switch becomes loose or damaged, the product should be destroyed. ✓ The lampheads get HOT in use. Unplug the product and allow it to cool down for at least 10 minutes. Always adjust the direction of the lampheads as shown in the instruction line drawing. ✓ If the external flexible cable or cord of this luminaire is damaged, it must only be replaced by a qualified electrician to avoid any electrical hazards. 	<ul style="list-style-type: none"> ✓ Assurez-vous de la présence de toutes les pièces répertoriées. ✓ Ce produit est exclusivement conçu pour être utilisé à l'intérieur et ne convient pas aux endroits qui présentent une humidité constante telles que dans les salles de bains. ✓ Le luminaire doit être placé sur une surface propre, sèche et plane. Ne pas couvrir le luminaire avec des rideaux, de la literie, etc. ✓ Ne pas poser ou accrocher d'objets sur le produit. ✓ Attention : Assurez-vous que la position du câble ne représente aucun danger. ✓ La lampe peut être nettoyée à l'aide d'un chiffon sec. Ne la plongez pas dans l'eau. Attention : veuillez éteindre la lampe et débranchez-la de la prise de courant au moins 10 minutes avant le nettoyage. ✓ Pour éviter toute électrocution, ne modifiez pas l'interrupteur. S'il est endommagé, le produit doit être détruit. ✓ Ce luminaire devient chaud pendant son fonctionnement. Le débrancher et le laisser refroidir 10 minutes avant de régler l'orientation de la tête. ✓ Si le cordon d'alimentation de ce luminaire est endommagé, il doit être remplacé uniquement par le fabricant, son agent ou un technicien spécialement formé, cela afin d'éviter tout risque. 	<ul style="list-style-type: none"> ✓ Sprawdź opakowanie i upewnij się, że znajdują się w nim wszystkie części. ✓ Urządzenie nadaje się wyłącznie do użytku wewnątrz pomieszczeń. ✓ Oprawę oświetleniową należy umieścić na równej, suchej i stabilnej powierzchni. Nie zakrywaj oprawy oświetleniowej oraz trzymaj ją z dala od zastan, pościeli, itp. ✓ Nigdy nie umieszczaj ani nie wieszaj na produkcie jakichkolwiek przedmiotów. ✓ Uwaga: Upewnij się, że kabel jest poprowadzony w taki sposób, że nie stanowi on niebezpieczeństwa (unikaj zwisających pętli, przez które kabel mógłby być w łatwy sposób pociągnięty). ✓ Lampę można wyczyścić czystą, suchą szmatką. Nie zanurzaj urządzenia w wodzie. Uwaga: odłącz lampę od źródła zasilania co najmniej 10 minut przed czyszczeniem. ✓ Aby uniknąć porażenia prądem elektrycznym, nie manipuluj przy przełączniku w/wył. Jeśli przełącznik jest poluzowany lub uszkodzony, nie należy go naprawiać, tylko wymienić na nowy. ✓ Koszki oprawy oświetleniowej stają się BARDZO gorące podczas użytkowania. Wyłącz urządzenie i pozwól mu ostygnąć przez co najmniej 10 minut. Zawsze reguluj kierunek ustawienia koszki zgodnie z dołączonymi rysunkami. ✓ Jeśli zewnętrzny elastyczny kabel lub wtyczka niniejszej oprawy oświetleniowej są uszkodzone, wówczas musi on zostać wymieniony przez producenta, jego serwis lub inną wykwalifikowaną osobę, aby uniknąć niebezpieczeństwa urazu. 	<ul style="list-style-type: none"> ✓ Убедитесь в наличии всех комплектующих. ✓ Изделие предназначено для использования только внутри помещений. ✓ Устанавливайте лампу на ровной, сухой и чистой поверхности. Не накрывайте лампу; не допускайте контакта со шторами, постельным бельем и пр. ✓ Не ставьте на изделие другие предметы и не подвешивайте другие предметы к этому изделию. ✓ Осторожно! Прокладывайте кабель так, чтобы он не представлял опасности (без свисающих петель, в которых можно запутаться или споткнуться). ✓ Для чистки лампы используйте сухую чистую тряпку. Не погружайте лампу в воду. Осторожно! Отсоедините лампу от источника питания как минимум за 10 минут до чистки. ✓ Чтобы избежать электрического удара, не вскрывайте выключатель. В случае повреждения или отпадания выключателя изделие необходимо уничтожить. ✓ В процессе эксплуатации лампочки сильно нагреваются. Отключите устройство от розетки и дайте ему остыть хотя бы 10 минут. Ориентируйте лампочки, как показано на чертеже. ✓ По соображениям безопасности поврежденный наружный гибкий кабель этого светильника разрешается заменять только производителю, уполномоченному сервисному центру или специалисту соответствующей квалификации. 	<ul style="list-style-type: none"> ✓ Revise el paquete y asegúrese de tener todas las piezas de la lista. ✓ Este producto es apto exclusivamente para uso en espacios interiores. ✓ La lámpara debe ser colocada sobre una superficie estable, seca y limpia. La lámpara no debe estar cubierta; manténgala alejada de cortinas, ropa de cama, etc. ✓ No ponga nunca nada sobre el producto ni colgando de cualquiera de sus componentes. ✓ Precaución: Asegúrese de que el cable está colocado de manera que no represente un peligro (evite que quede colgando para que no se enganche ni se tire de él). ✓ La lámpara debe limpiarse con un trapo limpio y seco. No la sumerja en agua. Precaución: Por favor, desconecte la lámpara de la red de suministro al menos 10 minutos antes de proceder a su limpieza. ✓ Para evitar descargas eléctricas, no intente manipular indebidamente el interruptor de encendido y apagado. Si el interruptor se afloja o se estropea, el producto debe ser destruido. ✓ Los focos se ponen muy calientes. Desenchufe el producto y apague que se enfrie durante al menos 10 minutos. Regule siempre la dirección de los focos según el dibujo. ✓ Si se daña el cable externo flexible de esta lámpara debe ser reemplazado por el fabricante o su agente de servicio o por una persona de cualificación similar con el fin de evitar peligros. 	<ul style="list-style-type: none"> ✓ Paketi kontrol edip listede belirtilen tüm parçaların olduğundan emin olun. ✓ Bu ürün sadece kapalı mekanda kullanılm içindir. ✓ Lamba düz, kuru ve temiz bir yüzeye yerleştirilmelidir. Lambanın üzerini örtmeyin; perde, yatak örtüsü vb.'den uzak tutun. ✓ Asla ürünün üzerine bir şey koymayın veya herhangi bir bölümüne bir şey asmaayın. ✓ Dikkat: Kablo nun bir tehlike oluşturmayacak şekilde çekildiğinden emin olun (kablunun çekilebileceği/kablo ya takilabileceek yerlerde aşağıya doğru sarkan dögümlerden kaçının). ✓ Lamba temiz, kuru bir bezle temizlenebilir. Suya daldırmayın. Dikkat: Lütfen temizlikten en az 10 dakika önce lambanın elektrik bağlantısını kesin. ✓ Elektrik çarpmasını önlemek için açma/kapama düğmesini karıştırmayın. Döğme geşer veya hasar görürse ürün imha edilmelidir. ✓ Lamba başlıklarını kullanım sırasında İŞİNİR. Ürünü kapatın (tercihen dağıtım panosundan yalıtın) ve en az 10 dakika soğumasını sağlayın. Lamba başlıklarının yönünü daima hat çizimine göre ayarlayın. ✓ Bu lambanın harici esnek kablosu veya kordonu hasar görürse, tehlikelerden korunmak için sadece üretici veya servis sorumlusu ya da benzer yetkiye sahip kişiler tarafından değiştirilmelidir. 																																																												
<p>In more detail...</p> <p>Bulb Changing</p> <ul style="list-style-type: none"> • Unplug the product and allow it to cool down for at least 10 minutes (Caution: bulb gets hot during use). • For bulb replacement, follow the procedure as shown in the Bulb Replacement line drawing. <p>Technical information table</p> <table border="1"> <tr> <td>Supply Voltage</td> <td>220-240V ~ 50Hz</td> </tr> <tr> <td>Bulb Type</td> <td>1 x MAX 40W E14 or lower energy equivalent. (Check bulb dimensions in relation to space available.)</td> </tr> <tr> <td></td> <td>Class II product - Double Insulated - No earth required</td> </tr> <tr> <td></td> <td>Conformity with all relevant EC Directive requirements</td> </tr> <tr> <td></td> <td>For indoor use only</td> </tr> </table> <p>Barcode: 5052931037728 5052931191833 5052931191840</p>	Supply Voltage	220-240V ~ 50Hz	Bulb Type	1 x MAX 40W E14 or lower energy equivalent. (Check bulb dimensions in relation to space available.)		Class II product - Double Insulated - No earth required		Conformity with all relevant EC Directive requirements		For indoor use only	<p>Et dans le détail...</p> <p>Remplacement de l'ampoule</p> <ul style="list-style-type: none"> • Débranchez le luminaire de la prise de courant, puis laissez le luminaire refroidir pendant 10 minutes (Attention: les ampoules peuvent atteindre des températures élevées en cours d'utilisation). • Pour le remplacement de l'ampoule, suivez la procédure dessinée au recto. <p>Informations techniques</p> <table border="1"> <tr> <td>Tension d'alimentation</td> <td>220-240V ~ 50Hz</td> </tr> <tr> <td>Type d'ampoule</td> <td>1 x E14 40W max ou ampoule à économie d'énergie de type équivalent (vérifiez au préalable les dimensions de l'ampoule par rapport à l'espace disponible).</td> </tr> <tr> <td></td> <td>Classe II</td> </tr> <tr> <td></td> <td>Conforme à toutes les exigences des directives européennes.</td> </tr> <tr> <td></td> <td>Pour utilisation à l'intérieur uniquement</td> </tr> </table> <p>Réf : 606279 646138 668888 533788 714717 576409</p>	Tension d'alimentation	220-240V ~ 50Hz	Type d'ampoule	1 x E14 40W max ou ampoule à économie d'énergie de type équivalent (vérifiez au préalable les dimensions de l'ampoule par rapport à l'espace disponible).		Classe II		Conforme à toutes les exigences des directives européennes.		Pour utilisation à l'intérieur uniquement	<p>Więcej szczegółów...</p> <p>Wymiana żarówki</p> <ul style="list-style-type: none"> • Wyłącz urządzenie i pozwól mu ostygnąć przez co najmniej 10 minut (Uwaga: żarówka rozgrzewa się podczas pracy). • Aby wymienić żarówkę, postępuj jak opisano poniżej. <p>Specyfikacja techniczna</p> <table border="1"> <tr> <td>Napięcie znamionowe</td> <td>220-240V ~ 50Hz</td> </tr> <tr> <td>Typ lampy</td> <td>1 x E14 40W maks lub odpowiadająca jej świetlówka energooszczędna. (Sprawdź, czy rozmiary świetlówki pozwalają na jej montaż w oprawie.)</td> </tr> <tr> <td></td> <td>Klasa II</td> </tr> <tr> <td></td> <td>Zgodność z odpowiednimi wymaganiami dyrektywy WE</td> </tr> <tr> <td></td> <td>Tylko do użytku domowego, wewnątrz pomieszczeń</td> </tr> </table> <p>Tylko do użytku domowego, wewnątrz pomieszczeń. Zużytych urządzeń elektrycznych nie należy wyrzucać razem z odpadami komunalnymi. Należy oddać je do sklepów. Castoram w wyznaczonych miejscach. Wskazówki dotyczące recyklingu można uzyskać od lokalnych władz lub od sprzedawcy.</p>	Napięcie znamionowe	220-240V ~ 50Hz	Typ lampy	1 x E14 40W maks lub odpowiadająca jej świetlówka energooszczędna. (Sprawdź, czy rozmiary świetlówki pozwalają na jej montaż w oprawie.)		Klasa II		Zgodność z odpowiednimi wymaganiami dyrektywy WE		Tylko do użytku domowego, wewnątrz pomieszczeń	<p>Подробнее...</p> <p>Замена лампы</p> <ul style="list-style-type: none"> • Отключите изделие (лучше всего изолируйте его на распределительной коробке) и дайте остыть хотя бы 10 минут. (Осторожно! Лампочка нагревается в процессе использования.) • Для замены лампочки выполните следующие действия. <p>Таблица технических данных</p> <table border="1"> <tr> <td>Номинальное напряжение</td> <td>220-240В ~ 50Гц</td> </tr> <tr> <td>Тип лампочки</td> <td>1 x E14 40Вт макс или соответствующей энергосберегающей лампой. (Проверьте наличие места для лампы такого типа.)</td> </tr> <tr> <td></td> <td>Класс II</td> </tr> <tr> <td></td> <td>Соответствие всем требованиям Директивы ЕС</td> </tr> <tr> <td></td> <td>Только для использования в помещении</td> </tr> </table> <p>Соответствует техническим регламентам Евразийского таможенного союза.</p>	Номинальное напряжение	220-240В ~ 50Гц	Тип лампочки	1 x E14 40Вт макс или соответствующей энергосберегающей лампой. (Проверьте наличие места для лампы такого типа.)		Класс II		Соответствие всем требованиям Директивы ЕС		Только для использования в помещении	<p>En mayor detalle...</p> <p>Cambio de bombilla</p> <ul style="list-style-type: none"> • Desenchufe el producto y deje que se enfríe durante al menos 10 minutos (Precaución: la bombilla se calienta cuando está encendida) • Para cambiar la bombilla, siga el procedimiento especificado debajo. <p>Cuadro de información técnica</p> <table border="1"> <tr> <td>Tensión de alimentación</td> <td>220-240V ~ 50Hz</td> </tr> <tr> <td>Tipo de lámpara</td> <td>1 x E14 40W o de un tipo equivalente que ahorre energía (compruebe el tamaño de la bombilla, depende del espacio disponible.)</td> </tr> <tr> <td></td> <td>Clase II</td> </tr> <tr> <td></td> <td>En conformidad con todas las exigencias relevantes de la CE</td> </tr> <tr> <td></td> <td>Para uso exclusivo en espacios interiores</td> </tr> </table> <p>Ref: 2000016304 Barcode: 2140002488463</p>	Tensión de alimentación	220-240V ~ 50Hz	Tipo de lámpara	1 x E14 40W o de un tipo equivalente que ahorre energía (compruebe el tamaño de la bombilla, depende del espacio disponible.)		Clase II		En conformidad con todas las exigencias relevantes de la CE		Para uso exclusivo en espacios interiores	<p>Daha detaylı olarak...</p> <p>Ampul değiştirme</p> <ul style="list-style-type: none"> • Ürünü kapatın (tercihen dağıtım panosundan yalıtın) ve en az 10 dakika soğumasını sağlayın (Dikkat: kullanım sırasında ampul ısınır). • Ampulü değiştirmek için aşağıdaki prosedürü izleyin. <p>Teknik bilgi tablosu</p> <table border="1"> <tr> <td>Besleme Gerilimi</td> <td>220-240V ~ 50Hz</td> </tr> <tr> <td>Ampul Tipi</td> <td>1 x E14 40W maks veya tavsiye edilen enerji tasarruflu ampul (mevcut alana göre ampul ebatlarını önceden kontrol edin.)</td> </tr> <tr> <td></td> <td>Sınıf II</td> </tr> <tr> <td></td> <td>Tüm ilgili EC Direktif gereksinimlerine uygunluk</td> </tr> <tr> <td></td> <td>Sadece kapalı alanda kullanım içindir</td> </tr> </table> <p>Ref: 2000016304 Barcode: 2140002488463</p>	Besleme Gerilimi	220-240V ~ 50Hz	Ampul Tipi	1 x E14 40W maks veya tavsiye edilen enerji tasarruflu ampul (mevcut alana göre ampul ebatlarını önceden kontrol edin.)		Sınıf II		Tüm ilgili EC Direktif gereksinimlerine uygunluk		Sadece kapalı alanda kullanım içindir
Supply Voltage	220-240V ~ 50Hz																																																																
Bulb Type	1 x MAX 40W E14 or lower energy equivalent. (Check bulb dimensions in relation to space available.)																																																																
	Class II product - Double Insulated - No earth required																																																																
	Conformity with all relevant EC Directive requirements																																																																
	For indoor use only																																																																
Tension d'alimentation	220-240V ~ 50Hz																																																																
Type d'ampoule	1 x E14 40W max ou ampoule à économie d'énergie de type équivalent (vérifiez au préalable les dimensions de l'ampoule par rapport à l'espace disponible).																																																																
	Classe II																																																																
	Conforme à toutes les exigences des directives européennes.																																																																
	Pour utilisation à l'intérieur uniquement																																																																
Napięcie znamionowe	220-240V ~ 50Hz																																																																
Typ lampy	1 x E14 40W maks lub odpowiadająca jej świetlówka energooszczędna. (Sprawdź, czy rozmiary świetlówki pozwalają na jej montaż w oprawie.)																																																																
	Klasa II																																																																
	Zgodność z odpowiednimi wymaganiami dyrektywy WE																																																																
	Tylko do użytku domowego, wewnątrz pomieszczeń																																																																
Номинальное напряжение	220-240В ~ 50Гц																																																																
Тип лампочки	1 x E14 40Вт макс или соответствующей энергосберегающей лампой. (Проверьте наличие места для лампы такого типа.)																																																																
	Класс II																																																																
	Соответствие всем требованиям Директивы ЕС																																																																
	Только для использования в помещении																																																																
Tensión de alimentación	220-240V ~ 50Hz																																																																
Tipo de lámpara	1 x E14 40W o de un tipo equivalente que ahorre energía (compruebe el tamaño de la bombilla, depende del espacio disponible.)																																																																
	Clase II																																																																
	En conformidad con todas las exigencias relevantes de la CE																																																																
	Para uso exclusivo en espacios interiores																																																																
Besleme Gerilimi	220-240V ~ 50Hz																																																																
Ampul Tipi	1 x E14 40W maks veya tavsiye edilen enerji tasarruflu ampul (mevcut alana göre ampul ebatlarını önceden kontrol edin.)																																																																
	Sınıf II																																																																
	Tüm ilgili EC Direktif gereksinimlerine uygunluk																																																																
	Sadece kapalı alanda kullanım içindir																																																																
<p>FR Garantie</p> <ul style="list-style-type: none"> • La structure de ce luminaire est garantie 2 ans (à compter de la date d'achat et sur présentation du ticket de caisse). • Nous déclinons toute responsabilité pour les dommages causés par une mauvaise installation ou utilisation du luminaire. • Ce produit ne doit pas être modifié : toute modification du produit peut le rendre dangereux et annule sa garantie. 																																																																	

colours

GB IE B&Q plc,
Chandlers Ford, Hants,
SO53 3LE United Kingdom
www.diy.com

FR Castorama France
C.S. 50101 Templemars
59637 Wattignies CEDEX
www.castorama.fr
colours@castorama.fr

PL Producent:
Castorama Polska Sp. z o. o.
ul. Krakowiaków 78
02-255 Warszawa,
www.castorama.pl

RUS Импортёр:
ООО "Касторама РУС"
Дербеневская наб.,
дом 7, стр 8
Россия, Москва, 115114
www.castorama.ru

ES Euro Depot España, S.A.U.
c/ La Selva, 10
Edificio Inblau A 1a Planta
08820-EI Prat de Llobregat
www.bricodpot.es

TR İthalatçı Firma :
KOÇTAŞ YAPI
MARKETLERİ TİC. A.Ş.
Tasdelen mah. Sırrı Çelik
Bulvarı No: 5
34788 Tasdelen
/Çekmeköy/İSTANBUL
Tel: +90 216 4300300
Faks: +90 216 4844313
www.koctas.com.tr
KOÇTAŞ MÜŞTERİ
HİZMETLERİ
0850 209 50 50