



Canisséa

- FR** Ventilateur de plafond (Notice originale)
- EN** Ceiling fan (Original manual translation)
- DE** Deckenventilator (Übersetzung aus dem Original-Anleitung)
- ES** Ventilador de techo (Traducción del manual de instrucciones originale)
- IT** Ventilatore da soffitto (Traduzione dell'avvertenza originale)
- PT** Ventilador de tecto (Tradução do livro de instruções original)
- NL** Plafond ventilator (Vertaling van de originele instructies)
- EL** Ανεμιστήρας οροφής (Μετάφραση από τις πρωτότυπες οδηγίες)
- PL** Wentylator sufitowy (Tłumaczenie z oryginalnej instrukcji)
- FI** Kattoilmastointilaite (Käännös alkuperäisestä ohjeet)
- SV** Takfläkt (Översättning från originalinstruktioner)
- BU** Вентилатор за таван (Превод на оригиналната инструкция)
- DA** Loftventilator (Oversættelse fra oprindelige brugsanvisning)
- RO** Ventilator de plafon (Traducere din instrucțiunile originale)
- RU** Потолочный вентилятор (Перевод с оригинальной инструкции)
- TU** Tavan ventilatörü (Orijinal talimatlar çeviri)
- CS** Stropní ventilátor (Překlad z originálního návodu)
- SK** Stropný ventilátor (Preklad z originálneho návodu)
- HE** תיורוקמ תוארומה סוגרת) הרקת רראמ
- AR** قفيل صال تاميل عتال نم قم جرتال) قفيل قفس قيوعت قوورم
- HU** Plafonventilátor (Fordítás az eredeti utasítások)
- SL** Stropni ventilator (Prevod iz izvornih navodil)
- ET** Laeventilaator (Tõlge originaal juhiseid)
- LV** Švytuojantis ventilatorius (Tulkojumā no instrukcijas oriģinālvalodā)
- LT** Svarstigais ventilators (Vertimas iš originalių instrukcijas)
- HR** Stropni ventilator (Prijevod prema originalne upute)

© FAR GROUP EUROPE

112449-Manual-A-20221116



farelek.fr

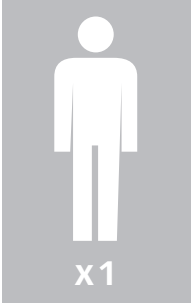

20 min

A Description et repérage des organes de la machine / Description and location of machine parts / Beschreibung und Kennzeichnung der Maschinenteile / Descripción y localización de los elementos de la máquina / Descrizione e localizzazione degli organi della macchina / Descrição e identificação dos órgãos da máquina / Beschrijving en plaatsbepaling / Laitteen osien kuvaus ja sijainti gen van de onderdelen van de machine / Opis i oznaczenie elementów urzadzenia / Beskrivning och märkning av maskinens delar / описание и местоположение на частите на машината / Beskrivelse og nummerering af maskinens organer / Descrierea și identificarea organelor de mașină / описание и маркировка элементов машины / Makinenin organlarının tasviri ve bulunması / Popis a umístění dílů stroje / و تصدیق أجزاء الآلة / תיאור ורישור של מכללי המכונה ותיור של מכללי המכונה / A gép alkotóelemeinek leírása és beazonosítása / Opis in oznaka sklopov stroja / Masina osade kirjeldus ja eristamine / Mašinas dalu apraksts un uzstādīšana / Mašinos elementu aprašymas ir krypties nustatymas / Opis i identifikacija komponenti stroja

B Contenu du carton / Contents of box / Inhalt der Verpackung / Contenido del cartón / Contenuto della scatola / Conteúdo da caixa / Inhoud van het karton / Zawartość opakowania / Laatikon sisältö / Innehåll i kartongen / съдържание на кутията / Papkassens indhold / Continutul cartonului / содержимое коробки / Kartonun içeriği / Montáž stroje / Montáž stroja / תכולה של תיבת הקרטון / محتوی الكارتونة / A doboz tartalma / Vsebina kartona / Karbi sisu / Kastes saturs / Kartono sudėtis / Sadržaj kartona

C Assemblage de la machine / Assembling the machine / Zusammenbau der Maschine / Ensamblaje de la máquina / Assemblaggio della macchina / Montagem da máquina / Assemblage van de machine / Montaz maszyny / Laitteen asennus / Montering av maskinen / събиране на машината / Samling af maskinen / Asamblarea masinii / сборка машины / Makinenin montaji / Nastavení stroje / Nastavenie stroja / הרבת המכונה / التركيب الآلة / تجميع أجزاء الآلة / A gép összeszerelése / Sestava stroja / Masina kokkupanek / Mašinas montāža / Mašinos surinkimas / Sastavljanje stroja

D Fonctionnalité de la machine / Functions of the machine / Funktionen der Maschine / Funcionalidad de la máquina / Funzionalità della macchina / Funcionalidade da máquina / Functionaliteit van de machine / Funkcje maszyny / Laitteen käyttö / Maskinens funktion / функциониране на машината / Maskinens virkemåde / Functionarea masinii / функциональность машины / Makinenin käyttötavat / Funkce stroje / Funkcie stroja / כושר תפקוד המכונה / جاهزیة الآلة / A gép működése / Funkcionalnost stroja / Masina funktsionaalsus / Mašinas funkcionalitate / Mašinos funkcionavimas / Funkcionalnost stroja

Description et repérage des organes de la machine
Description and location of machine parts

A



Contenu du carton
Contents of box

B

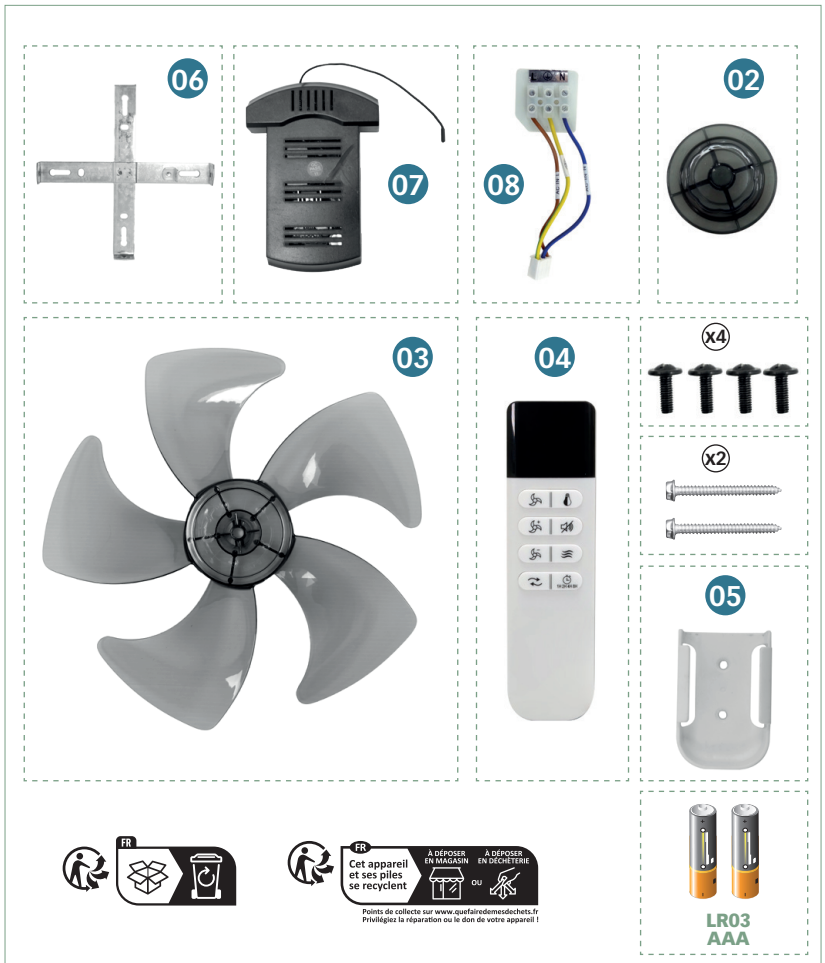

Points de collecte sur www.quefairede mesdechets.fr
Privilégiez la réparation ou le don de votre appareil !



LR03
AAA

C



Adaptez les fixations au matériau qui compose votre plafond (bois, brique, plaque de plâtre, béton, etc..)

Adapt the plate fixings to the material that makes up your ceiling (wood, brick, plasterboard, concrete, etc.)

Passen Sie die Plattenbefestigungen an das Material Ihrer Decke an (Holz, Ziegel, Gipskarton, Beton usw.)

Adapte las fijaciones de las placas al material que compone su techo (madera, ladrillo, pladur, hormigón, etc.)

Adattare i fissaggi delle piastre al materiale di cui è costituito il soffitto (legno, mattoni, cartongesso, cemento, ecc.)

Adapte as fixações das placas ao material que compõe o seu teto (madeira, tijolo, gesso cartonado, betão, etc.)

Pas de plaatbevestigingen aan het materiaal van uw plafond aan (hout, baksteen, gipsplaat, beton, enz.)

Προσαρμόστε τα στηρίγματα των πλακών στο υλικό από το οποίο αποτελείται η οροφή σας (ξύλο, τούβλο, γυψοσανίδα, σκυρόδεμα κ.λπ.)

Dopasuj mocowania płyt do materiału, z którego wykonany jest sufit (drewno, cegła, płyta gipsowo-kartonowa, beton itp.)

Sovita levykiinnitykset kattomateriaalin (puu, tiili, kipsilevy, betoni jne.) mukaan.

Anpassa plattfästena till materialet som ditt tak är tillverkat av (trä, tegel, gipsskivor, betong etc.)

Адаптирайте крепежните елементи на плочата към материала, от който е направен таванът ви (дърво, тухла, гипсокартон, бетон и др.)

Tilpas pladebeslagene til det materiale, dit loft er lavet af (træ, mursten, gipsplader, beton osv.)

Adaptați plăcile de fixare la materialul din care este alcătuit tavanul (lemn, cărămidă, gips-carton, beton etc.)

Адаптируйте крепления пластин к материалу, из которого изготовлен ваш потолок (дерево, кирпич, гипсокартон, бетон и т. д.)

Plaka sabitlemelerini tavanınızı oluşturan malzemeye (ağşap, tuğla, alçıpan, beton vb.) göre ayarlayın.

Prizpusobte upevňovací prvky děsek materiálu, ze kterého je váš strop vyroben

(dřevo, cihla, sádrokarton, beton atd.)

Prispôsobte upevňovacie prvky dosky materiálu, z ktorého je váš strop vyrobený (drevo, tehla, sadrokartón, betón atď.)

התאימו את חיבורי הפלטות לחומר ממנו עשויה התקרה שלכם (עץ, לבנים, לוחות גבס, בטון וכו')

قم بتكييف تثبيطات اللوحة مع المادة التي يتكون منها سقفك (الخشب، والطوب، وألواح الجبس، والخرسانة، وما إلى ذلك).

A lemezrögzítéseket igazítsa a mennyezet anyagához (fa, téglá, gipszkarton, beton stb.)

Pritrdilne plošče prilagodite materialu, iz katerega je izdelan vaš strop (les, opeka, mavčne plošče, beton itd.)

Kohandage plaatide kinnitusvahendid lae materjaliga (puu, tellis, kipsplaat, betoon jne.)

Pielāgojiet plāksnu stiprinājumas griestu materiālam (koks, kiegelis, gipskartons, betons utt.)

Pritaikykite plokščių tvirtinimo elementus prie lubų medžiagos (medžio, plytų, gipso kartono, betono ir kt.)

Prilagodite pričvršćivače ploča materijalu od kojeg je izrađen vaš strop (drvo, cigla, gipsane ploče, beton itd.)

Assemblage de la machine
Assembling the machine

C



03



02

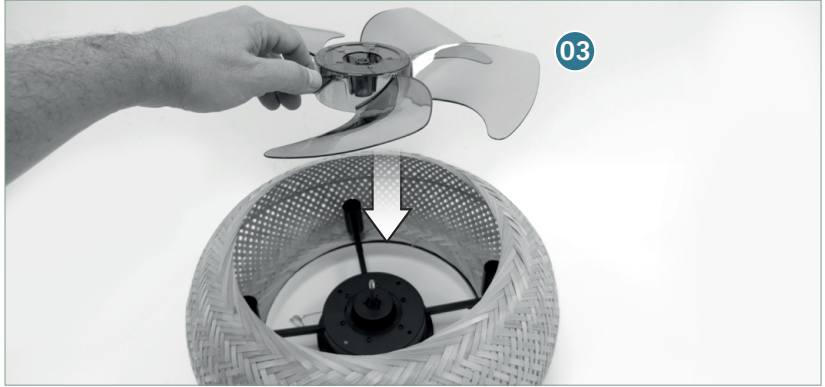

03

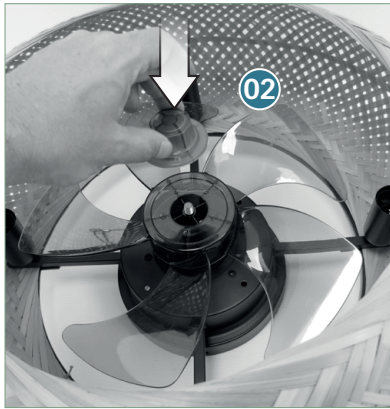

02

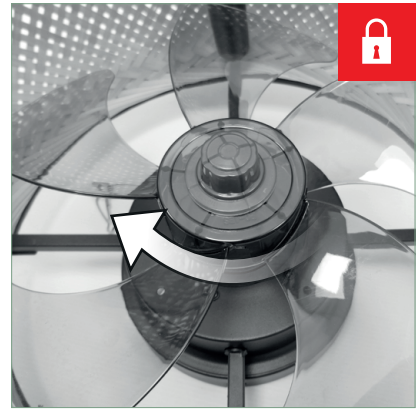

Ampoules non livrées

Bulbs not delivered
Glühbirnen nicht
geliefert
Bombillas no entre-
gadas
Lampadine non conse-
gnate
Lâmpadas não entre-
gues
Lampen niet geleverd
Δεν παραδόθηκαν
λαμπτήρες
Żarówki nie zostały
dostarczone
Polttimoita ei toimitettu
Glödlampor levererades
inte
Крушките не са
доставени
Pærer ikke leveret
Becri nelivate
Лампочки не
доставлены
Ampuller teslim
edilmedi
Žárovky nebyly dodány
Žiarovky neboli dodané
נורות שלא סופקו
لم يتم تسليم المصابيح
Izzók nem kerültek
leszállításra
Žarnice niso dostavljene
Pirne ei tarnitud
Spuldzes nav pie-
gādātas
Lempūtės nepristatytos
Žaruljės nisu isporučene



4x E14

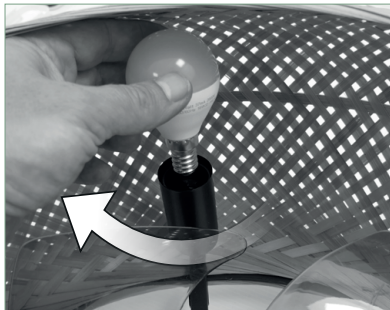

Assemblage de la machine
Assembling the machine

C

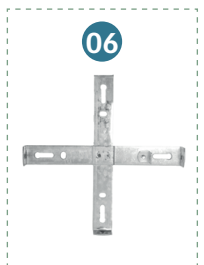
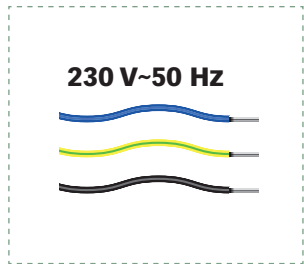
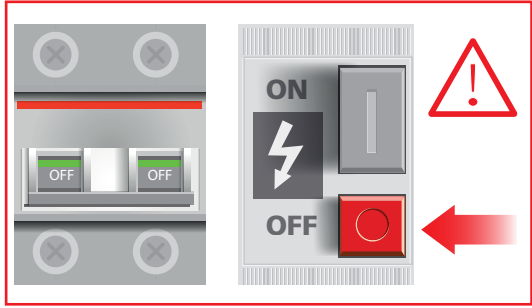
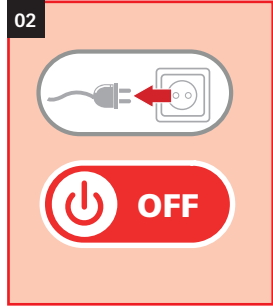

+



Assemblage de la machine
Assembling the machine

C

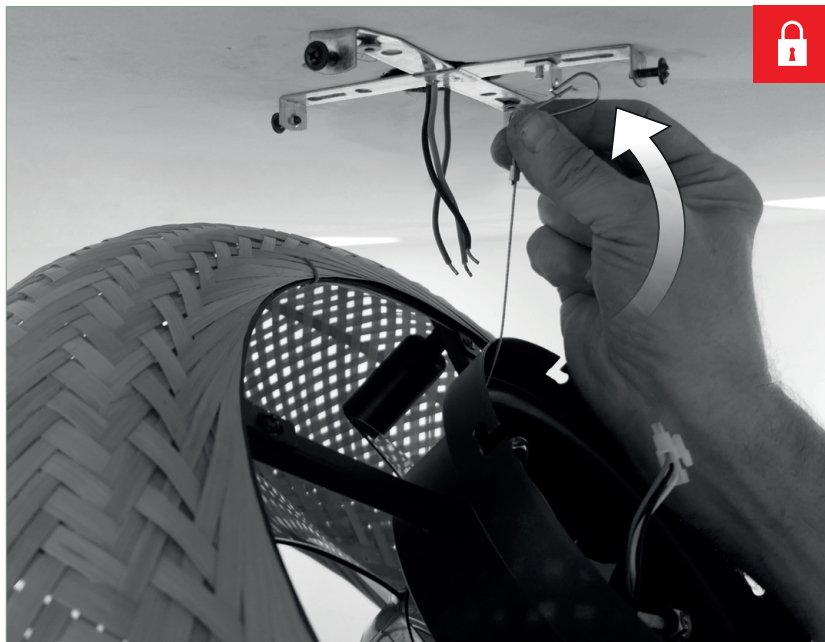

C



230 V~50 Hz

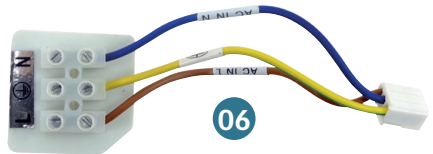
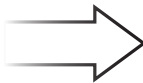

07

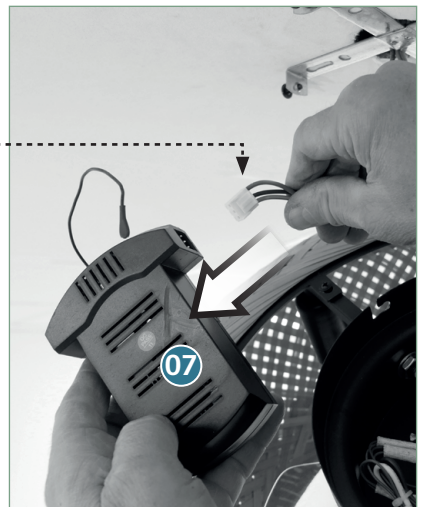
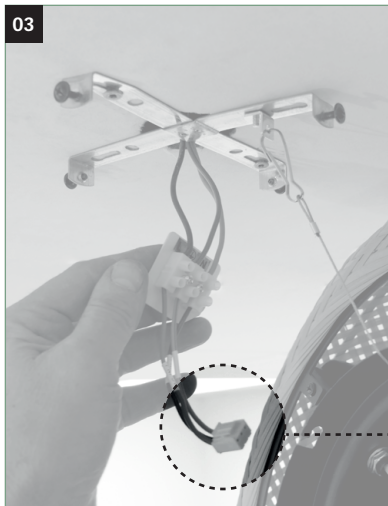

Assemblage de la machine
Assembling the machine

C

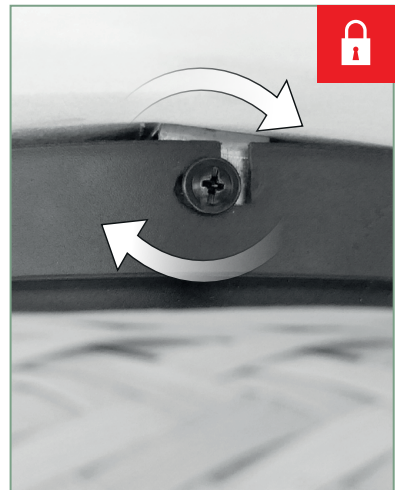
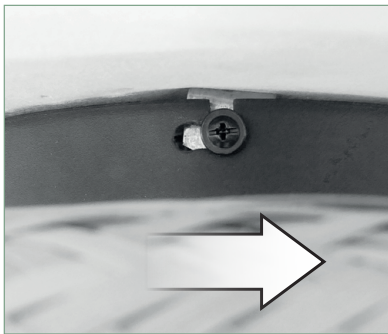

Fonctionnalité de la machine
Functions of the machine

D

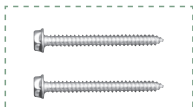
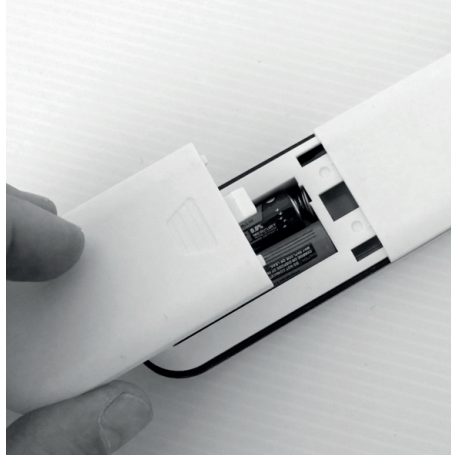
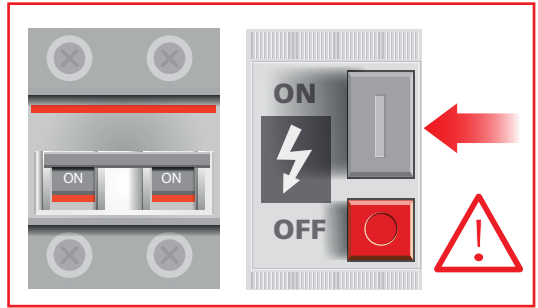
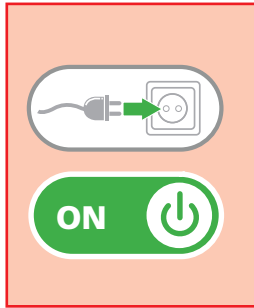

Fonctionnalité de la machine
Functions of the machine

D

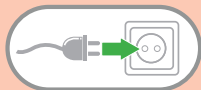

D

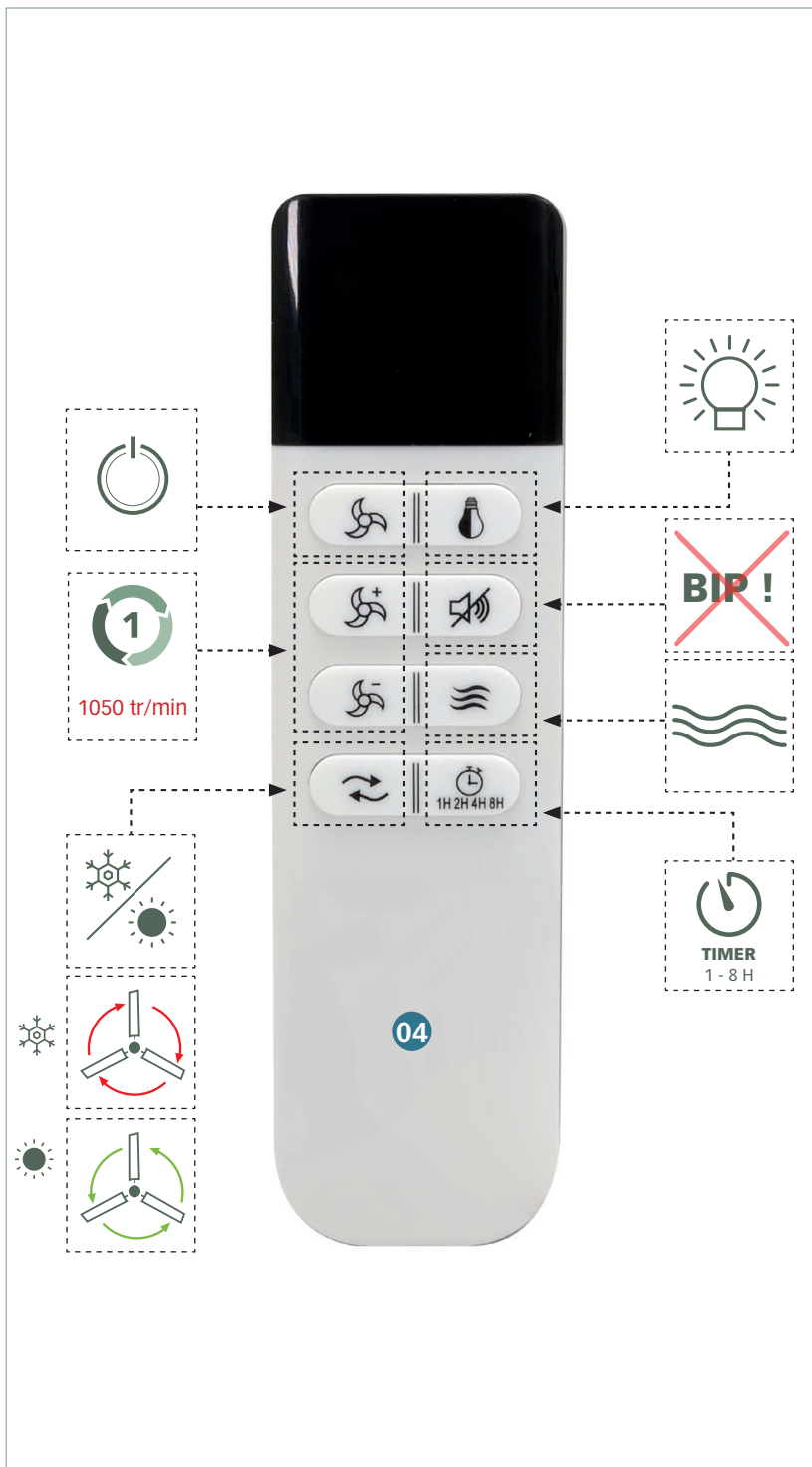



Rotation a vitesses aléatoires pour avoir l'impression d'une brise naturelle

Rotation at random speeds to feel like a natural breeze
 Rotatie op willekeurige snelheden om aan te voelen als een natuurlijk briesje
 Rotación a velocidades aleatorias para sentirlo como una brisa natural
 Rotação em velocidades aleatórias para parecer uma brisa natural
 Rotazione a velocità casuali per sembrare una brezza naturale
 Περιεριστροφή σε τυχαίες ταχύτητες για να νιώσετε σαν φυσικό αεράκι
 Obracanie z losową predkością, aby poczuć się jak naturalny wietrzyk
 Pöörkiminen satunnaisilla nopeuksilla tuntumaan luonnolliselta tuulelta
 Rotation i slumpmässiga hastigheter för att kännas som en naturlig bris
 Въртенене с произволни скорости, за да се почувствате като естествен бриз
 Rotation ved tilfældige hastigheder for at føles som en naturlig brise
 Rotiții la viteze aleatorii pentru a vă simți ca o briză naturală
 Вращение со случайной скоростью, чтобы почувствовать естественный ветерок.
 Doğal bir esinti gibi hissetmek için rastgele hızlarda dönüş
 Otačeni náhodnými rychlostmi pro pocit přirozeného vánku
 Otačanie náhodnými rýchlosťami, aby ste sa cítili ako prirodzený vánok
 סיבוב במהירויות אקראיות כדי להרגיש כמו מנעב רוח טבעי
 قبل التدمير بسرعات عشوائية لتشعر بالسيب الطبيعي
 Forgatózás véletlenszerű sebességgel, hogy természetes szellőnek érezze magát
 Vrtenje z naključnimi hitrostmi za občutek naravnega vetriča
 Pöörlemine juhusliku kiirusega, et tunda end loomuliku tuulenad
 Rotácia nejaušá átrmä, lai justos kā dabiska vēsma
 Sukimasis atsitiktiniu greičiu, kad jaustumėtės kaip natūralus vėjas
 Rotacja nasumičnim brzinama za osjećaj prirodnog povjetarca

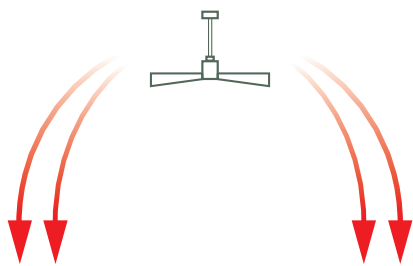
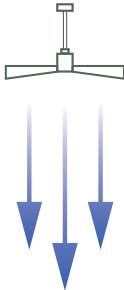
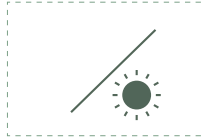
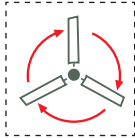



Rafraichit la pièce à la verticale du ventilateur

Cools the room vertically from the fan
 Kühlt den Raum vertikal durch den Ventilator
 Enfría la habitación verticalmente desde el ventilador
 Raffredda la stanza verticalmente tramite il ventilatore
 Arrefece o ambiente na vertical com o ventilador
 Koelt de kamer verticaal af door de ventilator
 Ψύχει το δωμάτιο κάθετα από τον ανεμιστήρα
 Pionowe chłodzenie pomieszczenia za pomocą wentylatora
 Viilentää huonetta pystysuunnassa tuulettimella
 Kyler rummet vertikalt med flåkten
 Охлаждает стоята вертикално от вентилатора
 Køler rummet lodret ned fra ventilatoren
 Răcește camera pe verticală de la ventilator
 Охлаждает комнату вертикально от вентилятора
 Odayi fan ile dikey olarak soğutur
 Vertikálně ochlazuje miestnosť ventilátorem
 Vertikálne chladí miestnosť ventilátorom
 מקרר את החדר אנכית מהמאוורר
 يبرد الغرفة عمودياً من خلال المروحة
 Fűgölegesen hűti a szobát a ventilátorral
 Ventilator hladi prostor navpično
 Juhutab ruumi ventilatoriga vertikaalselt
 Atžesė telpu vertikali ar ventilatoru
 Vertikalai vēsina kambarj ventilatoriumi
 Vertikalno hladi sobu pomoću ventilatora -

Fait redescendre l'air chaud dans toute la pièce

Brings hot air down throughout the room
 Bringer varm luft ned i hele rummet
 leitet varme Luft nach unten durch den Raum.
 lleva el aire caliente hacia abajo por toda la habitación.
 Porta l'aria calda verso il basso in tutta la stanza
 Traz ar quente para baixo por todo o ambiente
 Brengt warme lucht naar beneden door de hele kamer
 Μεταφέρει τον ζεστό αέρα προς τα κάτω σε όλο το δωμάτιο
 rozprowadzanie ciepłego powietrza w całym pomieszczeniu
 Tuu kuuma ilmaa alas kaikkialle huoneeseen
 För varm luft ner i hela rummet
 Насочва горещия въздух надолу в цялата стая
 Bringer varm luft ned i hele rummet
 Aduce aerul cald în jos în toată camera
 распределяет горячий воздух по всей комнате.
 Sicak havayı odanın her tarafına dağıtır
 rozvádí horký vzduch po celé místnosti dolů
 rozptyľuje horúci vzduch po celej miestnosti
 מביא אוויר חם למטה בכל רחבי החדר
 ينزل الهواء الساخن إلى جميع أنحاء الغرفة
 Forró levegőt juttat lefelé az egész helyiségben
 vroč zrak se spušta po celotnem prostoru
 juhüb kuuma õhu kogu ruumis allapoole
 Plevada karsto gaisu lejup pa visu telpu
 skleidžia karštā orā Zemyn po visā kambarj
 Spušta vrući zrak po cijeloj prostoriji

| | | | |
|---|---|---|----------------------|
|  | <p>Tension et fréquence assignée: Nominal frequency and power: Spannung und Frequenz: Tensión y frecuencia fijada: Tensione e frequenza assegnata: Tensão e frequência fixa: Aangewezen spanning en frequentie: Ονομαστική τάση και συχνότητα: Napięcie i częstotliwość przydzielona: Jännite ja määrätty taajuus: Angiven spänning och frekvens: Anført spænding og frekvens: Tensiune și frecvență de lucru:</p> | <p>Заданное напряжение и частота: Tahsis gerilimi ve frekansı: Stanovené napětí a frekvence: Stanovené napätie a frekvencia: מתח ותדר מוקצב. الفيلطية والذبذب المبرمجة. Névleges feszültség és frekvencia: Napetost in določena frekvenca: Консумирано напрежение и честота : Määratud pinge ja sagedus Nustatyta įtampa ir dažnis Noteiktāis spriegums un frekvence. Nazivni napon i frekvencija</p> | <p>230 V ~ 50 Hz</p> |
|---|---|---|----------------------|

| | | | |
|---|--|---|-------------|
|  | <p>Puissance assignée: Nominal power: Leerlaufdrehzahl: Potencia fijada: Potenza assegnata: Potência assinada: Onbelast toerental: Ονομαστική ισχύς: Prędkość na biegu jałowym: Teho: Angiven effekt: Anført styrke: Putere de lucru:</p> | <p>Заданная мощность: Tahsis edilen güçü: Stanovený příkon: Predpísaný výkon: כוח מוקצב. القدرة المبرمجة. Névleges teljesítmény : Določena jakost: Консумирана мощност: Määratud võimsus. Nustatyta galia Noteiktā jauda Nazivna snaga:</p> | <p>60 W</p> |
|---|--|---|-------------|

| | | | |
|---|---|--|---|
|  | <p>Vitesse à vide: No-load speed: Drehzahl unbelastet: Velocidad vacía: Velocità a vuoto: Velocidade no vácuo: Leerlaufdrehzahl: Ταχύτητα αδράνειας: Prędkość bez bciążenia: Tyhjäkäyntinopeus Tomgångshastighet: Hastighed i ubelastet tilstand: Viteza în gol:</p> | <p>Скорость вращения на холостом ходу: Boşalma hızı: Rychlost naprázdno: Rýchlosť pri chode naprázdno: מהירות ריק. السرعة على الفسارغ. Üres sebesség: Prosti tek: Скорост на празни обороти: Kiirus tühikäigul Tuščio prietaiso greitis Tukšgaitas ātrums Brzina u praznom hodu:</p> | <p>133 - 213 - 300 min⁻¹</p> |
|---|---|--|---|

| | | | |
|---|---|---|----------|
|  | <p>Conformité européenne Conforms to EC standards : CE-Konformität : Cumple con las directivas CE : Conforme alle norme CE : Conforme às normas CE : Voldoet aan de EG-normen : Ευρωπαϊκή Συμμόρφωση Zgodność z normami CE : EU-standardien mukainen : EU-standardien mukainen : Overholder EU standarderne : Conform cu normele europene:</p> | <p>соответствие европейским стандартам: Avrupa uygunluk : evropská shoda : európska dohoda : התאמה לתקנים האירופיים طابق للمواصفات الأوروبية. evropská ustreznost : európai megfelelésség : Съответствие с европейските норми : Euroopa Liidu vastavusmärk Europinių normų atitikima Atbilstība Eiropas standartiem Evropska sukladnost</p> | <p>X</p> |
|---|---|---|----------|

| | | | |
|---|--|---|---|
|  | Lire les instructions avant usage : Read the instructions before use : Vor Einsatz des Geräts Anweisung lesen : Léase las instrucciones antes de usar : Leggere le istruzioni prima dell'uso : Ler as instruções antes da utilização : Lees voor het gebruik de instructies : Διαβάστε τις οδηγίες πριν από τη χρήση: Zapoznać się z instrukcją przed użyciem : Lue ohjeet ennen käyttöä : Läs anvisningarna före användning : Læs instruktionerne før brug Înainte de utilizare, cititi instructiunile : | Внимательно прочитайте следующие инструкции : Kullanmadan talimatları okuyunuz : Pozorně si přečtěte následující pokyny : Pred použitím si prečítajte pokyny : דרום חילופי اقرأ التعليمات قبل الاستخدام használat előtt olvassuk el az utasítást : Pred uporabo preberite ustrezna navodila Прочетете указанията за употреба : Enne kasutamist lugege instruksiooni Prieš naudojimą perskaityti instrukciją izlasīt instrukcijas pirms lietošanas Prije uporabe pročítajte upute: | X |
|---|--|---|---|

| | | | |
|---|--|---|---|
|  | Danger : Gefahr : Gefahr : Gefahr : Peligro : Pericolo : Perigo : Gevaar : Κίνδυνος: Niebezpieczeństwo : Vaara : Fara : Fare : Pericol : | Опасно : Tehlike : Nebezpečí : Nebezpečnost : סכנה. خطر. Veszély : Nevarnost: Опасност : Oht Pavojus Bīstamība opasnost : | X |
|---|--|---|---|

| | | | |
|---|---|---|---|
|  | Soumis à recyclage Subjected to recycling Sujeto a reciclaje Sottoposti a riciclaggio Sujeitos à reciclagem Não deite no lixo : Niet wegwerpen : ΜΗΝ ΤΗΝ ΠΙΤΑΤΕ : Nie wyrzucac : Älä heitä pois luontoon : Batteriet får inte kastas : Bortkast det ikke: Nu le auncati : | Не выбрасывайте в мусорный ящик Atmayiniz : Nevyhazujte je do běžného odpadu : Neodhadzovat : אין לזרוק סוללות فلا ترمدها هنا في القمامة. ne mečite1 Ne odvržite ga/jih vstran : Не го изхвърляйте : Ärge visake seda minema : Nemétykíte : Nemest : Podliježe recikliranju | X |
|---|---|---|---|

FR-Recyclage des déchets:
 Les outils, accessoires et leur emballages doivent suivre une voie de recyclage adaptée. Conformément aux directives Européenne 2002/96/CE et 91/157/CEE, les composants d'un produit doivent être séparés, collectés, recyclés ou éliminés en conformité avec les réglementations environnementales en vigueur. Les appareils, batteries, piles, huiles, emballages devront être déposés dans les systèmes d'élimination des déchets spéciaux tels que déchetteries. Renseignez vous auprès de votre commune pour connaître l'organisme le plus proche à même de retraiter ou de collecter ces déchets.

| | |
|---|------------------------------|
| Exigences d'écoconception - Ecodesign requirements | |
| Exigences relatives aux informations sur le produit - Product information requirements | |
| Débit maximum du ventilateur (F) - Maximum fan flow rate (F) | 170 m ³ /min |
| Puissance absorbée du ventilateur (P) - Fan power input (P) | 52,0 W |
| Valeur de service (SV) - Service value (SV) | 3,51 (m ³ /min)/W |
| Norme de mesure pour la valeur de service - Measurement standard for service value | IEC 60879:1986+ (corr. 1992) |
| Consommation électrique en veille (P _{SB}) - Standby power consumption (P _{SB}) | 0 W |
| Niveau de puissance sonore du ventilateur (L _{WA}) - Fan sound power level (L _{WA}) | 58,1 dB (A) |
| Vitesse maximale de l'air (C) - Maximum air velocity (C) | 2,90 meters/min |
| Consommation électrique saisonnière (Q) - Seasonal electricity consumption (Q) | 19,2 kWh/a |

| | | |
|---|--|--------|
|  | | 122 cm |
|---|--|--------|

| | | | |
|---|---|--|---|
|  | <p>Conformité européenne Conforms to EC standards : CE-Konformität : Cumples con las directivas CE : Conforme alle norme CE : Conforme às normas CE : Voldoet aan de EG-normen : Ευρωπαϊκή Συμμόρφωση Zgodność z normami CE : EU-standardien mukainen : Overholder EU standarderne : Conform cu normele europene:</p> | <p>соответствие европейским стандартам: Avrupa uygunluk : evropská shoda : európska dohoda : התאמה לתקנים האירופיים مطابق للخواصفات الأوروبية. evropska ustreznost : európai megfeleléség : Съответствие с европейските норми : Euroopa Liidu vastavusmärk Europinių normų atitikima Atbilstība Eiropas standartiem Euroopska sukladnost</p> | X |
|---|---|--|---|

| | | | |
|---|--|--|---|
|  | <p>Recyclable, soumis au tri sélectif Recyclable, subject to recycling Recyclingfähige, unterliegen Recycling Reciclables, sujetos a reciclaje Riciclabili, soggetti a riciclaggio Recicláveis, sujeito à reciclagem Recycleerbare, onderworpen aan recycling Ανακυκλώσιμες συσκευασίες που υπόκεινται σε κύκλωση Opakowanie nadaje się do recyklingu podlegają recyklingu Kierrätettävien pakkausten kohteena kierrätys Återvinningsbara förpackningar omfattas återvinning Рециклиращи се опаковки подлежат на рециклиране Genanvendelig underlagt genbrug</p> | <p>Reciclabile sub rezerva reciclare Повторно упаковка подлежит вторичной переработке Geri dönüştürme Geri dönüştürülebilir ambalaj konusu Recyklovateľné podléhajúci recyklácii Recyklovateľné podliehajúce recyklácii הרחמל היראה אשון ریوندل دا اعال ینضحت ریوندل دا اعال قلیانلا فیل ینل او قنجدلا Újrahasznosítható csomagolás alá újrahasznosítás Reciklirati predmet recikliranja Pakendite suhtes ringlussevõtu Pärsträdājams iepakojums otrreizējai pārstrādei Perdirbamų taikomos perdirbimo Može se reciklirati, podložno selektivnom sortiranju</p> | X |
|---|--|--|---|

| | | | |
|---|---|--|---------|
|  | <p>Poids : Weight : Gewicht : Peso : Peso : Peso : Gewicht : Βάρος : Masa : Paino : Vikt : Vægt : Greutate :</p> | <p>Вес : Ağirlik : Hmotnost : Hmotnosť : משקל الوزن. Súly : Teža : Терло : Raskus Svoris Svars Težina</p> | 5,80 kg |
|---|---|--|---------|

| | |
|--------------|----------|
| IP X0 | X |
|--------------|----------|

| | | | |
|---|---|--|---------------------|
|  LWA | <p>Niveau de puissance acoustique : Acoustic power level : Schalleistungspegel : Nivel de potencia acústica : Livello di potenza acústica: Nivel de potència acústica: Niveau akoestisch vermogen : Επίπεδο ισχύος ήχου: Poziom moc akustycznej : Käytä suojalaseja : Ljudstyrkenivå : Lydstyrke : Nivel putere acustică :</p> | <p>уровень мощности звука : Akustik basınç seviyesi : Hladina zvukového výkonu: Hladina zvukového výkonu: רמת כוח אקוסטי: מסתوى الضجيج. a hangnyomás szintje : Nivo akustične jakosti : Равнище на вибрации : Helivõimsuse tase Triukšmo lygis Akustiskās jaudas līmenis Razina zvučne snage:</p> | 55,16 dB (A) |
|---|---|--|---------------------|

NIVEAU SONORE D'ÉMISSION :

A VIDE
3

Puissance acoustique LWA

55,16 dB

Incertitude

3

Valeurs déterminées suivant le code d'essai de l'annexe B de la norme EN 61029-1 avec emploi des normes de base ISO 11201 et ISO 3744.

Les niveaux de pression acoustique obtenus in situ dépendent:

- Des niveaux réels de la machine considérées, en prenant en compte les incertitudes déclarées;
- Du local et de l'installation de la machine. Préférez une pièce dont l'acoustique est plus feutrée. Evitez les pièces vides à grande résonance. Placez vous auprès d'une fenêtre le cas échéant.
- Des outils montés, des pièces travaillées, des réglages choisis,...

CANISSEA

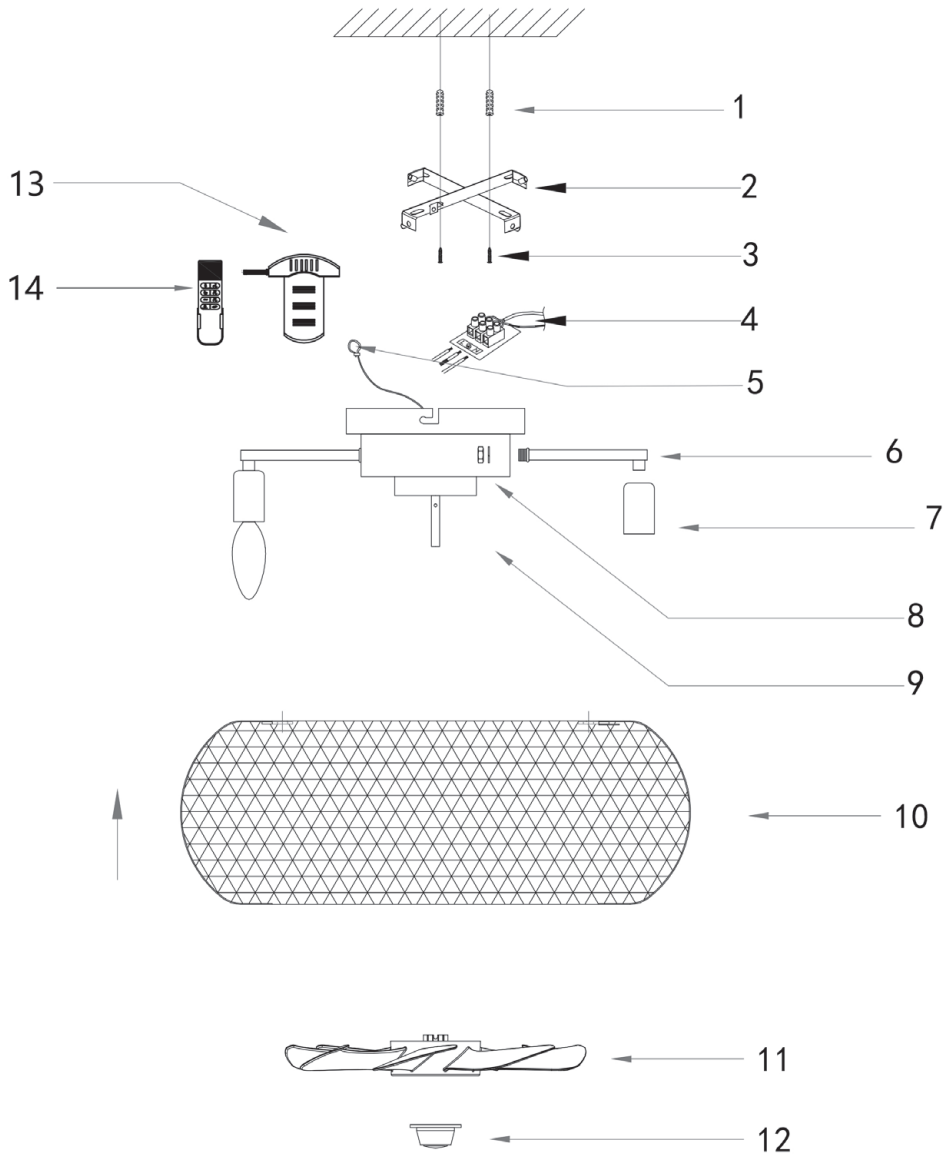

DECLARATION DE CONFORMITE
VERKLARING VAN OVEREENSTEMMING
DECLARACION DE CONFORMIDAD
DICHIARAZIONE DI CONFORMITA
KONFORMITÄSERKLÄRUNG
DECLARATION CONFORMITY
DECLARAÇÃO DE CONFORMIDADE
DEKLARACJA ZGODNOSCI Z NORMAMI
OM ÖVERENSSTÄMMELSE
VAATIMUSTENMUKAISUUSVAKUUTUS
OVERENSSTEMMELSESERKLÄRING
ΔΗΛΩΣΗ ΣΥΜΜΟΡΦΩΣΗΣ

DECLARAȚIE DE CONFORMITATE
VYHLÁSENIE ZHODY
Декларация соответствия
הצהרת תואמת
Uygunluk beyanı
التصريح بالمتوافقية
PROHLÁŠENÍ SHODY
EGYZŐSÉGI NYILATKOZAT
Декларация за съответствие с нормите
IZJAVA O SKLADNOSTI
DECLARĂCȚIA
ATITIKTIES DEKLARACIJA
KINNITUS
IZJAVA O SUKLADNOSTI

Le soussigné,
Ondergetekende,
Der Unterzeichner,
O abaixo assinado,
Undertecknad,
Долуподписаният
Undertegnede
Subsemnatul,
Я, нижеподписавшийся,
Imzalayan,
Niže podepsány,
Toliau pasirašęs

Déclare par la présente que,
Verklaart hiermede dat,
Erklärt hiermit daß,
Declara pela presente que,
Forklarar härmed att
Заявлява с настоящото
erklærer hermed, at
Declar prin prezenta că,
настоящим подтверждаю, что
Mevcut belgeyle beyan ediliyor ki,
tımto prohlasuje, že,
Pareiskia, kad,

Personne autorisée à constituer
le dossier technique :
Christophe HUREL



FAR GROUP EUROPE
192, Avenue Yves Farge
37700 St. Pierre-des-Corps
FRANCE

El suscrito,
Il sottoscritto,
The undersigned,
Ninej podpisany
Alekkirjoittanut,
Ο κατωθι υπογεγραμμενος,
Nizšie podpisany
החתום מטה
الموقّع أدناه
Alulírott,
Podpisani,
Apakša parakstijies
allakirjutanu
Dolje potpisani,

Declara por la presente, que,
Dichiare che,
Declares that,
Oświadczam niniejszym, że
Ilmoitetaan täten että,
ΔΙΑ ΤΟΥ ΠΑΡΟΝΤΟΣ ΔΗΛΩΝΕΙ ΟΤΙ,
tymto vyhlasuje, že
מצהיר בהד כי
يصرح استنادا على ذلك
kijeleltem, hogy a készülék Izjavlja da,
Pareiskia, kad,
Ar šo apliecinā, ka,
Kinnitab, et
izjavljuje u ovom dokumentu da je

Ventilateur / Fan / Ventilator / Ventilador / Ventilatore / Ventilador / Ventilator / Auemisthrax / Wentylator / Flakt /
Tuuletin / **вентилятор** / Ventilator / Ventilator / **Потолочный вентилятор** / Tavan ventilatör /
Stropní ventilátor / Stropný ventilátor / مَوْجِعَة تَهْوِيَة سَفِيْفَة / מארר תקרה / Plafonventilátor /
Stropni ventilator / Laeventilator / Švytuojantis ventiliatorius / Svarstgais ventilators

code

FARTOOLS / 112449 / CANISSEA / 52-1006DC

Est conforme et satisfait aux directives et normes CE,
In overeenstemming is met en voldoet aan EG richtlijnen,
Den folgenden EU-Bestimmungen entspricht,
Respeita e está em conformidade com as normas CE,
Överensstämmer med och uppfyller EG-standarder,
Съответства и отговаря европейските норми
Er i overensstemmelse med og overholder EU standarderne
Este conform și satisfacă normele CE
полностью соответствует и удовлетворяет
требованиям стандартов ЕС
CE şartlara uygundur,
odpovída normám ES.
Atitinka ir atitinka EB direktyvas ir standartus,

Cumple con la directivas de la CE,
E conforme alle direttive CEE,
Complies with the EEC directives and standards,
Odpowiada normom UE,
Συμμορφώνεται και ικανοποιεί τις οδηγίες και τα πρότυπα CE,
zodpovedá normám ES.
מתאים ועונה לתקני CE
بأن الجهاز يتوافق و يلبى معايير مجموعة الدول الأوروبية
kielegíti a CE szabványok előírásait.
Je v skladu z in izpolnjuje norme Evropske skupnosti.
Atbilst un atbilst EK direktīvas un standartus.
Vastab ja vastab EU direktīvidele ja standartitele,
Sukladan i ispunjava direktive i standarde CE,

2014/30/EU 2014/35/EU
2011/65/EU 2014/863/EU 2009/125/EC

EN IEC 55014-1:2021
EN IEC 55014-2:2021
EN IEC 61000-3-2:2019+A1
EN 61000-3-3:2013+A1+A2
EN 60335-1:2012+A11+A13+A14+A15+A16
EN 60335-2-80:2003+A1+A2
EN 62233:2008

(EU) No 206/2012
EN50564:2011
ENIEC60704-1:2021

ENIEC60704-2-7:2020
ENIEC60879:2019

Christophe HUREL,
Président Directeur Général
07/10/2025
Fait à St. Pierre-des-Corps

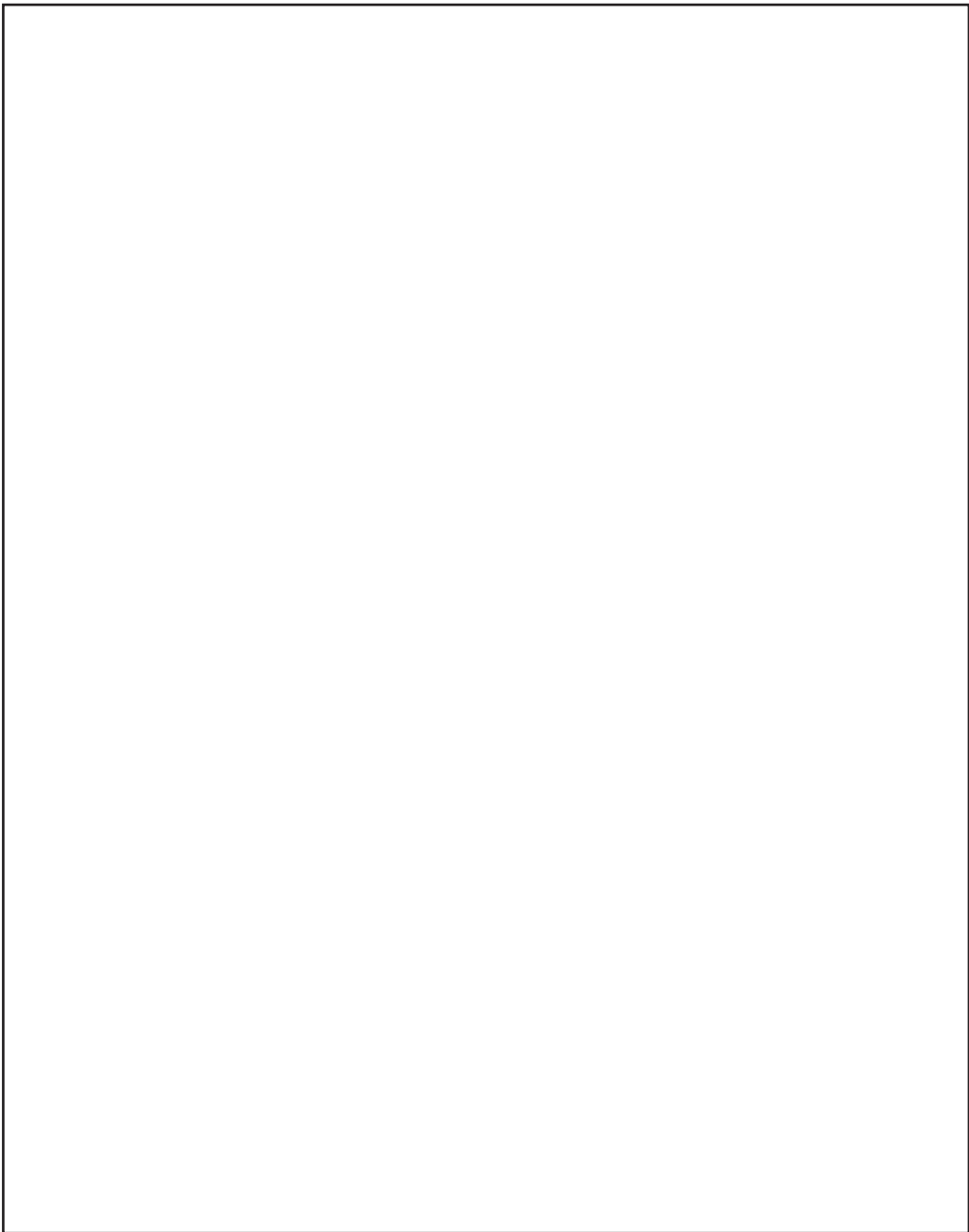

■ C
m
tic
la
st
de
re
C
er
at
de
ve
ge
ca
cc
lai
■ D
in
M
de
G
sc
is
de
S
E
N
D
S
G
■ O
c
di
tir
e
sc
sc
ge
di
nc
di
at
de
ap
de
■ T
a
of
s
si
re
gu
ev
w
ra
ca
ne
er
ar
th
■

2 ANS

GARANTIE

FR. GARANTIE

Cet outil est garanti contractuellement contre tout vice de construction et de matière, à compter de la date de vente à l'utilisateur et sur simple présentation du ticket de caisse. La garantie consiste à remplacer les parties défectueuses. Cette garantie n'est pas applicable en cas d'exploitation non conforme aux normes de l'appareil, ni en cas de dommages causés par des interventions non autorisées ou par négligence de la part de l'acheteur. La garantie ne s'applique pas sur les dommages causés par une défaillance de l'outil.

DE. GARANTIE

Die Garantiezeit für dieses Gerät in Bezug auf Konstruktions- und Materialfehler beträgt lt. Vertrag bei Vorlage des Kassensbons. Die Garantieleistung besteht im Ersatz schadhafter Teile. Die Garantie erlischt bei einem Einsatz des Geräts, der nicht normentsprechend ist, bei Schäden, die auf unsachgemäße Eingriffe zurückzuführen sind bzw. bei Nachlässigkeit seitens des Käufers. Die Garantie erstreckt sich nicht auf Schäden, die auf Fehlfunktionen des Geräts zurückzuführen sind.

IT. GARANZIA

Quest' attrezzo è garantito per contratto contro qualsiasi difetto di costruzione e di materia, a partire dalla data di vendita all' utente e su semplice presentazione dello scontrino. La garanzia consiste nel sostituire le parti difettose. Questa garanzia non è applicabile in caso di sfruttamento non conforme alle norme dell' apparecchio, né in caso di danni causati da interventi non autorizzati o da negligenza da parte dell' acquirente. La garanzia non si applica ai danni causati da un avaria dell' attrezzo.

EN. GARANTIE

This tool is guaranteed, in writing, against any defect in manufacture of parts from the date of sale, upon simple presentation of the sales slip. The guarantee is limited to the replacement of faulty parts. This guarantee is not applicable in the event of usage which is not conform with the intended usage of the apparatus, nor in the event of damage caused by unauthorised servicing or negligence on behalf of the purchaser. This guarantee does not apply to any damage caused by the failure of this tool.

ES. GARANTIA

Esta herramienta se garantiza contractualmente contra todo defecto de construcción y materia, a partir de la fecha de venta a l usuario y sobre simple presentación del recibo de caja. La garantía consiste en sustituir a las partes defectuosas. Esta garantía no es aplicable en caso de explotación no conforme a las normas del aparato, ni en caso de daños causados por intervenciones no autorizadas o por negligencia por parte del comprador. La garantía no se aplica sobre los daños causados por un fallo del herramienta.

NL. GARANTIE

Dit gereedschap heeft een garantie tegen constructiefouten en materiaaldefecten, die geldig is vanaf de aankoopdatum door de gebruiker, op vertoning van de kassabon. De garantie betreft de vervanging van de defecte onderdelen. Deze garantie is niet van toepassing indien het apparaat niet volgens de normen gebruikt is, noch in geval van schade veroorzaakt door oneigenlijk gebruik of nalatigheid van de koper. De garantie is niet van toepassing op schade voortvloeiend uit een defect van het gereedschap.

PT. GARANTIA

Esta ferramenta tem uma garantia contratual contra qualquer defeito de construção e de material, a partir da data de venda ao utilizador e sobre simples apresentação do talão da caixa. A garantia consiste em substituir as partes defeituosas. Esta garantia não é aplicável no caso de exploração não conforme as normas do aparelho, nem em caso de danos causados pelas intervenções não autorizadas ou por negligência da parte do comprador. A garantia não se aplica para os danos causados por uma falha da ferramenta.

EL. Εγγύηση

Αυτό το εργαλείο είναι συμβατικά εγγυημένο για οποιοδήποτε ελάττωμα κατασκευής και υλικού, από την ημερομηνία πώλησης στον χρήστη και με την απλή επίδειξη της απόδειξης. Η εγγύηση συνίσταται στην αντικατάσταση των ελαττωματικών εξαρτημάτων. Αυτή η εγγύηση δεν ισχύει σε περίπτωση λειτουργίας που δεν συμμορφώνεται, με τα πρότυπα της δοκιμής, ούτε σε περίπτωση ζημίας που προκαλείται από μη εξουσιοδοτημένες επεμβάσεις ή αμέλεια εκ μέρους του αγοραστή. Η εγγύηση δεν ισχύει για ζημιές που προκαλούνται από αόστια εργαλείου.

PL. GWARANCJA

Narzędzie jest objęte gwarancją na wszelkie wady konstrukcyjne i materiałowe, licząc od daty sprzedaży u użytkownika i po okazaniu paragonu kasowego. Gwarancja obejmu-

je wymianę części wybrakowanych. Gwarancja nie znajduje zastosowania w przypadku uytworkowania niezgodnego z normami urządzenia, ani w przypadku szkód spowodowanych działaniami niedozwolonymi lub zaniedbaniami ze strony nabywcy. Gwarancja nie obejmuje szkód powstałych z powodu upadku urządzenia.

SV. GARANTI

Detta verktyg har en avtalsenlig garanti mot konstruktions och materialfel, från och med tidpunkten för användarens inköp och genom uppvisning av kassakvittot. Garantin består i att ersätta de bristfälliga delarna. Denna garanti gäller inte om användningen inte motsvarar apparatens standarder, inte heller vid skador som orsakas av ej tilltän ingrepp eller på grund av koparens vårdslöshet. Garantin gäller inte forskador som orsakats av att verktyget fungerat bristfälligt.

FI. TAKUU

Tämän laitteen takuu on voimassa sopimuksen mukaisesti kattaen kaikki rakennus- ja materiaali- tai lukien ostopäivästä kassakuittia vastaan. Takuu sisältää viallisten osien korvaamisen, takuu ei korvaa ohjeiden vastaista käyttöä eikä välttämättömyyden henkilöiden kasittelystä tai ostajan huolimattomuudesta aiheutuneita vahinkoja. Takuu ei vastaa myöskään toimintahäiriöistä aiheutuneita vahinkoja.

BU. Гаранция

Този инструмент е под договорна гаранция срещу всякакъв дефект в изработката и използваните материали, считано от датата на продажба на потребителя и само срещу представяне на касовата бележка. Гаранционното обслужване се състои в замяна на дефектните части. Настоящата гаранция не е валидна когато апаратът се използва по начин, неответстващ на стандарта за работа с него, както и в случай на щети, нанесени от неотторизирани лица, или вследствие на проявена небрежност от страна потребителя. Гаранцията не покрива щети, произтекли вследствие на техническа неизправност на апарата.

DA. GARANTI

Dette værktøj er dækket af en garantikontrakt for konstruktions- og materialetejler, som gælder fra købsdatoen ved visning af kassebonen. Garantien består i at udskifte de defekte dele. Garantien dækker ikke fejl opstået som følge af anvendelse, som ikke overholder standarderne for apparatet, eller skader opstået ved ikke autoriserede indgreb eller sløshed fra brugerens side. Garantien dækker ikke skader opstået, fordi værktøjet har svigtet.

SERVICE APRÈS VENTE - AFTER SALE SERVICE

FARGROUP EUROPE - 192, Avenue Yves Farge - 37700 St. Pierre-des-Corps - FRANCE

fargroup@fargroup.net

2 ANS

GARANTIE

RO. GARANTIE

Acest aparat este garantat din punct de vedere contractual impotriva tuturor viciilor de constructie si de material, incepand de la data vanzarii lui catre utilizator si la simpla prezentare a bonului de casa. Garantia consta in inlocuirea componentelor defecte. Această garantie nu se aplica in cazul exploatarei in alt mod decat cel recomandat de normele aparatului si nici in caz de stricacii provocate de interventii neautorizate sau prin neglijenta cumparatorului. Garantia nu se aplica asupra pagbelor cauzate de o defectare a aparatului.

RU. ГАРАНТИЯ

Данное изделие обладает имеющей силу контракта гарантией, покрывающей все возможные дефекты изготовления и материала. Гарантия вступает в силу с даты продажи изделия пользователю, для этого достаточно сохранить и предъявить полученный в кассе чек. Гарантия обязывает изготовителя заменить дефектные части изделия. В случае не соответствующего нормам использования изделия, несанкционированного демонтажа или ремонта или небрежного обращения действие гарантии прекращается. Гарантия не покрывает ущерб, возникшего в результате سوء в работе изделия.

TU. GARANTIA

Bu arac, satis tarihinden itibaren, kullanicinin sadece vezne alindisini sunmasiyla tum uretim ve malzeme hatasina karshi garantilidir. Garanti eksik olan kisilari degistirmek icindir. Bu garanti aracin sartlarina uygun olmayan isleme durumunda, izin verilmeyen kullanilardan kaynaklanan hasarlarda veya alicinin istegi durumunda uygulanmaz. Garanti malzemenin bir eksikliginden meydana gelen bir zarfa uygulanmaz.

CZ. ZÁRUKA

Pro tento nástroj platí smluvní záruka na všechny výrobní a materiálové vady od data prodeje uživateli a na základě předložení pokladního bloku. Záruka spočívá ve výměně vadných částí. Tato záruka neplatí v případě použití přístroje, které neodpovídá normám, ani v případě škod způsobených nepovolenými zásahy nebo nedbalostí ze strany kupujícího. Záruka se nevztahuje na škody způsobené zavadou nástroje.

SK. ZÁRUKA

Pre tento nástroj platí zmlu-

vná záruka na všetky výrobné a materiálové chyby od dátumu predaja užívateľovi a na základe predloženia pokladničného bloku. Záruka spočíva vo výmene chybných častí. Táto záruka neplatí v prípade použitia prístroja, ktoré nezodpovedá normám, ani v prípade škod spôsobených nepovolenými zásahmi alebo nedbalosťou zo strany kupujúceho. Záruka sa nevzťahuje na škody spôsobené poruchou nástroja.

HE. תנאי

העמשה-תיירותה הפוק תינכוש הנצה מע שמשמל הריבמה סוימ לה,רמוח וא רוצייב וקיל לכ ניכמ הווח יפל תיירחא הלה הז יכלע יה אללת ויברעתה ידי לע סרגש קז'לש הרקמבו סייקתל מייאתמ וניאש ירשבכ שומיש לש הרקמב הלה הניח לע תיירחא מייקלה מקלחט פלחה. ליכב הלכת ידי לע סרגש קז'לש הלה הניח תיירחא הנוקה תאמ תונלשר ידי לע וא תובכמ.

AR. الضمان

في لعنتي ءارشلاقاطب ميذقت درجم بلع اانبو لعستمالا بلا عيبلا خبزات نم ارايتعا ،باواملا فووع بنصتلا يف بيع يا نم اندفاعت فتومضم قد علا هذه تا تافالقال فصرعت ءلاحف الو ،زامحلا يساعمل فتاطملا وين مانتخستالا ءلاح يف فيسنتلل الباق تامضلا اذه نوكي ال قاطعلا ءازجالا لادئسي ياف تامضلا للح نم اجتانا ررضلا بلع نامضلا فيقبطي ال يرتشملا لبق نم لامهالا ءلاح يف وا تصخرم وين لحتت تايلمع نم فحلتا.

HU. GARANCIA

Erre a szerszámra szerződéses garanciát vállalunk bármilyen gyártási és anyaghibára felmerülő esetekre, a fogyasztó részere történet eladás napjától számítva, a penztári blokk egyszere felmutatása ellenében. A garancia a hibás alkatrészek cserejére terjed ki. Ez a garancia nem érvényes, ha a készüléket nem rendeltetésszerűen használták, sem illetéktelen beavatkozások, vagy a vásárló hanyagsága okozta károk esetén. A garancia nem fedezi azokat a károkat, melyeket a szerszám hibás működése okozott.

SL. GARANCIJA

To orodje je z garancijsko pogodbo zasচিতো প্রতি বসম নাপাকম v izdelavi in v sestavnem materialu od datuma prodaje naprej in ta velja ob predložitvi blagajniškega računa. Garancija velja za zamenjavo delov z napako. Ta garancija ne velja za uporabo orodja, ki ni v skladu z normami, predpisanimi za omenjeno orodje in za primere okvar, ki nastanejo zaradi nedovoljenih posegov na orodju ali zaradi malomarnega rokovanja kupca. Garancija ne velja za škodo, ki jo lahko povzroci okvara orodja.

EE. GARANTII

See tööriist kuulub lepingu järgi garantiiremonti arvestades alates müümise päevast ja kassatseki alusel kasutajale koigi konstruktsioonija materjalvigade puhul. Garantii seisneb defektsete osade välja vahetamises. See garantii ei kehti

aparaadi normide ebatavalise eiramise puhul ega ostja poolt keelatud viisil kasutamisesest või hooletusjätmisesest tulenevate kahjuude korral. Garantii ei kehti seadme defektidest põhjustatud kahjuude puhul.

LV. GARANTĪJA

Sis prietaisas yra uztiikrinamas kaip itin geros kokybes, nuo jo pardavimo datos iki jo panaudojimo, ir jam yra suteikiamas garantinis talonas. Garantijos metu galima pakeisti atsiradusius trumplaiakius gedimus. Si garantija netaikoma esant netinkamam naudojimui ar nesilaikant reikiam siu aporato vartojimo instrukciju, tai pat paciam pirkelui jį sugadinus. Garantija taip pat netaikoma, prietaisa naudojant ne pagal paskirti ir jį apgadinus.

LT. GARANTĪJA

Sim darbarikam ir liguma noteikta garantija visiem defektiem, kas saistais ar konstrukciju un materiálu, sakot ar pardosanas datumu, kad masirly pardot lietotajam un vienkarši uzradot kases ceķu. Garantija iekļauj bojato dalu nomainu. Si garantija nav derīga, ja aparats nav lietots saskaņā ar drošības noteikumiem, ne gadijūmos ja bojājumi radusies nesankcionētas iekļaušanas gadijuma vai arī pircēja nolaidības dēļ. Garantija nav derīga, ja bojājumi radusies darbarika defekta dēļ.

HR. JAMSTVO

Ovaj alat ima ugovorno jamstvo u slučaju bilo kakvih nedostataka u konstrukciji i materijalu, od datuma prodaje korisniku uz jednostavno predocenje racuna. Jamstvo se sastoji u zamjeni neispravnih dijelova. Ovo se jamstvo ne primjenjuje u slučaju uporabe i eksploatacije koja nije sukladna standardima uredaja, niti u slučaju štete uzrokovane neovlaštenim intervencijama ili nemarkom kupca. Jamstvo se ne primjenjuje na štetu uzrokovanu nekim nedostatkom alata.

SERVICE APRÈS VENTE - AFTER SALE SERVICE

FARGROUP EUROPE - 192, Avenue Yves Farge - 37700 St. Pierre-des-Corps - FRANCE

fargroup@fargroup.net



FAR GROUP EUROPE

Une société du groupe **SIGMA**

192, Avenue Yves Farge
37700 St. Pierre-des-Corps
FRANCE

farelek.fr

