

GUIDE D'INSTALLATION KIT THUNDER

Ø 45-8 Nm / Ø 45-15 Nm
Ø 45-30 Nm / Ø 45-45 Nm

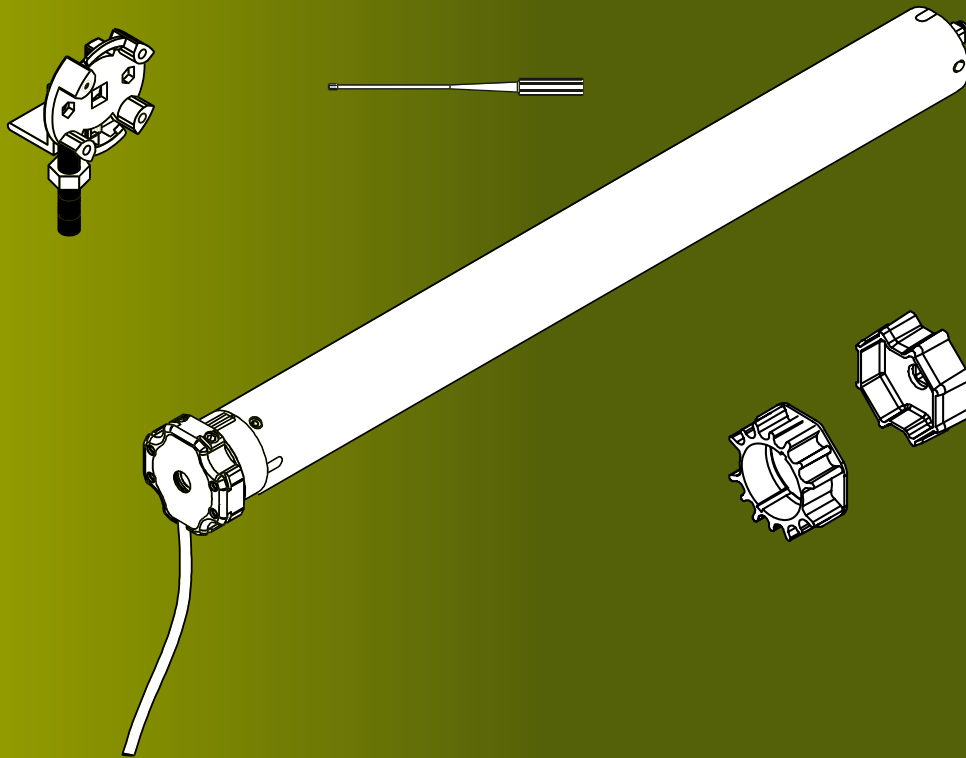

DIAG30MLF / DIAG31MLF
DIAG32MLF / DIAG33MLF

SOMMAIRE

1	AVERTISSEMENTS	3
2	DESCRIPTION GÉNÉRALE	4
3	INSTALLATION	6
4	CONNEXIONS ÉLECTRIQUES	11
5	FIXATION DU VOLET ROULANT AU TUBE	12
6	RÉGLAGE DES FINS DE COURSE	12
7	KIT DE FIXATION TUBE VOLET (VENDU SÉPARÉMENT).....	13
8	GARANTIE.....	14

DÉCLARATION CE DE CONFORMITÉ

Fabricant : ALTRON SRL

Adresse : V.le Edison, 633 - 20099-Sesto S.Giovanni - Milano

Déclare que : les kits DIAG30MLF, DIAG31MLF, DIAG32MLF, DIAG33MLF

est conforme aux exigences essentielles de sécurité des directives CE suivantes :

- 2006/95/EC Directive Basse Tension
- 2004/108/EC Directive Compatibilité Électromagnétique

Milano, le 29 octobre 2010

L'Administrateur Délégué
G. Maddaloni



1 AVERTISSEMENTS

1.1 LEXIQUE DES MOTS TECHNIQUES

OPÉRATEUR

Ensemble des dispositifs mécaniques et électroniques qui permettent l'actionnement du volet roulant.

ADAPTATEUR DE ROUE

Composant qui transmet le mouvement du moteur en permettant à notre opérateur de s'adapter au TUBE à l'intérieur duquel il est logé.

ADAPTATEUR DE COURONNE

Composant qui fait tourner la bague des fins de course en permettant à notre opérateur de s'adapter au TUBE à l'intérieur duquel il est logé.

FIN DE COURSE

Dispositif électromécanique qui permet d'adapter les rotations maximales du moteur aux dimensions du volet roulant.

TUBE

Tube métallique aux dimensions octogonales 60 et d'une longueur adéquate au volet roulant à motoriser.

TUBE MOTORISÉ

Le TUBE assemblé à l'opérateur.

1.2 PRÉCONISATIONS D'EMPLOI

- Lire attentivement le manuel d'installation, avant de commencer le montage du moteur.
- Conserver le manuel pour toute consultation future.
- Ce moteur a été conçu pour l'usage indiqué dans ce manuel.
- Toute autre utilisation risque de compromettre son efficacité et de représenter une source de danger.
- Prévoir une ligne d'alimentation de réseau protégée par un interrupteur automatique ou par un fusible adapté au nombre de Thunder 45 installés.
- Vérifier la présence d'un interrupteur différentiel de 30 mA sur le tableau de distribution.
- Vérifier l'efficacité de l'installation de mise à la terre.
- La société Diagral by ADYX décline toute responsabilité en cas d'utilisation impropre ou différente de l'usage prévu pour le moteur.
- Diagral by ADYX décline, en outre, toute responsabilité en cas de non respect des instructions d'installation et de tous les conseils figurant dans ce manuel.
- Utiliser exclusivement des pièces de rechange et des composants originaux Diagral by ADYX.
- Diagral by ADYX décline toute responsabilité au niveau de la sécurité et du bon fonctionnement du moteur, si l'on utilise des composants non originaux et non fournis par Diagral by ADYX.
- Ne pas modifier ni réparer des composants du moteur. L'utilisateur devra s'abstenir de toute tentative de réparation pour éviter les dysfonctionnements/défauts.
- Ne jamais connecter plusieurs moteurs au même bouton-poussoir.
- Ne pas connecter deux boutons-poussoirs au même moteur.
- L'actionnement de l'appareil doit toujours se produire de façon visible.
- Ne permettre à personne et en particulier aux enfants de stationner à proximité du produit durant le fonctionnement.
- Éloigner de la portée des enfants les radiocommandes ou tout autre dispositif générateur d'impulsion, pour éviter tout actionnement involontaire de l'automatisme.
- L'utilisateur doit éviter toute tentative de réparation ou d'intervention directe et s'adresser uniquement à du personnel qualifié.
- Tout ce qui n'est pas expressément prévu dans ces instructions n'est pas admis.

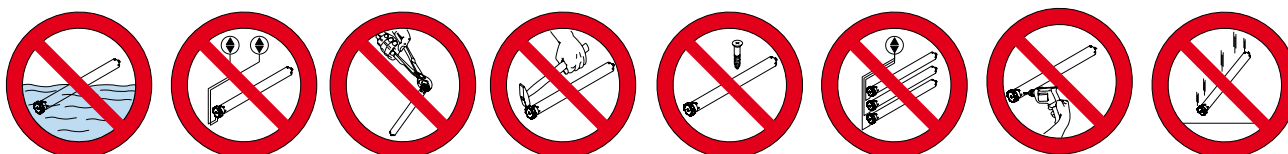

Diagral by ADYX n'est pas responsable du non respect des règles de l'art durant la construction des fermetures à motoriser, ainsi que des déformations risquant de se produire au cours de l'utilisation.



Couper le courant avant toute intervention sur l'installation.

Pour obtenir des conseils lors de la pose de votre système ou avant tout retour de matériel,

contacter l'assistance technique Diagral au : **0 825 051 809**

depuis 1 poste fixe pour la France : 0,15 €/mn
pour les autres pays, se reporter au tarif en vigueur

2 DESCRIPTION GÉNÉRALE

2.1 USAGE PRÉVU

Les kits Thunder 45 sont des produits idéals pour automatiser avec simplicité et fiabilité des volets roulants avec un TUBE d'enroulement octogonal 60. Les opérateurs sont auto-freinants; aussi, en cas de coupure de courant, le volet roulant reste bloqué dans la position dans laquelle il se trouve.



On n'obtient un fonctionnement correct et on ne garantit les caractéristiques déclarées dans ces instructions qu'avec des accessoires Diagral by ADYX.



Les kits Thunder 45 ont été conçus et construits pour automatiser les volets roulants avec un TUBE octogonal 60. Éviter toute autre utilisation.

2.2 COMPOSANTS INCLUS DANS L'EMBALLAGE

L'emballage est constitué par les dispositifs présents dans la figure; à son ouverture, vérifier immédiatement que le contenu est exact et vérifier le parfait état des dispositifs.

A Opérateur avec fins de course intégrés (A1).

C Support du moteur.

E Adaptateur de couronne octogonale 60.

B Outil de réglage des fins de course.

D Adaptateur de roue octogonale 60.

F Manuel d'installation.

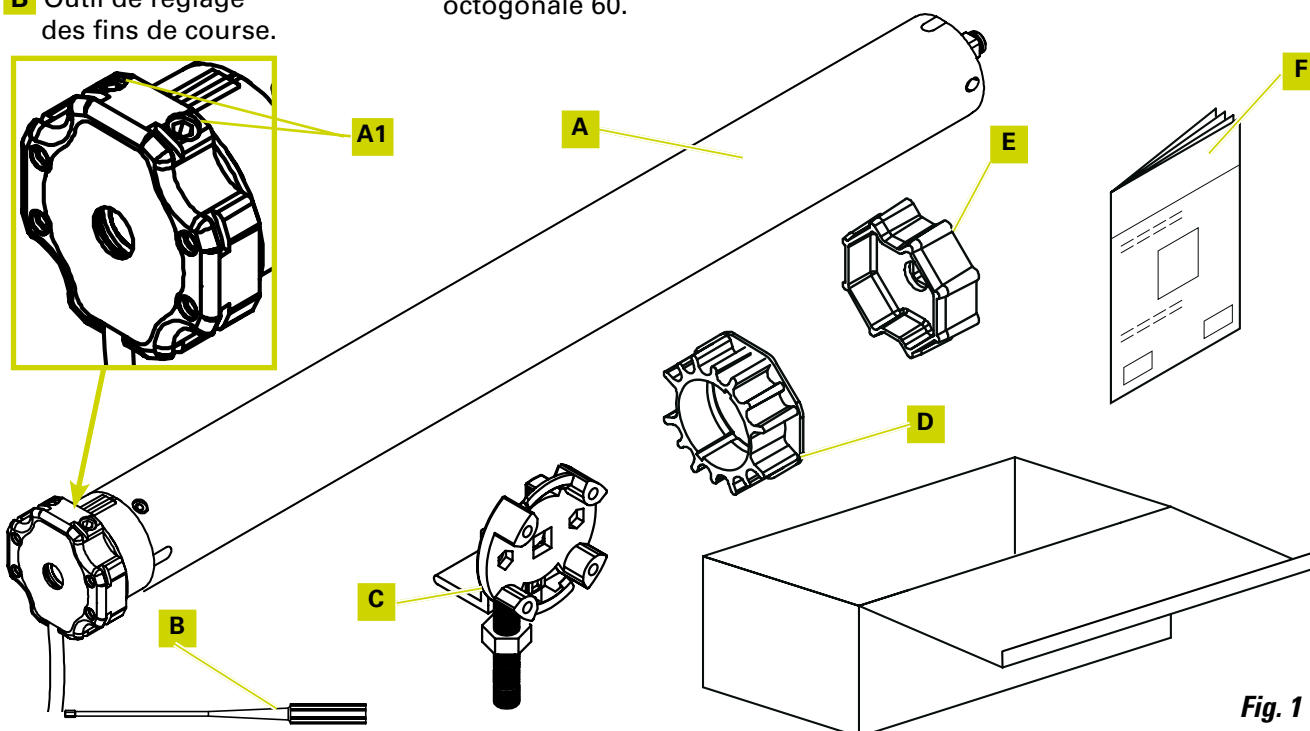

Fig. 1

2.3 OUTILS POUR LE MONTAGE (NON COMPRIS DANS LE KIT)

- A** Niveau à bulle
- B** Perceuse
- C** Ciseau d'électricien
- D** Foret à métaux Ø 3

- E** Clé anglaise 13
- F** Tournevis plat
- G** Mètre-ruban
- H** Crayon

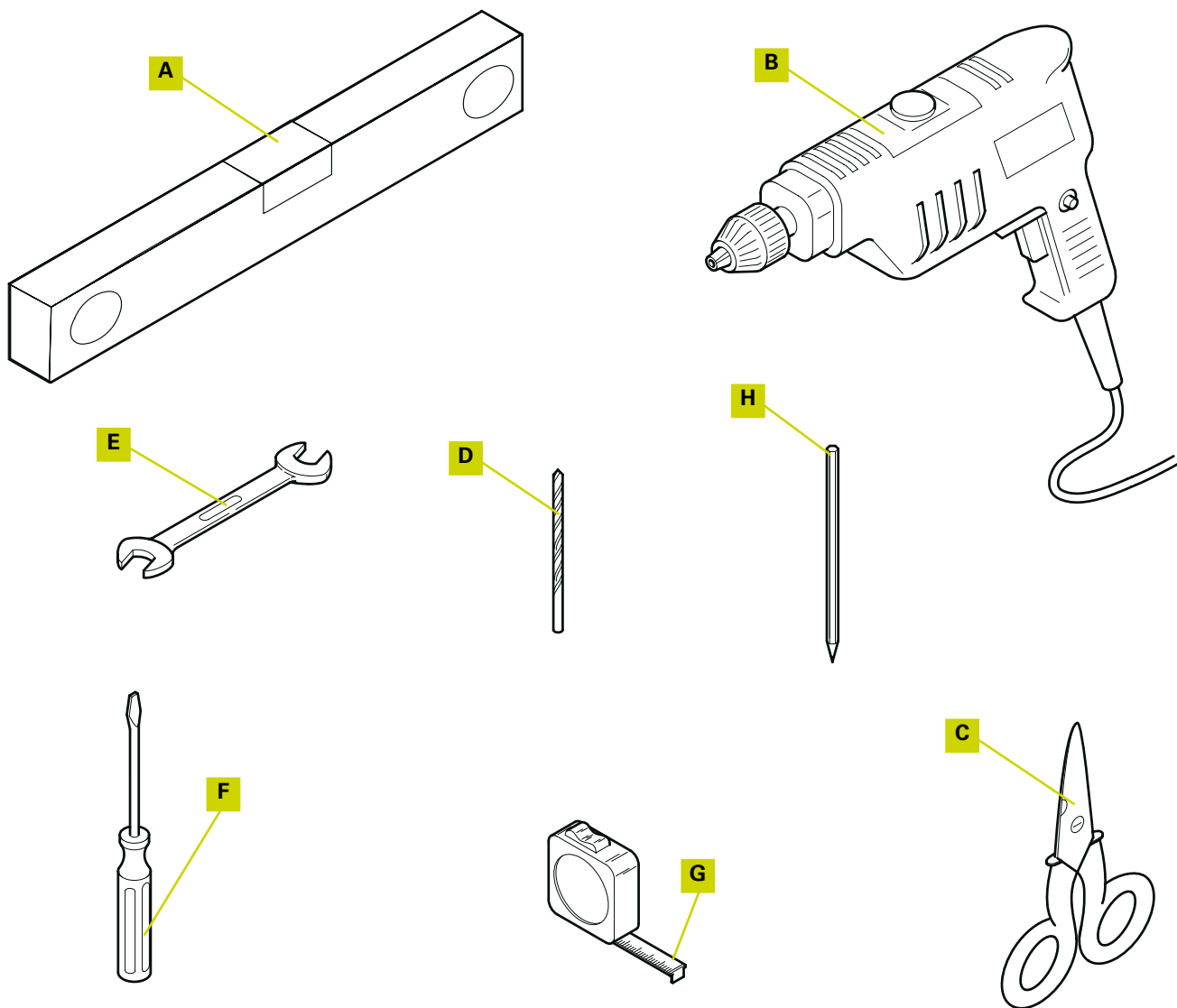

Fig. 2

2.4 CARACTÉRISTIQUES TECHNIQUES DU MOTEUR

MODÈLE THUNDER 45	COUPLE (Nm)	FRÉQUENCE D'UTILISATION	TEMPS MAXI D'UTILISATION (min.)	VITESSE (Tr/min.)	ALIMENTATION (V)	FRÉQUENCE (Hz)	PUISSANCE (W)	COURANT (A)	ROTATIONS MAXI ARBRE MOTEUR	INDICE DE PROTECTION
8	8	20%	4	17	230	50	135	0.6	16	IP 44
15	15	20%	4	17	230	50	200	0.8	16	IP 44
30	30	20%	4	17	230	50	285	1.3	16	IP 44
45	45	20%	4	17	230	50	310	1.4	16	IP 44

2.5 DIMENSIONS D'ENCOMBREMENT OPÉRATEUR

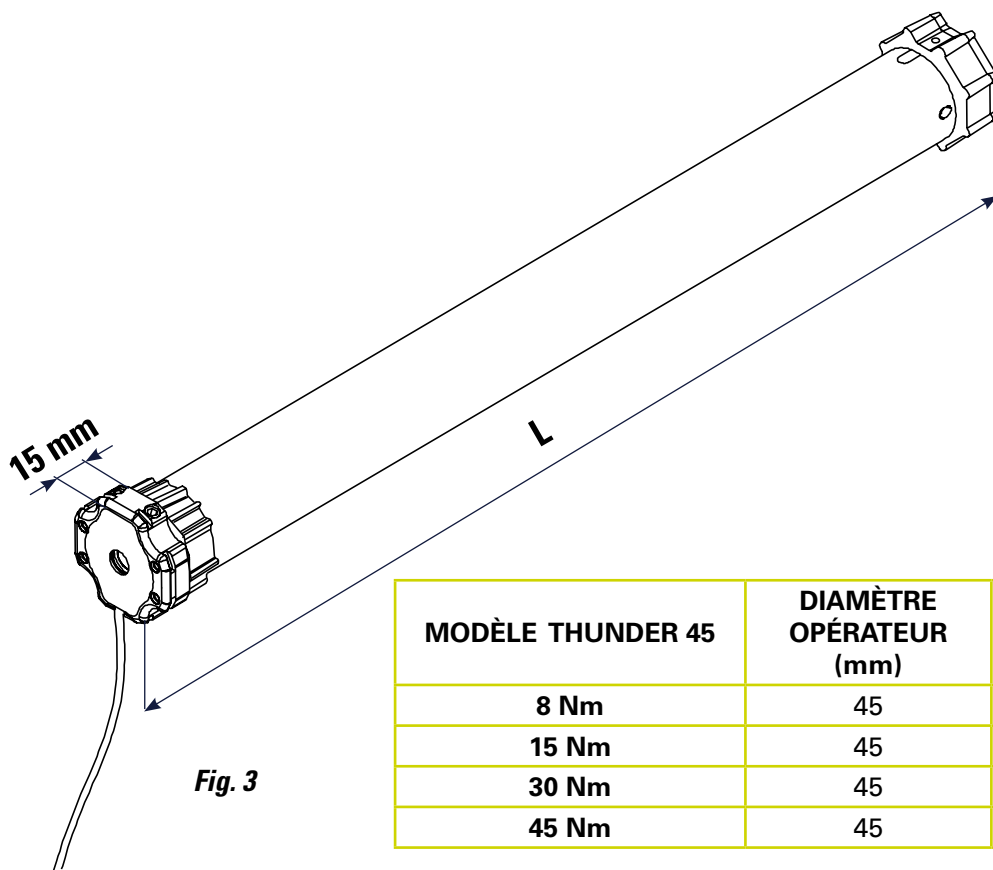

Fig. 3

MODÈLE THUNDER 45	DIAMÈTRE OPÉRATEUR (mm)	LONGUEUR "L" AVEC ADAPTATEUR
8 Nm	45	450
15 Nm	45	490
30 Nm	45	570
45 Nm	45	570

3 INSTALLATION

3.1 DESCRIPTION DE L'INSTALLATION (STANDARD)

Prévoir nécessairement un câble de 3 x 1,5 mm² protégé par un fusible ou un interrupteur automatique indiqué pour le nombre de Thunder 45 installés, pour amener la tension d'alimentation 230 V.

3.1.1 DISPOSITIONS ÉLECTRIQUES

	TYPE	DIAMÈTRE (mm ²)	QUANTITÉ
A	Câbles d'Alimentation	ø 1,5	3
B	Câbles Opérateur	ø 1,5	4

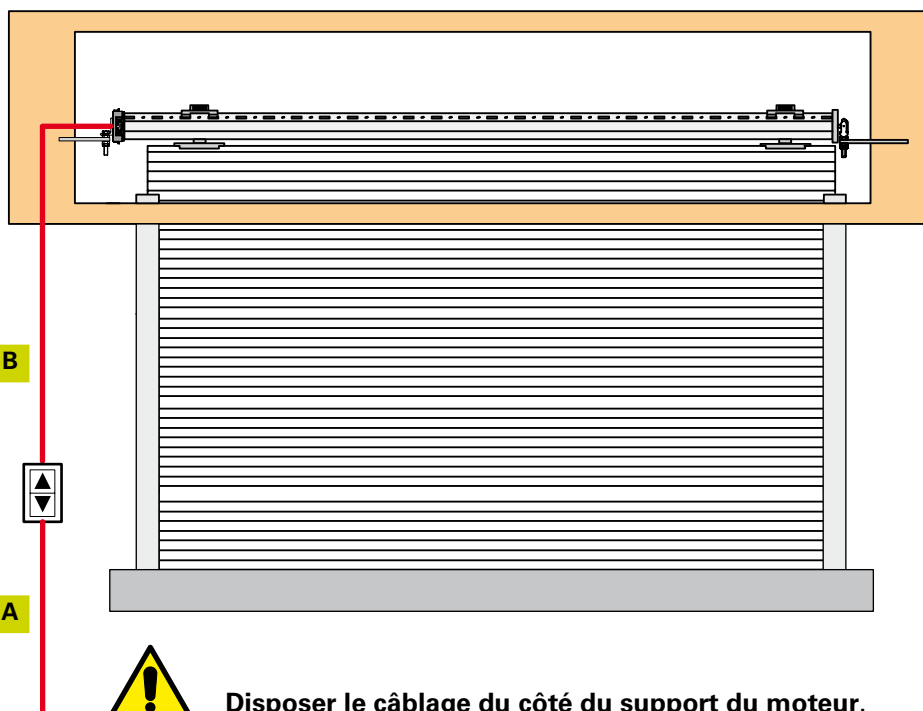

Fig. 4

 Disposer le câblage du côté du support du moteur.

3.2 PROCÉDURE DE MONTAGE

Suivre les étapes de montage d'après la séquence chronologique décrite dans ce manuel, en tenant compte du fait que le support du moteur peut être monté des deux côtés de l'application, selon les exigences de l'utilisateur.

3.2.1 DÉMONTAGE DE LA POULIE



Avec ce kit vous pouvez réaliser un'installation sur un tube existant octogonal de 60 mm de diamètre. **ATTENTION** : si le tube n'est pas standard il faut installer un nouveau tube octogonal de 60 mm, et le kit de fixation tube volet (page 13) (DISPONIBLES EN MAGASIN).

- 1) Abaisser totalement le volet roulant.
- 2) Dégager la courroie (A) de la poulie (C) et décrocher les sangles (B) du TUBE existant.
- 3) Enlever le support de la poulie de l'agrafe (E).
- 4) Extraire le TUBE du caisson.
- 5) Démontez la poulie du TUBE (F).

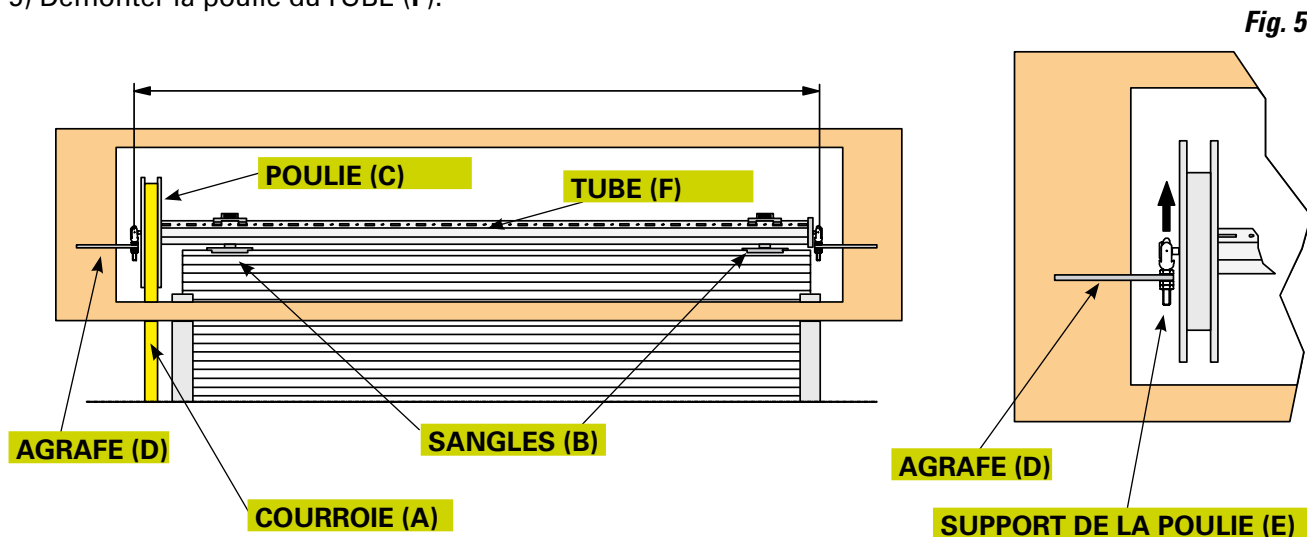

Fig. 5

3.2.2 ASSEMBLAGE DE L'OPÉRATEUR

- 1) Insérer l'adaptateur de la couronne (Fig. 6 A) dans l'opérateur, jusqu'à l'introduction complète de ce dernier sur le rail de guidage (Fig. 6 B) présent dans la bague de fin de course.
- 2) Insérer l'adaptateur de la roue (Fig. 6 C) dans l'arbre du moteur et le bloquer avec l'anneau de retenue fourni (Fig. 6 D).

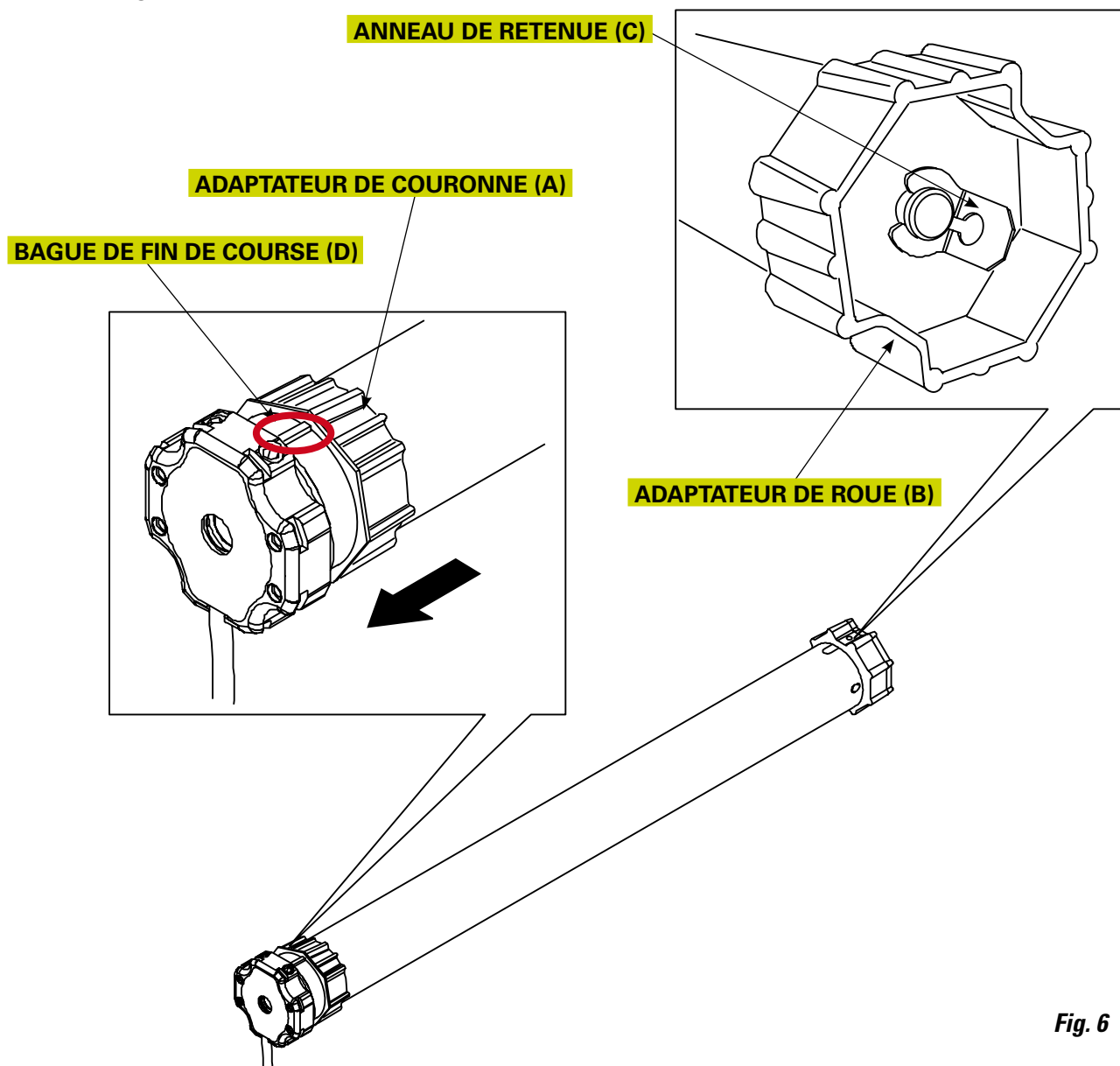

Fig. 6

3.3 PROCÉDURE DE MONTAGE

- 1) Réaliser un trou avec un foret \varnothing 3 mm sur le TUBE (Fig. 7 B) à la distance A (Fig. 7 A), en consultant le tableau 1.
- 2) Introduire l'opérateur assemblé à l'intérieur du TUBE, du côté opposé à la calotte, jusqu'à ce que l'adaptateur de la couronne se trouve complètement à l'intérieur du TUBE (Fig. 6 A).
- 3) Fixer l'adaptateur de la roue au TUBE avec une vis autotaraudeuse 4x10 introduite dans le trou réalisé précédemment (Fig. 7 B).

TABLEAU 1	
MODÈLE Thunder 45	DIMENSION "A" (mm)
8 Nm	420
15 Nm	460
30 Nm	540
45 Nm	540

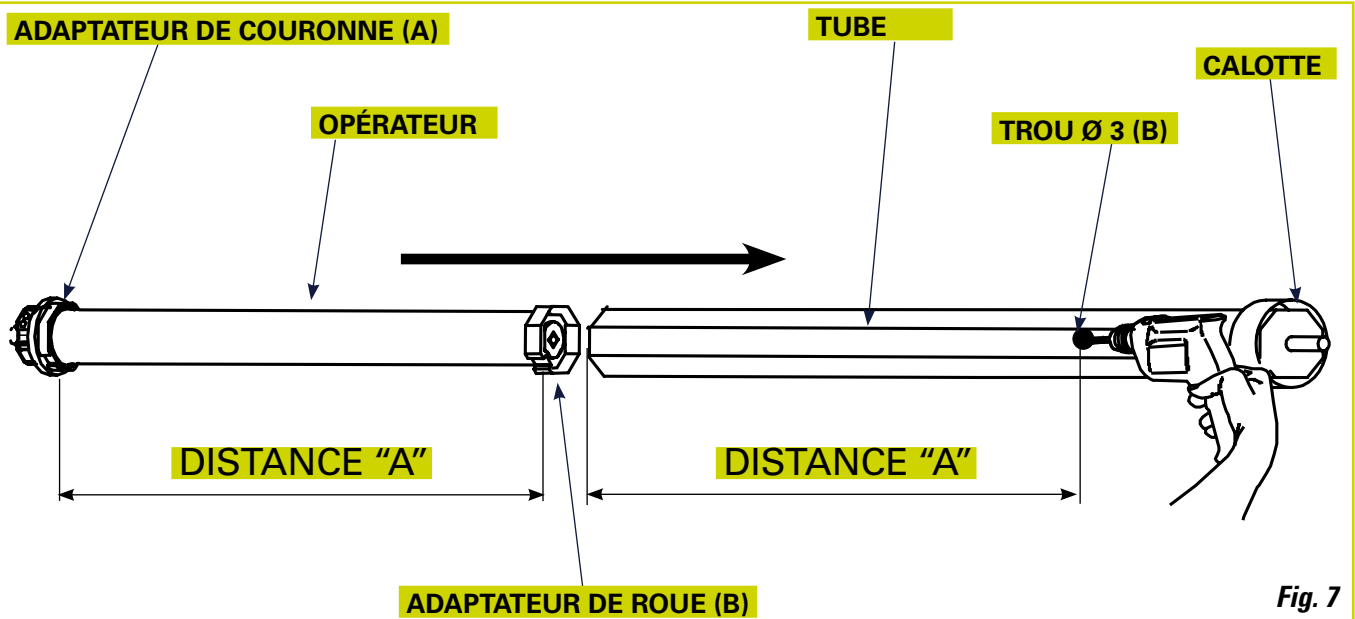

Fig. 7

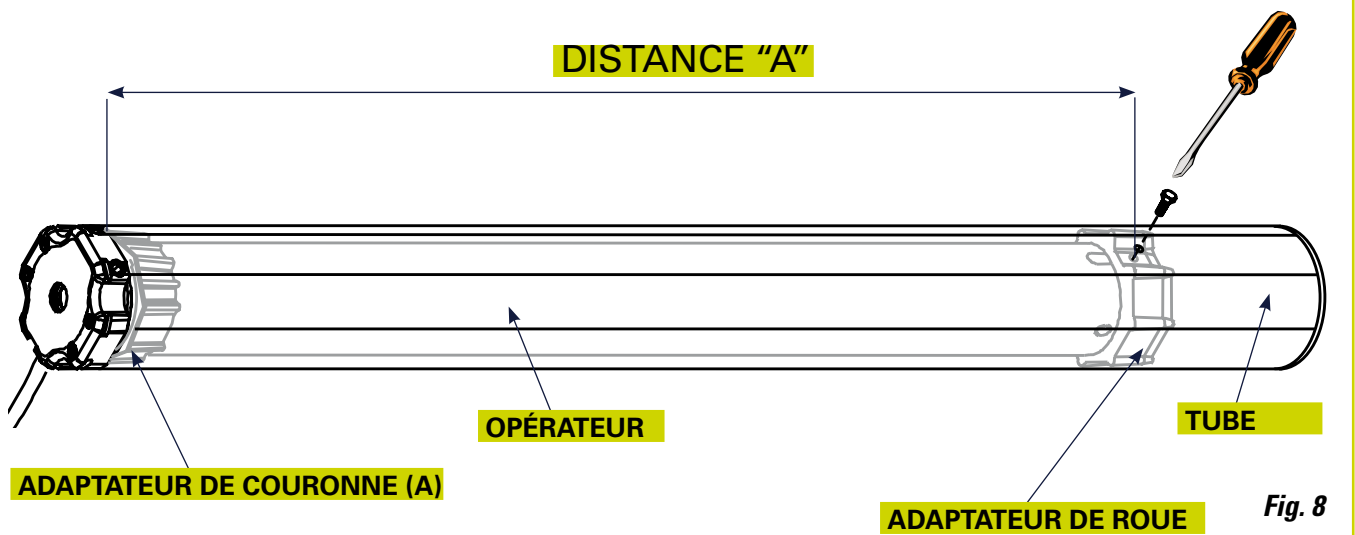

Fig. 8

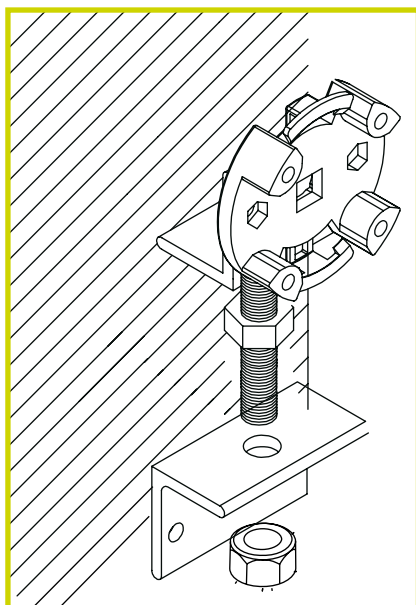

Fig. 9

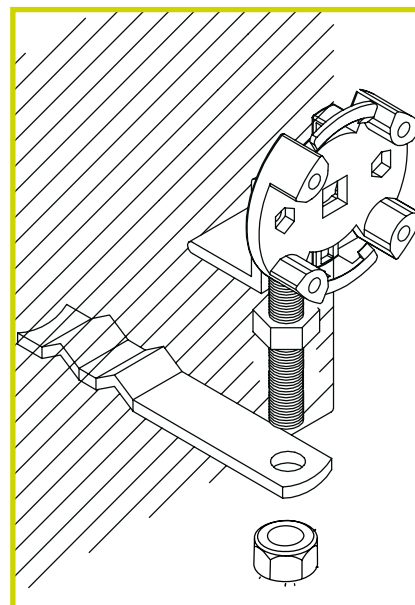

Fig. 10

- 4) Monter le support du moteur (Fig. 9 ou 10), du côté de la disposition électrique.
- 5) Introduire le TUBE motorisé, en exerçant une légère pression sur le support du moteur (Fig. 11 A), et introduire le TUBE sur le support de la calotte (Fig. 11 B), de manière à ce que les vis de réglage des fins de course soient accessibles (Fig. 11 C).
- 6) Vérifier avec un niveau à bulle (Fig. 12), que le TUBE motorisé est parfaitement horizontal; éventuellement, modifier la hauteur des supports de la calotte ou du moteur en réglant les écrous.

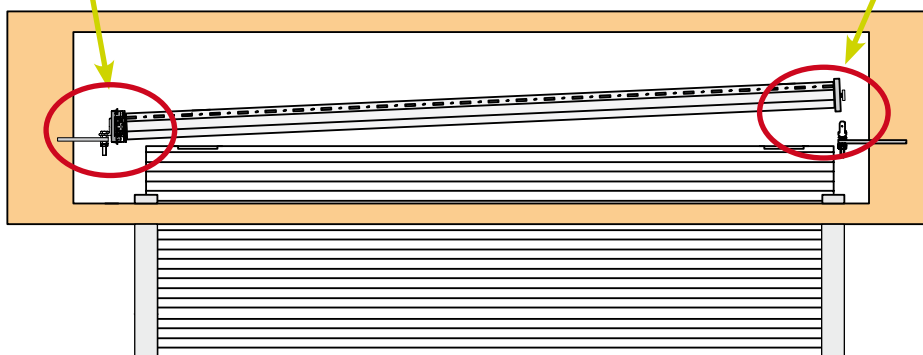
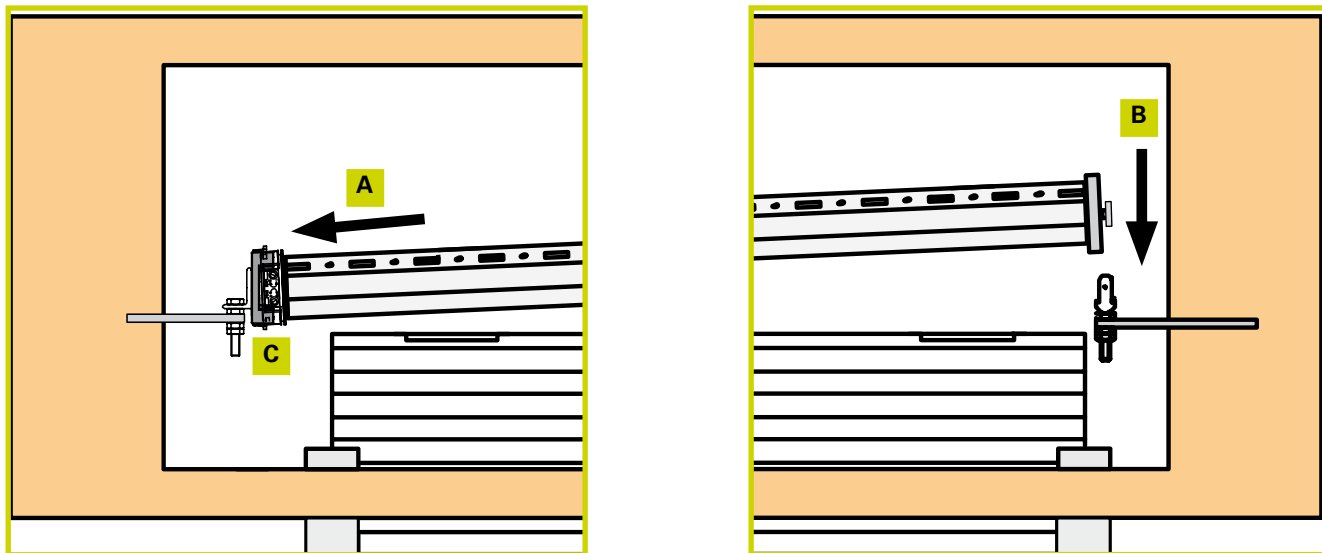

Fig. 11

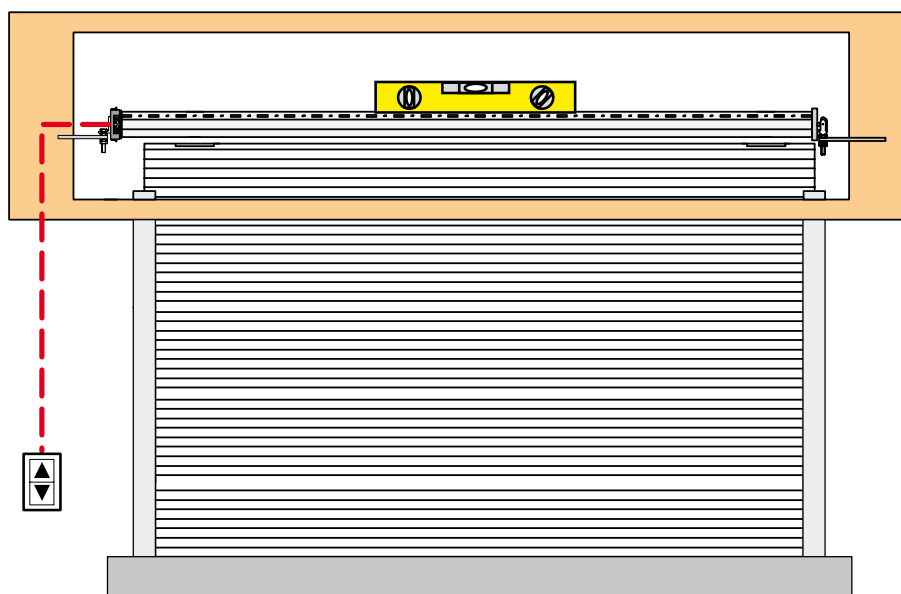

Fig. 12

4 CONNEXIONS ÉLECTRIQUES



- 1) Couper le courant électrique avant tout type d'intervention sur l'installation.
- 2) Prévoir sur le réseau d'alimentation de l'automatisme un interrupteur omnipolaire avec une distance d'ouverture des contacts égale ou supérieure à 3mm

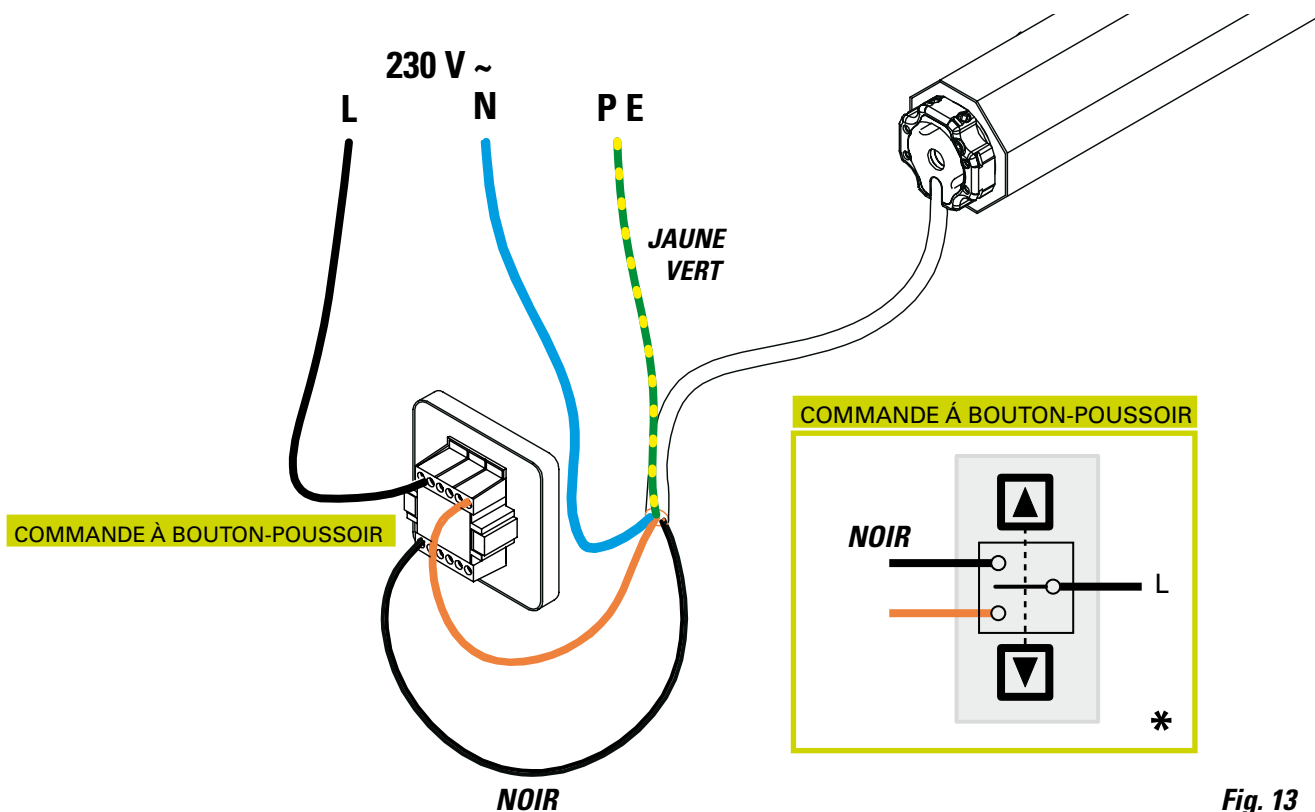

Fig. 13

* **ATTENTION** : LE CÂBLAGE DE LA PHASE DE MONTÉE OU DE DESCENTE, DÉPEND DU CÔTÉ DU MONTAGE DU MOTEUR

- 1) Connecter les fils en provenance du moteur à une commande à bouton-poussoir (composée d'une commande de montée et d'une commande de descente) (Fig.13).
- 2) Connecter l'inverseur à la ligne (Fig.13).
- 3) Mettre le TUBE motorisé sous tension.
- 4) Appuyer sur le bouton-poussoir de montée, contrôler que le TUBE tourne dans le sens de l'enroulement et arrêter le moteur.
- 5) Si le sens de rotation est erroné, mettre hors tension, inverser les fils noir et marron sur le bouton-poussoir et vérifier le fonctionnement.
- 6) Appuyer sur le bouton-poussoir de descente pour en vérifier le fonctionnement et arrêter le moteur.

ATTENTION : AVANT LE RÉGLAGE DES FINS DE COURSE, LE MOTEUR PEUT EFFECTUER 3 TOURS DANS UN SENS OU DANS L'AUTRE.

5 FIXATION DU VOLET ROULANT AU TUBE

Fixer le volet roulant au TUBE (Fig. 14) ou selon les pattes d'attache existantes.

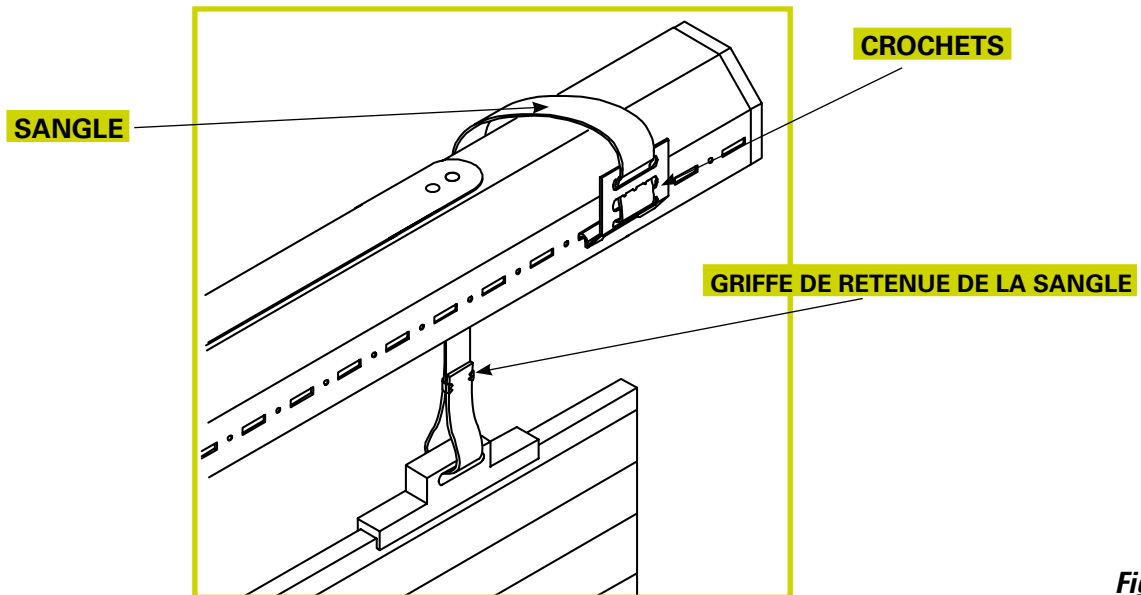

Fig. 14

6 RÉGLAGE DES FINS DE COURSE

Les kits Thunder 45 contiennent un système de fins de course électromécaniques qui permettent de couper le courant sur le moteur lorsqu'on atteint la limite d'ouverture ou de fermeture du volet roulant.

6.1 LIEN ENTRE LE SENS DE ROTATION DU MOTEUR ET LES FINS DE COURSE

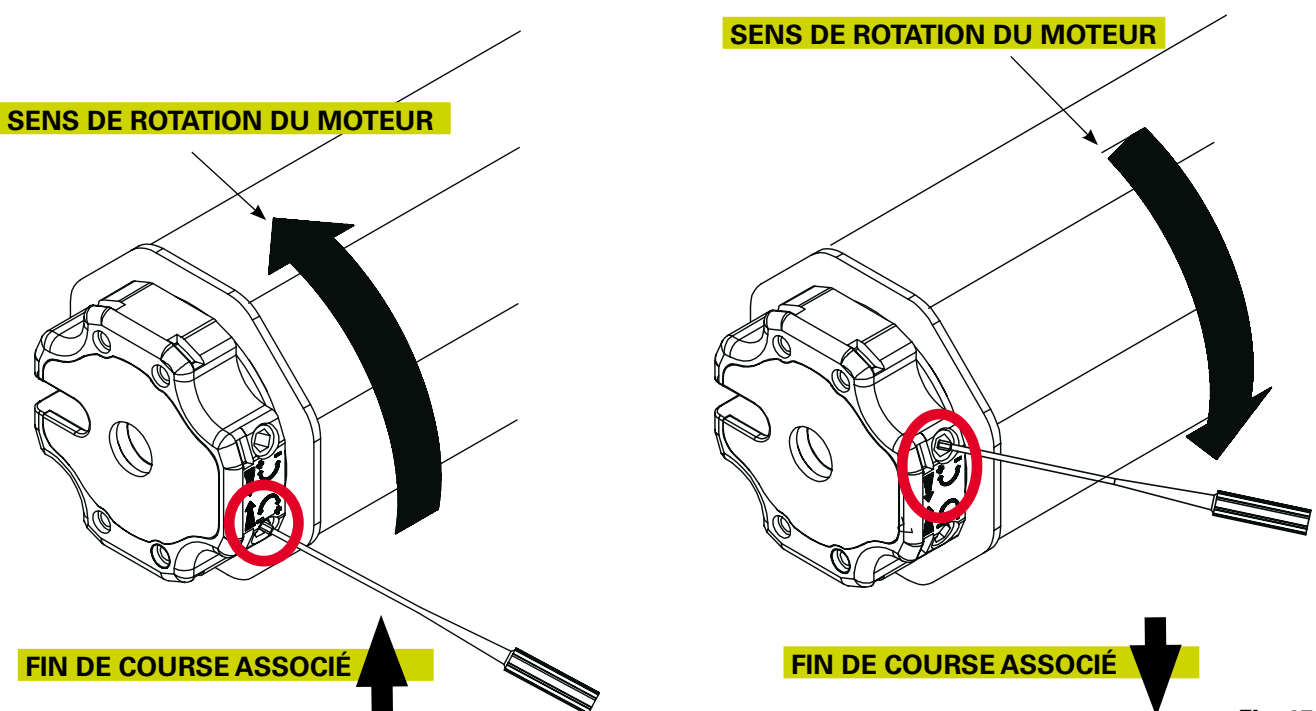

Fig. 15

6.2 RÉGLAGE DU FIN DE COURSE DE DESCENTE

- 1) Maintenir le bouton-poussoir DESCENTE enfoncé.
- 2) Avec l'outil de réglage des fins de course, tourner la vis du fin de course correspondant au sens de rotation de descente du TUBE (Fig. 16), vers le signe plus (+) pour augmenter la course du volet roulant, vers le signe moins (–) pour la réduire.

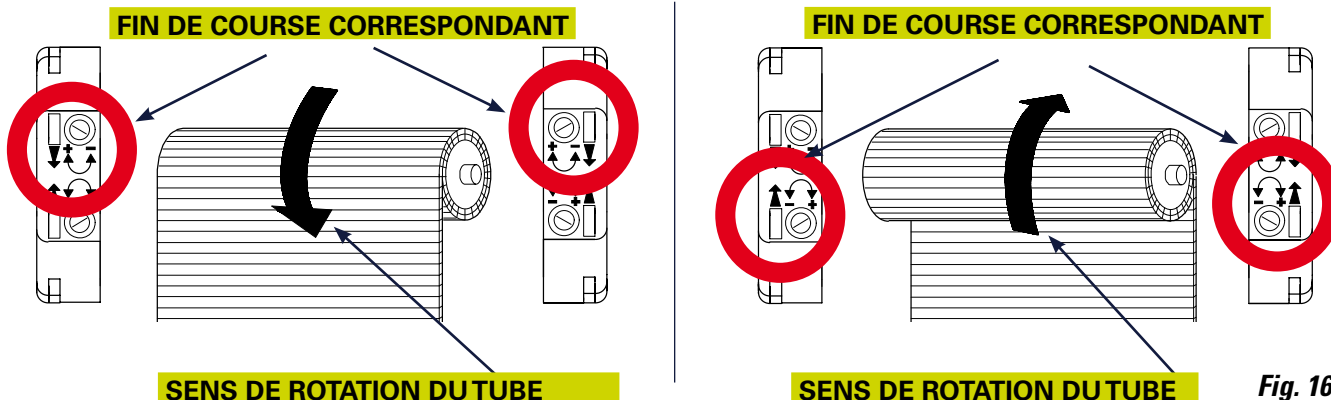

Fig. 16

6.3 RÉGLAGE DU FIN DE COURSE DE MONTÉE

- 1) Maintenir le bouton-poussoir MONTÉE enfoncé.
- 2) Avec l'outil de réglage des fins de course, tourner la vis du fin de course correspondant au sens de rotation de descente du TUBE (Fig. 17), vers le signe plus (+) pour augmenter la course du volet roulant, vers le signe moins (–) pour la réduire.

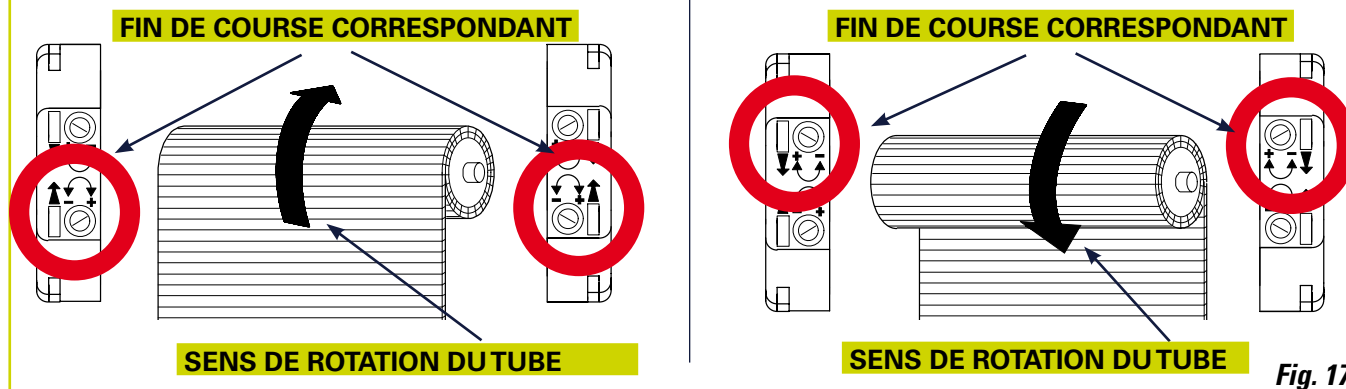

Fig. 17

7 KIT DE FIXATION TUBE VOLET (VENDU SEPARÉMENT)

Dans le kit DIAG74MAF vous pouvez trouver tous ces éléments indispensables si vous devez changer le tube existant avec un nouveau tube octogonal de 60 mm réf. TUBE 6015 ou TUBE 6030 (vendu séparément).



A Support calotte réglable avec roulement.

B Calotte.

C Sangle.

D Crochets.

E Griffes de blocage de la sangle.

F Support en équerre.

8 GARANTIE

Sauf exclusion de certains matériels ou de certains composants de matériels, DIAGRAL octroie à la délivrance du bien une garantie contractuelle inextensible de trois (3) ans contre tout vice caché ou défaut de fabrication pour sa gamme de motorisations.

Il est précisé que la facture d'achat du matériel devra impérativement être conservée afin de justifier de la période de garantie.

La garantie ne porte que sur les produits DIAGRAL, commercialisés par ATRAL SYSTEM, et non aux alimentations (batteries, piles et blocs lithium) et autres consommables (tels que ampoules, lampes, huiles, fusibles ...).

Certains produits ou accessoires tels que transformateurs, câbles de liaison, accessoires d'équipement de systèmes de motorisation, antennes, batteries de secours (liste non exhaustive), peuvent ne pas bénéficier de la garantie.

La garantie porte sur tout matériel qui dysfonctionne, dès lors que ce dysfonctionnement ne provient pas ou n'est pas la résultante de :

- des contraintes propres au site à équiper, qui restreignent ou nuisent aux transmissions radio,
- du non respect des consignes d'installation ou de maintenance spécifiées par DIAGRAL, ou erreur de manipulation ou de branchement en cours d'installation,
- d'un usage anormal ou non conforme des produits aux spécifications de DIAGRAL,
- de la négligence ou défaut d'entretien de la part de l'utilisateur,
- de l'intervention ou transformation de quelque nature qu'elle soit en dehors de toute instruction donnée par DIAGRAL,
- de détériorations résultant d'une installation effectuée avec des dispositifs ou périphériques d'une autre marque que DIAGRAL,
- d'une dégradation par chute, choc ou par immersion,
- d'une utilisation d'alimentation autre que celle indiquée par DIAGRAL,
- de dommages ou avaries causés par le transport,
- de conditions d'utilisation particulières telles que ambiance humide ou poussiéreuse, température élevée au-delà des spécifications de fonctionnement du fabricant, émanations chimiques, etc...
- d'une catastrophe naturelle, émeutes ou vandalisme, ainsi que dans tous les cas où un évènement postérieur à la vente indépendant de la volonté de DIAGRAL, irrésistible, et dont elle ne pouvait raisonnablement être tenue de prévoir ni la survenance ni les effets, interdirait l'exécution de ses obligations essentielles,
- de phénomène atmosphérique ou détériorations causées par l'environnement extérieur tels qu'infiltration, pluie, foudre, condensation, insectes, animaux, surtension.

Le bénéfice de la garantie est exclusivement réservé aux territoires suivants : pays de l'Union Européenne, Norvège et Suisse.

Indépendamment de la garantie contractuelle consentie, ATRAL SYSTEM est tenu des défauts de conformité du bien au contrat, et des vices rédhibitoires dans les conditions prévues aux articles 1641 à 1649 du Code Civil.

À cet égard, il est rappelé les articles suivants :

- Article L211-4 du Code de la Consommation : le vendeur est tenu de livrer un bien conforme au contrat et répond des défauts de conformité existants lors de la délivrance.

Il répond également des défauts de conformité résultant de l'emballage, des instructions de montage ou de l'installation, lorsque celle-ci a été mise à sa charge par le contrat, ou a été réalisée sous sa responsabilité.

- Article L211-5 du Code de la Consommation : pour être conforme au contrat, le bien doit :

1. Être propre à l'usage habituellement attendu d'un bien semblable et, le cas échéant : correspondre à la description donnée par le vendeur et posséder les qualités que celui-ci a présentées à l'acheteur sous forme d'échantillon ou de modèle, présenter les qualités qu'un acheteur peut légitimement attendre eu égard aux déclarations publiques faites par le vendeur, par le producteur ou par son représentant, notamment dans la publicité ou l'étiquetage.
2. Ou présenter les caractéristiques définies d'un commun accord par les parties, ou être propre à tout usage spécial recherché par l'acheteur, porté à la connaissance du vendeur et que ce dernier a accepté.

- Article L211-12 du Code de la Consommation : l'action résultant du défaut de conformité se prescrit par deux ans, à compter de la délivrance du bien.

- Article 1641 du Code Civil : le vendeur est tenu de la garantie à raison des défauts cachés de la chose vendue qui la rendent impropre à l'usage auquel on la destine, ou qui diminuent tellement cet usage que l'acheteur ne l'aurait pas acquise, ou n'en aurait donné aucun moindre prix s'il les avait connues.

- Article 1648 alinéa 1 du Code Civil : l'action résultant des vices rédhibitoires doit être intentée par l'acquéreur dans un délai de deux ans à compter de la découverte du vice.

Pour la mise en œuvre de la garantie, l'utilisateur doit contacter la société DIAGRAL dont les coordonnées sont les suivantes :

DIAGRал est une marque de la société ATRAL SYSTEM
ATRAL SYSTEM

SAS au capital de 252 320 euros inscrite au RCS de Grenoble sous le numéro 311586382

Rue du Pré de l'Orme, 38926 CROLLES CEDEX

Tél. : 0 825 051 809 (0,15 €TTC/min depuis un poste fixe)

DIAGRал exposera alors les conditions de retour de la mise en œuvre de sa garantie.

La garantie donne droit à l'échange standard ou à la réparation au choix de DIAGRAL.

Tout produit ayant fait l'objet d'un échange devient la propriété définitive et irrévocable de DIAGRAL.

Tout produit échangé sous garantie, bénéficie de la durée de garantie restant du produit d'origine.

En application de l'article L111-2 du Code de la Consommation, les pièces indispensables à l'utilisation du bien seront disponibles durant la période de garantie.

Enfin, DIAGRAL précise que dans le souci d'améliorer ses produits, elle se réserve le droit de les modifier sans préavis.

Destination des produits :

Les matériels commercialisés par DIAGRAL sont conçus pour contribuer à la protection et au confort d'habitations en résidentiel et de certains locaux professionnels tels qu'ils sont déterminés dans la documentation fournie par DIAGRAL, ou pour contribuer à la protection et au bien-être des personnes, dans les limites techniques et d'environnement décrites dans la documentation fournie par DIAGRAL et recommandées par le revendeur.

Marquage CE et Réglementation :

Les produits commercialisés par DIAGRAL sont conformes aux exigences essentielles des directives européennes qui les concernent. Le marquage CE atteste de la conformité des produits à ces directives et aux normes qui définissent les spécifications techniques à respecter.

Réseaux de communication (indisponibilité) :

DIAGRал rappelle à l'utilisateur que ses systèmes fonctionnent grâce aux réseaux de communication radio et électriques (IP, Bluetooth, GSM, GPRS, WIFI, Courants Porteurs en Ligne (CPL), etc.).

La gestion de ces réseaux de communication privés ou non, n'étant pas assurée par DIAGRAL, qui n'en a aucune maîtrise, celle-ci rappelle aux utilisateurs qu'elle ne peut en garantir leur disponibilité à 100%.

DIAGRAL attire donc l'attention de l'utilisateur sur le fait qu'une indisponibilité qui apparaîtrait sur ces réseaux pourrait avoir comme conséquence une indisponibilité de ses propres systèmes.

Dans une telle situation, indépendante de sa volonté, DIAGRAL indique que ni sa responsabilité, ni celle du fabricant ne pourrait être engagée.

Conditions d'application de la garantie et du service après-vente :

Les développements qui suivent ont pour objet de vous exposer les règles de mise en œuvre de la garantie contractuelle et du service après-vente.

En respectant sa disposition, vous simplifierez la gestion de vos retours et vous pourrez profiter pleinement des avantages de la garantie et de notre service après-vente.

Rappel :

La garantie consentie aux utilisateurs donne droits au choix de DIAGRAL, à l'échange standard ou à la réparation.

Pour les conditions, et modalités de la garantie, se reporter au texte de garantie applicable à votre système.

Les prestations réalisées par DIAGRAL, autres que celles consenties au titre de la garantie contractuelle, relèvent du service après-vente et sont payantes.

Tout produit ayant fait l'objet d'un échange au titre de la garantie devient la propriété définitive et irrévocable de DIAGRAL.

Procédure à suivre :

Lorsque vous constatez le dysfonctionnement d'un produit, vous devez impérativement en faire vérifier la réalité en contactant notre assistance technique au numéro de téléphone indiqué sur la notice d'installation du produit principal (coût de la communication précisé sur la notice).

Cette procédure, préalable et obligatoire, vous assure une gestion du dossier par les services compétents dans les meilleurs délais.

Si un retour du produit s'avère nécessaire, notre assistance technique vous communique un accord de retour (pour échange ou vérification) avec un numéro à inscrire de manière parfaitement lisible sur le colis.

Il est indispensable de toujours envoyer le matériel au service après-vente, accompagné de la copie de l'accord de retour, de la preuve d'achat (facture) et d'un bordereau lisiblement rempli précisant :

- le numéro ou la copie de l'accord de retour,
- vos coordonnées complètes,
- la copie de votre facture ou preuve d'achat avec la date d'achat,
- la description du matériel et le motif du retour,
- le nom de l'utilisateur.

Sous peine d'irrecevabilité de la demande, le matériel présumé défectueux doit nous être retourné complet avec son alimentation.

Les retours doivent être faits à l'adresse communiquée par l'assistance technique DIAGRAL lors du contact téléphonique préalable.

Important :

Les frais de port et les risques liés au transport sont toujours à la charge de l'expéditeur.

Notre responsabilité ne peut en aucun cas être engagée en cas d'incident survenant à cette occasion et notamment vol, perte, dégradation, destruction etc.

Les retours en port dû seront systématiquement refusés par nos services.

L'emballage des retours doit pouvoir résister aux contraintes de transport.

Tout matériel dégradé pendant le transport sera considéré comme hors garantie.

Tout colis présenté en mauvais état par le transporteur sera refusé par nos services.

Matériel sous garantie bénéficiant de la garantie légale de conformité ou de la garantie commerciale :

DIAGRAL octroie à partir de la délivrance au premier utilisateur la garantie contractuelle de trois (3) ans contre tout vice caché ou défaut de fabrication pour sa gamme de motorisations.

En cas de contestation sur la date de départ de la garantie contractuelle, celle-ci débutera à compter de la date de fabrication que le numéro de série de l'appareil permettra de déterminer.

Tant que la référence correspondante est commercialisée, tout matériel reconnu défectueux par notre assistance technique donne droit à l'échange standard ou à la réparation au choix de DIAGRAL.

Tout produit échangé sous garantie bénéficie de la durée de garantie restante du produit d'origine.

Tout appareil retourné sans accord de retour peut faire l'objet d'un renvoi à son expéditeur, aux risques de ce dernier. Il ne sera rééquipé d'aucun accessoire.

Tout appareil ayant fait l'objet d'un accord de retour pour vérification et qui sera reconnu en état de fonctionnement sera renvoyé tel quel à son expéditeur.

Matériel hors garantie :

Tant que la référence correspondante est commercialisée, tout matériel hors garantie peut faire l'objet d'une commande auprès d'un revendeur au choix de l'utilisateur selon les conditions habituelles d'achat en vigueur.

Si l'assistance technique de DIAGRAL établit un accord de retour pour vérification, notre service après-vente établira alors soit un devis de réparation, soit un remplacement par un produit neuf facturé selon les conditions habituelles d'achat en vigueur.

En cas d'accord avec la proposition ainsi faite, vous devez impérativement retourner le double de ce devis, revêtu de la mention « bon pour accord », daté et signé dans un délai d'un (1) mois à compter de sa date d'établissement.

Dans le cas d'une réparation, le produit réparé est garanti six (6) mois à compter de la date de réparation.



Traitement des appareils électriques et électroniques en fin de vie (Applicable dans les pays de l'Union Européenne et autres pays européens disposant d'un système de collecte). Ce symbole, apposé sur le produit ou sur son emballage, indique que ce produit ne doit pas être traité avec les déchets ménagers. Il doit être remis à un point de collecte approprié pour le recyclage des équipements électriques et électroniques. En vous assurant que ce produit est bien mis au rebut de manière appropriée, vous aiderez à prévenir les conséquences négatives pour l'environnement et la santé humaine. Pour toute information supplémentaire au sujet du recyclage de ce produit, vous pouvez vous adresser à votre municipalité, déchetterie ou au magasin où vous avez acheté le produit.

Nous apprécions vos suggestions

Si vous avez des remarques pour l'amélioration de nos guides et de nos produits, n'hésitez pas à nous les communiquer par écrit ou par e-mail (assistancetechnique@diagral.fr) en précisant la date d'achat du matériel. Nous vous en remercions par avance.

Pour obtenir des conseils lors de la pose de votre système ou avant tout retour de matériel,

contacter l'assistance technique Diagral au : **0 825 051 809**

depuis 1 poste fixe pour la France : 0,15 €/mn
pour les autres pays, se reporter au tarif en vigueur

Une équipe de techniciens qualifiés vous indiquera la procédure à suivre la mieux adaptée à votre cas. Vous trouverez sur notre site www.diagral.fr les réponses aux questions les plus fréquentes, les principales notices techniques...