

# GUIDE D'INSTALLATION ET D'UTILISATION MOTORISATION À BRAS POUR PORTAIL BATTANT



**GUIDE  
À CONSERVER  
NOTICE ORIGINALE**

## DIAG21MPF

**diagral**  
by ADYX

# Sommaire

<b>1. Précautions de sécurité</b> .....	<b>3</b>	<b>7. Programmation des options de fonctionnement</b> .....	<b>30</b>
<b>2. Présentation de la motorisation</b> .....	<b>4</b>	7.1 Vérification de l'état des accessoires sans fil (dd) .....	31
2.1 Préconisation d'emploi de la motorisation .....	4	7.2 Programmation du mode de fonctionnement (LO) .....	31
2.2 Description de la motorisation.....	4	7.3 Temps de PAUSE du portail ouvert (PA).....	32
2.3 Composants de la motorisation .....	5	7.4 Délai à l'ouverture du 2e vantail (Od).....	32
2.4 Accessoires en option .....	5	7.5 Force des moteurs (FO) .....	32
<b>3. Opérations préliminaires à l'installation</b> .....	<b>6</b>	7.6 Mise à jour des accessoires sans fil (AC) .....	33
3.1 Vérification préliminaire du bon état du portail.....	6	7.7 Sortie de la programmation - Mémorisation ou	
3.2 Enregistrement du numéro de série .....	6	Réinitialisation (Remise à Zero) (dF) .....	33
3.3 Outillages et matériels nécessaires au montage de la		<b>8. Fermeture des moteurs</b> .....	<b>34</b>
motorisation (non fournis).....	7	<b>9. Déverrouillage d'un moteur pour la manœuvre manuelle</b>	
3.4 Schéma d'installation .....	8	<b>d'urgence</b> .....	<b>35</b>
3.5 Câbles électriques à prévoir .....	8	<b>10.Fonctionnement du système</b> .....	<b>36</b>
<b>4. Installation</b> .....	<b>9</b>	10.1 Fonctionnement du portail en mode Semi-Automatique	
4.1 Installation des moteurs .....	9	(EP).....	36
4.1.1 Installation de la patte de fixation du moteur .....	10	10.2 Fonctionnement du portail en mode Automatique (AP) ..	36
4.1.2 Ouverture du moteur .....	11	10.3 Détection d'obstacle.....	37
4.1.3 Démontage de la carte électronique.....	11	10.4 Fonctionnement sur la batterie de secours.....	37
4.1.4 Montage du moteur sur la patte de fixation .....	12	10.5 Fonctionnement des photocellules.....	37
4.1.5 Montage du bras de transmission.....	12	10.6 Fonctionnement du flash.....	37
4.1.6 Installation de la patte du vantail .....	13	<b>11.Utilisation du système</b> .....	<b>38</b>
4.1.7 Installation des butées mécaniques.....	13	11.1 Utilisation de la télécommande .....	38
4.2 Installation du flash clignotant.....	14	11.2 Apprentissage d'une nouvelle télécommande .....	38
4.2.1 Démontage du flash clignotant.....	14	11.3 Changement des piles de la télécommande.....	38
4.3 Installation des photocellules .....	16	11.4 Apprentissage de moyen de commande supplémentaire	
4.4 Installation de la batterie de secours .....	19	(en option).....	39
<b>5. Câblages</b> .....	<b>20</b>	11.5 Guide de dépannage .....	40
5.1 Description de la carte électronique de commande .....	20	11.6 Réinitialisation (remise à zéro) des photocellules.....	42
5.2 Préparation du câblage des moteurs .....	21	11.7 Réinitialisation (remise à zéro) du flash clignotant .....	42
5.3 Câblage des moteurs .....	22	<b>12.Entretien</b> .....	<b>43</b>
5.4 Câblage des accessoires en option .....	23	12.1 Contrôles et entretien prévus .....	43
5.4.1 Câblage d'un sélecteur à clé.....	23	12.2 Recommandations pour l'entretien .....	44
5.4.2 Câblage de l'antenne déportée.....	24	12.2.1 Graissage .....	44
5.5 Remontage de la carte électronique sur le moteur .....	24	12.2.2 Nettoyage.....	44
<b>6. Alimentation</b> .....	<b>25</b>	12.2.3 Remplacements.....	44
6.1 Alimentation 230 V.....	25	12.3 Registre d'entretien.....	45
6.1.1 Mise à la terre .....	25	<b>13.Caractéristiques techniques</b> .....	<b>49</b>
6.1.2 Fixation du câble d'alimentation.....	25	<b>14.Déclaration CE de Conformité</b> .....	<b>49</b>
6.2 Branchement de la batterie de secours .....	26	<b>15.Garantie</b> .....	<b>50</b>
6.3 Mise sous tension 230 V .....	26		
6.3.1 Première mise sous tension.....	26		
6.3.2 Remises sous tension successives.....	26		
6.4 Apprentissage (SET UP) .....	27		
6.5 Aligement des photocellules.....	29		

# 1. Précautions de sécurité

## A lire attentivement avant la pose de votre automatisme.

Pour la sécurité des personnes, il est important de suivre toutes les instructions à la lettre. Suivre toutes les instructions car une installation incorrecte peut entraîner des blessures graves. Cette motorisation a été conçue pour l'utilisation indiquée sur cette notice. Toute autre utilisation pourrait compromettre son efficacité et représenter une source de danger.

Cette motorisation ne peut pas être installée :

- sur un portail équipé d'une porte piétonne.
  - sur un portail qui ne répond pas aux caractéristiques préconisées (cf. : Par. «2.1 Préconisation d'emploi de la motorisation»). Éviter toute autre utilisation.
- Avant l'installation de l'automatisme, vérifier que le portail à motoriser est en bon état (cf. : Par. «3.1 Vérification préliminaire du bon état du portail»).
- Ne pas modifier les supports de montage fournis. Lorsque les supports de montage ne sont pas fournis, utiliser uniquement les supports de montage recommandés.
  - Utiliser exclusivement des pièces et composants d'origine Diagrал by ADYX.
  - Diagrал by ADYX décline toute responsabilité quant à la sécurité et au bon fonctionnement de la motorisation en cas d'utilisation de composants d'une origine autre que Diagrал by ADYX.
  - La plage de température dans laquelle l'automatisme doit être utilisé est indiquée sur la plaque signalétique; vérifier que la température ambiante prévue à l'endroit où il est installé est compatible.
  - Ne pas installer l'automatisme en atmosphère explosive : la présence de gaz ou de fumées inflammables représente un grave risque pour la sécurité.
  - Le niveau sonore (pression acoustique) produit par le fonctionnement du produit est inférieur à 70 dB (A).

Conserver soigneusement cette notice pour toute consultation ultérieure.

Ces instructions sont également disponibles sur le site web : [www.diagral.fr](http://www.diagral.fr)

## Sécurité électrique

Le système exige nécessairement la présence :

- d'une alimentation secteur protégée par un disjoncteur ou un fusible 10 A capable de couper toutes les phases. Vérifier la présence d'un disjoncteur différentiel de 30 mA sur votre tableau électrique.
- du système de mise à la terre. L'efficacité de la mise à la terre doit être vérifiée par un personnel qualifié.

## Sécurité des personnes

Tenir à l'écart des enfants tous les matériaux d'emballage (plastique, polystyrène, etc.)

Avant d'actionner le portail, s'assurer que personne ne se trouve dans son rayon d'action.

Empêcher à quiconque, adultes ou enfants :

- de jouer avec le portail,
- de monter ou de s'asseoir sur la motorisation,
- de grimper ou de se faire traîner par le vantail en mouvement. Ce comportement pourrait compromettre la stabilité et l'intégrité du portail et entraîner un grave danger pour les personnes.

Empêcher les enfants d'utiliser :

- les systèmes fixes d'activation du portail (claviers à code, sélecteurs à clé, etc.) qui doivent être installés à une hauteur interdisant l'accessibilité aux enfants ;
- les télécommandes qui ne doivent pas être laissées à leur portée.

L'utilisation du portail par des enfants (même de plus de 8 ans) ou des personnes ayant des capacités (physiques, sensorielles ou mentales) réduites, ou n'ayant pas d'expérience ou de connaissance du dispositif ne peut se faire que sous la supervision d'un adulte qui soit responsable de leur sécurité. Ces personnes devront également avoir été spécifiquement instruites sur l'utilisation de l'automatisme en toute sécurité et avoir compris les risques qui en découlent.

### ATTENTION AU RISQUE RESIDUEL

- Lors du mouvement du portail, l'espace entre le bras du moteur et le vantail du portail va se modifier. Avant de démarrer le mouvement du portail, s'assurer qu'aucune personne ne se trouve où pourrait pénétrer dans l'espace situé entre le moteur et le vantail.
- En présence d'un mur perpendiculaire à la ligne du portail, et avant de démarrer le mouvement du portail, s'assurer que l'espace de sécurité soit toujours dégagé (cf. : Par. «3.4 Schéma d'installation»).

### Recommandations

- Ne pas procéder à des modifications ou réparation des composants de la motorisation. L'utilisateur doit s'abstenir de faire toute tentative de réparation pour remédier à un défaut.
- Examiner fréquemment le portail et la motorisation pour s'assurer que tout soit en ordre. Contrôler qu'il n'y ait pas de signes d'usure anormale, de desserrement des boulons de fixation du moteur ou du bras articulé, de fissures sur les piliers de support ou à proximité des charnières. Ne pas utiliser le portail si des réparations sont nécessaires.
- Il est indispensable d'effectuer les opérations d'entretien périodique indiquées (cf. : Chapitre «12. Entretien»).
- Veuillez vérifier le bon fonctionnement des cellules au moins tous les six mois.

### ATTENTION

- Couper l'alimentation secteur 230 V et déconnecter la batterie de secours avant toute intervention sur la motorisation ou sur le portail. Cela inclut toutes les opérations de nettoyage, d'entretien ou de remplacement d'une pièce ou d'un composant.
- Avant toute intervention sur la carte électronique, l'alimentation du secteur 230 V et de la batterie de secours doit être coupée.
- Pour des raisons de sécurité, lorsque la carte électronique est alimentée, seuls les boutons de programmation peuvent être touchés.
- Il est recommandé de signaler les travaux en cours pour empêcher l'accès à la zone et de ne pas laisser le chantier sans surveillance.
- Toutes les interventions ou réparations non décrites dans ce guide d'installation ne sont pas autorisées.

## 2. Présentation de la motorisation

### 2.1 Préconisation d'emploi de la motorisation

La MOTORISATION À BRAS POUR PORTAIL BATTANT permet d'automatiser des portails battants à usage domestique, pour l'accès des véhicules.

La MOTORISATION À BRAS POUR PORTAIL BATTANT est prévue pour être installée sur tout type de portail tel que décrit dans ce Chapitre et dans les instructions d'installation pour constituer un produit motorisé et automatisé couvert par la Directive Machines 2006/42/CE. Cette motorisation a été conçue pour des vantaux de longueur max. de 2,3 m par vantail et de poids max. de 250 kg par vantail, pouvant réaliser l'ouverture max. de 120° par vantail. Le longueur minimum du vantail pour permettre l'installation est de 0,6 m.

#### ATTENTION :

- Le poids (P) du vantail dépend de la longueur (L).
- Seuls les vantaux inclus dans les limites d'emploi sont admis ; vérifier que le vantail est inclus dans la zone indiquée sur le graphique.

La motorisation est particulièrement recommandée pour les portails en acier, aluminium ou bois. Pour des portails en autre matériau (en PVC par exemple) l'installation doit être effectuée par un installateur professionnel et le réglage de la force doit être ajusté pour ne pas endommager le portail (cf. : Chapitre 7.4).

Les vantaux doivent être exempts de toute serrure ou de tout autre organe de blocage mécanique manuel.

Les vantaux équipés de porte piétonne ne sont pas admis.

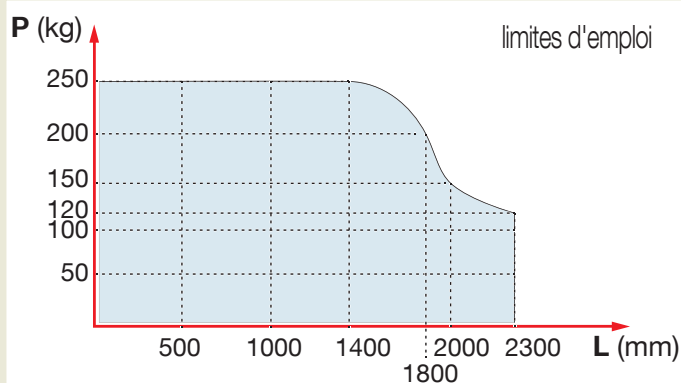

#### ATTENTION

- L'automatisme a été conçu pour contrôler l'accès des véhicules. Éviter toute autre utilisation.

Il est recommandé de respecter les limites de la fréquence d'utilisation et de la température indiquées dans les spécifications techniques (cf. : Chapitre «13. Caractéristiques techniques»).

Lire attentivement le guide d'installation avant de commencer le montage de la motorisation.

La carte électronique doit être manipulée avec précaution sans toucher les composants. Il ne faut pas exposer la carte électronique à l'humidité lors des manipulations et du stockage. Ne pas faire les installations par temps de pluie.

#### ATTENTION

- Le bon fonctionnement et les caractéristiques décrits dans ce guide d'installation ne peuvent être obtenus qu'avec des accessoires et des dispositifs de sécurité Diagral by ADYX.

Cette motorisation a été conçue pour l'emploi indiqué sur cette notice. Toute autre utilisation pourrait compromettre son efficacité et représenter une source de danger.

Diagral by ADYX décline toute responsabilité en cas d'utilisation impropre ou autre que celle à laquelle la motorisation est destinée.

Diagral by ADYX décline toute responsabilité en cas de non respect des consignes de montage et de toutes les préconisations stipulées dans la notice.

### 2.2 Description de la motorisation

Lors du déballage, vérifier le contenu de la motorisation : tous les composants doivent être présents et en bon état (cf. : Par. 2.3).

#### ATTENTION

- Retirer les emballages et les jeter dans les conteneurs appropriés.
- Tenir les emballages hors de portée des enfants, pour empêcher tous risques d'étouffement.

La motorisation (alimentée en 230 V) comprend 2 moteurs alimentés en 24 Vdc et pilotés par une carte électronique installée à l'intérieur d'un des deux moteurs. La carte électronique de commande est conçue pour piloter un automatisme de portail à un ou deux vantaux, avec une puissance maximum absorbée de 50 W par moteur.

Les moteurs irréversibles assurent le blocage mécanique des portails en fermeture, il n'est pas nécessaire d'installer une serrure.

Un déverrouillage manuel sur chaque moteur permet de manoeuvrer le portail en cas de nécessité (cf. : Par. «11. Utilisation du système»).

Des butées d'arrêt mécaniques sont livrées en série (fournies dans le sachet des visseries). Une fois installées sur les moteurs, elles évitent de devoir réaliser des butées de sol pour le portail.

Dans le cas de portail à un seul vantail, l'installation du seul moteur comprenant la carte électronique est possible.

La motorisation inclut les accessoires suivants : une batterie de secours, un flash clignotant sans fil, une paire de photocellules sans fil et 2 télécommandes.

La batterie de secours assure l'alimentation de l'automatisme en cas de coupure du secteur.

Le flash clignotant est un élément de signalisation qui clignote lors de tout mouvement du portail.

Les photocellules permettent de limiter le risque de contact avec le portail en mouvement.

#### ATTENTION

- Le système exige nécessairement l'utilisation des photocellules fournies.
- Le système peut gérer jusqu'à trois accessoires sans fil en même temps : un flash clignotant et 2 paires de photocellules en fermeture.

## 2.3 Composants de la motorisation

### ATTENTION

• La motorisation ne comprend ni les vis ni les chevilles de fixation du moteur au pilier et au portail (voir Par. «3.3 Outillages et matériels nécessaires au montage de la motorisation (non fournis)»).

Moteur avec carte électronique de commande

Moteur sans carte électronique de commande

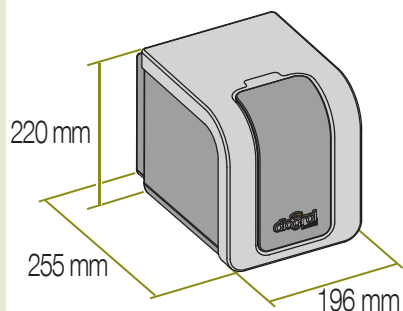

Guide d'installation

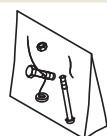
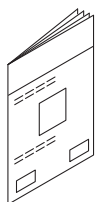

x 2

Sachets visseries et pièces pour la fixation

### Contenu des 2 sachets

	Q.té
Butées mécaniques en ouverture et en fermeture	2+2
Vis M6x20 UNI5931 (fixation butées mécaniques)	4+4
Plaquette presse-étoupe STEAB 5922-2-6	1
Vis autotaraudeuse 2,9x13 UNI6954	2
Vis TCEI M8x70 UNI5931 (fixation moteur sur patte)	2+2
Écrou autobloquant M8x1,25 UNI7474	2+2
Rondelle D8,4x1,6 UNI6592	2+2
Passe-câbles Gewiss GW 50428	2+2
Vis à tête hexagonale M12x35 UNI5739	1+1
Cosse à ceillet	1
Écrou hexagonal	1
Rondelle crantée	1
Bornier pour la prolonge du moteur sans carte électronique	1

### Ensemble bras articulé gauche

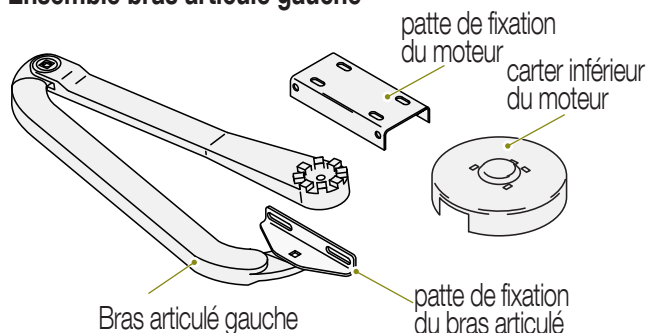

### Ensemble bras articulé droit

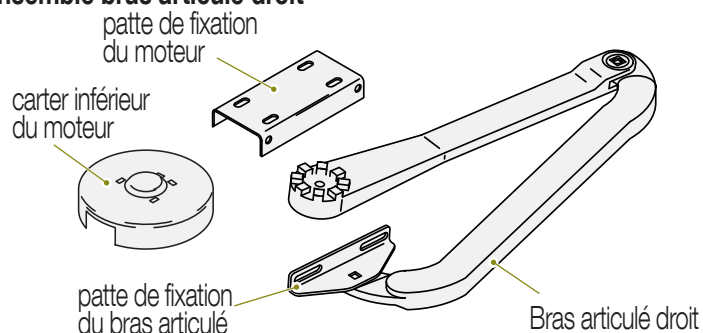

Batterie de secours  
DIAG88MDF

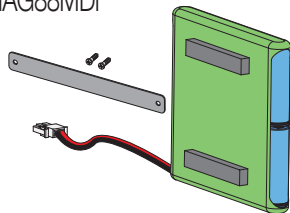

### ATTENTION

• Ne pas ouvrir ni altérer de quelque manière que ce soit la batterie et son enveloppe de protection.

Une paire de photocellules  
DIAG86MAF

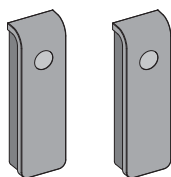

Un flash clignotant  
DIAG85MAF

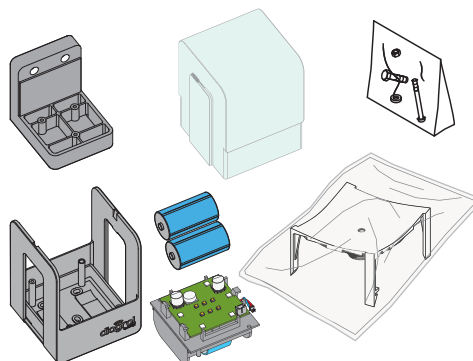

2 télécommandes  
- référence pour  
chat complémentaire  
DIAG44MCX

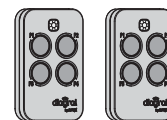

## 2.4 Accessoires en option

### ATTENTION

• Les instructions de montage sont décrites dans les notices fournies avec ces produits.

Sélecteur à clé  
DIAG70MAF

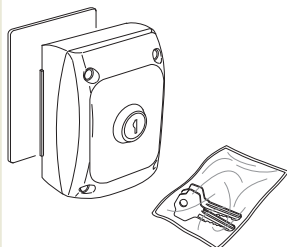

Clavier d'extérieur  
sans fil  
DIAG46MCX



Antenne déportée  
6100012

fournie dans le kit



### 3. Opérations préliminaires à l'installation

#### 3.1 Vérification préliminaire du bon état du portail

Pour un bon fonctionnement des moteurs et pour des raisons de sécurité, il est nécessaire avant de procéder au montage de la motorisation, de s'assurer que le portail et la structure de soutien sont en bon état.

Effectuez les vérifications nécessaires pour assurer que le portail possède les caractéristiques requises :

- **structure de soutien rigide et solide**
- **présence d'un système antichute efficace, capable d'empêcher la chute du vantail en cas de rupture d'une ou plusieurs charnières**
- **barre transversale rigide pour positionner les moteurs à la hauteur idéale de 85 cm du sol (hauteur minimale : 40 cm)**
- **mouvement de rotation des vantaux régulier et uniforme, sans frottement**
- **vantaux verticaux : le vantail laissé dans n'importe quelle position d'ouverture doit rester immobile, sans tendance à s'ouvrir ou à se fermer.**
- **absence de fissures, de ruptures ou d'affaissements susceptibles d'affaiblir la structure murale**
- **absence de signes d'usure anormale**
- **absence de rupture ou de fissuration des gonds ou des piliers de soutien**
- **absence de toute trace de rouille (sur vantaux, charnières et / ou broches ...) si le portail est réalisé en métal**
- **bon état des charnières / broches ; appropriées en nombre et taille par rapport à longueur et au poids des vantaux ; s'assurer qu'en cas de dommage / rupture de l'une des charnières, il n'y a pas de risque de chute des vantaux**
- **présence des butées d'arrêt au sol ; appropriées par rapport au poids du portail et bien ancrées. En cas d'absence des butées d'arrêt au sol, il est nécessaire d'installer les butées mécaniques en ouverture et en fermeture sous le moteur (cf. : Par. «4.1.7 Installation des butées mécaniques»)**
- **absence de bords tranchants et de parties saillantes (des poignées par exemple) pouvant causer lors du mouvement des dommages sur des personnes en cas de contact ou d'impact voire un risque d'entraînement**

#### ATTENTION

- **Ne pas installer la motorisation dans le cas où le portail ou la structure de support ne répond pas aux caractéristiques requises.**
- **Si des ouvrages et des réparations sont nécessaires, faire effectuer les opérations par du personnel qualifié avant le montage de la motorisation :**
  - **faire effectuer les ouvrages de maçonnerie et de forge nécessaires, le graissage, l'élimination de bords tranchants, de parties saillantes et de toute trace de rouille etc.**
  - **faire éliminer obligatoirement la serrure du portail et/ou tout organe de blocage mécanique manuel**
  - **faire ajouter des barres de renfort adéquates si la structure du vantail l'exige**

#### 3.2 Enregistrement du numéro de série







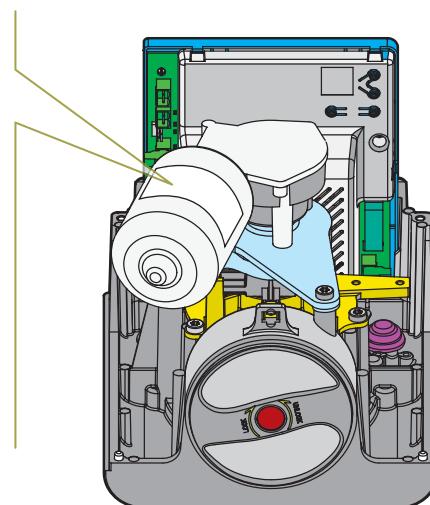
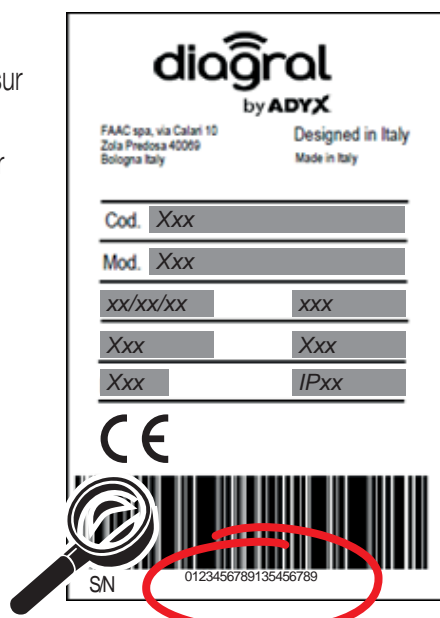



Avant de procéder à l'installation, DIAGRAL vous invite à noter ci-dessous le N° de série de votre produit. Cette information vous permettra d'enregistrer la garantie de votre produit en ligne via le site [www.diagral.fr](http://www.diagral.fr). Vous pourrez ainsi bénéficier d'un service accéléré et privilégié avec des avantages.



N° de série	Référence
S/N ..... 	DIAG21MPF

Le N° de série de votre produit « S/N » se trouve sur l'étiquette située sur les moteurs.  
Utilisez le S/N d'un des moteurs.  
Pour le démontage du capot du moteur voir Par. «4.1.2 Ouverture du moteur», page 11. Le numéro de série à relever est celui du moteur installé à gauche lorsque vous regardez le portail de l'intérieur.



### 3.3 Outillages et matériels nécessaires au montage de la motorisation (non fournis)

nécessaire pour	fixation des MOTEURS	fixation des photocellules sans fil	fixation du flash clignotant sans fil
<b>pilier/mur en maçonnerie pleine :</b>	8 chevilles d'injection pour ancrages chimiques M8 avec rondelles Ø 8 	4 chevilles en nylon S5 + vis auto-taraudeuses à tête conique plate Ø 2,9 mm 32 mm ISO 7050 (perçage Ø 5 mm profondeur minimale 35 mm) 	3 chevilles en nylon SX 5 S Ø 5 mm (perçage Ø 5 mm profondeur minimale 30 mm) + vis Ø 4 mm 30 mm + rondelles Ø 4 mm UNI 6592 
<b>pilier/mur en béton :</b>	8 chevilles en acier M8 6 mm avec rondelles Ø 8 (perçage Ø 12 mm) 	4 vis auto-perceuses à tête cylindrique avec empreinte cruciforme Ø 3,5 mm 13 mm DIN 7504-N/UNI8118 	3 vis auto-perceuses à tête cylindrique avec empreinte cruciforme Ø 3,5 mm 13 mm DIN 7504/UNI8118 
<b>pilier en acier tubulaire d'épaisseur :</b> 6,5 mm minimale (moteur) 2,5 mm minimale et 6,2 mm maximale (photocellules) 0,7 mm minimale et 2,25 mm maximale (flash)	8 vis autoperceuses taraudeuses à tête hexagonale M6,3 22 mm UNI 8117 / DIN 7504-K 	4 vis auto-perceuses à tête cylindrique avec empreinte cruciforme Ø 3,5 mm 13 mm DIN 7504-N/UNI8118	3 vis auto-perceuses à tête cylindrique avec empreinte cruciforme Ø 3,5 mm 13 mm DIN 7504/UNI8118
<b>pilier en acier plein :</b>	8 vis autoperceuses taraudeuses à tête hexagonale M6,3 22 mm UNI 8117 / DIN 7504-K 	4 vis auto-taraudeuses à tête cylindrique avec empreinte cruciforme Ø 3,5 mm 13 mm DIN 7981/UNI6954/ISO 7049 (perçage Ø 3,25 mm ; profondeur minimale 10 mm) 	3 vis auto-taraudeuses à tête cylindrique avec empreinte cruciforme Ø 3,5 mm 13 mm DIN 7981/UNI 6954/ISO 7049 (perçage Ø 3,25 mm ; profondeur minimale 10 mm) 

nécessaire pour	fixation des BRAS des moteurs
<b>vantail en acier tubulaire</b> d'épaisseur minimale de 2,5 mm :	4 vis autoperceuses taraudeuses à tête hexagonale M6,3 22 mm UNI 8117 / DIN 7504-K 
<b>vantail en aluminium</b> d'épaisseur minimale de 7 mm :	
<b>vantail en bois</b> d'épaisseur minimale de 40 mm :	4 vis Ø 8 mm 40 mm EN 1995:2009 avec rondelles Ø 8 mm UNI 6592 / DIN 125-A / ISO 7089 

matériel électrique nécessaire (longueurs des câble selon mesures prises sur place cf. : Par. «3.5 Câbles électriques à prévoir»)	
<b>Si vous utilisez des câbles sans gaines de protection:</b>	
Câble <b>alimentation du secteur</b> (doit être protégé par une gaine TPC ou ICTA et enterré au moins à 20 cm du câble de téléphone)	3 conducteurs 1,5 mm <sup>2</sup> : Marron Bleu Jaune/Vert (H05V ou équivalent)
Câble <b>entre les deux moteurs</b>	3 conducteurs 0,75 mm <sup>2</sup> : Marron Vert Blanc (H05V ou équivalent) 2 conducteurs 1,5 mm <sup>2</sup> (Rouge Bleu) (H05V ou équivalent)
Câble du <b>Sélecteur à clé</b> (en option)	2 conducteurs 0,75 mm <sup>2</sup> (H05V ou équivalent)
Gaine cannelée de protection pour extérieur nécessaire pour la pose des câbles	TPC ou ICTA Ø 20 mm
<b>Si vous utilisez des câbles avec gaines de protection:</b>	
Câble <b>alimentation du secteur</b> (doit être protégé par une gaine TPC ou ICTA et enterré au moins à 20 cm du câble de téléphone)	3 conducteurs 1,5 mm <sup>2</sup> : Marron Bleu Jaune/Vert (H05V ou équivalent)
Câble <b>entre les deux moteurs</b>	3 conducteurs 0,75 mm <sup>2</sup> (Marron Vert Blanc) (H05V ou équivalent) 2 conducteurs 1,5 mm <sup>2</sup> (Rouge Bleu) (H05V ou équivalent)
Câble du <b>Sélecteur à clé</b> (en option)	2 conducteurs 0,75 mm <sup>2</sup> (H05V ou équivalent)
Gaine cannelée de protection pour extérieur nécessaire pour la pose des câbles	TPC ou ICTA Ø 32 mm (n'utiliser que des câbles avec gaines de protection)
2 boîtes de dérivation étanche IP55	

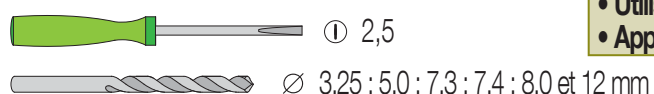
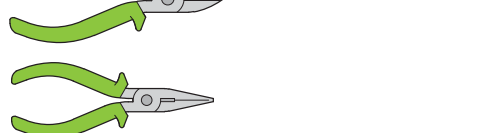
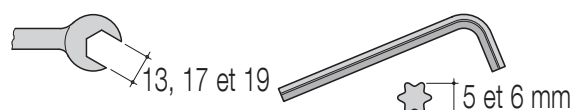

#### ATTENTION

- Utiliser la perceuse avec précaution et en condition de sécurité, en respectant les instructions d'utilisation fournies avec la perceuse
- Ne jamais diriger la perceuse en marche vers les personnes
- Porter des gants et des lunettes de protection
- Utiliser les fonctions et les vitesses adaptées au perçage à effectuer
- Utiliser des mèches appropriées au matériau à percer
- Appliquer une force appropriée au matériau et à l'épaisseur à percer

### 3.4 Schéma d'installation

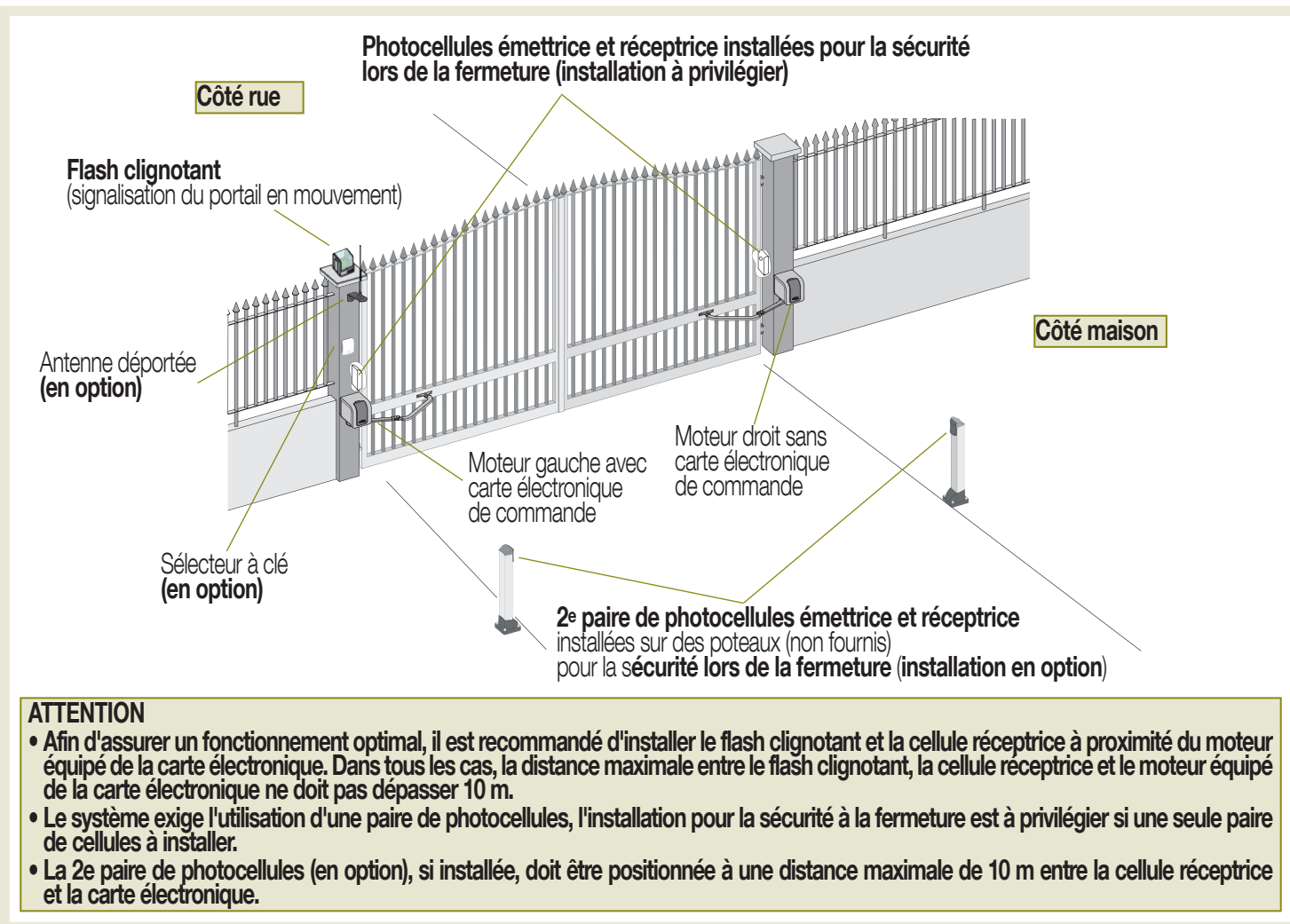

### 3.5 Câbles électriques à prévoir

- ATTENTION**
- Prévoir obligatoirement un câble 3G 1,5 mm<sup>2</sup>, protégé par un sectionneur porte-fusibles ou disjoncteur 10A, pour amener la tension d'alimentation 230 V de l'habitation au portail.
  - Utiliser de la gaine cannelée de protection pour extérieur TPC ou ICTA pour la protection des câbles à poser (diamètre de la gaine cannelée : 20 mm si vous utilisez des câbles sans gaines de protection ; 32 mm si vous utilisez des câbles avec gaines de protection).
  - Ne pas modifier le câble d'origine des moteurs.

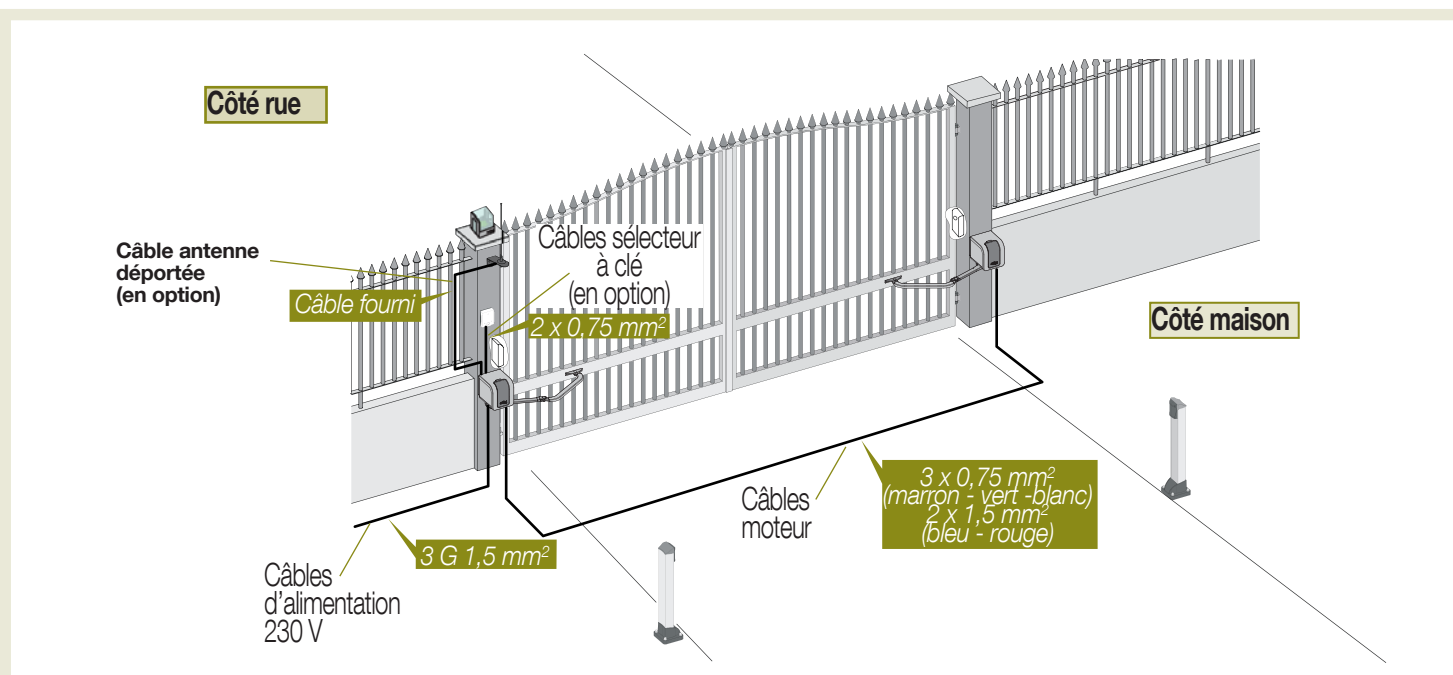



## 4. Installation

### 4.1 Installation des moteurs

#### ATTENTION

- Suivre les étapes de montage décrites dans ce chapitre.
- Installer d'abord le moteur gauche. • Procéder de la même manière pour le moteur droit.

#### Positionnement

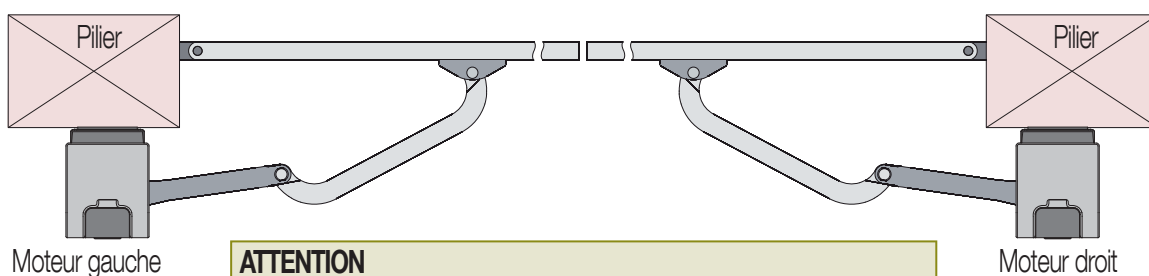

#### ATTENTION

- Le moteur avec la carte électronique de commande se place sur le pilier où arrive l'alimentation 230 V.

#### Cotes et dégagement à respecter

1. Mesurer la cote **B**.
2. A l'aide du **TABLEAU**, déterminer la cote **C** qui, en combinaison avec **B**, permet d'obtenir le degré d'ouverture désiré **a** (°).

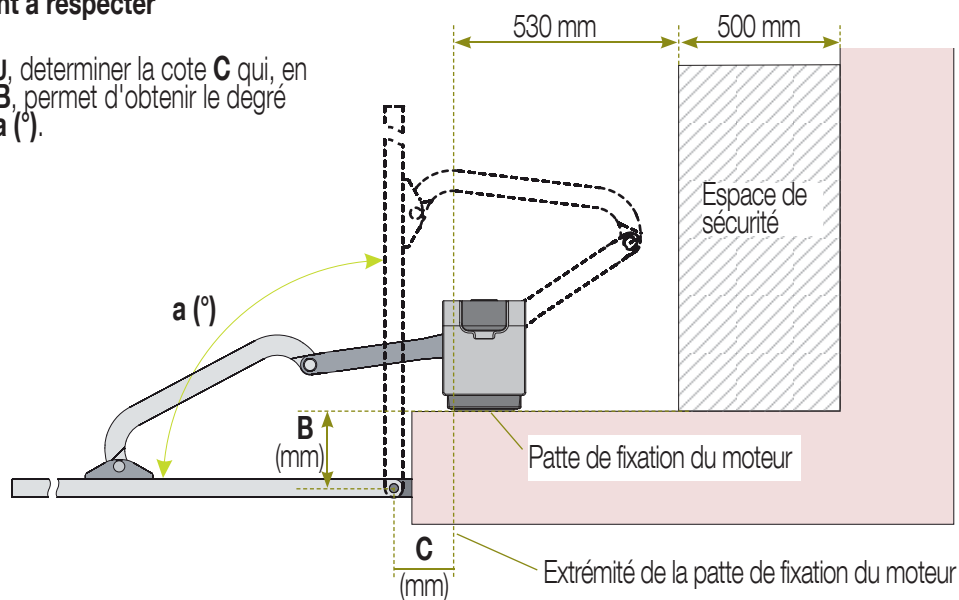

#### TABLEAU :

en croisant les cotes B et C, on obtient la valeur d'ouverture maximum exprimée en degrés comme il est indiqué dans les différentes zones du tableau

B \ C	55	65	75	85	95	105	115	125	135	145	155	165	175	185	195	205	215	225	235	
30																				
40																				
50																				
60																				
70																				
80																				
90																				
100																				
110																				
120																				
130																				
140																				
150																				
160																				
170																				
180																				
190																				
200																				
210																				
220																				

## 4.1.1 Installation de la patte de fixation du moteur

### ATTENTION

- Installer la patte de fixation sur une surface lisse.

1. Repérer et tracer l'axe médian horizontal de la barre transversale rigide du vantail, jusqu'au pilier.
2. Tracer l'horizontale sur le pilier 20 mm plus haut que l'axe médian horizontal.

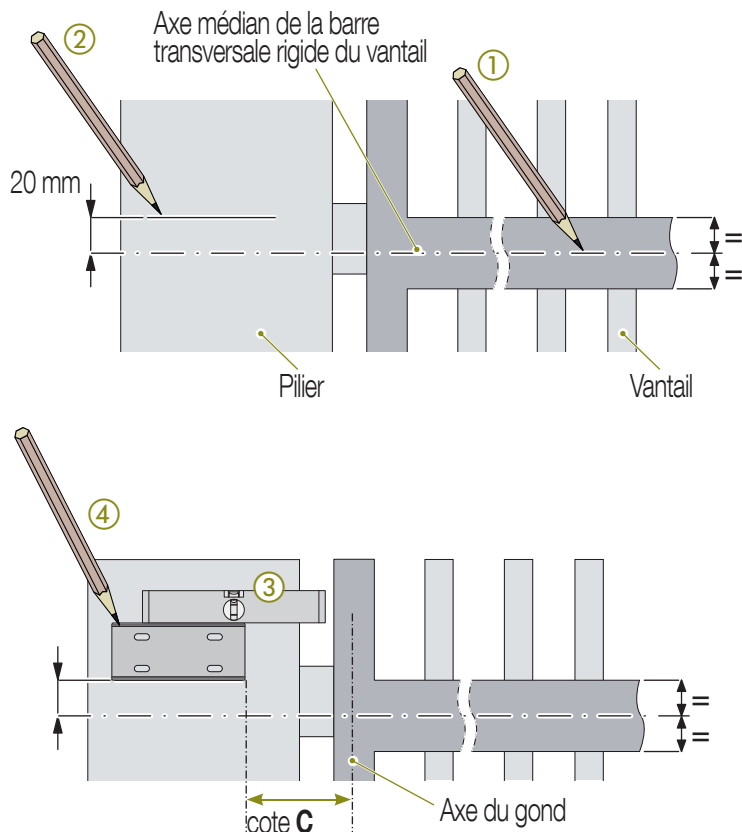

3. Aligner sur l'horizontale tracée le bord inférieur de la patte à fixer au pilier pour le moteur. Vérifier l'horizontalité de la patte avec un niveau à bulle.
4. En respectant la cote "C" (cf. Par. «Cotes et dégagement à respecter», page 9), tracer le contour et repérer les 4 trous de la patte.

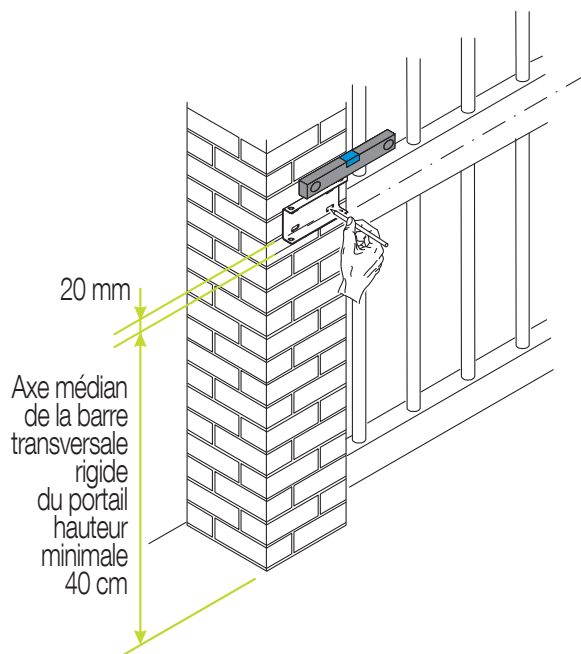





5. Positionner et fixer la patte.

- **Pilier en maçonnerie / béton** : percer les 4 trous de fixation avec un foret indiqué pour les chevilles utilisées.

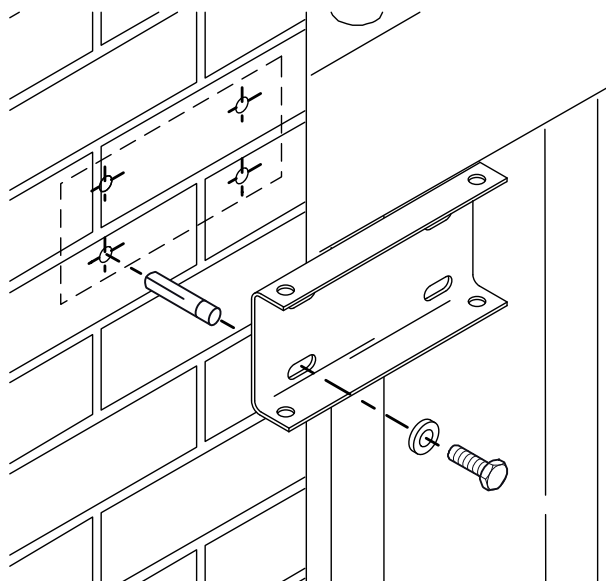
### ATTENTION

- N'utiliser que les fixations du tableau ci contre.



<p>pilier/mur en maçonnerie :</p>	<p>4 chevilles d'injection pour ancrages chimiques M8</p> 
<p>pilier/mur en béton :</p>	<p>4 chevilles en acier M8x6 (perçage Ø 12)</p> 
<p>pilier en acier d'épaisseur minimale de 6,5 mm :</p>	<p>4 vis autoperceuses taraudeuses à tête hexagonale M6,3 22 mm UNI 8117 / DIN 7504-K</p> 

### ATTENTION

- Les têtes des vis de fixation de la patte ne doivent pas dépasser 12 mm.

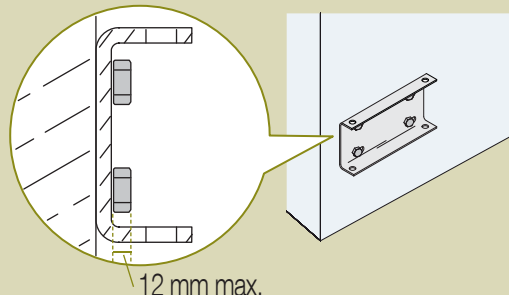

### 4.1.2 Ouverture du moteur

1. Ouvrir le capot du dispositif de déverrouillage.
2. Retirer le capot.

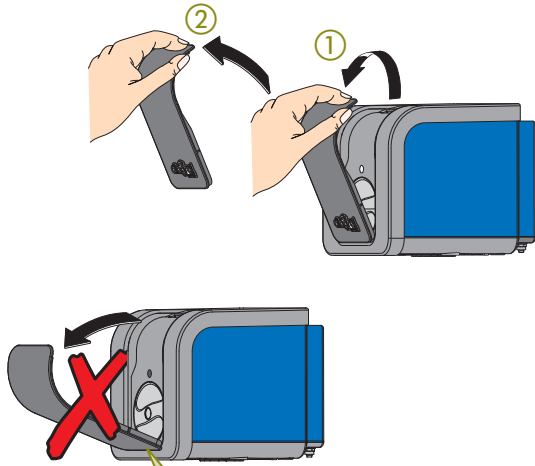

#### ATTENTION

- Ouvrir le capot avec précaution afin de ne pas endommager le point d'accroche.

3. Desserrer la vis.
4. Retirer le capot du moteur.

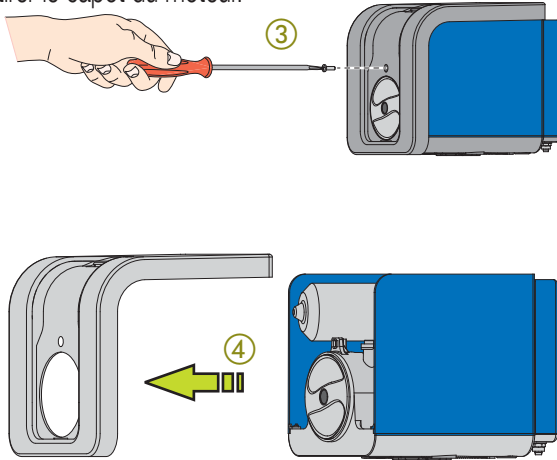

5. Desserrer les 2 vis.
6. Soulever le châssis.

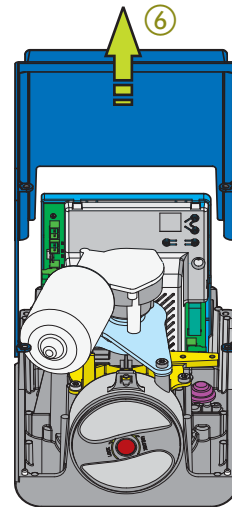
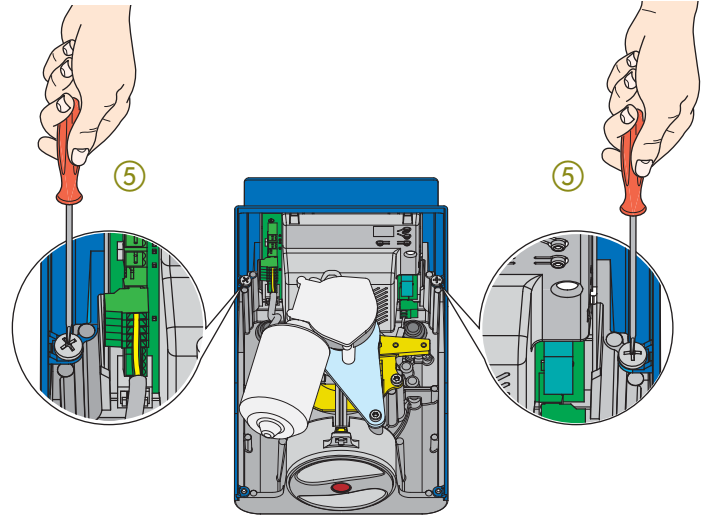

### 4.1.3 Démontage de la carte électronique

Retirer la carte électronique pour faciliter les opérations de montage.

1. Débrancher le bornier de terre de la carte.

#### ATTENTION

- Procéder avec soin pour ne pas abîmer le câblage : ne pas tirer par le câble, saisir le bloc du bornier.

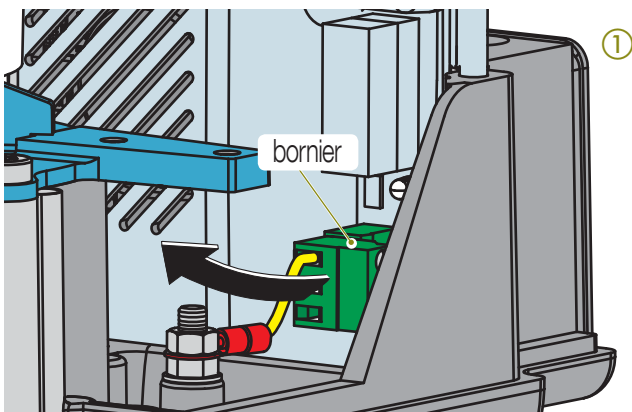

2. Retirer la carte électronique.

#### ATTENTION

- Procéder avec soin pour ne pas abîmer le logement.

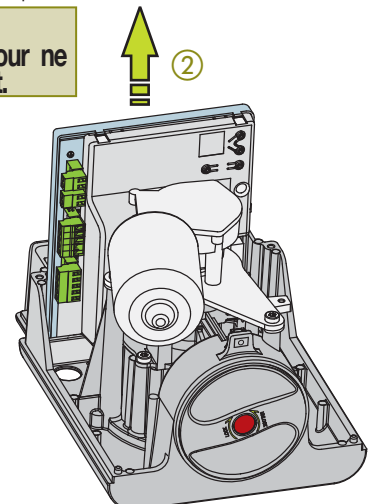

#### 4.1.4 Montage du moteur sur la patte de fixation

1. Positionner le moteur sur la patte.
2. Vérifier la pose avec un niveau à bulle
3. Fixer le moteur à l'aide des 2 vis M8 x 70, des rondelles et des écrous fournis.

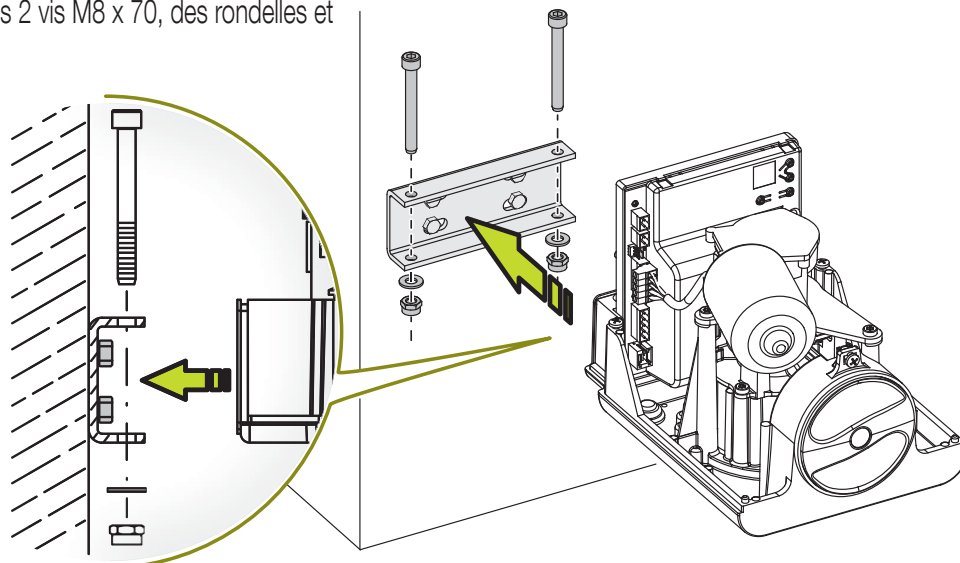

#### 4.1.5 Montage du bras de transmission

1. Déverrouiller le moteur en tournant la poignée de déverrouillage en sens antihoraire jusqu'à la butée.

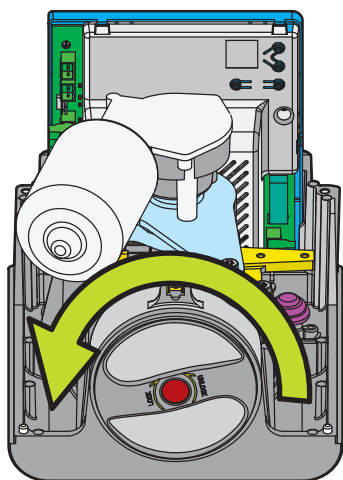

2. Fixer le bras de transmission droit au moteur à l'aide de la vis M12 x 35 fournie.

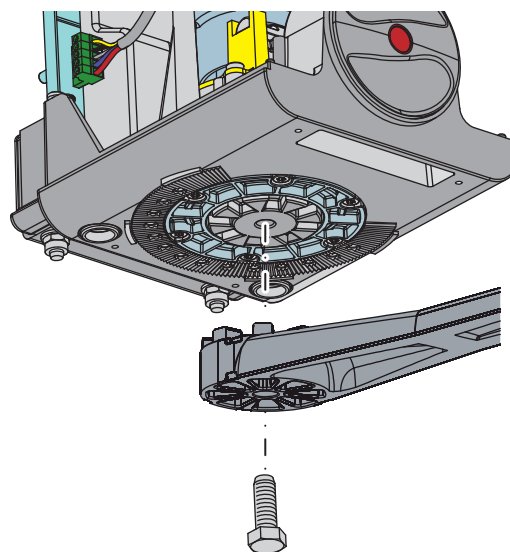

#### 4.1.6 Installation de la patte du vantail

1. Fermer le vantail.
2. Pousser les bras pour amener la patte en appui sur le vantail.

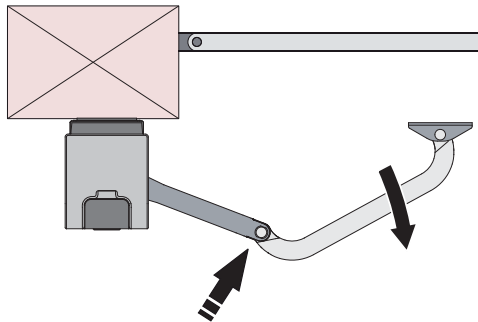

3. Positionner la patte sur le vantail puis la faire reculer d'environ 20 mm.

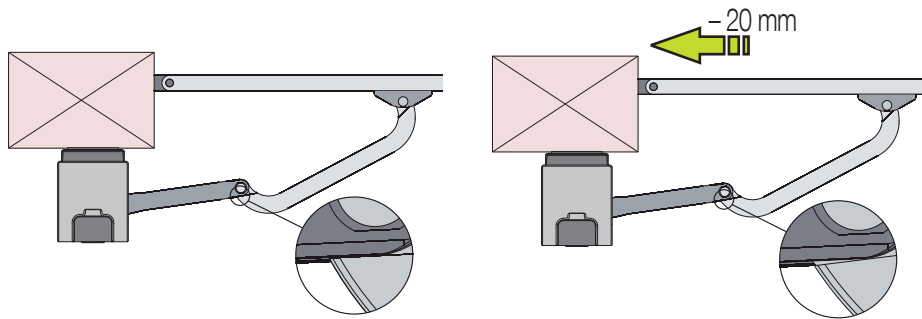

4. Vérifier l'horizontalité de la patte avec un niveau à bulle, puis tracer le contour et repérer les 2 trous de fixation de la patte.

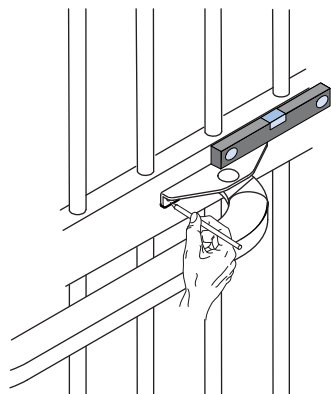

5. Fixer la patte sur le montant à l'aide de 2 vis adéquates.

#### ATTENTION

- N'utiliser que les fixations du tableau ci-après.

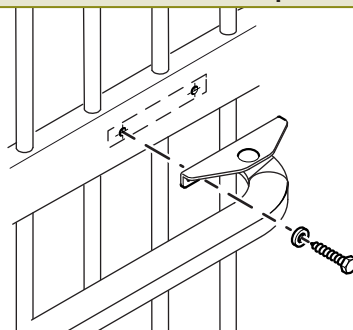

#### ATTENTION

- Manœuvrer manuellement le vantail et vérifier qu'en position fermée, les deux bras ne se heurtent pas.

vantail en acier tubulaire d'épaisseur minimale de 2,5 mm :

vantail en aluminium d'épaisseur minimale de 7 mm :

vantail en bois d'épaisseur minimale de 40 mm :

4 vis autoperceuses taraudeuses à tête hexagonale M6,3 x 22 UNI 8117 / DIN 7504-K



4 vis Ø8mm 40mm EN 1995:2009 avec rondelles Ø8mm UNI 6592 / DIN 125-A / ISO 7089



#### 4.1.7 Installation des butées mécaniques

La MOTORISATION À BRAS POUR PORTAIL BATTANT est livrée en série avec des butées crantées qui, une fois installées sur le moteur, évitent de devoir réaliser des butées de sol pour le portail.

Les butées crantées sont fixées sur la partie inférieure du moteur et accouplées à une couronne dentée. Pour monter les butées, procéder comme suit :

1. Amener le vantail en position fermée.
2. Approcher le plus possible la butée crantée du bras de transmission, puis la bloquer à l'aide des 2 vis de fixation M6 x 20.

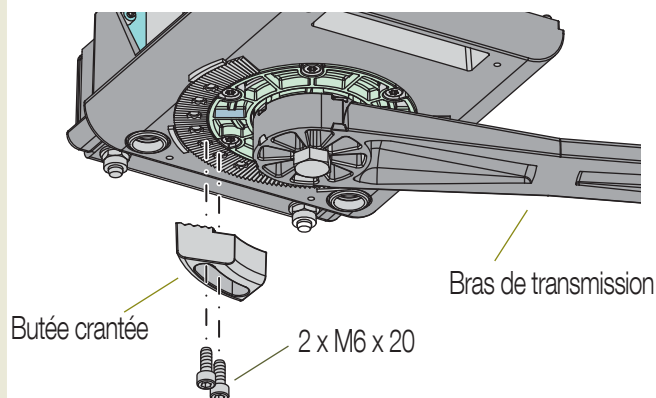

#### ATTENTION

- Installer les butées crantées en l'absence de butée de sol.
- L'installation des butées crantées en fermeture ne garantit pas le blocage du portail en cas de forçage des vantaux.

3. Vérifier que la butée est correctement accouplée à la couronne. Le moteur étant déverrouillé (poignée de déverrouillage tournée en sens antihoraire jusqu'à la butée), amener manuellement le vantail en position ouverte.
4. Installer la 2<sup>e</sup> butée crantée comme indiqué à l'étape 2.

#### ATTENTION

- Manœuvrer manuellement le vantail pour vérifier que les butées mécaniques en ouverture et en fermeture sont installées dans la bonne position et bien ancrées sur le moteur.

Reprendre l'ensemble des étapes des Par. «4.1 Installation des moteurs» pour l'installation du 2<sup>e</sup> moteur.

## 4.2 Installation du flash clignotant

Installer le flash clignotant à proximité du portail et de manière à ce qu'il soit visible.

### ATTENTION

- Afin d'assurer un fonctionnement optimal, il est recommandé d'installer le flash clignotant à proximité du moteur équipé de la carte électronique.
- Dans tous les cas, la distance maximale entre le flash clignotant et le moteur équipé de la carte électronique ne doit pas dépasser 10 m.

### 4.2.1 Démontage du flash clignotant

Démonter le flash avant l'installation.

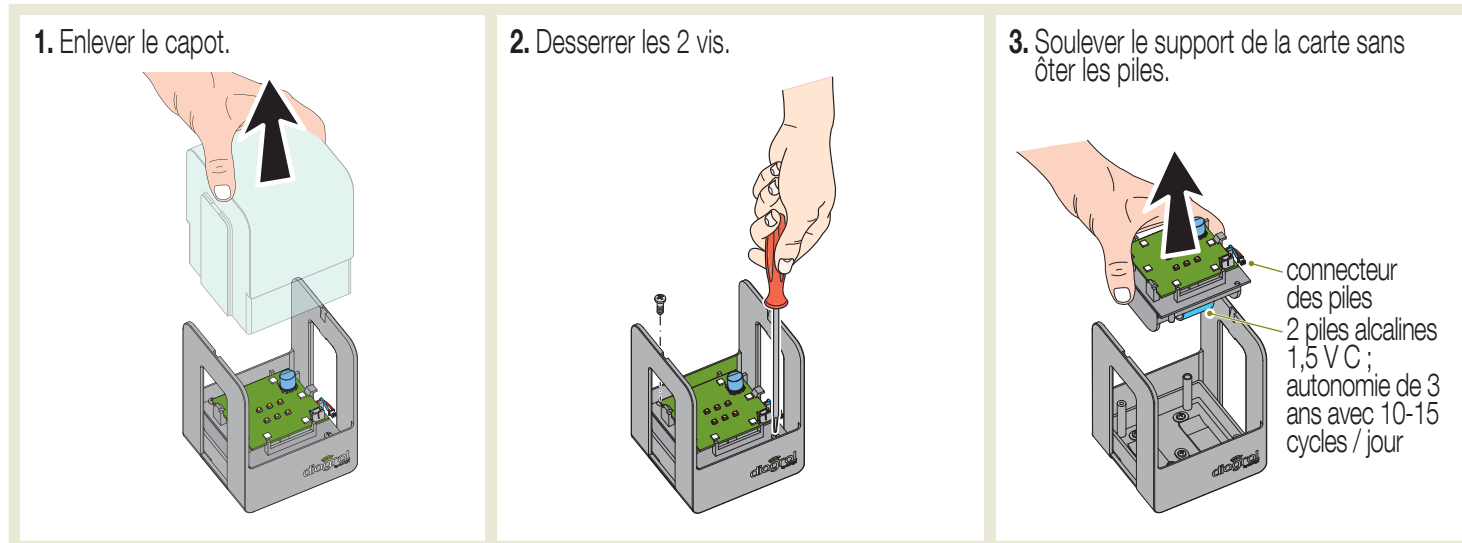

2 modes de fixation sont possibles :



**A. fixation horizontale** sur le dessus du pilier/mur

**B. fixation verticale** sur le côté du pilier/mur au moyen du support vertical.

### ATTENTION

- N'utiliser que les perçages et les fixations indiqués dans le tableau de spécification ci-dessous.

#### spécification des fixations du flash

pilier/mur en maçonnerie pleine :	pilier/mur en béton :	pilier en acier tubulaire d'épaisseur : 0,7 mm minimale et 2,25 mm maximale	pilier en acier plein :
3 chevilles en nylon SX 5 S Ø 5 mm + vis Ø 4 mm 30 mm + rondelles Ø 4 mm UNI 6592 (perçage Ø 5 mm profondeur minimale 30 mm) 	3 vis auto-perceuses à tête cylindrique avec empreinte cruciforme Ø 3,5 mm 13 mm DIN 7504/ UNI8118 	3 vis auto-taraudeuses à tête cylindrique avec empreinte cruciforme Ø 3,5 mm 13 mm DIN7981/UNI 6954/ISO 7049 (perçage Ø 3,25 mm - profondeur minimale 10 mm) 	

### A Fixation horizontale

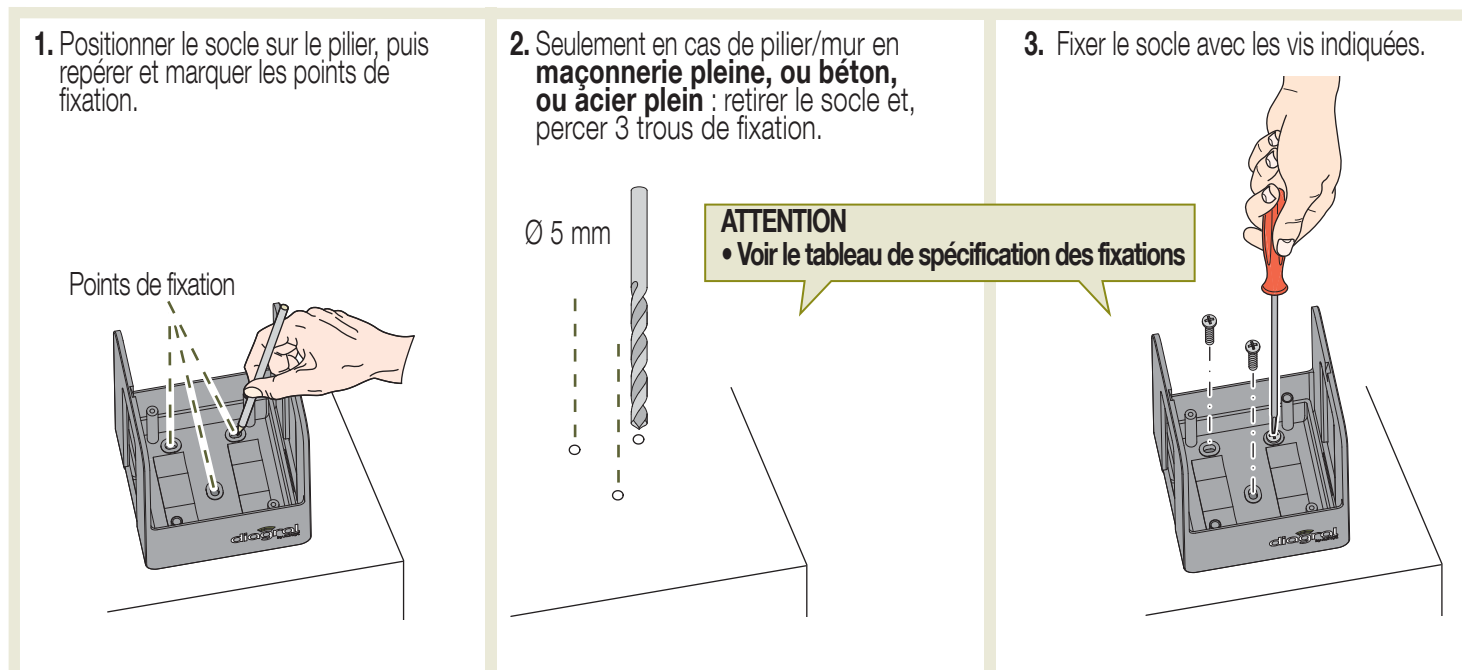

## B Fixation verticale

1. Positionner le support vertical sur le pilier, puis repérer et marquer les points de fixation.

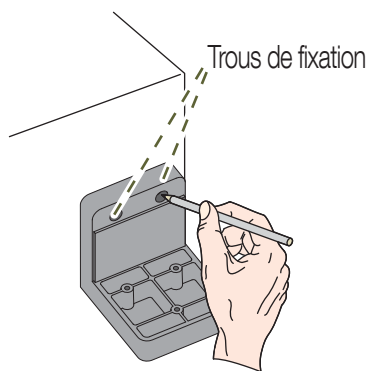

2. Seulement en cas de pilier/mur en **maçonnerie pleine, ou béton, ou acier plein** : retirer le support vertical et percer 2 trous de fixation.

### ATTENTION

- Voir le tableau de spécification des fixations

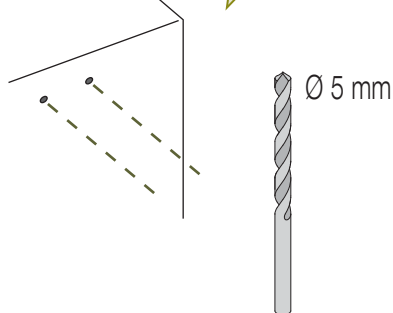

3. Fixer le support vertical avec 2 vis indiquées (sans rondelles).

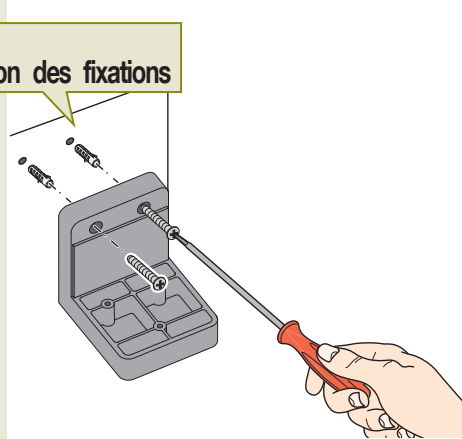

4. Positionner le socle sur le support vertical.

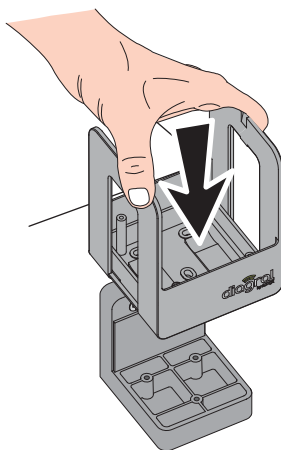

5. Fixer le socle.

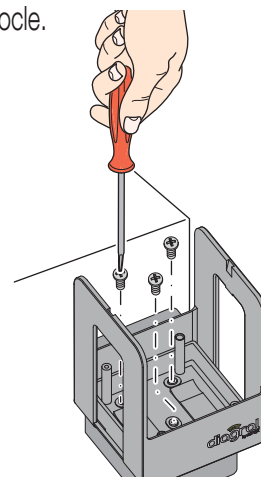

## Remonter le flash après la fixation :

1. Repositionner la carte avec les piles.

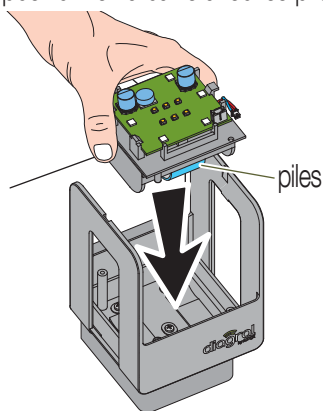

3. Brancher le connecteur des piles de la carte du flash.

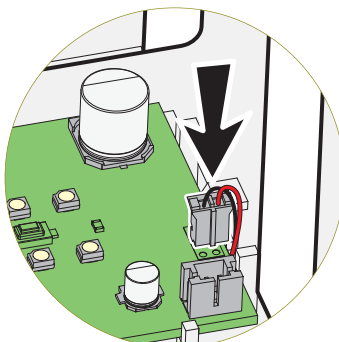

5. Repositionner le capot.

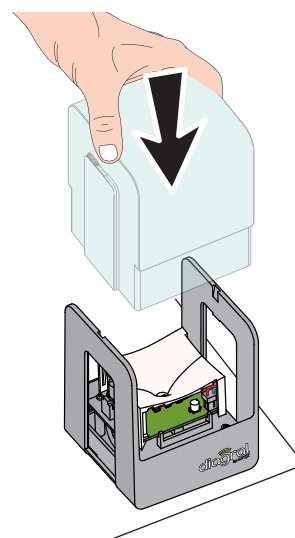

2. Fixer le support de la carte sur le socle à l'aide des 2 vis retirées auparavant.

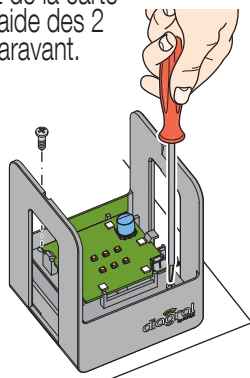

4. Positionner le réflecteur optique.

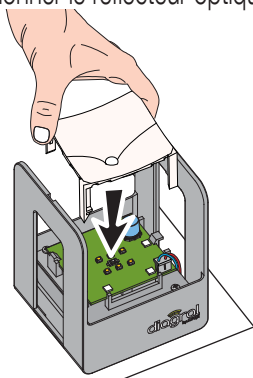

### 4.3 Installation des photocellules

La paire de photocellules est composée d'une cellule émettrice (marquée **Tx** au dos du produit) et d'une cellule réceptrice (marquée **Rx**).

#### Position d'installation

##### ATTENTION

- Afin d'assurer un fonctionnement optimal, la distance maximale entre la cellule émettrice et la cellule réceptrice ne doit pas dépasser 10 m.

- Il est recommandé d'installer la cellule réceptrice à proximité du moteur équipé de la carte électronique.

Dans tous les cas, la distance maximale entre la cellule réceptrice et le moteur équipé de la carte électronique ne doit pas dépasser 10 m.

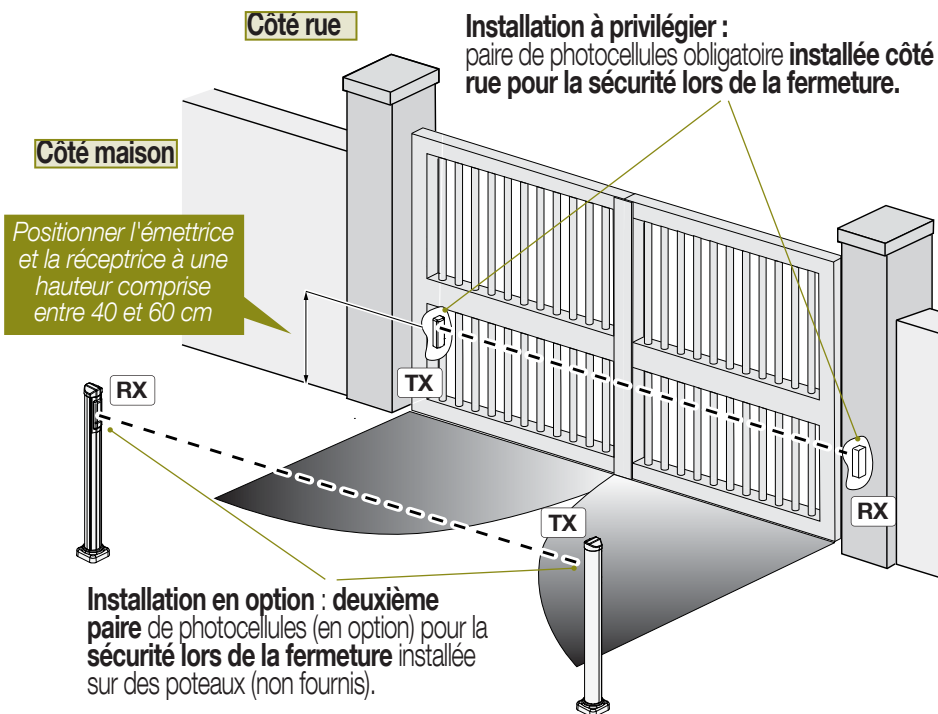
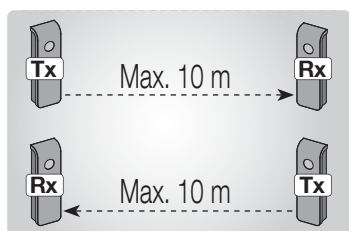

##### ATTENTION

• Pour que le portail puisse se refermer, les cellules émettrice et réceptrice doivent être correctement alignées comme indiqué ci-dessous.

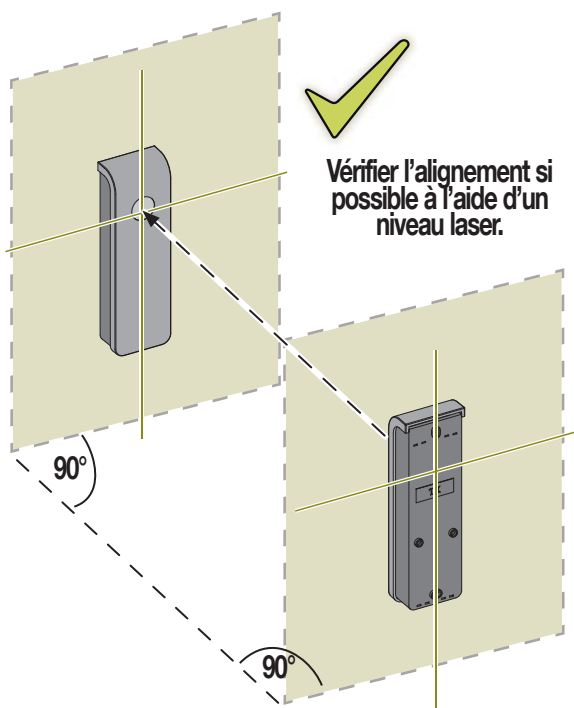

Vérifier l'alignement si possible à l'aide d'un niveau laser.

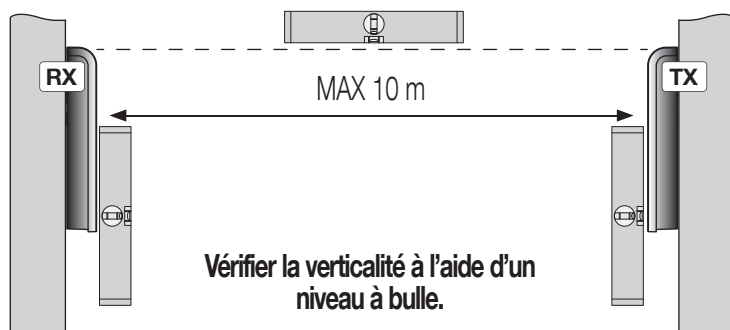



**Ci-dessous des exemples d'erreurs d'installation :**

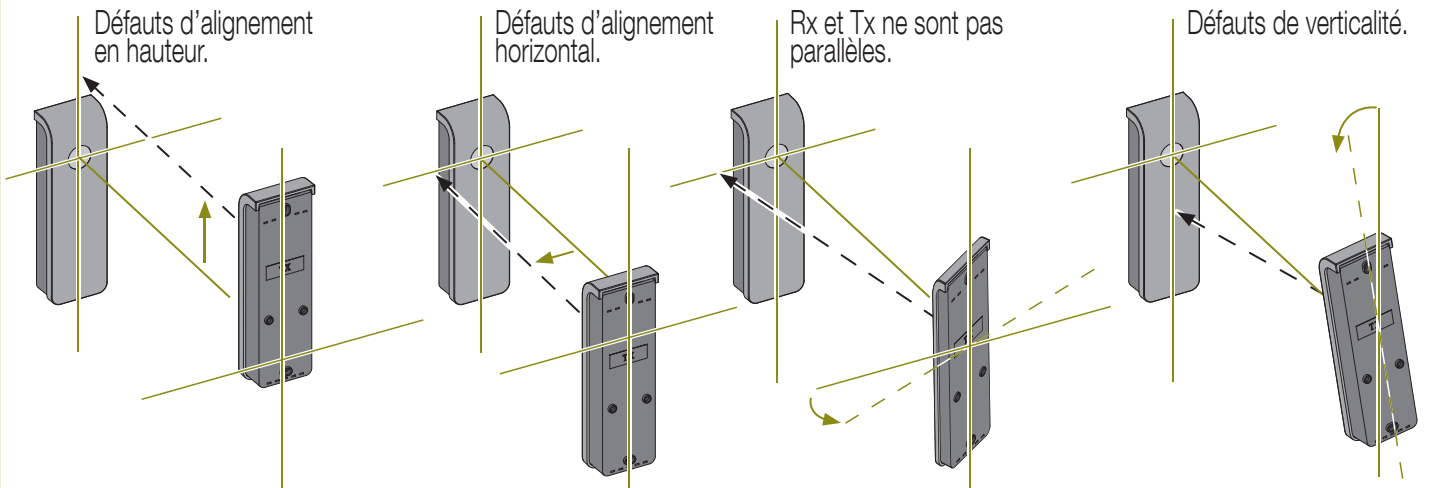

**1. Ouvrir le capot de la 1<sup>ère</sup> cellule.**

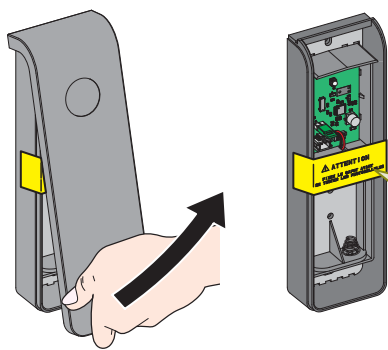

**ATTENTION**  
• Ôter le feuillet autoadhésif après avoir lu la mise en garde.

**ATTENTION**  
FIXER LE CAPOT AVANT DE TESTER LES PHOTOCÉLLES

**2. Mettre la photocellule en position et repérer les 2 points de fixation.**

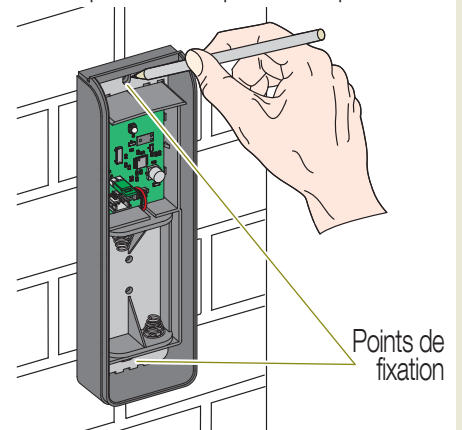

**3. Percer les points de fixation (pas nécessaire en cas de pilier en acier tubulaire).**

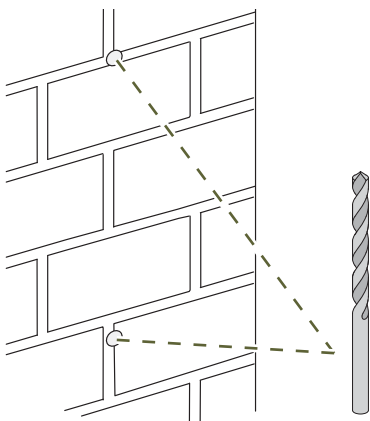

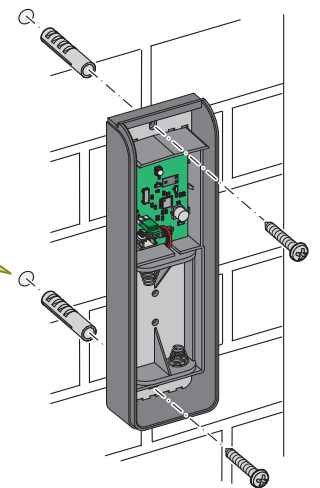

**4. Fixer le socle de la cellule à l'aide de 2 chevilles avec des vis appropriées.**

**ATTENTION**  
• Ne pas percer le mur avec les cellules en place.  
• Lors de la fixation des cellules, attention à ne pas endommager le socle des cellules, ce qui pourrait décaler le faisceau.  
• N'utiliser que les perçages et les fixations indiqués dans le tableau de spécification ci-après.



**spécification des fixations des photocellules**

pilier/mur en maçonnerie pleine :	pilier/mur en béton :	pilier en acier tubulaire d'épaisseur : 2,5 mm minimale et 6,2 mm maximale	pilier en acier plein :
2+2 chevilles en nylon S5 + vis autotaraudeuses à tête conique plate Ø 2,9 mm 32 mm ISO 7050 (perçage Ø 5 mm profondeur minimale 35 mm)	2+2 vis auto-perceuses à tête cylindrique avec empreinte cruciforme Ø 3,5 mm 13 mm DIN 7504-N/UNI8118	2+2 vis auto-taraudeuses à tête cylindrique avec empreinte cruciforme Ø 3,5 mm 13 mm DIN 7981/UNI6954/ISO 7049 (perçage Ø 3,25 mm profondeur minimale 10 mm)	
			

Répéter les opérations 1 à 4 pour la deuxième cellule.

5. Contrôler la position des cavaliers sur la carte de la cellule émettrice TX et de la réceptrice RX.

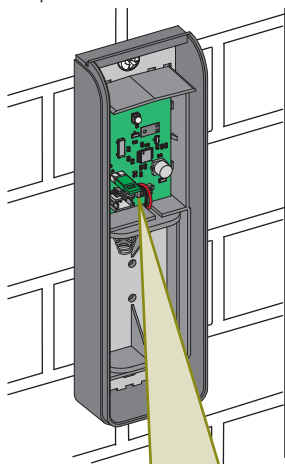

6. Installer les piles.

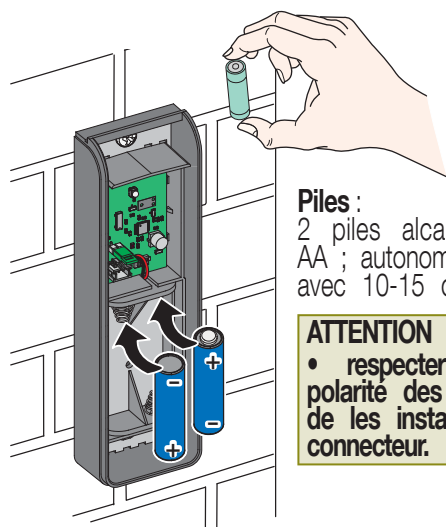

**Piles :**  
2 piles alcalines 1,5 V AA ; autonomie de 3 ans avec 10-15 cycles / jour

**ATTENTION**

- respecter le sens de polarité des piles avant de les installer dans le connecteur.

7. Lors de l'insertion des piles, il est possible de vérifier leur niveau de charge. La LED sur la cellule s'allume de manière fixe ou en clignotant pendant 2 s pour signaler le niveau de charge :

- la LED s'allume de manière fixe pendant 2 s = les piles sont chargées
- la LED clignote pendant 2 s = le niveau de charge des piles est faible

Enfin, la LED s'éteint.

**ATTENTION** • L'émettrice TX et la réceptrice RX, doivent être alignées et avoir les cavaliers correctement positionnés comme indiqué sur la figure ci-dessous.

• En cas d'installation de 2 paires de photocellules, les cavaliers de la seconde paire doivent être positionnés différemment comme indiqué sur la figure ci-dessous et marqué ✓ :

1 <sup>er</sup> PAIRE (indispensable)	2 <sup>e</sup> PAIRE (en option)	ATTENTION • Après l'intervention sur les cavaliers des photocellules, il est nécessaire ensuite d'enlever et remettre une pile de la cellule émettrice.
<p><b>ATTENTION</b> • Exemples de 2 paires de photocellules avec combinaisons erronées des cavaliers sur l'émettrice et la réceptrice (marquées X).</p>		

8. Fixer les capots de l'émettrice et de la réceptrice.

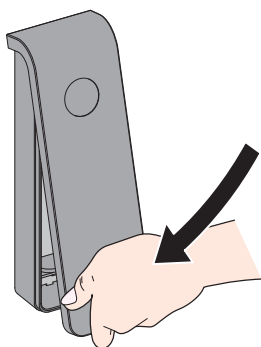

**ATTENTION**

- Les photocellules installées doivent être enregistrées sur la carte électronique au moment de la 1<sup>er</sup> mise sous tension, en effectuant un SET UP (cf. : Par. «6.4 Apprentissage (SET UP)»)
- Après l'enregistrement, il sera possible de vérifier le bon alignement entre l'émettrice et la réceptrice (cf. : Par. «6.5 Alignement des photocellules»).

## 4.4 Installation de la batterie de secours

### ATTENTION

- La carte électronique est démontée (cf. : Par. 4.1.3).

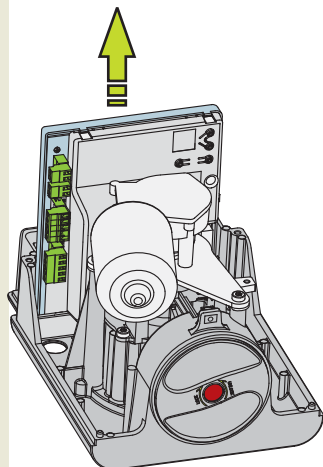

1. Positionner la batterie au dos de la carte électronique en alignant celle-ci avec le bord supérieur de la carte électronique.

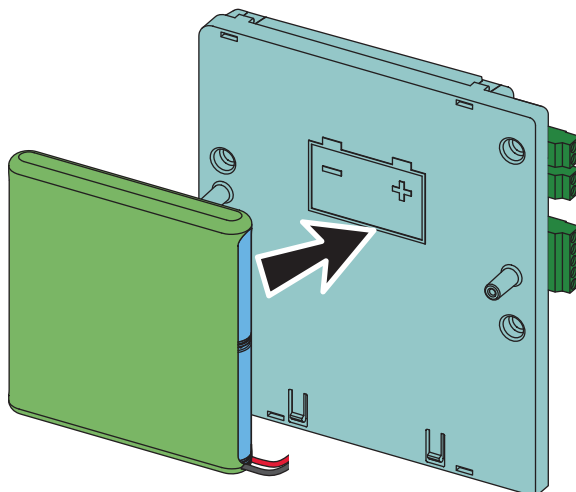

2. Fixer la batterie avec la plaque et les 2 vis fournies. Après l'opération, remettre la carte en place.

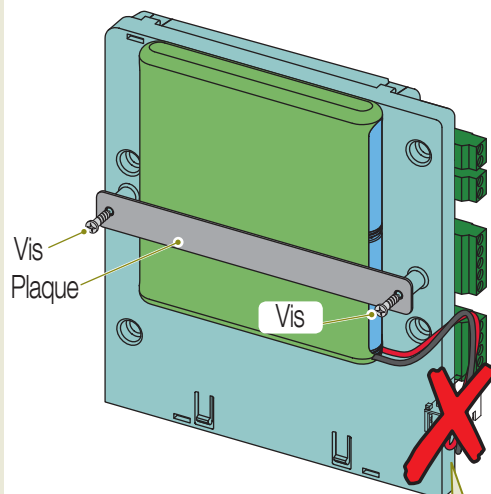

### ATTENTION

- Ne brancher le câble de la batterie à la carte électronique qu'après avoir achevé les câblages (cf. : «6.2 Branchement de la batterie de secours»).

## 5. Câblages

### 5.1 Description de la carte électronique de commande

#### ATTENTION

- La carte électronique doit être manipulée avec précaution sans toucher les composants.
- Ne pas faire les installations par temps de pluie, car la carte électronique ne doit pas être exposée à l'humidité.

#### ATTENTION

- Avant toute intervention sur la carte électronique, l'alimentation du secteur 230 V et de la batterie de secours doivent être coupées.
- Pour des raisons de sécurité, lorsque la carte électronique est alimentée, seuls les boutons de programmation peuvent être manipulés.

#### Connecteurs et borniers de connexion

Tous les borniers sont amovibles afin de faciliter les connexions

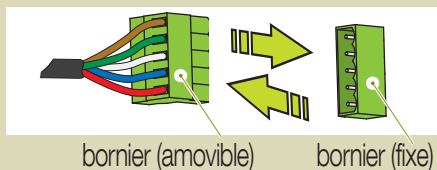

bornier (amovible)      bornier (fixe)

#### ATTENTION

- Saisir le bloc pour retirer le bornier. Ne pas tirer par les câbles.

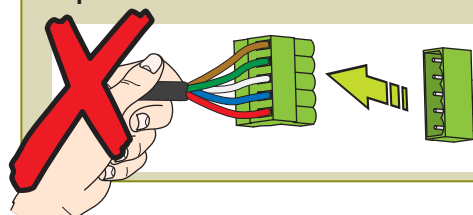

**J1** - Connecteur pour l'antenne déportée (Accessoire en option) (cf. : Par. 5.4.2, page 24)

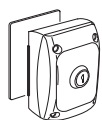

**J2** - Bornier de connexion du Sélecteur à clé (Accessoire en option) (cf. : Par. 5.4.1, page 23)

**M1**

**J4** - Bornier de connexion du moteur du vantail s'ouvrant en premier (Vantail Battant) (cf. : Par. 5.3, page 22)

**M2**

**J5** - Bornier de connexion du moteur du vantail s'ouvrant en 2<sup>e</sup> (Vantail Battu) (cf. : Par. 5.3, page 22)

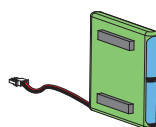

**J6** - Connecteur pour la batterie de secours (cf. : Par. 6.2, page 26)

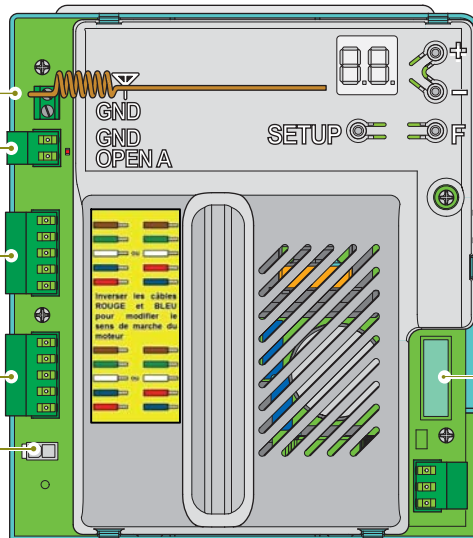

**F1** - Fusible de protection 250 VAC 2,5 A retardé Ø 5 mm x 20 mm

**J7** - Bornier de connexion de l'alimentation 230 VAC/50Hz (cf. : Par. 6.1, page 25)

#### ATTENTION

- Vérifier que l'antenne (montée en usine) soit correctement positionnée. Ne pas déformer l'antenne.

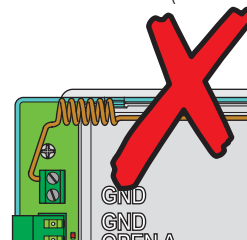
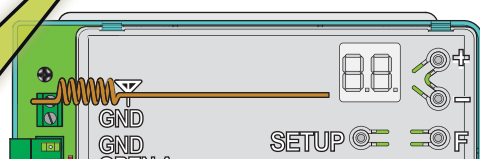
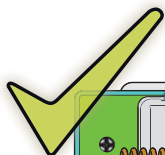

#### LED, afficheur et boutons de programmation

#### ATTENTION

- Lorsque la carte est au repos, la LED et l'afficheur sont éteints. Appuyer sur n'importe quelle touche pour réveiller la carte.

**DL1** - LED d'état du contact OPEN A (cf. : Par. 5.4.1, page 23)

#### AFFICHEUR de programmation

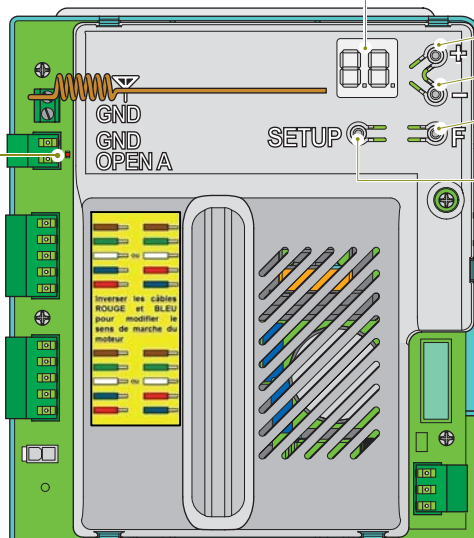

Bouton +

Bouton -

Bouton F

Bouton **SETUP** (cf. Chap. 6.4, page 27)

boutons de programmation (cf. : Chap. 7, page 30)

## 5.2 Préparation du câblage des moteurs

### ATTENTION

- La carte électronique a été préalablement retirée (cf. : Par. 4.1.3).

### Préparer les passe-câbles fournis avant d'effectuer les raccordements

1. Monter un passe-câble dans l'ouverture et passer les câbles en provenance du moteur (non équipé de la carte électronique) et des accessoires en option (si présents).
2. Monter le deuxième passe-câble dans la seconde ouverture et passer le câble de l'alimentation secteur 230 V.
3. Couper les passe-câbles à la taille nécessaire.

Entrée des câbles en provenance du moteur (non équipé de la carte électronique) et des accessoires en option (si présents).

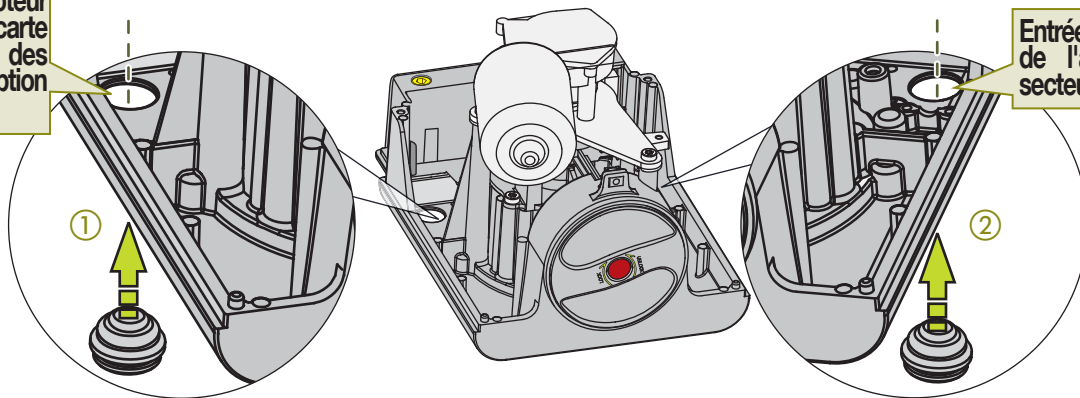
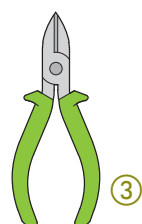

Entrée du câble de l'alimentation secteur 230 V.

### ATTENTION

- Tous les câbles doivent arriver par le dessous du moteur et passer dans les passe-câbles.

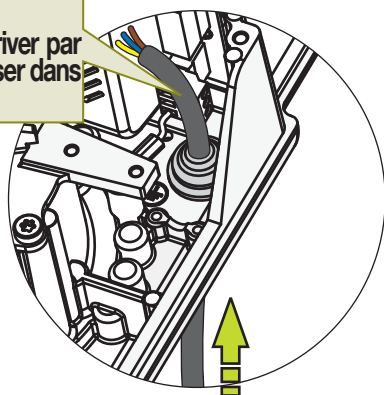

### ATTENTION

- Ne jamais faire passer les câbles à travers le trou sans passe-câbles.

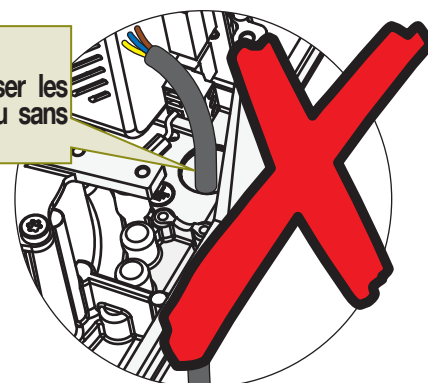

Effectuer les câblages comme décrit aux paragraphes suivants.

## 5.3 Câblage des moteurs

### ATTENTION

- Le bornier est branché au câble du moteur en usine.

### Câblage du moteur équipé de la carte électronique :

Brancher le bornier du moteur (déjà câblé en usine) au bornier **M1** ou **M2** de la carte (voir les exemples ci-dessous).

### ATTENTION

- Dans le cas de portail à un seul vantail, brancher au bornier **M1**.

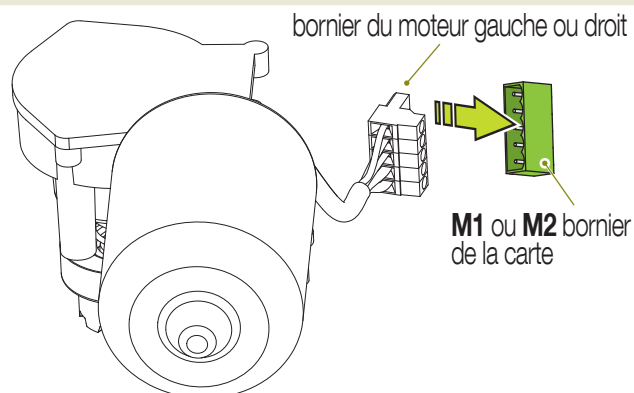

### ATTENTION

- Respecter la correspondance des couleurs indiquée dans l'étiquette.
- Un mauvais câblage peut endommager la carte et les moteurs.
- Vérifier que tous les branchements sont bien serrés.

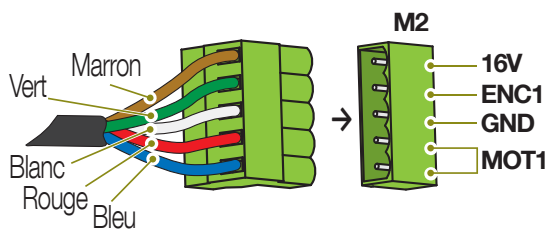
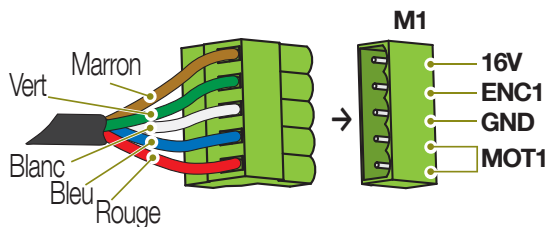

conducteur :	bornier M1 :	bornier M2 :
Marron	→ borne 16V	→ borne 16V
Vert	→ borne ENC1	→ borne ENC2
Blanc	→ borne GND	→ borne GND
Bleu	→ borne MOT1	→ borne MOT2
Rouge	→ borne MOT1	→ borne MOT2

### ATTENTION

- Après la mise sous tension, au moment du SETUP, il sera possible de vérifier le sens de marche des moteurs.
- Pour modifier le sens de marche du moteur, il suffit d'inverser les conducteurs ROUGE et BLEU au niveau des bornes MOT1 (bornier M1) et/ou des bornes MOT2 (bornier M2).

1<sup>er</sup> exemple :  
le vantail de gauche s'ouvre en 1<sup>er</sup>.

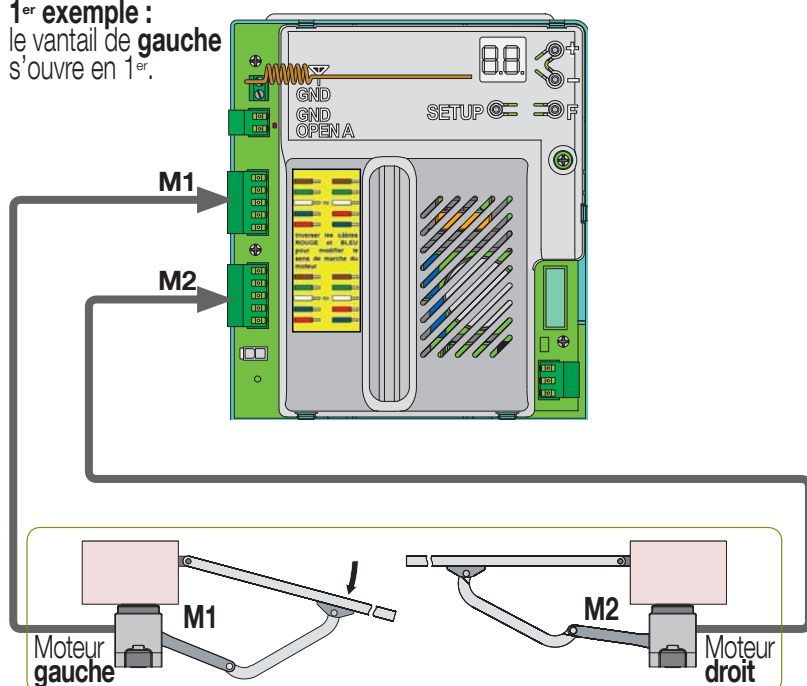

2<sup>e</sup> exemple :  
le vantail de droite s'ouvre en 1<sup>er</sup>.

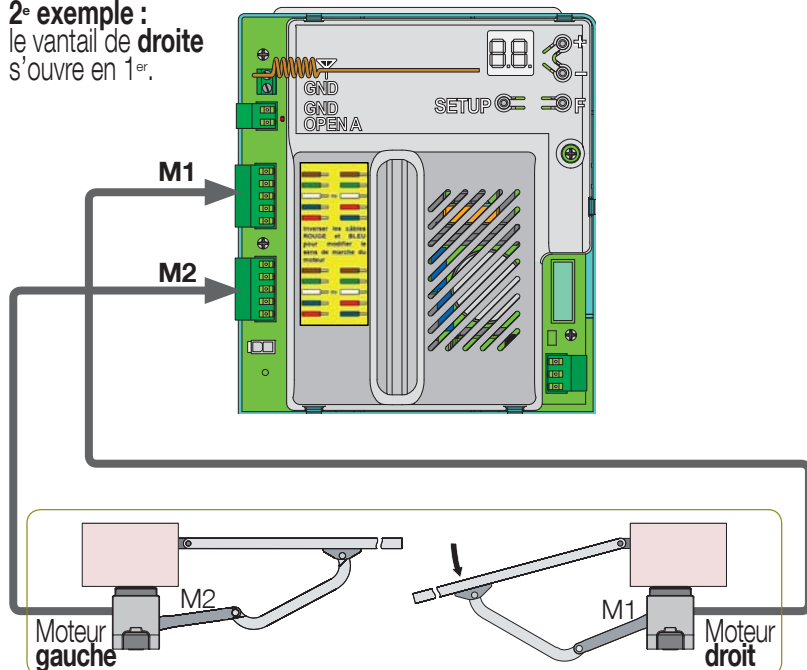

## Câblage du moteur sans carte électronique

Il faut prolonger le câble du moteur jusqu'à la carte, en utilisant le câble conseillé (Par. 3.5).

1. Brancher les 5 conducteurs du câble sur le bornier de connexion fourni.

### ATTENTION

- Respecter la correspondance des couleurs.
- Un mauvais câblage peut endommager la carte et les moteurs.
- Vérifier que tous les branchements sont bien serrés.

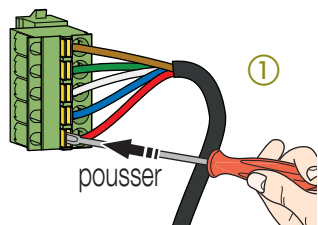

2. Introduire le bornier de la prolonge dans le bornier du câble moteur.

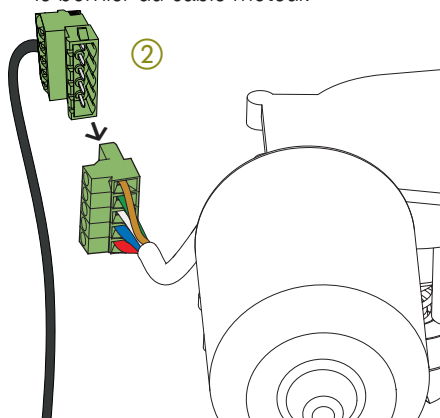

3. Brancher les 5 conducteurs libre de la prolonge au bornier du moteur (se reporter aux exemples ci-sur le côté). Vérifier que tous les branchements sont bien serrés.

4. Brancher le bornier du moteur au bornier M1 ou M2 de la carte (se reporter aux exemples à la page 22).

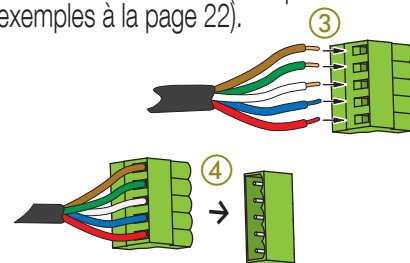

## 5.4 Câblage des accessoires en option

### ATTENTION

- N'utiliser que des accessoires préconisés cf. : Par. «2.3 Composants de la motorisation».
- Les instructions de montage sont décrites dans les notices fournies avec ces produits.

### 5.4.1 Câblage d'un sélecteur à clé

Un sélecteur à clé réf. DIAG70MAF permet de commander l'ouverture totale du portail. Faire pivoter la clé à droite : ouverture totale du portail.

Réaliser le câblage suivant en utilisant le câble à 2 conducteurs de 0,75 mm<sup>2</sup> prévu à cet effet (cf. Par. 3.5).

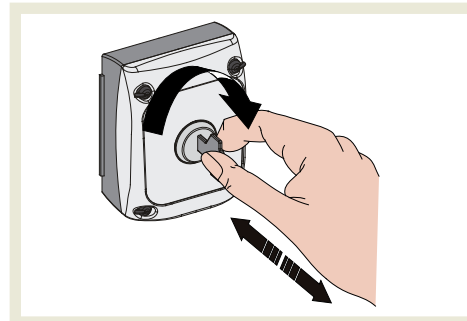

1. Débrancher le bornier (J2).
2. Enlever environ 5 mm de la gaine de chaque conducteur du câble.
3. Câbler en respectant la correspondance des bornes :

Sél. à clé (J1) :	Carte (bornier J2) :
borne NO →	borne OP-A
borne COM →	borne GND

4. Vérifier que tous les branchements sont bien serrés et rebrancher le bornier correctement câblé au bornier (J2) de la carte.

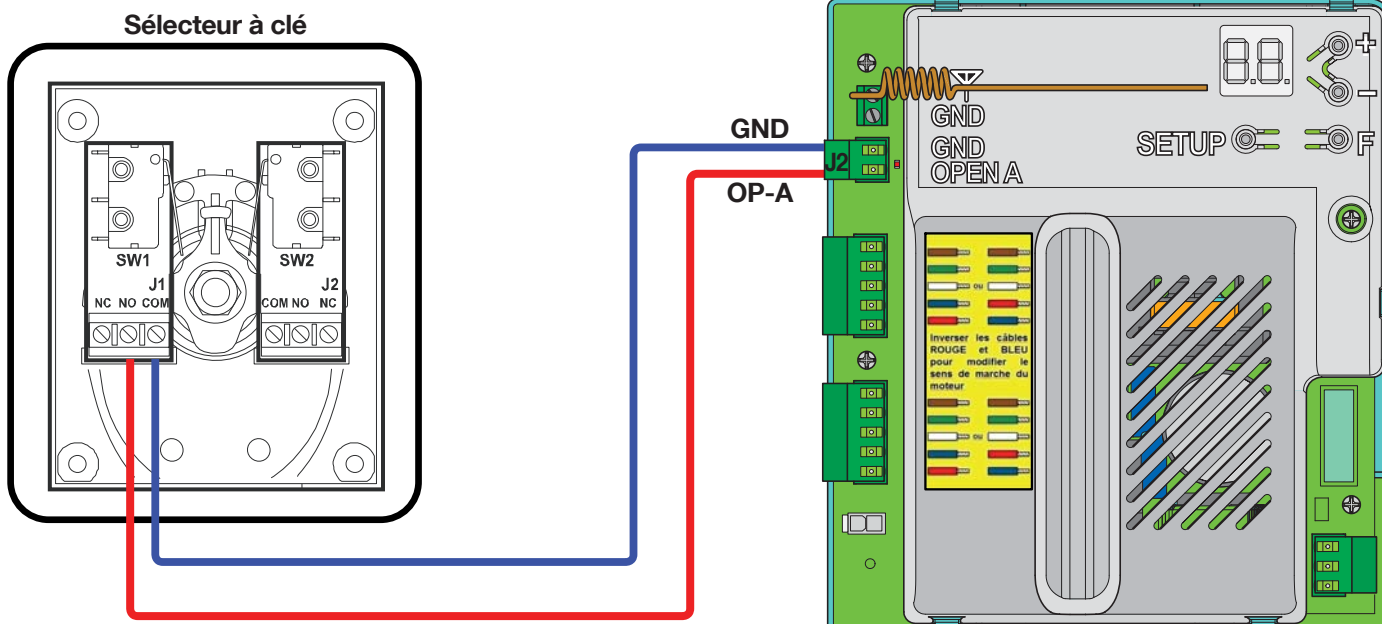

## 5.4.2 Câblage de l'antenne déportée

La portée radio peut être atténuée par des éléments extérieurs (matériaux, environnement...).

Influence d'un obstacle sur la transmission radio



Afin d'augmenter la portée radio, il est possible de rajouter une antenne extérieure réf. 6100012.

### ATTENTION

- L'antenne doit être installée de façon la plus dégagée possible, loin de toute végétation de proximité trop dense et qui empêcherait la bonne réception des ordres.

Réaliser le câblage de l'antenne en utilisant le câble fourni.

### Préparation du câble de l'antenne

1. Enlever environ 3 cm de la gaine extérieure du câble.
2. Torsader le blindage du câble afin d'obtenir une tresse de masse d'une longueur de 2 cm environ.
3. Découvrir 5 mm du câble coaxial.

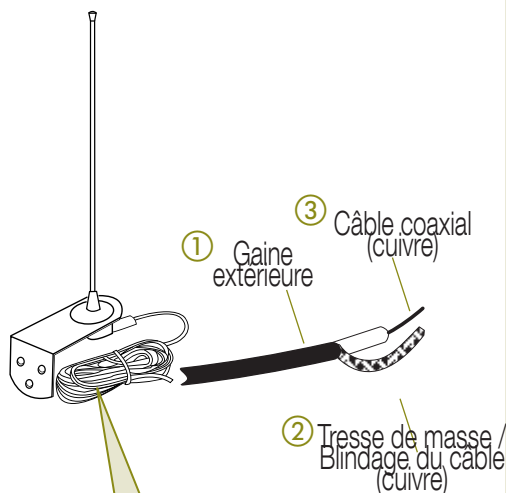

### ATTENTION:

- utiliser uniquement le câble fourni (longueur du câble: 5 m)
- il est possible de raccourcir le câble
- il n'est pas possible de prolonger le câble

### Câblage de l'antenne

1. Dévisser l'antenne du système wireless et la retirer du bornier J1.
2. Réaliser le câblage de l'antenne déportée.  
câble antenne : Carte (bornier J1 à vis) :  
Câble coaxial → borne Y  
Tresse de masse → borne GND
3. Vérifier que les câblages sont bien serrés.

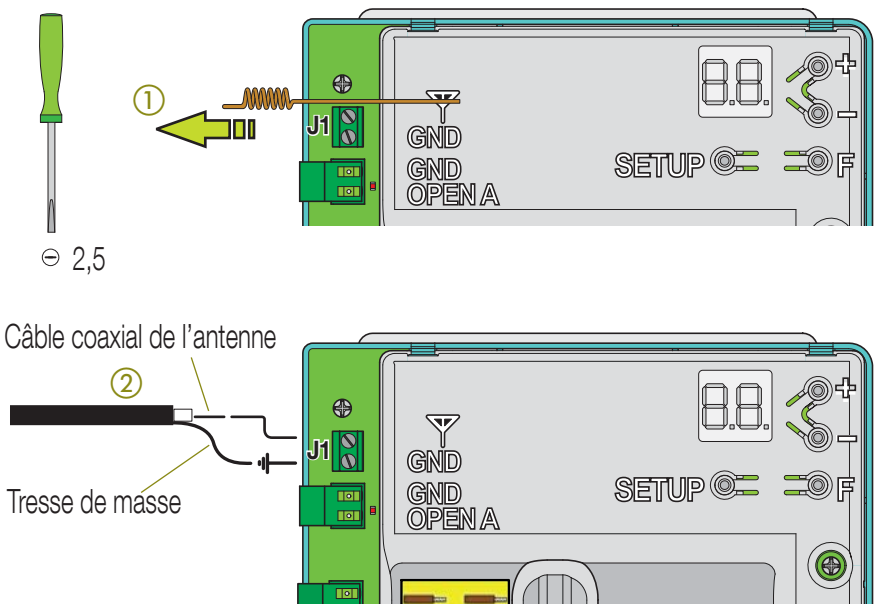

## 5.5 Remontage de la carte électronique sur le moteur

1. Remonter la carte électronique sur le moteur.

### ATTENTION

- Procéder avec soin pour ne pas abîmer le logement.

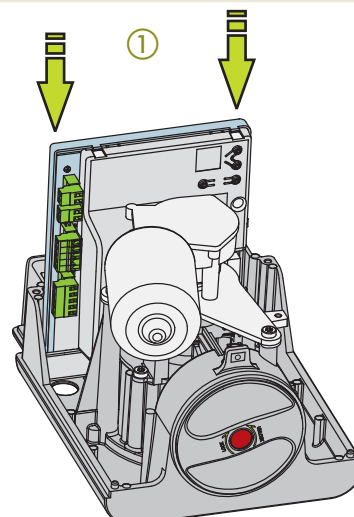



## 6. Alimentation

### 6.1 Alimentation 230 V

#### ATTENTION

• Avant de câbler le bornier d'alimentation, couper l'alimentation du secteur 230 V en agissant sur l'interrupteur différentiel en amont du système.

Réaliser le câblage suivant en utilisant le câble préparé (cf. Par. «3.5 Câbles électriques à prévoir»).

#### Câblage

1. Le câblage doit être effectué sur le bornier amovible de l'alimentation (J7).
2. Oter environ 50 mm de la gaine externe, puis enlever environ 5 mm de la gaine des conducteurs marron et bleu du câble d'alimentation.

3. Réaliser le câblage suivant.

câble alimentation :      bornier (J7) de la carte :  
conducteur bleu      → N (Neutre)  
conducteur marron      → L (Phase)

4. Vérifier que tous les branchements sont bien serrés et l'absence de fils dénudés non branchés. Rebrancher le bornier câblé au bornier (J7) de la carte.

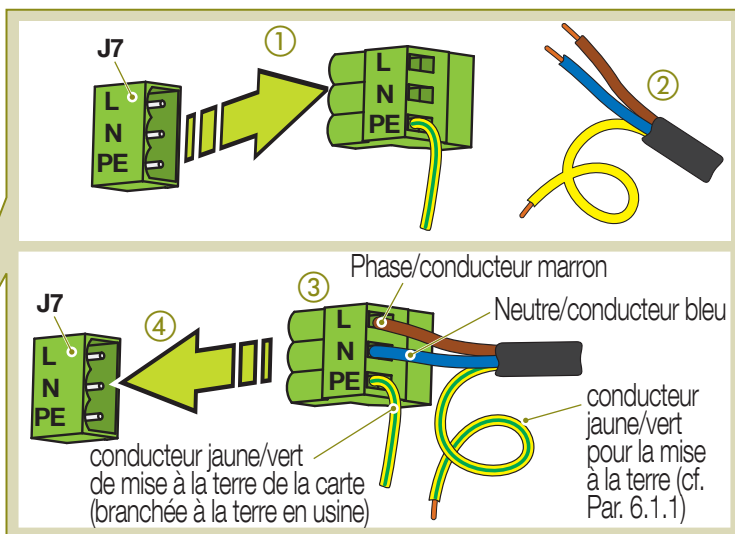
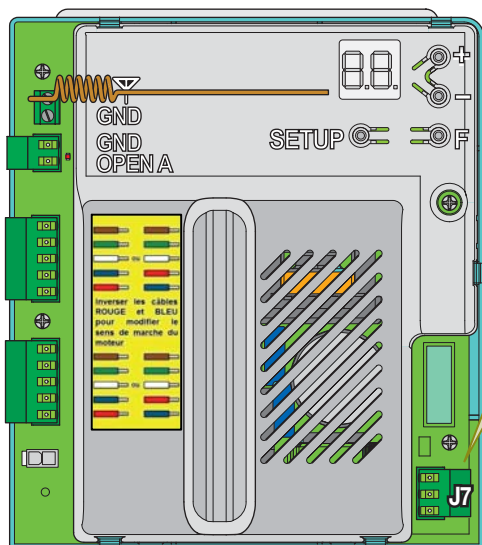

#### 6.1.1 Mise à la terre

Les pièces nécessaires sont fournies dans le sachet des visseries.

##### Préparation du câble :

1. enlever environ 8 mm de la gaine du conducteur de mise à la terre (jaune/vert) du câble d'alimentation.
2. glisser le conducteur dans la cosse à oeillet et sertir efficacement la cosse sur le conducteur à l'aide d'une pince. Vérifier que le branchement est bien serré.

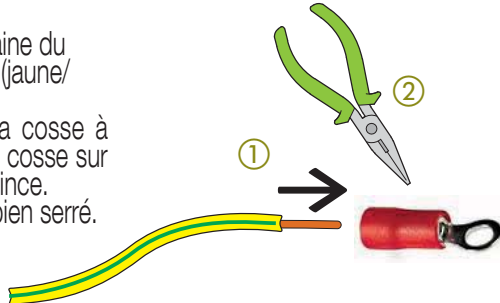

3. Fixation de la mise à la terre : fixer la cosse à ceillet sur la tige filetée au moyen de la rondelle en éventail et de l'écrou fournis (inclus dans le sachet des visseries).

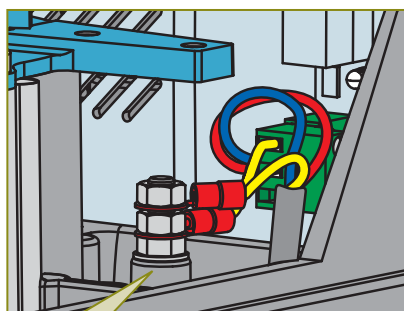

③

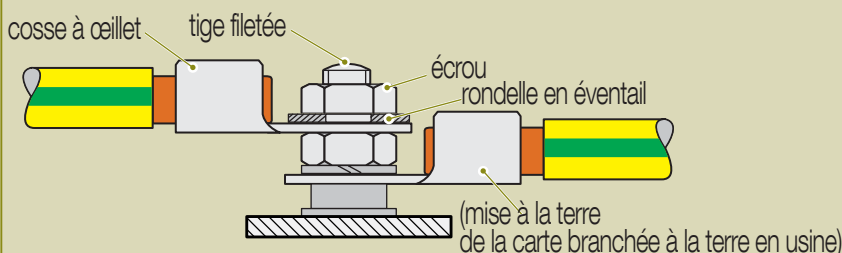

#### 6.1.2 Fixation du câble d'alimentation

1. **IMPORTANT** : fixer le câble d'alimentation au moyen de la plaquette presse-étoupe et des 2 vis fournies (inclus dans le sachet des visseries).

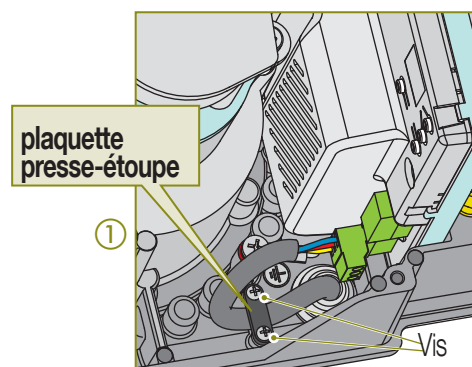

## 6.2 Branchement de la batterie de secours

### ATTENTION :

- La batterie est rechargeable
- Le temps nécessaire pour recharger la batterie de secours est de 18 heures sans interruption de l'alimentation secteur.
- Si la batterie de secours est installée, elle doit toujours être débranchée lors de la mise hors tension du système.

Pour connecter la batterie de secours (cf. : «4.4 Installation de la batterie de secours») procéder comme suit :

1. brancher le connecteur de la batterie au bornier (J6) de la carte.

### ATTENTION

- Avant toute intervention sur la carte électronique, l'alimentation du secteur 230 V doit être coupée en agissant sur l'interrupteur différentiel en amont du système.

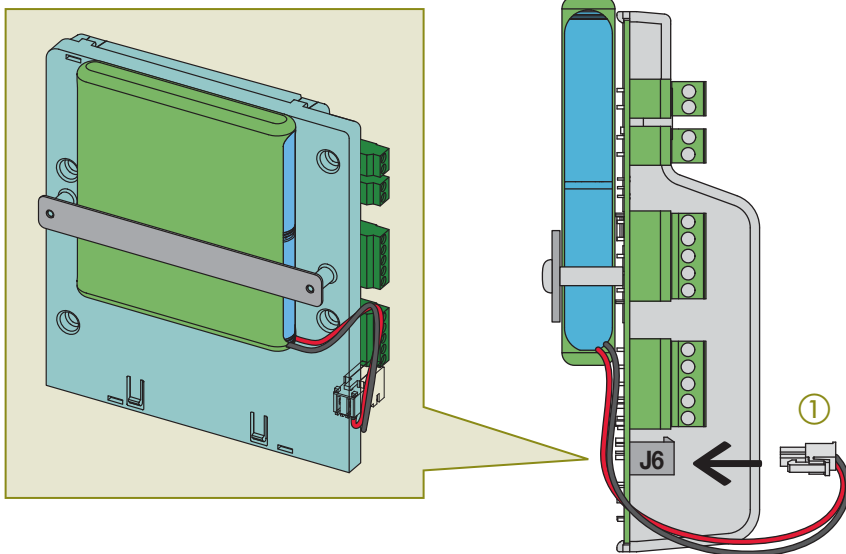

## 6.3 Mise sous tension 230 V

### ATTENTION : Ne mettre le système sous tension qu'après avoir vérifié que :

- Tous les accessoires sans fil sont installés et alimentés (leurs piles en place et branchées)
- Toutes les connexions ont été effectuées correctement
- La zone de mouvement du portail est dégagée de toute personne et/ou obstacle.

### 6.3.1 Première mise sous tension

Avant de rétablir l'alimentation secteur et de brancher la batterie de secours (cf. : Par. 6.2), dégager la zone de mouvement de toute personne et/ou obstacle et s'assurer de pouvoir couper rapidement l'alimentation 230 V en cas de besoin.

1. Rétablir l'alimentation secteur 230 V en agissant sur l'interrupteur différentiel en amont du système :
  - l'afficheur s'allume et la version du firmware (exemple 0.0) s'affiche pendant 2 s
  - le sigle **SU** clignote pour signaler que l'exécution d'un cycle d'apprentissage est nécessaire (cf. : Par. 6.4, page 27).

### 6.3.2 Remises sous tension successives

Lors des remises sous tension successives ou **après une coupure de l'alimentation du secteur** d'un système qui a déjà exécuté l'apprentissage (SET-UP), **la programmation est conservée.**

1. Rétablir l'alimentation secteur 230 V en agissant sur l'interrupteur différentiel en amont du système :
  - l'afficheur s'allume et la version du firmware s'affiche pendant 2 s, puis le sigle **Ar** s'affiche.

**Après une coupure de l'alimentation du secteur** pendant laquelle **un moteur a été déverrouillé et manoeuvré manuellement**, il est nécessaire lors de la remise sous tension de commander une manoeuvre en conditions de sécurité en procédant comme suit :

1. Dégager la zone de mouvement de toute personne et/ou obstacle et s'assurer de pouvoir couper rapidement l'alimentation 230 V en cas de besoin.
2. Rétablir l'alimentation secteur 230 V en agissant sur l'interrupteur différentiel en amont du système :
  - l'afficheur s'allume et la version du firmware s'affiche pendant 2 s, puis le sigle **Ar** s'affiche.
  - le sigle **Ar** s'affiche.
3. Commander une ou plusieurs manoeuvres et vérifier que les arrêts et les ralentissements s'effectuent correctement.

## 6.4 Apprentissage (SET UP)

L'apprentissage permet l'enregistrement des accessoires sans fil installés (une paire de photocellules étant obligatoire), des 2 télécommandes incluses dans la motorisation et des données du portail (course, espace de ralentissement ...). Lors de la première mise sous tension, le sigle **SU** clignote sur l'afficheur de la carte pour signaler que le système exige un apprentissage (SET UP).

### ATTENTION

Avant de démarrer le cycle d'apprentissage, s'assurer que :

- la zone de mouvement du portail est dégagée de toute personne et/ou obstacle
- aucune personne ne doit se trouver ou pouvoir pénétrer dans l'espace entre le moteur et le vantail.
- Il est possible de couper rapidement l'alimentation 230 V en cas de besoin.

### ATTENTION

- Pour des raisons de sécurité, lorsque la carte électronique est alimentée, seuls les boutons de programmation peuvent être manipulés.

Pour exécuter l'apprentissage :

1. Ouvrir les vantaux à une distance de 50 cm.  
Les moteurs étant déverrouillés, déplacer le vantail manuellement.

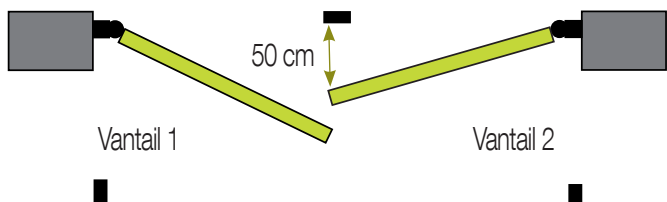

2. Verrouiller les moteurs en tournant la poignée de déverrouillage en sens horaire jusqu'à la butée.

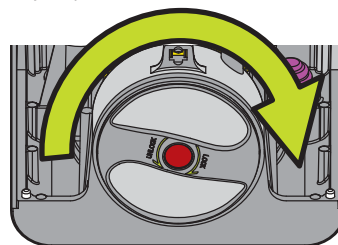

3. Appuyer au moins 3 s sur le bouton SETUP de la carte :
  - le sigle **SU** s'affiche, pour signaler que l'enregistrement des accessoires sans fil est en cours.
  - relâcher le bouton SETUP.

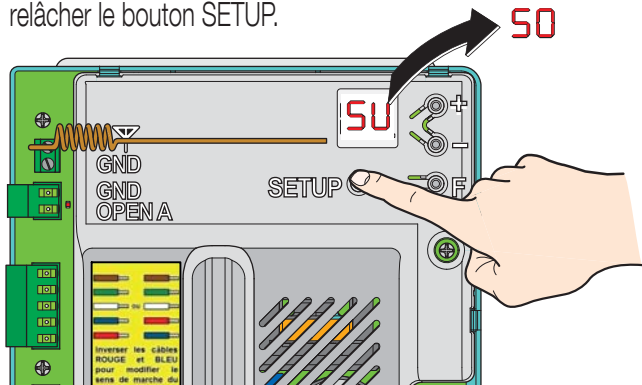

4. Lorsque la phase **SU** se termine correctement, le sigle **S1** s'affiche, pour signaler l'attente d'une commande.

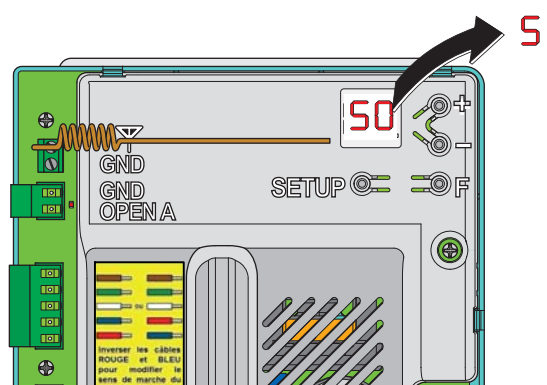

### ATTENTION

- En cas d'erreur lors de cette phase, l'apprentissage est interrompu et le sigle **SU** clignote à nouveau. Il est nécessaire de vérifier les accessoires sans fil, puis de répéter la procédure à partir de l'étape 3.

### ATTENTION

- À partir de cette étape, si l'on veut interrompre l'apprentissage à tout moment, il suffit d'appuyer sur le bouton SETUP de la carte.

5. Appuyer pendant au moins 15 s sur la touche **P1** de la première télécommande :

- le sigle **S2** s'affiche pour signaler le démarrage des manœuvres des vantaux.
- relâcher la touche **P1**.

### ATTENTION

- Si après 50 s d'attente aucune commande n'a été donnée, l'apprentissage est interrompu et le sigle **SU** clignote à nouveau. Il est nécessaire de répéter la procédure à partir de l'étape 3.

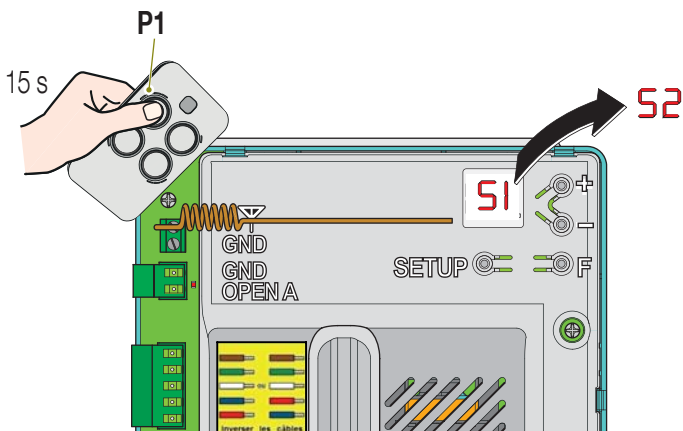

6. Le vantail 2 (vantail battu) se ferme et s'arrête en butée de fermeture.

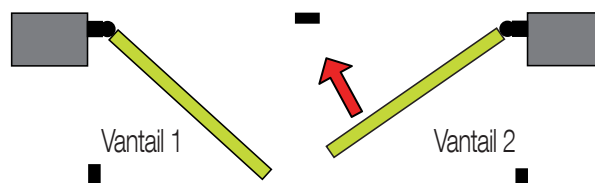

### ATTENTION

- Les butées d'arrêt en ouverture et en fermeture sont nécessaires. En cas d'absence des butées d'arrêt au sol, les butées mécaniques doivent être présentes sur le moteur.

### ATTENTION

- Si le vantail s'ouvre, appuyer sur le bouton SETUP pour arrêter l'apprentissage. Couper l'alimentation 230 V, puis inverser les conducteurs ROUGE et BLEU du moteur au niveau des bornes MOT1 (bornier M1) et/ou des bornes MOT2 (bornier M2) cf.: 5.3, page 22. Rétablir l'alimentation 230 V et reprendre la programmation à partir de l'étape 1.

7. Le vantail 1 (vantail battant) se ferme et s'arrête en butée de fermeture.

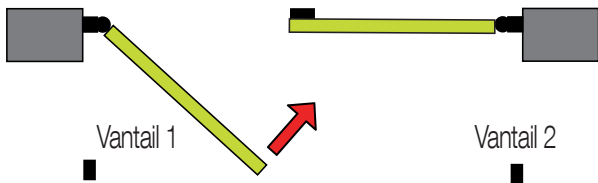

**ATTENTION**

• Si le vantail s'ouvre, appuyer sur le bouton **SETUP** pour arrêter l'apprentissage. Couper l'alimentation 230 V, puis inverser les conducteurs **ROUGE** et **BLEU** du moteur au niveau des bornes **MOT1** (bornier M1) et/ou des bornes **MOT2** (bornier M2) cf.: 5.3, page 22. Rétablir l'alimentation 230 V et reprendre la programmation à partir de l'étape 1.

8. Le vantail 1 (vantail battant) s'ouvre.

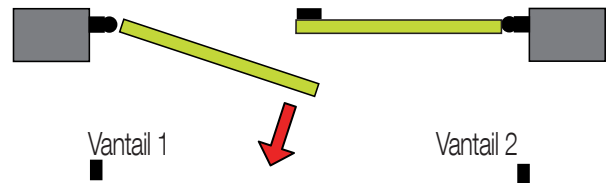

9. Dès que le vantail 1 atteint la butée d'ouverture, le vantail 2 (vantail battu) s'ouvre.

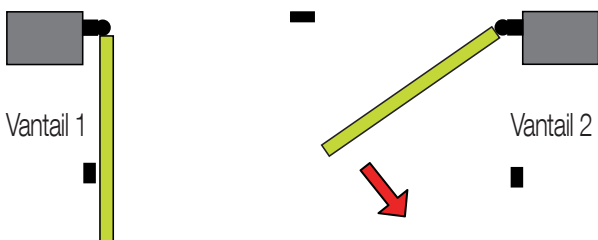

10. Lorsque les 2 vantaux sont arrêtés en butée d'ouverture, l'apprentissage est terminé :

- le sigle **S3** s'affiche pour signaler l'attente d'une commande de fermeture du portail.

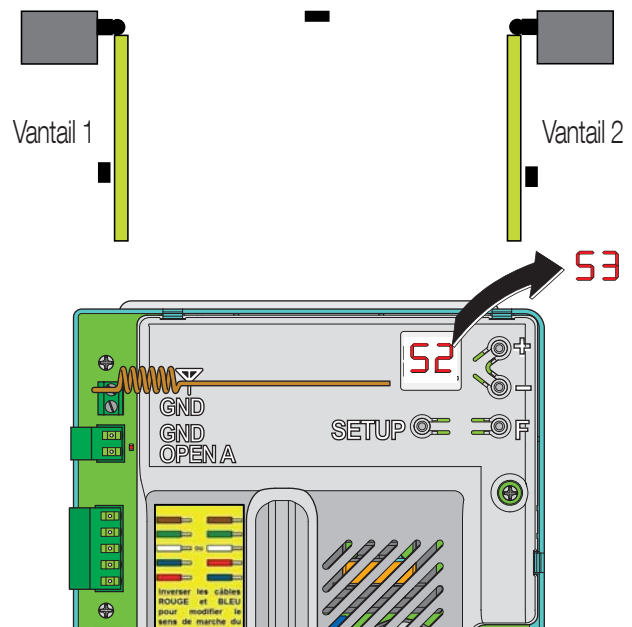

11. Pour fermer le portail, appuyer pendant au moins 15 s sur la touche **P1**, jusqu'à ce que le sigle du nom du système s'affiche (**Ar** articulé). Lors de cette étape, il est possible :

- d'utiliser la télécommande déjà enregistrée à partir de l'étape 5.
- d'utiliser la 2<sup>e</sup> télécommande fournie pour l'enregistrer.

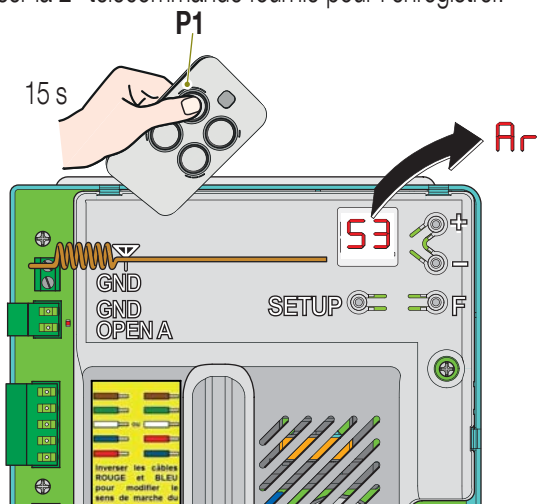

**ATTENTION**

• Si après 1 minute d'attente aucune commande n'a été donnée, l'apprentissage se termine. Le portail reste ouvert, le sigle du nom du système reste affiché : **Ar**.

12. Dès que le sigle du nom du système s'affiche, relâcher la touche **P1** du télécommande :

- le portail se ferme ; l'apprentissage de la 2<sup>e</sup> télécommande est terminé.

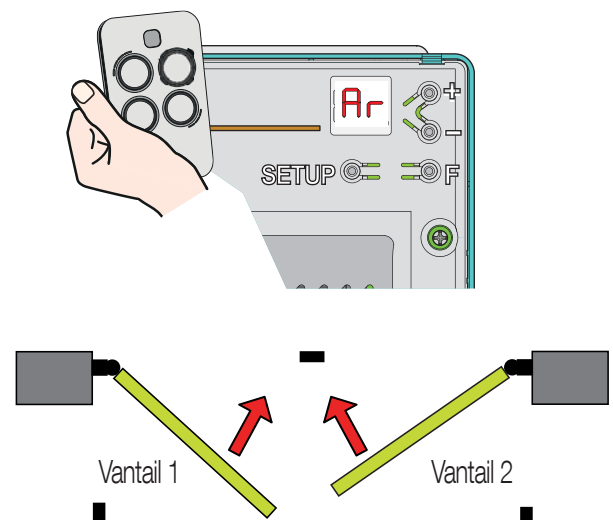

## 6.5 Alignement des photocellules

Vérifier que la cellule émettrice TX et la réceptrice RX sont correctement alignées, au moyen de la fonction **dd** sur l'afficheur de la carte, voir (7.1, page 31). Effectuer les opérations suivantes.

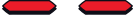
1. S'assurer qu'il n'y a pas d'obstacle entre Tx et Rx, puis donner une commande.
  2. Vérifier le correct alignement au moyen de la fonction **dd**. Vérifier les segments de la photocellule: 
    - le segment gauche doit être allumé (photocellule correctement installée et enregistrée)
    - le segment droit doit être éteint (pas d'obstacle)
  3. Interposer un obstacle entre Tx et Rx pour couper le faisceau des photocellules (en mettant par exemple une main devant la Rx).
  4. Vérifier les segments de la photocellule: 
    - le segment droit doit être allumé (présence d'obstacle), tant que le segment gauche reste allumé

Retirer l'obstacle: la situation d'un alignement correct est restaurée. 
- Répéter les opérations **1** à **4** pour la 2<sup>e</sup> paire de photocellules (si présente).

### ATTENTION

- L'émettrice TX et la réceptrice RX, doivent avoir leurs cavaliers positionnés correctement (cf. : Par. 4.3, page 16).
- En cas d'installation de 2 paires de photocellules, la 2e paire doit avoir les cavaliers montés différemment par rapport à la première.

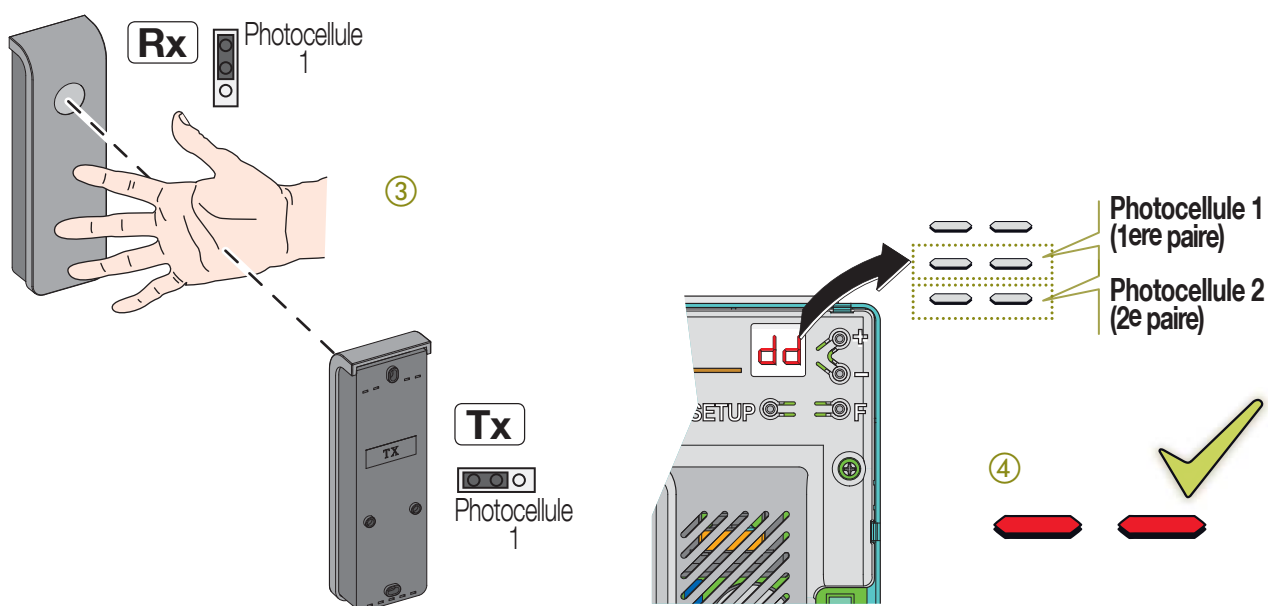
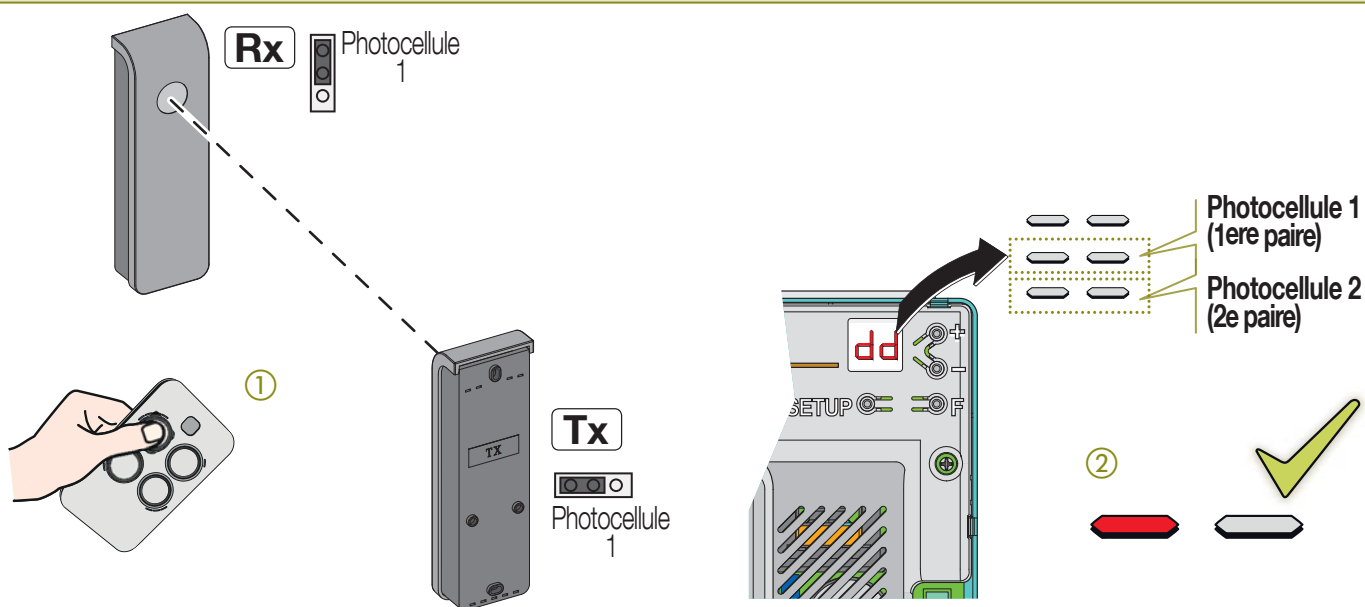

### ATTENTION

- En cas de dysfonctionnement, consulter le guide de dépannage au Par. 11.5, page 40.
- La LED rouge sur la réceptrice RX clignote en présence d'un obstacle ; doit être éteinte en absence d'obstacle. Le capot de la cellule doit être positionné pour vérifier la LED.

## 7. Programmation des options de fonctionnement

### ATTENTION

- Avant de procéder à la programmation, vérifier l'alignement des photocellules.

La programmation permet d'effectuer les opérations suivantes :

- Vérification de l'état des accessoires sans fil (fonction **dd**)
- Réglage des options de fonctionnement (fonctions **LO PA FO Od**)
- Enregistrement de nouveaux accessoires sans fil à tout moment (fonction **AC**)
- Remise à zéro de la carte électronique de commande (fonction **df**) si on veut réinitialiser le système en rétablissant les valeurs d'usine et en effaçant toutes les données de fonctionnement et tous les accessoires appris.

La programmation est possible à tout moment. Lorsqu'on démarre la programmation, les opérations du portail sont arrêtées.

Utiliser les touches de la carte électronique "F" ; "+" ; "-" comme suit : appuyer et maintenir enfoncé "F" jusqu'à ce que la première fonction apparaisse sur l'afficheur. Au moment où "F" est relâchée, l'état de la fonction est affiché.

Pour passer à la fonction suivante, appuyer sur "F". Relâcher "F" et effectuer le réglage avec "+" ou "-" si nécessaire.

Procéder de la même manière pour faire défiler toutes les fonctions et effectuer éventuellement le réglage si nécessaire.

Tous les réglages effectués ont une efficacité immédiate. La mémorisation définitive doit être effectuée à la sortie de la programmation. A la dernière fonction (**df**), appuyer sur la touche "F" pour mémoriser les réglages.

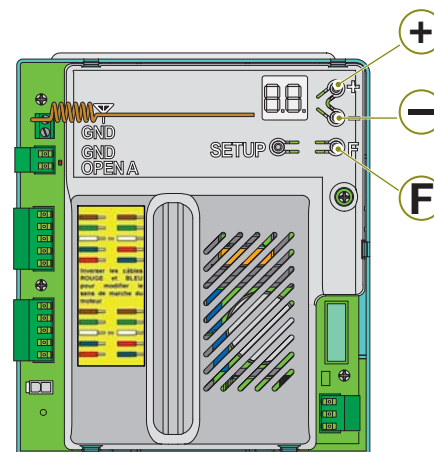

Le tableau ci-dessous résume toutes les fonctions, les sigles affichés, les réglages possibles et les valeurs d'usine.

Sigle	Description de la fonction et réglages possibles (en utilisant "+" ou "-")	Valeur usine
<b>dd</b>	État des accessoires sans fil (cf. : Par. 7.1) Appuyer sur la touche F pour passer à la fonction suivante.	
<b>LO</b>	LOGIQUE (mode de fonctionnement du portail) (cf. : Par. 7.2) <b>EP</b> = mode portail semi-automatique (ouverture et fermeture commandées) <b>AP</b> = mode portail automatique (refermeture automatique après un temps de pause du portail ouvert) Effectuer le réglage avec "+" ou "-"; appuyer sur la touche F pour passer à la fonction suivante.	<b>EP</b> (portail semi-automatique)
<b>PA</b>	Temps de PAUSE du portail ouvert (actif uniquement en logique <b>AP</b> ) (cf. : Par. 7.3) Réglable par pas d'1 s jusqu'à 59 s après 59 s il devient réglable par pas de 10 s, l'afficheur indique les minutes et le dizaines de secondes séparées par un point. Exemples : <b>5</b> = temps MINIMAL : refermeture automatique après 5 s <b>4.1</b> = temps MAXIMAL : refermeture automatique après 4 min et 10 s Effectuer le réglage avec "+" ou "-"; appuyer sur la touche F pour passer à la fonction suivante.	<b>10</b> (secondes)
<b>Od</b>	Délai d'ouverture du 2 <sup>e</sup> vantail (cf. : Par. 7.4) <b>5</b> = le 2 <sup>e</sup> vantail s'ouvre avec un retard de 5 s <b>n</b> = les 2 vantaux s'ouvrent simultanément Effectuer le réglage avec "+" ou "-"; appuyer sur la touche F pour passer à la fonction suivante.	<b>5</b> (délai du 2 <sup>e</sup> vantail)
<b>FO</b>	FORCE des moteurs. Les valeurs possibles sont: <b>0, 1, 2, 3</b> (cf. : Par. 7.4) <b>0</b> = force MINIMALE <b>3</b> = force MAXIMALE Effectuer le réglage avec "+" ou "-"; appuyer sur la touche F pour passer à la fonction suivante.	<b>3</b> (force MAXIMALE)
<b>AC</b>	Demande d'enregistrement des ACCESSOIRES sans fil (cf. : Par. 7.6) Pour ajouter de nouveaux accessoires : appuyer sur "+" et attendre 3 s. Effectuer le réglage avec "+" ou "-"; appuyer sur la touche F pour passer à la fonction suivante.	
<b>df</b>	<b>Sortie de programmation</b> (cf. : Par. 7.7) Pour <b>mémoriser la programmation</b> : appuyer et relâcher la touche "F". Pour <b>réinitialiser la carte électronique de commande (Remise à Zéro)</b> : appuyer et maintenir enfoncé 3 s la touche "+": • toutes les valeurs d'usine sont alors rétablies et toutes les télécommandes et accessoires sans fil sont effacés. Après la sortie de la programmation, le nom du système s'affiche : <b>Ar</b> .	

### Usage de touches de programmation :

1. Appuyer sur "F" pour afficher et défiler les fonctions
2. Relâcher "F"

3. Appuyer sur "+" ou "-" si on veut effectuer le réglage, sinon passer à l'étape 4.
4. Appuyer sur "F" pour confirmer et passer à la fonction suivante.

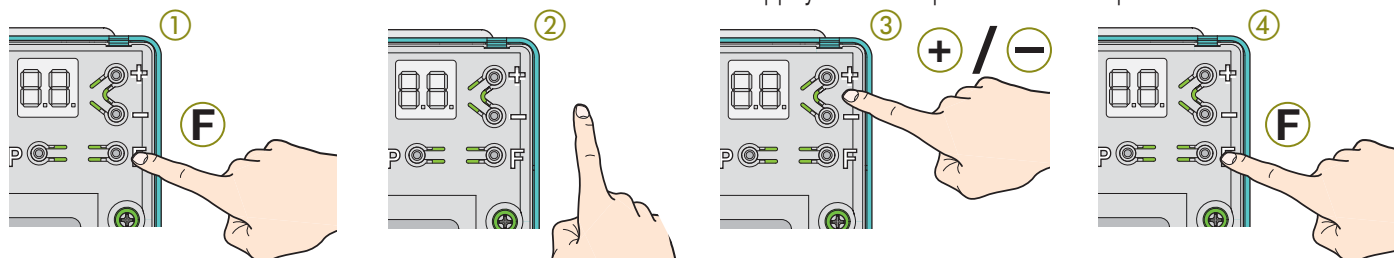

## 7.1 Vérification de l'état des accessoires sans fil (dd)

L'état des accessoires sans fil est visualisé sur l'afficheur de la carte au moyen de la fonction **dd**.

- Appuyer et maintenir enfoncé la touche "F" de la carte électronique :
  - dd** apparaît, le flash s'allume et les photocellules sont réveillées.
- Relâcher "F" :
  - l'état des accessoires sans fil s'affiche, en permettant de contrôler la bonne installation et l'état d'activation des accessoires :
    - colonne gauche** - les segments allumés correspondent aux accessoires sans fil correctement installés, enregistrés et alimentés.
    - colonne droite** - les segments allumés à indiquent l'état de l'accessoire sans fil correspondant.
- Appuyer "F" pour passer à la fonction suivante :
  - le flash s'éteint et les photocellules sont remises au repos.

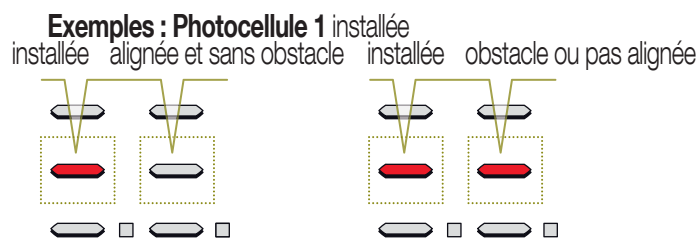
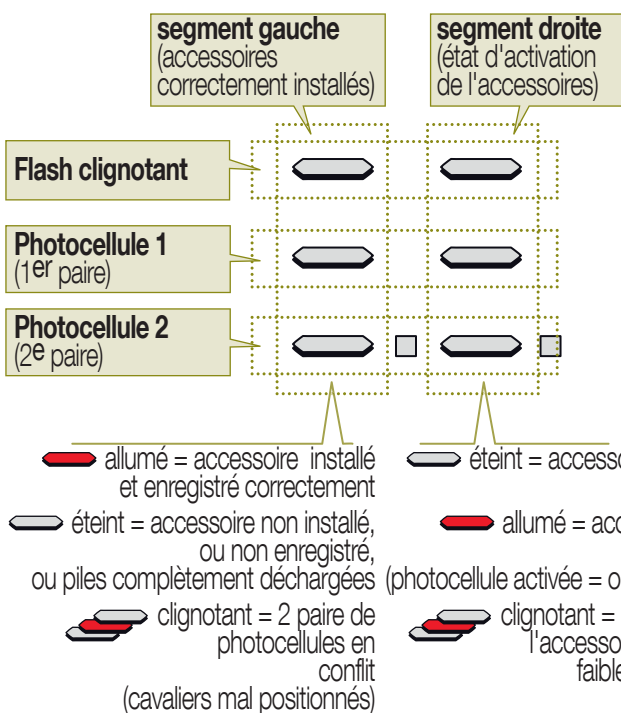
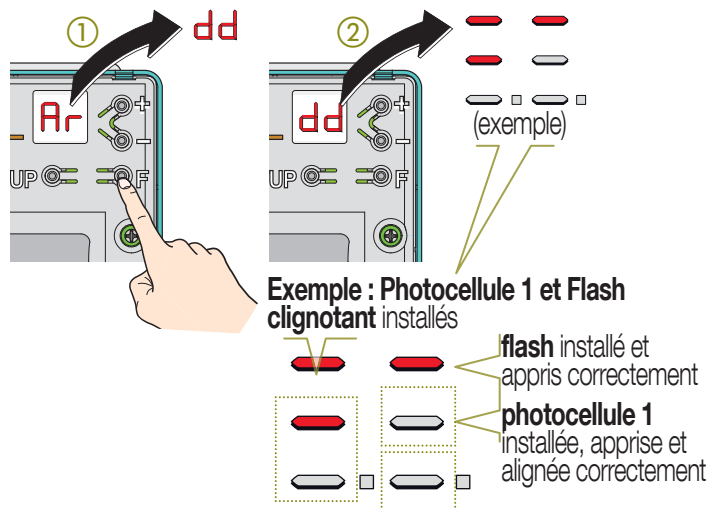

**Exemple : Photocellules 1 et 2 installées**

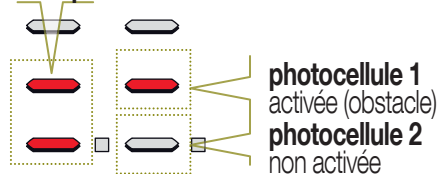

**Exemple : Photocellule 1 et Flash clignotant installés**



## 7.2 Programmation du mode de fonctionnement (LO)

La fonction **LO** permet de programmer le mode de fonctionnement.

2 modes de fonctionnement sont possibles (pour les détails cf. : Par. 10.1 / 10.2) :

### • Le mode portail semi-automatique **EP**

- Un premier appui d'environ 2 s sur la touche P1 de la télécommande provoque l'ouverture du portail. A la fin du mouvement, le portail reste en position ouverte.
- Un nouvel appui le referme.

### • Le mode portail automatique **AP**

Un appui d'environ 2 s sur la touche P1 de la télécommande provoque le fonctionnement suivant :

- Le portail s'ouvre. **ATTENTION** : en configuration usine, la fonction "Délai d'ouverture du 2<sup>e</sup> vantail" (**Od**) est activée.
- Le portail reste en position ouverte pendant le temps de pause programmé (cf. : Par. 7.3).
- Le portail se referme automatiquement après le temps de pause programmé.

- Appuyer et relâcher de suite la touche "F" de la carte électronique jusqu'à ce que, en appuyant sur la touche "F" la fonction **LO** apparaisse.
- Relâcher "F" :
  - l'état de la fonction s'affiche (**EP** ou **AP**)
- Utiliser "+" ou "-" pour sélectionner le mode de fonctionnement du portail.
  - Si le sigle **EP** est affiché, c'est le mode portail semi-automatique qui est sélectionné.
  - Si le sigle **AP** est affiché, c'est le mode portail automatique qui est sélectionné.

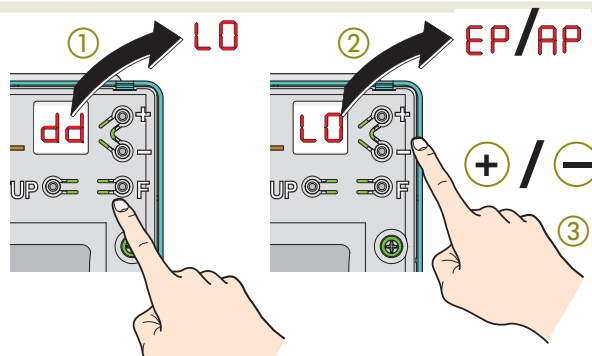

### 7.3 Temps de PAUSE du portail ouvert (PA)

En **mode de fonctionnement automatique**, le portail reste en position ouverte pendant le temps de pause programmé (valeur usine = 10 s). Il s'agit du délai de fermeture automatique.

Le temps de pause du portail ouvert est programmable au moyen de la fonction **PA**.

#### ATTENTION

- En mode de fonctionnement semi-automatique, le temps de pause n'est pas activé.

1. Appuyer et relâcher la touche " F " de la carte électronique plusieurs fois de suite, pour faire défiler les fonctions jusqu'à ce que, en appuyant sur la touche " F ", la fonction **PA** apparaisse.
2. Relâcher " F " :
  - la valeur du délai s'affiche.
3. Utiliser "+" ou "-" pour régler le temps de pause du portail.
  - Par pas d'1 s, à partir d'un temps minimum de 5 s jusqu'à 59 s puis après 59 s devient réglable par pas de 10 s.
  - l'afficheur indique les minutes et les dizaines de seconde séparées par un point.
  - Par exemple : **10** = 10 s ; **1.3** = 1 minute et 30 secondes.

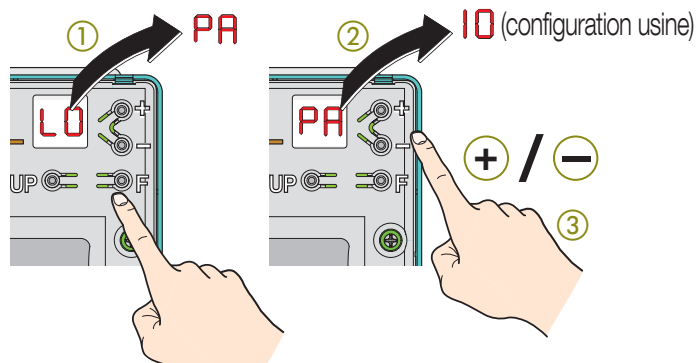

### 7.4 Délai à l'ouverture du 2e vantail (Od)

Le 2<sup>e</sup> vantail s'ouvre avec un retard de 5 s (configuration usine).

Ce délai d'ouverture peut être activé ou désactivé au moyen de la fonction **Od**.

1. Appuyer et relâcher la touche " F " de la carte électronique plusieurs fois de suite, pour faire défiler les fonctions jusqu'à ce que, en appuyant sur la touche " F ", la fonction **Od** apparaisse.
2. Relâcher " F " :
  - l'état de la fonction (**y** ou **n**) s'affiche.
3. Utiliser "+" ou "-" pour activer ou désactiver le délai à l'ouverture du 2<sup>e</sup> vantail.
  - **y** = activé
  - **n** = non activé (les 2 vantaux s'ouvrent simultanément)

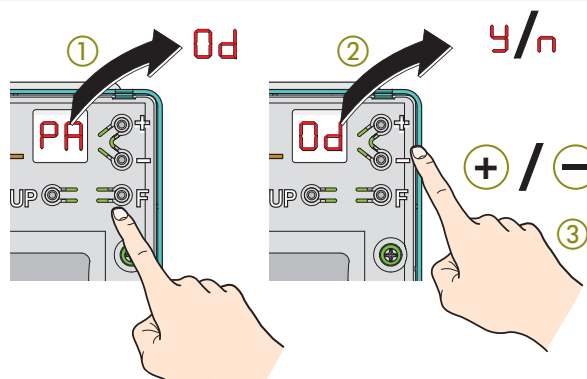

#### ATTENTION

- En configuration usine, la fonction de Délai à l'ouverture du 2<sup>e</sup> vantail est activée.

### 7.5 Force des moteurs (FO)

Cette fonction permet d'effectuer le réglage du niveau de force des moteurs en fonction du type et du poids du portail.

1. Appuyer et relâcher la touche " F " de la carte électronique plusieurs fois de suite, pour faire défiler les fonctions jusqu'à ce que, en appuyant sur la touche " F ", la fonction **FO** apparaisse.
2. Relâcher " F " :
  - la valeur de la force s'affiche.
3. Utiliser "+" ou "-" pour régler la force des moteurs si nécessaire.
  - Les valeurs conseillées sont:
    - 0** pour un portail léger
    - 1** pour un portail standard
    - 2** pour un portail lourd
    - 3** pour un portail très lourd, jusqu'au poids maximum de 250 kg.

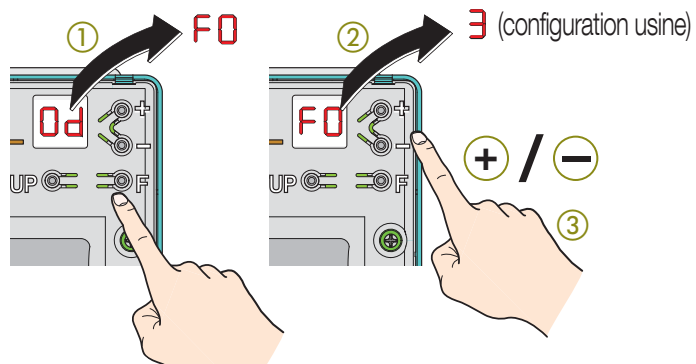

#### ATTENTION

- Il est conseillé de procéder graduellement. Commencer par régler un niveau de force faible (1 ou 2) et l'augmenter si nécessaire.
- Lorsque la programmation de la FORCE des moteurs a été modifiée, il est nécessaire d'effectuer un nouveau SET-UP (cf. : Par. 6.4).



## 7.6 Mise à jour des accessoires sans fil (AC)

Cette fonction permet de mettre à jour l'enregistrement des accessoires sans fil à tout moment. Il est possible d'enregistrer des nouveaux accessoires sans fil ou bien d'effacer un accessoire qui a été désinstallé et désalimenté.

1. Appuyer et relâcher la touche "F" de la carte électronique plusieurs fois de suite, pour faire défiler les fonctions jusqu'à ce que, en appuyant sur la touche "F", la fonction AC apparaisse.
2. Relâcher "F" :
  - AC reste affiché.
3. Appuyer sur la touche "+" si on veut enregistrer les accessoires sans fil :
  - AC clignote quelques secondes, puis reste affiché. L'enregistrement est terminé.
4. Pour sortir de la fonction, appuyer et relâcher "F" :
  - dF s'affiche
  - appuyer et relâcher "F" de nouveau, (Ar) s'affiche.

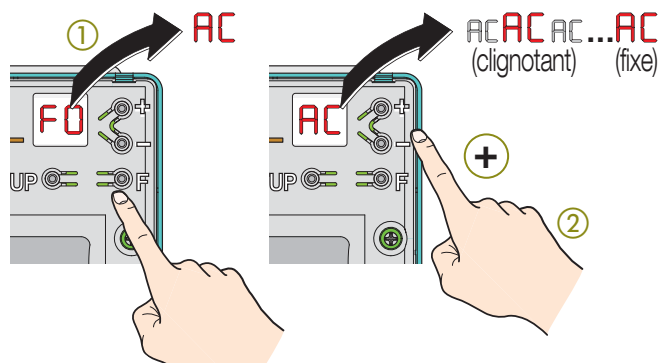

### ATTENTION

- Vérifier que l'enregistrement a réussi au moyen de la fonction dd (cf. : Par. 7.1).

## 7.7 Sortie de la programmation - Mémorisation ou Réinitialisation (Remise à Zero) (dF)

La dernière fonction (dF) permet de sortir de la programmation. 2 options sont possibles :

A. mémoriser définitivement les programmations effectuées (cette opération est irréversible).

### ATTENTION

- Cette opération est irréversible : la nouvelle programmation remplace la précédente.

B. réinitialiser le système en rétablissant les valeurs d'usine et en effaçant la mémoire radio (tous les accessoires sans fil, les télécommandes et les autres moyens de commande appris).

### ATTENTION

- La réinitialisation est irréversible : après une RAZ, la mémoire radio des accessoires sans fil et la mémoire radio des télécommandes sont vides.

Sortir de la programmation :

1. Appuyer et relâcher la touche "F" de la carte électronique plusieurs fois de suite, pour faire défiler les fonctions jusqu'à ce que, en appuyant sur la touche "F", la dernière fonction (dF) apparaisse. Relâcher "F"
  - dF reste affiché.

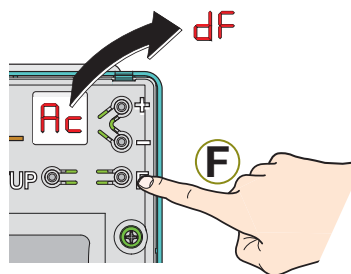

### A. Pour mémoriser définitivement la programmation :

- Appuyer et relâcher la touche "F" une fois pour commander la mémorisation
- lorsque le sigle du nom du système (Ar) s'affiche, la programmation est mémorisée.

### ATTENTION

- Si une coupure de secteur arrive pendant la programmation ou au cours de la mémorisation, avant que le nom du système (Ar) soit affiché, la programmation n'est pas mémorisée et la précédente reste en vigueur.
- Lors de la remise sous tension, la programmation souhaitée doit être ré-exécutée.

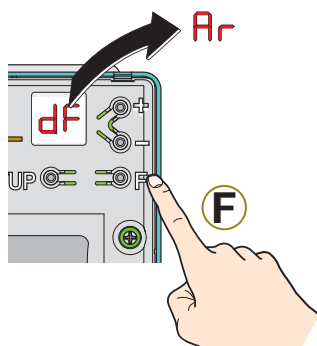

### B. Pour réinitialiser la carte

- Appuyer et maintenir quelques secondes la touche "+" pour commander la réinitialisation
- dF clignote quelques secondes.
- Lorsque le sigle du nom du système (Ar) s'affiche, la réinitialisation est terminée. Relâcher.
- réexécuter l'apprentissage des accessoires sans fil (Par. 7.6)
- réexécuter l'apprentissage de la première télécommande simplement en appuyant sur la touche P1 pendant au moins 15 s. Pour apprendre d'autres télécommandes, voir le paragraphe 11.2.

### ATTENTION

- Si une coupure de secteur arrive pendant la réinitialisation, avant que le nom du système (Ar) soit affiché, la réinitialisation n'a pas réussi. Lors de la remise sous tension, la réinitialisation doit être ré-exécutée.

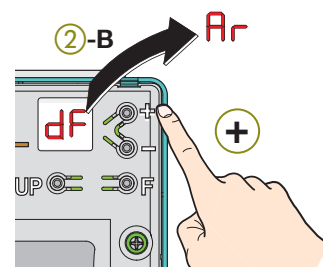

Lors de la remise sous tension suite à une coupure de secteur, la programmation mémorisée est préservée.

## 8. Fermeture des moteurs

### ATTENTION

• La garantie ne s'appliquera pas dans le cas d'intrusion d'insectes ou de petits animaux à l'intérieur de l'automatisme. Vérifiez que les passe-câble sont bien positionnés. Dans le moteur sans carte électronique, obturer le trou d'entrée non utilisé avec un passe-câble non découpé

1. Monter le châssis sur le moteur, et serrer les 2 vis.

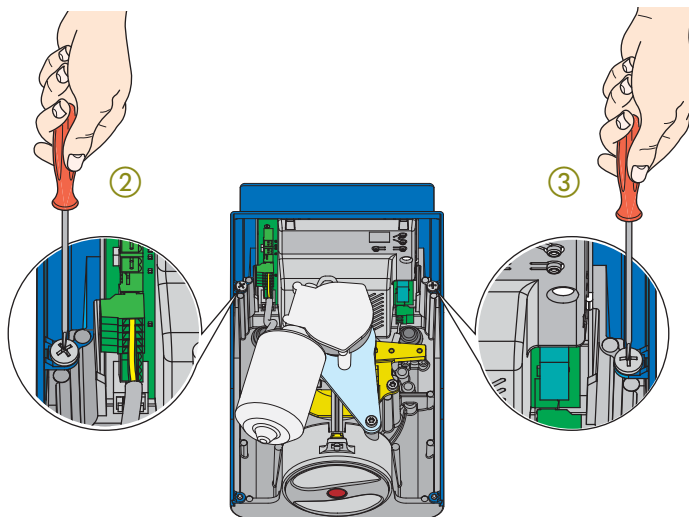
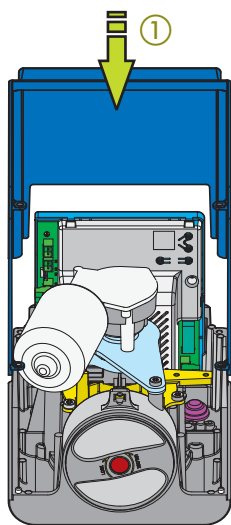

2. Monter le capot sur le moteur, puis serrer la vis.

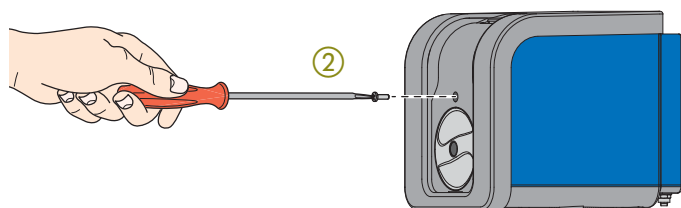
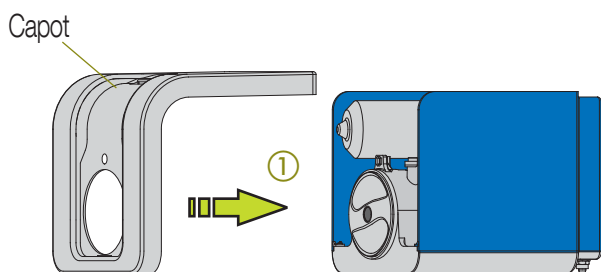

3. Monter le capot du dispositif de déverrouillage et le clipser.

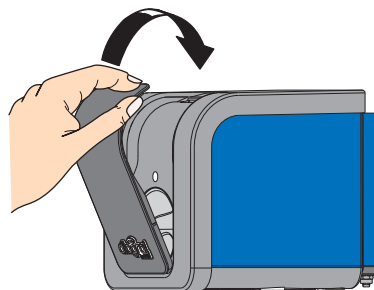

4. Clipser le carter inférieur en orientant l'ouverture du côté du bras de transmission.

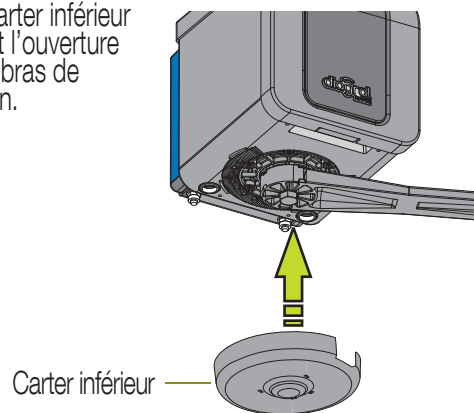

## 9. Déverrouillage d'un moteur pour la manœuvre manuelle d'urgence

Le déverrouillage manuel est un dispositif qui permet de dégager le moteur en permettant le mouvement manuel du portail.

### ATTENTION

• **LE DISPOSITIF DE DÉVERROUILLAGE N'EST PAS UN DISPOSITIF D'ARRÊT D'URGENCE.**

• L'activation du dispositif de débrayage manuel peut déclencher un mouvement incontrôlé de la partie entraînée en raison de défaillances mécaniques ou d'une situation de perte d'équilibre.

• Avant d'intervenir sur le dispositif de déverrouillage, couper l'alimentation du secteur en agissant sur l'interrupteur différentiel en amont du système (même en cas d'absence d'alimentation électrique). Déconnecter la batterie de secours.

S'il est nécessaire de manœuvrer manuellement le portail en raison d'une coupure de courant ou d'un dysfonctionnement de l'automatisme, agir sur le dispositif de déverrouillage comme suit :

### 1. OUVERTURE DU CAPOT DU DISPOSITIF DE DÉVERROUILLAGE

- Ouvrir le capot de déverrouillage.
- Retirer le capot.

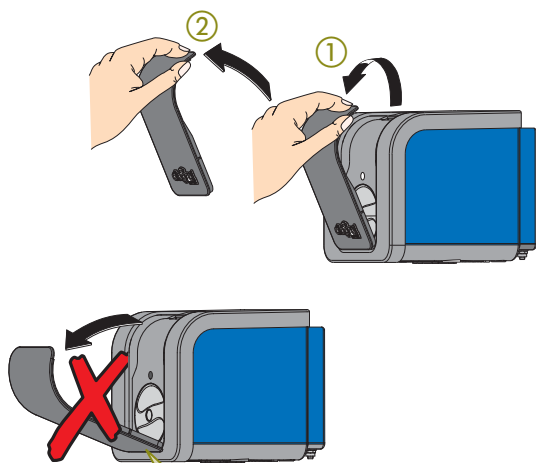

### ATTENTION

- ouvrir le capot avec précaution afin de ne pas endommager le point d'accroche.

### 2. DÉVERROUILLAGE

- Déverrouiller le moteur en tournant la poignée de déverrouillage en sens antihoraire jusqu'à la butée.
- Effectuer manuellement la manœuvre d'ouverture ou de fermeture souhaitée.

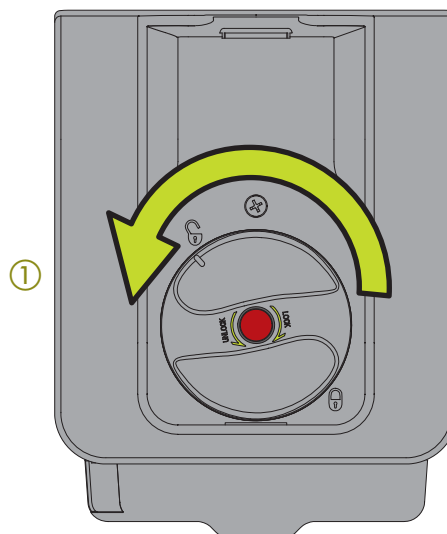

Pour rétablir le fonctionnement motorisé, verrouiller comme suit :

### ATTENTION

• Pour éviter qu'une commande involontaire n'actionne le portail durant la manœuvre, s'assurer que le courant est coupé sur l'installation avant de verrouiller le moteur. S'assurer que la batterie de secours est déconnectée.

### 3. VERROUILLAGE

- Verrouiller le moteur en tournant la poignée de déverrouillage en sens horaire jusqu'à la butée.

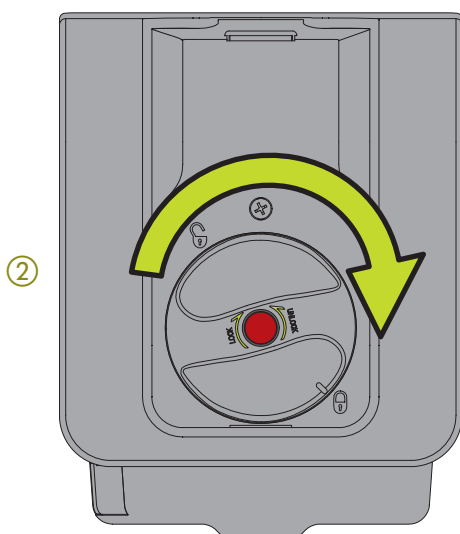

### 4. FERMETURE DU CAPOT DE DÉVERROUILLAGE

- Monter le capot de déverrouillage et le clipser.

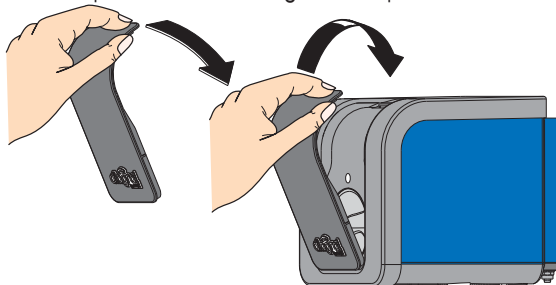

### 5. RÉTABLISSEMENT DU FONCTIONNEMENT MOTORISÉ

- Essayer de déplacer le vantail manuellement dans les deux directions et vérifier que le verrouillage est actif (mouvement bloqué).

**Lors de la remise sous tension, après une coupure de secteur pendant laquelle le moteur a été déverrouillé et manœuvré manuellement, il est nécessaire de commander une manœuvre en conditions de sécurité en procédant comme suit :**

- Dégager la zone de mouvement de toute personne et/ou obstacle et s'assurer de pouvoir couper rapidement l'alimentation 230 V en cas de besoin.
- Brancher la batterie de secours et rétablir l'alimentation secteur 230 V en agissant sur l'interrupteur différentiel en amont du système. Commander une ou plusieurs manœuvres de manière à vérifier que les arrêts et les ralentissements s'effectuent correctement.

## 10. Fonctionnement du système

### 10.1 Fonctionnement du portail en mode Semi-Automatique (EP)

Un premier appui d'environ 2 s sur la touche P1 de la télécommande provoque le fonctionnement suivant :

1. le portail s'ouvre
2. suite à un second appui sur la touche P1 de la télécommande, le portail se referme.

mode Automatique	COMMANDES		
ÉTAT AUTOMATISME	Ouverture totale Touche P1 de la télécommande ou sélecteur à clé câblé sur l'entrée OPEN A	Ouverture partielle Touche P3 de la télécommande	Photocellules utilisées en sécurité lors de la fermeture : faisceau coupé
FERMÉ	ouvre les vantaux	ouvre le vantail battant	sans effet
EN MOUVEMENT D'OUVERTURE	stop le fonctionnement (1)	interrompt le mouvement	sans effet
OUVERT	referme immédiatement les vantaux (1)	referme immédiatement les vantaux	sans effet (FERMETURE inhibée)
EN MOUVEMENT DE FERMETURE	interrompt le mouvement	interrompt le mouvement	inverse le mouvement (ouverture du portail)
BLOQUÉ	reprend le mouvement en sens inverse	reprend le mouvement en sens inverse	sans effet (FERMETURE inhibée)

(1) Si le cycle a commencé par une commande d'Ouverture Partielle P3 (vantail battant), les deux vantaux sont actionnés en ouverture totale

### 10.2 Fonctionnement du portail en mode Automatique (AP)

Un appui d'environ 2 s sur la touche P1 de la télécommande provoque le fonctionnement suivant :

1. le portail s'ouvre
2. le portail reste en position ouverte pendant 10 s (le temps de pause configuré en usine). Il s'agit du délai de fermeture automatique.
3. puis le portail se referme automatiquement.

mode Automatique	COMMANDES		
ÉTAT AUTOMATISME	Ouverture totale Touche P1 de la télécommande ou sélecteur à clé câblé sur l'entrée OPEN A	Ouverture partielle Touche P3 de la télécommande	Photocellules utilisées en sécurité lors de la fermeture : faisceau coupé
FERMÉ	ouvre et referme après le temps de pause	ouvre le vantail battant et ferme après le temps de pause	sans effet
EN MOUVEMENT D'OUVERTURE	interrompt le mouvement (1)	interrompt le mouvement	sans effet
OUVERT EN PAUSE (en attente de fermeture automatique)	interrompt le mouvement (1)	interrompt le mouvement	sans effet (2) (FERMETURE inhibée)
EN MOUVEMENT DE FERMETURE	ouvre immédiatement les vantaux	ouvre immédiatement les vantaux	inverse le mouvement (ouverture du portail)
BLOQUÉ	ferme les vantaux	ferme les vantaux	sans effet (FERMETURE inhibée)

(1) Si le cycle a commencé par une commande d'Ouverture Partielle P3 (vantail battant), les deux vantaux sont actionnés en ouverture totale

(2) A la fin du temps de pause, si une photocellule est engagée, la fermeture est inhibée et le portail revient en pause pendant 4 min et 10 s (temps fixe, indépendamment du temps de pause programmé)

## 10.3 Détection d'obstacle

### ATTENTION :

• Le MOTORISATION À BRAS POUR PORTAIL BATTANT est équipée d'un système électronique de détection actif lors de l'ouverture et de

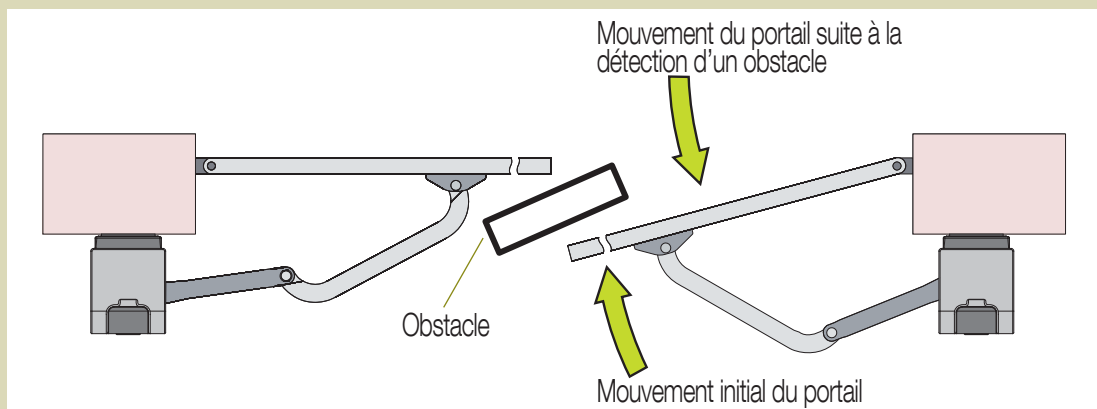

la fermeture du portail qui inverse automatiquement le mouvement du vantail lorsque celui-ci rencontre un obstacle.

Si la détection d'un obstacle intervient 2 fois de suite, le vantail se bloque. Cas par exemple, d'une fermeture d'un vantail en mode automatique

1. fermeture du vantail,
2. détection d'un obstacle,
3. réouverture du vantail,
4. re fermeture du vantail au bout du délai de fermeture automatique,
5. deuxième détection d'un obstacle,
6. blocage du vantail.

Dans ce cas, retirer l'obstacle, puis relancer le cycle d'ouverture/fermeture à l'aide de la touche P1 de la télécommande.

L'étalonnage de cette fonction s'effectue automatiquement lors de l'apprentissage des courses des vantaux.

## 10.4 Fonctionnement sur la batterie de secours

La batterie de secours assure l'alimentation de l'automatisme en cas de coupure du secteur.

Le cycle de charge pleine de la batterie de secours est de 18 heures sans interruption de l'alimentation secteur.

Le fonctionnement de l'automatisme sur la batterie de secours doit être considéré comme une situation d'urgence.

### ATTENTION

Le nombre de cycles exécutables lorsque l'automatisme est alimenté par la batterie est influencé directement par l'état de celle-ci, par le temps écoulé depuis la coupure de courant, par la température ambiante, par la structure du portail, etc.

## 10.5 Fonctionnement des photocellules

Les photocellules interviennent pour la sécurité lors de la fermeture : **alors que le portail est en cours de fermeture, au moment de la sollicitation, il y a réouverture immédiate et reprise du cycle automatique si celui-ci était en cours.**

Pour sauvegarder la charge des piles, les photocellules sont habituellement au repos. Elles sont réactivées au moment d'une commande et pendant le temps nécessaire à la réalisation de la manoeuvre.

Pendant les manoeuvres d'ouverture, les photocellules sont inhibées et n'ont aucun effet.

Dans le mode automatique, lorsque le portail est ouvert et pendant le temps de pause, les photocellules sont au repos.

Si le portail est ouvert, la fermeture est inhibée tant que les photocellules sont engagées.

Pour tous les détails, voir les tableaux des Par. 10.1 ou 10.2, page 36.

## 10.6 Fonctionnement du flash

Le flash clignotant entre en fonction pendant les manoeuvres du portail.

2 modes de clignotement sont possible :

• **clignotement régulier** : signalisation d'un fonctionnement correct de la motorisation

• **clignotement double (2 clignotements brefs séparés par une longue pause)** : signale la présence d'un accessoire sans fil avec des piles déchargées, ou non connectées (vérifier la polarité des piles).

## 11. Utilisation du système

### 11.1 Utilisation de la télécommande

Une télécommande déjà enregistrée, permet de commander l'ouverture totale ou partielle du portail.

- Ouverture totale** : appuyer environ 2 s sur la touche **P1** pour commander l'ouverture totale.  
**Ouverture partielle** : appuyer environ 2 s sur la touche **P3** pour commander l'ouverture partielle.
- En cas de portail à 2 vantaux : seul le portail battant s'ouvrira.
  - En cas de portail à un seul vantail, **P1** et **P3** ont la même fonction.
- Pour tous les détails, voir les tableaux des Par. 10.1 ou 10.2.

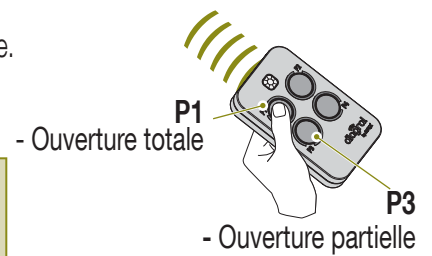

#### ATTENTION

- Il est recommandé d'utiliser la télécommande à une distance permettant le contrôle visuel de l'automatisme pendant son mouvement.

### 11.2 Apprentissage d'une nouvelle télécommande

L'apprentissage permet d'établir la reconnaissance de la télécommande par la carte électronique. Il est possible d'apprendre un maximum de 256 télécommandes et/ou autres moyens de commande.

#### ATTENTION

- La procédure de mémorisation de la télécommande implique le mouvement du portail

Avec le portail fermé :

1. Maintenir la touche **P1** enfoncée pendant au moins 15 s sur la télécommande déjà enregistrée ;
  - le point situé en bas à droite de **Ar** s'allume ; le portail commence à s'ouvrir.
2. Après 15 s relâcher **P1** ;
  - le point situé en bas à droite de l'afficheur s'éteint.
3. Maintenir la touche **P1** enfoncée pendant au moins 15 s sur la nouvelle télécommande ;
  - après 15 s le point situé en bas à droite de **Ar** s'allume ; un mouvement est effectué selon la logique sélectionnée et l'état du portail.
4. Relâcher **P1**, la télécommande est alors apprise.
5. Vérifier le bon fonctionnement de la nouvelle télécommande en appuyant sur **P1**.

#### ATTENTION

- La mémorisation de la 1<sup>ère</sup> télécommande a lieu pendant le SET UP.
- Lorsque la mémoire radio est vide, par exemple après une réinitialisation de la carte (cf. : Par. 7.7), il est possible de mémoriser la 1<sup>ère</sup> télécommande simplement en appuyant sur la touche **P1** pendant au moins 15 s.

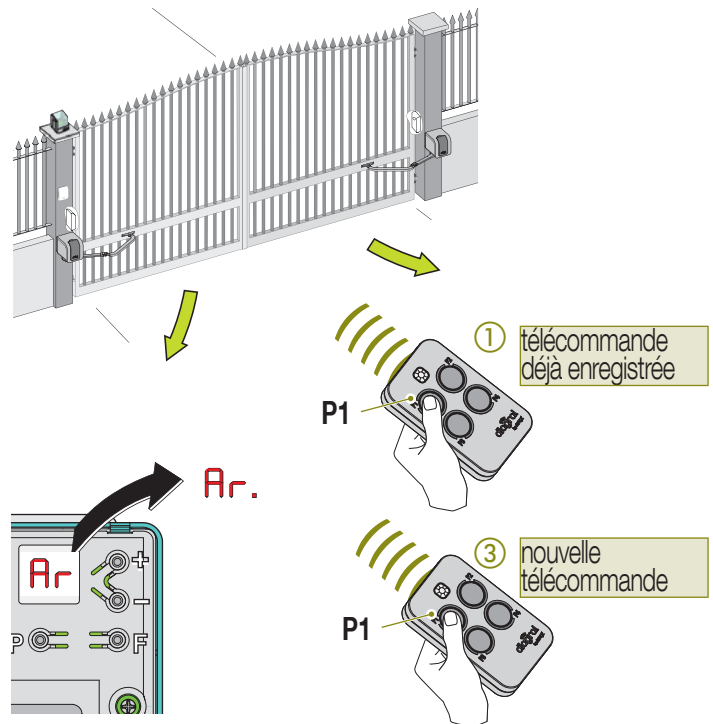

### 11.3 Changement des piles de la télécommande

Si le voyant bleu s'éclaire faiblement lors de la pression d'une touche, remplacer les piles de la télécommande par des piles du même type.

#### ATTENTION :

- Il est impératif de remplacer les piles fournies par des piles du même type : 2 piles lithium bouton de type CR2032.
- La programmation est préservée lors du changement des piles de la télécommande.

1. Dévisser les 2 vis du boîtier.
2. Ouvrir en actionnant l'ergot de verrouillage situé à l'extrémité de la télécommande.
3. Introduire un tournevis dans l'encoche et pousser les piles.
4. Retirer les piles du boîtier.
5. Remplacer les piles usagées par des nouvelles en respectant la polarité.

#### ATTENTION

- Ne pas pousser la première pile trop au fond du logement ; ne pas forcer pour la deuxième.

6. Refermer le boîtier. Faire un essai en appuyant sur la touche **P1** et vérifier la réaction de l'automatisme.
7. Serrer les 2 vis du boîtier.

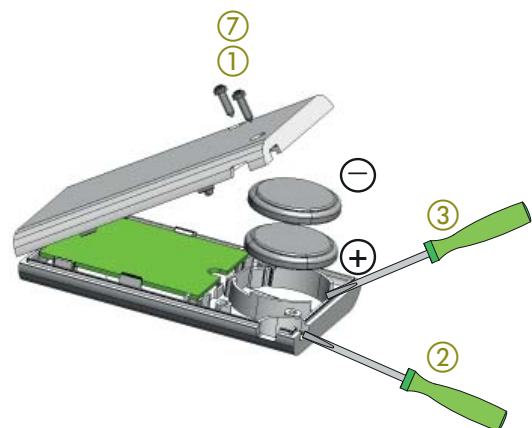





#### ATTENTION

- Vous êtes priés de jeter les piles usagées dans des poubelles prévues à cet effet.

## 11.4 Apprentissage de moyen de commande supplémentaire (en option)

La procédure d'apprentissage est identique à la procédure d'apprentissage des télécommandes avec les équivalences de touches suivantes :

Moyen de commande	DIAG44MCX 787011	DIAG43MCX	DIAG42ACK	DIAG44ACX	DIAG45ACX
Commande					
Ouverture totale					
Ouverture partielle					

- (1) La combinaison de touches P1 et P3 peut être remplacée par les touches P2 et P4 sur les télécommandes DIAG43MCX, DIAG44MCX (787011) ou DIAG42ACK.  
Il est ainsi possible de commander 2 automatismes différents avec une seule télécommande.  
Exemple : la télécommande DIAG44MCX permet de piloter votre automatisme avec les touches P1 et P3 et commander un second automatisme Diagral by ADYX avec les touches P2 et P4.

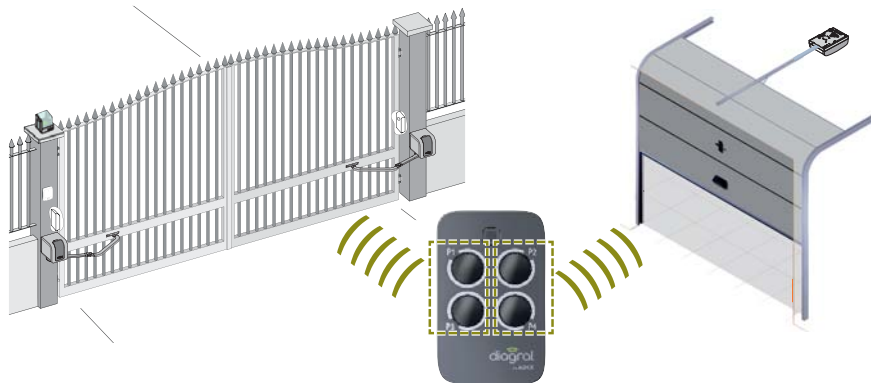

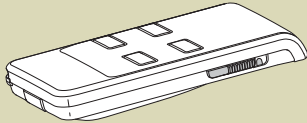
- (2) **ATTENTION**  
• Pour la télécommande DIAG42ACK, le curseur doit être en position basse.
- 

- (3) **ATTENTION**  
• Le clavier doit être en mode installation et la page ouvrant doit être programmée en configuration 1, 3, 5 ou 7 (cf. : Guide d'installation du clavier).

- (4) **ATTENTION**  
• Le clavier doit être en mode installation et la page ouvrant doit être programmée en configuration 3, 4, 7 ou 8 (cf. : Guide d'installation du clavier).

- (5) Il est possible de commander 2 automatismes Diagral by ADYX

à l'aide des touches et et et



Les touches et commandent le premier automatisme

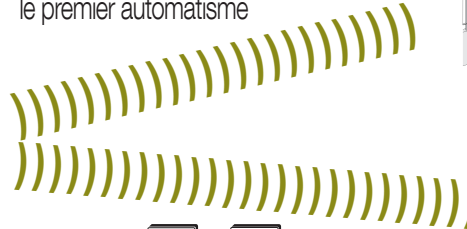

Les touches et commandent le deuxième automatisme

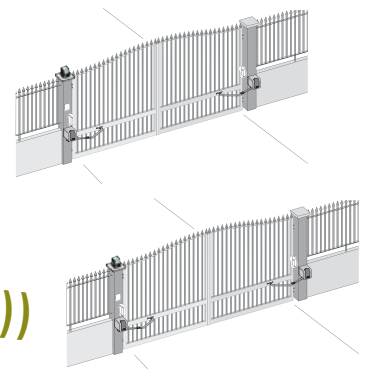

- (6) **ATTENTION** : Le clavier doit être en mode installation et les touches pilotant l'automatisme doivent être reprogrammées avec les n° de commandes 51 (pour l'ouverture totale) et 53 (pour l'ouverture partielle).

Dans notre exemple la touche sera utilisée pour l'ouverture totale, la touche pour l'ouverture partielle.

A. Mettre le clavier en mode installation en composant sur le clavier :

code d'accès principal (usine : 0000)

"bip, mode installation"

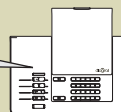

B. Programmer la touche

C. Programmer la touche

• 0 : accès direct • 1 : accès codé

• 0 : accès direct • 1 : accès codé

## 11.5 Guide de dépannage

Les vérifications et les actions correctrices à effectuer en cas de dysfonctionnement sont décrites ci-dessous.

Il est conseillé de respecter scrupuleusement les indications fournies.

Si le problème persiste après avoir effectué les vérifications et appliqué les solutions indiquées, déverrouiller le moteur afin de l'utiliser en mode manuel et contacter l'assistance technique DIAGRAL.

Problème	Causes possibles / vérifications à faire	Solution	Référence aux instructions	
<b>DYSFONCTIONNEMENT DES PHOTOCELLULES</b>				
Le portail n'exécute pas la fermeture Le portail continue la fermeture même si la deuxième paire de photocellules est activée	<b>Photocellules non enregistrées / cavaliers incorrects</b> Vérifier l'état des photocellules au moyen de la fonction <b>dd</b> Vérifier la position des cavaliers sur les photocellules	Effectuer l'enregistrement au moyen la fonction <b>AC</b> Configurer correctement les cavaliers sur les photocellules. Il est nécessaire ensuite d'enlever et remettre une pile de la cellule émettrice.	(cf. : Par. 7.1, page 31, 7.6, page 33, 4.3, page 16)	
	<b>Photocellules non alimentées</b> Vérifier la polarité correcte des piles et vérifier que le connecteur soit bien inséré sur la carte de la photocellule. Vérifier la charge : extraire les piles puis les remettre en place. Si la charge est faible, la LED située sur la photocellule clignote rapidement pendant 2 s avant de s'éteindre. Si les piles sont déchargées, la LED ne s'allume pas.	Corriger la polarité des piles et insérer leur connecteur sur la carte de la photocellule. Remplacer les piles si elles sont déchargées : lors de leur introduction, la LED située sur la photocellule doit s'allumer pendant 2 s puis s'éteindre		
	<b>Photocellules non alignées, sales ou activées</b> Après avoir envoyé une commande, vérifier la LED située sur la photocellule réceptrice : en absence d'obstacle, la LED doit rester éteinte ; en activant la photocellule avec une main, la LED située sur la réceptrice doit clignoter	Aligner les photocellules Nettoyer le capot de la photocellule Éliminer les obstacles éventuellement présents entre Rx et Tx. Si le problème persiste, vérifier l'état des photocellules au moyen de la fonction <b>dd</b>	(cf. : Par. 12.2, page 44 et 7.1, page 31)	
<b>ERREUR lors de la phase 50 du SET UP</b>				
Set up interrompu : l'affichage retourne de <b>50</b> au sigle <b>SU</b> clignotant	<b>Piles des photocellules déchargées ou polarité incorrecte</b> Vérifier au moyen de la fonction <b>dd</b>	Insérer des piles chargées en respectant leur polarité et vérifier à nouveau au moyen de la fonction <b>dd</b>	(cf. : Dysfonctionnement des photocellules page 40)	
	<b>Conflit entre les deux paires de photocellules</b> En cas de présence d'une deuxième paire de photocellules, vérifier la position des cavaliers sur les cellules émettrice Tx et réceptrice Rx	Configurer correctement les cavaliers sur les photocellules. Il est nécessaire ensuite d'enlever et remettre une pile de la cellule émettrice.		
<b>ERREUR lors de la phase 51 du SET UP</b>				
Set up interrompu : en appuyant sur la touche P1 de la télécommande, l'afficheur continue à afficher <b>51</b> ; après 50 s, il retourne à l'affichage de <b>SU</b>	<b>La télécommande ne fonctionne pas</b> Appuyer sur P1 pour vérifier que la LED s'allume : si elle ne s'allume pas, vérifier l'état de charge et la polarité correcte des piles	Insérer des piles chargées en respectant leur polarité ; appuyer sur P1 pour vérifier que la LED s'allume sur la télécommande	(cf. : Par. 11.3, page 38)	
	<b>Temps de pression de P1 insuffisant</b>	Appuyer sur P1 pendant au moins 15 s, jusqu'à ce que le point apparaisse sur l'afficheur suivi de <b>52</b>		
<b>ERREUR lors de la phase 52 du SET UP</b>				
<b>ATTENTION : • Toujours couper l'alimentation du secteur avant toute intervention sur les borniers</b>				
Environ 15 s après l'envoi de la commande P1, l'affichage passe de <b>52</b> à <b>53</b> , mais les vantaux restent immobiles. <b>Appuyer sur le bouton SET UP pour interrompre immédiatement l'opération !</b>	Moteur déverrouillé Vérifier la poignée de déverrouillage manuel	Verrouiller le moteur au moyen de la poignée de déverrouillage manuel	(cf. : Par. 9, page 35)	
	Câblage incorrect des moteurs Vérifier le câblage des moteurs	Corriger le câblage des moteurs si nécessaire		
Les vantaux se déplacent dans la mauvaise direction (ouverture au lieu de fermeture) <b>Appuyer sur le bouton SET UP pour interrompre immédiatement l'opération !</b>	Câblage incorrect des moteurs Vérifier le câblage des moteurs	Corriger le câblage si nécessaire, en inversant les conducteurs ROUGE et BLEU sur le bornier M1 ou M2	(cf. : Par. 5.3, page 22)	
Le vantail s'ouvre et atteint sa fin de course en ouverture <b>Appuyer sur le bouton SET UP pour interrompre immédiatement l'opération !</b>	Câblage incorrect du moteur Vérifier le câblage du moteur	Corriger le câblage si nécessaire, en inversant les conducteurs ROUGE et BLEU sur le bornier M1 ou M2		
Le vantail 1 se ferme avant le vantail 2 <b>Appuyer sur le bouton SET UP pour interrompre immédiatement l'opération !</b>	Branchement incorrect des moteurs Vérifier la position des borniers M1 et M2	Corriger le branchement si nécessaire, en inversant les borniers M1 et M2		
Les vantaux effectuent un bref mouvement et s'arrêtent avant la butée	Codeur en panne ou câblé de manière incorrecte Vérifier les conducteurs du codeur (vérifier la couleur des fils)	Corriger le câblage des conducteurs du codeur		
<b>ATTENTION : • après l'intervention sur les borniers, rétablir l'alimentation du secteur et répéter le SET UP</b>				



Problème	Causes possibles / vérifications à faire	Solution	Référence aux instructions
<b>ERREUR lors de la phase 53 du SET UP</b>			
En appuyant sur la touche P1 de la deuxième télécommande, l'afficheur continue à afficher 53 ; le portail ne se ferme pas NB : le set up est achevé quoi qu'il en soit. Pour fermer le portail, utiliser la première télécommande.	La deuxième télécommande ne fonctionne pas Appuyer sur P1 pour vérifier si la LED s'allume : si elle ne s'allume pas, vérifier l'état de charge et la polarité correcte des piles	Insérer des piles chargées en respectant leur polarité ; appuyer sur P1 pour vérifier que la LED s'allume sur la télécommande Après avoir rétabli les piles, mémoriser la deuxième télécommande.	(cf. : Par. 11.3, page 38, 7.6, page 33)
	Temps de pression de P1 insuffisant	Appuyer sur P1 pendant au moins 15 s, jusqu'à ce que le point apparaisse sur l'afficheur suivi de 52	
<b>ERREUR DE CONFIGURATION DE LA CARTE</b>			
Après le SET UP, l'afficheur n'affiche pas le nom correct du système : <b>Ar</b>	Contacter l'assistance technique DIAGRAL		
<b>DYSFONCTIONNEMENT DE LA TÉLÉCOMMANDE</b>			
La LED de la télécommande ne s'allume pas lors de la pression d'une touche	Vérifier l'état de charge et la polarité correcte des piles Au moyen de la fonction <b>dd</b> , vérifier que lors de l'envoi d'une impulsion par la télécommande, le point en bas à droite de l'afficheur s'allume	Insérer des piles chargées en respectant leur polarité ; appuyer sur P1 pour vérifier que la LED s'allume sur la télécommande	(cf. : Par. 11.3, page 38 ; Par. 7.6, page 33)
<b>DYSFONCTIONNEMENT DU FLASH CLIGNOTANT</b>			
Le flash clignotant ne fonctionne pas	<b>Flash clignotant non alimenté</b> Vérifier que le connecteur des piles soit inséré sur la carte du flash clignotant. Vérifier l'état de charge et la polarité correcte des piles : extraire les piles puis les remettre en place, si elles sont déchargées, la LED sur la carte du dispositif clignote rapidement pendant 2 s puis s'éteint	Brancher le connecteur des piles sur la carte du flash clignotant. Insérer des piles chargées en respectant leur polarité : lors de leur introduction, la LED située sur le dispositif doit s'allumer pendant 2 s puis s'éteindre	(cf. : Par. 4.2, page 14)
	<b>Flash clignotant non enregistré</b> Vérifier l'enregistrement du flash clignotant au moyen de la fonction <b>dd</b>	Effectuer l'enregistrement au moyen de la fonction <b>AC</b>	(cf. : Par. 7.6, page 33)
Le flash clignotant émet un double clignotement (2 clignotements brefs et une longue pause)	<b>Signalisation du niveau de batterie faible d'un accessoire sans fil</b> Vérifier l'état des accessoires au moyen de la fonction <b>dd</b>	Insérer des piles chargées dans le dispositif signalé en respectant leur polarité	(cf. : Par. 7.1, page 31)
<b>DYSFONCTIONNEMENT DU MOUVEMENT</b>			
Le moteur fonctionne mais le vantail reste immobile	<b>Moteur déverrouillé</b> Vérifier la position du dispositif de déverrouillage	Verrouiller le moteur au moyen de la poignée de déverrouillage	(cf. : Par. 9, page 35)
Le portail ne s'ouvre pas, le moteur a cessé de fonctionner	<b>Carte non alimentée</b> Vérifier l'alimentation : en appuyant sur la touche F de la carte, l'afficheur doit s'allumer. Vérifier l'interrupteur différentiel en amont du système.	Rétablir l'alimentation de la carte si nécessaire	(cf. : Par. 6.1, page 25)
	<b>ATTENTION : • toujours couper l'alimentation du secteur avant d'intervenir sur la carte</b>		
	<b>Problème de câblage</b> Vérifier les câblages de tous les borniers sur la carte	Rétablir les câblages corrects sur la carte	(cf. : Par. 5.3, page 22)
	<b>Fusible grillé</b> Vérifier le fusible sur la carte.	Remplacer le fusible si le filament est grillé	(cf. : Par. 12.2.3, page 44)
	<b>Problème au niveau de la commande</b> Vérifier le bon fonctionnement de la télécommande (cf. : Dysfonctionnement de la télécommande)	Rétablir le fonctionnement de la télécommande (cf. : Dysfonctionnement de la télécommande) Vérifier que lors de l'envoi d'une impulsion par la télécommande, le point en bas à droite du nom du système ( <b>Ar</b> ) s'allume	(cf. : Par. 7.1, page 31)
L'automatisme se bloque et ne termine pas la manœuvre correctement	Vérifier que la LED OPEN A sur la carte s'allume lors de l'envoi d'une commande à l'aide du sélecteur à clé (si installé)	Si la LED OPEN A sur la carte ne s'allume pas lors de l'envoi d'une commande, contacter l'assistance technique DIAGRAL	(cf. : Par. 5.1, page 20)
	<b>Force insuffisante</b>	Régler la force au moyen de la programmation	(cf. : Par. 7.4, page 32)
	<b>Panne ou problème de connexion du codeur</b> Vérifier les câblages sur le bornier	Rétablir les câblages corrects <b>Si le problème persiste, contacter l'assistance technique DIAGRAL</b>	(cf. : Par. 5.3, page 22)
<b>ATTENTION : • répéter l'apprentissage (SET UP) après les interventions</b>			
Le portail ne se ferme pas (le faisceau des photocellules est interrompu)	<b>Dysfonctionnement des photocellules</b> cf. : "DYSFONCTIONNEMENT DES PHOTOCELLULES" page 40		
Lors de la fermeture, le portail inverse la direction et rouvre le portail	<b>Présence d'obstacles</b>	Retirer les éventuels obstacles susceptibles d'interrompre le faisceau des photocellules	(cf. : Par. 6.5, page 29)
	Dysfonctionnement des photocellules cf. : "DYSFONCTIONNEMENT DES PHOTOCELLULES" page 40		
Le vantail se déplace par à-coups'	<b>Cotes d'installation incorrectes - Vantail non parfaitement vertical - Dureté des charnières</b> Vérifier l'installation	Vérifier et corriger éventuellement les cotes - Si possible, ajuster les charnières du vantail - Nettoyer et lubrifier les charnières	(cf. : Par. 4.1, page 9)
	Vitesse excessive	Réduire la force au moyen de la programmation	(cf. : Par. 7.4, page 32)
	<b>ATTENTION : • répéter l'apprentissage (SET UP) après les interventions</b>		

## 11.6 Réinitialisation (remise à zéro) des photocellules

Si une paire de photocellule déjà apprise à une carte électronique de commande, doit être apprise à une autre carte électronique de commande (en cas de SAV par exemple), il est impératif de réinitialiser les photocellules avant tout nouvel apprentissage (SET-UP) en procédant comme suit :

1. Faire un appui maintenu sur la touche **SW1** de la cellule réceptrice **Rx** :
  - la LED de la cellule Rx clignote
2. maintenir l'appui sur la touche SW1 de la cellule réceptrice Rx :
  - la LED de la cellule Rx clignote plus rapidement
3. lorsque la LED de la cellule Rx s'allume en fixe, relâcher la touche SW1

• la LED s'éteint quelques secondes après.  
Les photocellules sont réinitialisées et peuvent être apprises à une autre carte électronique de commande.

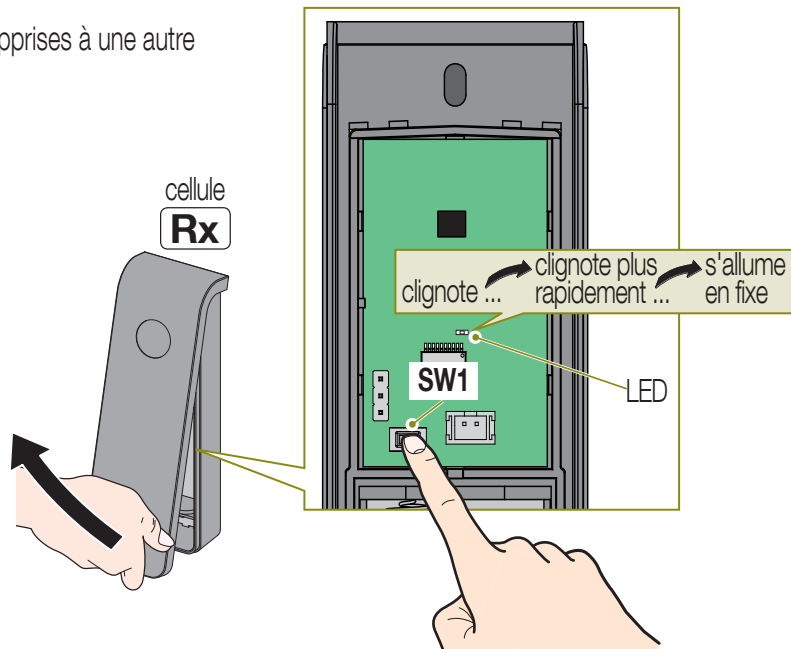

## 11.7 Réinitialisation (remise à zéro) du flash clignotant

Si un flash clignotant déjà appris à une carte électronique de commande, doit être appris à une autre carte électronique de commande (en cas de SAV par exemple), il est impératif de réinitialiser le flash clignotant avant tout nouvel apprentissage (SET-UP) en procédant comme suit :

1. Faire un appui maintenu sur la touche **SW1** du flash :
  - la LED du flash clignote
2. maintenir l'appui sur la touche SW1 :
  - la LED du flash clignote plus rapidement
3. lorsque la LED du flash s'allume en fixe, relâcher la touche SW1

• la LED s'éteint quelques secondes après.  
Le flash clignotant est réinitialisé et peut être appris à une autre carte électronique de commande.

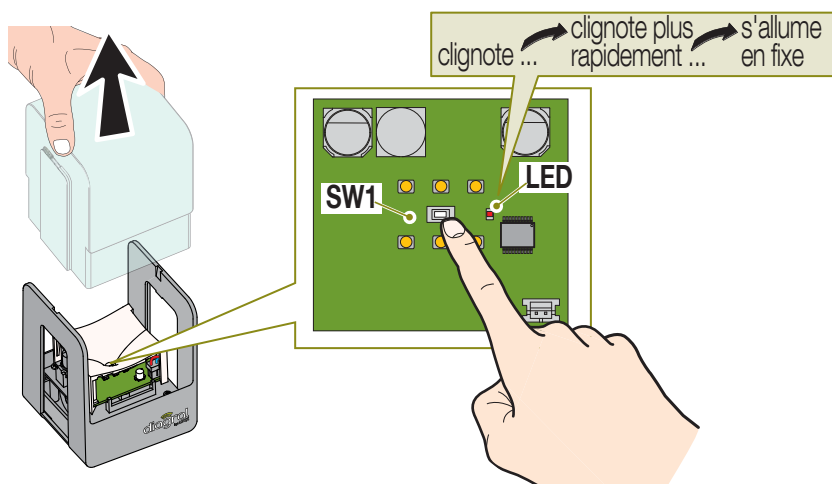

## 12. Entretien

### 12.1 Contrôles et entretien prévus

Il est nécessaire d'effectuer régulièrement un test de bon fonctionnement de votre automatisme et d'effectuer l'entretien périodique du système. Le tableau ci-dessous indique les opérations autorisées.

Confier l'entretien à une personne qualifiée, chargée d'exécuter seulement les opérations indiquées dans le tableau en respectant les instructions et les avertissements de la notice.

#### ATTENTION

- **Seules les opérations indiquées dans le tableau ci-dessous sont admises. Toutes les instructions indiquées dans ce tableau sont à respecter. Le tableau indique les interventions d'entretien qui doivent être effectuées par un personnel qualifié. Les interventions d'entretien réservées au personnel qualifié ne peuvent ni ne doivent être effectuées par l'utilisateur. Toutes interventions pour des réparations non indiquées dans ce tableau sont interdites. Faire effectuer les réparations nécessaires par un personnel qualifié, conformément aux indications du tableau.**
- **Ne pas utiliser le portail si des réparations sont nécessaires.**
- **Ne pas procéder à des modifications ou à des réparations des composants de la motorisation.**
- **L'utilisateur doit s'abstenir de faire toute tentative de réparation pour remédier à un défaut. En cas de panne, l'utilisateur doit déverrouiller le moteur et contacter l'assistance technique DIAGRAL.**
- **Toujours couper l'alimentation du secteur 230 V et déconnecter la batterie de secours avant toute intervention sur la motorisation ou sur le portail.**
- **Il est recommandé de signaler les travaux en cours pour empêcher l'accès à la zone et de ne pas laisser le chantier sans surveillance.**



- fréquence des contrôles interventions d'entretiens : tous les 6 mois	références dans la notice
<b>ATTENTION</b> • <b>Toujours couper l'alimentation du secteur 230 V et déconnecter la batterie de secours avant de commencer l'entretien.</b>	cf. : Par. 6.1, page 25 et 4.4, page 19
<b>Structure du portail</b> • Vérifier l'absence de fissures, de ruptures ou d'affaissements susceptibles d'affaiblir la structure murale de soutien. Si des ouvrages de maçonnerie sont nécessaires, confier la tâche à un personnel qualifié. • Vérifier l'intégrité du matériel et l'absence de fissures sur les piliers et les articulations. Si des réparations sont nécessaires, confier la tâche à une personne qualifiée. Une vérification particulière est nécessaire pour les piliers en bois. • Vérifier l'absence d'usure ou de fissuration des articulations. Si des réparations sont nécessaires, confier la tâche à une personne qualifiée. • Si des butées mécaniques sont présentes au sol, vérifier l'intégrité du matériel, l'absence de rouille et de fissures et qu'elles sont bien ancrées. Si des réparations sont nécessaires, confier la tâche à un <b>personnel qualifié</b> .	
<b>Vantaux du portail</b> • Déverrouiller le moteur pour tester la rotation des vantaux. Le mouvement doit être régulier et uniforme, sans frottement. Vérifier la rigidité, la solidité et la verticalité du vantail par rapport aux piliers et particulièrement sur un vantail en bois: laissés dans n'importe quelle position d'ouverture, ils doivent rester stationnaires, sans tendance à s'ouvrir ou à se fermer. Si des réparations sont nécessaires, confier la tâche à un <b>personnel qualifié</b> . • Vérifier l'absence de bords tranchants et de parties saillantes. Eliminer toute trace de rouille sur les vantaux (s'ils sont en métal) et les repeindre si nécessaire. • Vérifier l'absence de points durs sur les articulations (gonds, charnières...) vérifiez qu'il n'y a aucun signe d'usure anormale. Au besoin, éliminer toute trace de rouille, nettoyer les articulations et les dégripper en effectuant leur graissage.	cf. : Par. 9, page 35
<b>Moteur</b> • Vérifier sur le moteur que toutes les fixations sont en place et bien serrées : fixations de la patte au mur et du moteur à la patte ; fixations de la patte au vantail et du bras articulé à la patte. Serrer les vis si nécessaire. • Tester le système de débrayage manuel sur chaque moteur : déverrouiller le moteur et déplacer le vantail manuellement pour vérifier que le mouvement soit libre. Verrouiller le moteur et tester le blocage de celui-ci en essayant de déplacer le vantail manuellement. Si des réparations sont nécessaires, contacter l' <b>assistance technique DIAGRAL</b> . • En cas d'absence des butées d'arrêt au sol, il est nécessaire de vérifier les butées mécaniques en ouverture et en fermeture installées sur le moteur : elles doivent être dans la bonne position et bien ancrées. Serrer les vis si nécessaire.	cf. : Par. 4.1, page 9 cf. : Par. 9, page 35 cf. : Par. 4.1.7, page 13
<b>Accessoires présents : photocellules, flash clignotant, antenne déportée</b> • Vérifier que les accessoires installés sont bien en place et correctement fixés. Serrer les vis de fixation si nécessaire. • Si l'antenne déportée en option a été installée, vérifier que le champ de l'antenne est libre de tout obstacle et loin de toute végétation trop dense. Le cas échéant, des élagages doivent être effectués régulièrement. • Nettoyer les surfaces du flash clignotant, de la cellule émettrice et de la réceptrice à l'aide d'un chiffon doux, propre et imbibé d'eau et les sécher avec un chiffon doux et sec. • Eliminer les éventuels obstacles (par exemple feuillage d'arbustes ou branches) qui risquent d'atténuer la visibilité du flash clignotant ou le faisceau des cellules.	cf. : Par. 4.2, page 14, 4.3, page 16, 5.4.1, page 23 et 5.4.2, page 24 cf. : Chapitre 12.2, page 44
<b>Câbles de branchement</b> • Vérifier l'intégrité des câbles et que toutes les branchements sont bien serrés. Serrer les fixations des câbles si nécessaire.	cf. : Par. 5, page 20
<b>En conclusion, pour l'entretien et tous les contrôles structuraux et mécaniques</b> • Débarrasser le chantier de tous les outillages et matériels utilisés. • Fermer manuellement les vantaux, puis verrouiller les moteurs. Essayer de déplacer les vantaux manuellement dans les deux directions pour vérifier que le mouvement soit bloqué. • Contrôler que toutes les précautions de sécurité sont respectées. • Enfin, brancher l'alimentation du secteur et connecter la batterie de secours.	cf. : Par. 9, page 35 cf. : Par. 1, page 3 cf. : Par. 6.1, page 25 et 4.4, page 19
<b>Contrôles fonctionnels</b> Après avoir rétabli l'alimentation du secteur et la batterie de secours : • vérifier que toutes les connexions sont correctes en contrôlant l'état des LED et la fonction <b>dd</b> . Commander quelques manœuvres pour vérifier le bon fonctionnement des moteurs et des accessoires : • vérifier que les manœuvres sont effectuées correctement selon la logique et les réglages choisis. • vérifier que les vantaux atteignent les butées en ouverture et en fermeture en respectant le ralentissement en fin de course et s'assurer que le mouvement des vantaux est régulier et uniforme, sans frottement. • vérifier que le flash clignotant (si présent) entre en fonction (clignotement singulier) pendant la manœuvre. En cas de double clignotement, vérifier l'état des piles des accessoires sans fil présents. • couper le faisceau des photocellules pour vérifier qu'elles interviennent correctement en inhibant la fermeture du portail. • pour vérifier le bon état de la batterie de secours (si présente), couper l'alimentation du secteur et commander une manœuvre. En cas de défaut ou mauvais fonctionnement, couper l'alimentation du secteur et effectuer à nouveau tous les contrôles. Effectuer les interventions d'entretien nécessaires conformément aux recommandations du Par. 12.2. Si les problèmes persistent, contacter l' <b>assistance technique DIAGRAL</b> .	cf. : Par. 7.1, page 31 cf. : Par. 10.1, page 36 ou 10.2, page 36

## 12.2 Recommandations pour l'entretien

### 12.2.1 Graissage

- Ne graisser que les articulations des vantaux (gonds, charnières...). Le moteur n'a pas besoin de lubrification.

### 12.2.2 Nettoyage

- Ne nettoyer que les surfaces extérieures des capots des moteurs et des accessoires.
- Nettoyer à l'aide d'un chiffon doux, propre et imbibé d'eau. Essuyer à l'aide d'un chiffon propre.
- Éviter tout type de solvants ou détergents : ces produits pourraient abîmer les matériaux, notamment la coque transparente du flash clignotant et les lentilles des photocellules.

### 12.2.3 Remplacements

#### ATTENTION

- Ne pas procéder à des modifications ou à des réparations des composants de la motorisation.
- Utiliser exclusivement des pièces et composants d'origine Diagrall by ADYX pour les remplacements. Diagrall by ADYX décline toute responsabilité quant à la sécurité et au bon fonctionnement de la motorisation dans le cas d'utilisation de composants d'une origine autre que Diagrall by ADYX.
- Il est impératif de remplacer les piles fournies par des piles du même type (comme indiqué dans le tableau ci-dessous).

<b>Piles du flash clignotant</b> • 2 piles alcalines 1,5 V C (durée prévue de 3 ans avec 10-15 cycles / jour)	cf. : Chapitre «4.2 Installation du flash clignotant», page 14
<b>Piles photocellule</b> • 2 piles alcalines 1,5 V AA (durée prévue de 3 ans avec 10-15 cycles / jour)	cf. : Chapitre «4.3 Installation des photocellules», page 16
<b>Piles de la télécommande</b> • 2 piles lithium bouton de type CR2032	cf. : Chapitre «11.3 Changement des piles de la télécommande», page 38
<b>Batteries de secours</b> • Utiliser exclusivement la batterie DIAG88MDF pour le remplacement Le cycle de charge de batterie de secours est de 18 heures sans interruption de l'alimentation du secteur. La batterie doit être remplacée lorsque cette durée ne suffit pas pour rétablir le niveau de charge.	cf. : Chapitre «4.4 Installation de la batterie de secours», page 19

#### ATTENTION

- La batterie de secours et les piles du flash clignotant, des télécommandes et des photocellules ne doivent pas être jetées avec les déchets ménagers. Les remettre au revendeur ou les déposer dans les conteneurs spécifiquement prévus pour la collecte différenciée des déchets.

## Remplacement du fusible de la carte

#### ATTENTION :

- Avant de remplacer le fusible, faire un contrôle visuel des raccordements et de composant non endommagé pour déterminer la cause.
- Le fusible peut être grillé en raison de problèmes sur la ligne d'alimentation. Si le problème se reproduit, contacter l'assistance technique.

En cas de nécessité, il est possible de remplacer le fusible de la carte. Procéder comme décrit ci-dessous.

1. couper l'alimentation du secteur 230 V en agissant sur l'interrupteur différentiel en amont du système
2. ouvrir le capot du moteur et débrancher la batterie de secours, puis démonter la carte électronique (sans ôter le couvercle de la carte) (cf. : Chap. 4.1.2, page 11 et 4.1.3, page 11)
3. retirer le petit couvercle du fusible en plastique transparent en le soulevant doucement avec un tournevis
4. pour retirer le fusible, introduire un tournevis dans l'encoche et pousser doucement le fusible en le soulevant
5. monter le nouveau fusible
6. refermer le petit couvercle du fusible en plastique transparent
7. remonter la carte électronique et rebrancher la batterie de secours. Puis, fermer le capot du moteur (cf. : Chap. 5.5, page 24 et 8, page 34)
8. rétablir l'alimentation du secteur.

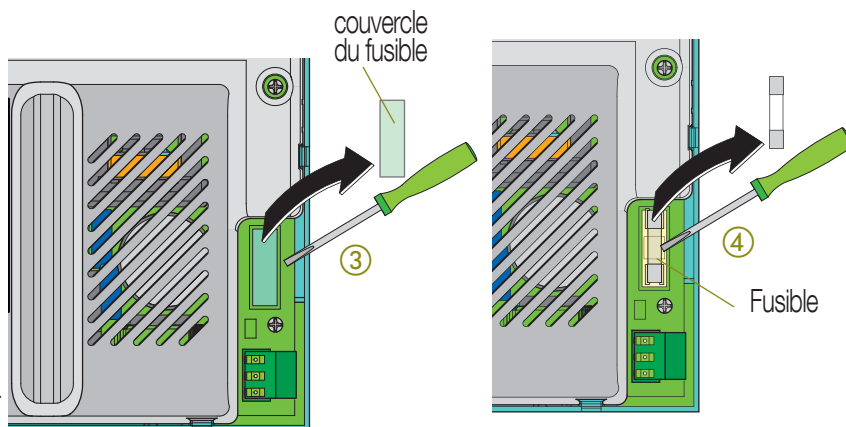

#### ATTENTION

- Utiliser un fusible 250 VAC ; 2,5 A retardé ; Ø 5 mm x 20 mm.

### 12.3 Registre d'entretien

Noter sur ce registre d'entretien toutes les interventions d'entretien et/ou de réparation et/ou amélioration effectuées sur le portail ou sur ses composants. Lorsque ces interventions sont effectuées par un personnel qualifié, s'assurer que les interventions effectuées par ce dernier soient indiquées dans ce registre, avec le nom de la société et la signature du technicien étant intervenu. Conserver soigneusement le présent registre d'entretien.

<b>Emplacement du portail</b> (adresse)	
<b>Propriétaire/utilisateur du portail</b> (prénom et nom)	
<b>Date d'installation du portail manuel</b>	
<b>Date de motorisation</b>	
<b>Dimensions du portail</b> (longueur du vantail - poids)	
<b>Matériau du portail</b> (métal - bois - etc.)	

#### Liste des composants installés

<b>Groupe d'actionnement</b> (pour la liste complète des composants de la motorisation, consulter le manuel d'instruction)	MOTORISATION À BRAS POUR PORTAIL BATTANT - DIAG21MPF	
	<input type="checkbox"/> 1 moteur	<input type="checkbox"/> 2 moteurs
<b>Marque de fabrique</b>	DIAGRAL est une marque de la société ATRAL SYSTEM SAS Rue du Pré de l'Horme, 38926 CROLLES CEDEX Tél. : 0 825 051 809	
<b>Assistance autorisée</b>	contacter le numéro 0 825 051 809	
<b>Nombre de photocellules installées</b>	<input type="checkbox"/> 1 paire	<input type="checkbox"/> 2 paires
<b>Flash clignotant</b>	<input type="checkbox"/> OUI	<input type="checkbox"/> NON
<b>Batterie de secours</b>	<input type="checkbox"/> OUI	<input type="checkbox"/> NON
<b>Sélecteur à clé</b>	<input type="checkbox"/> OUI	<input type="checkbox"/> NON
<b>Antenne déportée externe</b>	<input type="checkbox"/> OUI	<input type="checkbox"/> NON

DATE	Brève description de l'intervention	Nom de la société et signature du technicien

DATE	Brève description de l'intervention	Nom de la société et signature du technicien

DATE	Brève description de l'intervention	Nom de la société et signature du technicien

DATE	Brève description de l'intervention	Nom de la société et signature du technicien



## 13. Caractéristiques techniques

MOTORISATION À BRAS POUR PORTAIL BATTANT DIAG21MPF	
Alimentation	230 Vca (+10%-6%) - 50Hz
Alimentation moteur	24 Vdc
Puissance absorbée	50 W (max 150 W)
Consommation en veille de l'automatisme	<2 W
Couple max. par moteur	250 Nm
Temps d'ouverture à 90° (ralentissements exclus)	12 s (temps indicatif variable selon la dimension du vantail)
Longueur max. par vantail	2,3 m
Poids max. par vantail	250 kg
Fréquence d'utilisation à 20 ° C	20 cycles/jour
Cycles consécutifs à 20 ° C	N max. 20
Degré de protection	IP 44
Température de fonctionnement	↕ -15 ° ↕ + 55 ° C
Poids par moteur	5,9 kg (avec la carte électronique de commande)
Ouverture max.	120 ° (en fonction de la géométrie du portail)
Déverrouillage manuel	oui, avec poignée de déverrouillage
Butées d'arrêt mécaniques	butées crantées à installer uniquement en l'absence de butée de sol
Inversion en cas de détection d'obstacles	oui
Nombres de cycles sur batterie de secours	10 cycles consécutifs (cf. : Par. 10.4)

 **Traitement des appareils électriques et électroniques en fin de vie** (Applicable dans les pays de l'Union Européenne et autres pays européens disposant d'un système de collecte). Ce symbole, apposé sur le produit ou sur son emballage, indique que ce produit ne doit pas être traité avec les déchets ménagers. Il doit être remis à un point de collecte approprié pour le recyclage des équipements électriques et électroniques. En vous assurant que ce produit est bien mis au rebut de manière appropriée, vous aiderez à prévenir les conséquences négatives pour l'environnement et la santé humaine. Pour toute information supplémentaire au sujet du recyclage de ce produit, vous pouvez vous adresser à votre municipalité, déchetterie ou au magasin où vous avez acheté le produit.

## 14. Déclaration CE de Conformité

### Le soussigné, représentant le fabricant ci-après

**Fabricant :** FAAC S.p.A. Soc. Unipersonale

**Adresse :** Via Calari, 10 - 40069 Zola Predosa BOLOGNA - ITALIE

### Déclare par la présente que le produit

**Identification du produit :** MOTORISATION À BRAS POUR PORTAIL BATTANT à usage domestique, pour l'accès des véhicules, code DIAG21MPF

**est conforme aux dispositions des directives CE suivantes (y compris tous les amendements applicables)**

- 2006/42/EC
- 99/05/EC
- 2011/65/EU

**et que les normes techniques harmonisées mentionnées ci-après ont été appliquées**

- EN 60335-1:2012 + A11:2014
- EN 62311:2008
- EN 60950-1:2006 + A11:2009 + A12:2011 + A1:2010 + A2:2013
- EN 300 220-2 V2.4.1
- EN 301 489-1 V1.9.2
- EN 301 489-3 V1.6.1

**d'autres normes techniques appliquées**

- EN 12453:2000

**ADYX est une marque déposée de FAAC S.p.A. Soc. Unipersonale**

Original

Bologne, le 1<sup>er</sup> janvier 2017

CEO  
A. Marcellan



## 15. Garantie

Sauf exclusion de certains matériels ou de certains composants de matériels, DIAGRAL octroie à la délivrance du bien une garantie contractuelle inextensible de trois (3) ans contre tout vice caché ou défaut de fabrication pour sa gamme de motorisations.

Les organes de commandes DIAG42ACK, DIAG43MCX, DIAG44ACX exclusivement peuvent bénéficier d'une garantie légale de conformité de deux (2) ans et d'une garantie commerciale de trois (3) ans sous la forme d'une extension gratuite sous les réserves et conditions suivantes : Pour les organes de commandes précités seulement, l'octroi de la garantie commerciale de trois (3) ans, courant à compter de l'expiration de la garantie légale de conformité, est conditionné à l'envoi d'une demande d'extension de garantie gratuite dans un délai de trente (30) jours à compter de la vente.

Cette demande d'extension gratuite de garantie peut être formée en adressant le bon de garantie prévu à cet effet à l'adresse indiquée sur le document ou en ligne à partir du site [www.diagral.fr](http://www.diagral.fr).

Il est précisé que la facture d'achat du matériel devra impérativement être conservée afin de justifier de la période de garantie.

La garantie ne porte que sur les produits DIAGRAL, commercialisés par ATRAL SYSTEM, et non aux alimentations (batteries, piles et blocs lithium) et autres consommables (tels que ampoules, lampes, huiles, fusibles...).

Certains produits ou accessoires tels que transformateurs, câbles de liaison, accessoires d'équipement de systèmes de motorisation, antennes, batteries de secours (liste non exhaustive), peuvent ne pas bénéficier de la garantie.

La garantie porte sur tout matériel qui dysfonctionne, dès lors que ce dysfonctionnement ne provient pas ou n'est pas la résultante de :

- des contraintes propres au site à équiper, qui restreignent ou nuisent aux transmissions radio,
- du non respect des consignes d'installation ou de maintenance spécifiées par DIAGRAL, ou erreur de manipulation ou de branchement en cours d'installation,
- d'un usage anormal ou non conforme des produits aux spécifications de DIAGRAL,
- de la négligence ou défaut d'entretien de la part de l'utilisateur,
- de l'intervention ou transformation de quelque nature qu'elle soit en dehors de toute instruction donnée par DIAGRAL,
- de détériorations résultant d'une installation effectuée avec des dispositifs ou périphériques d'une autre marque que DIAGRAL,
- d'une dégradation par chute, choc ou par immersion,
- d'une utilisation d'alimentation autre que celle indiquée par DIAGRAL,
- de dommages ou avaries causés par le transport,
- de conditions d'utilisation particulières telles que ambiance humide ou poussiéreuse, température élevée au-delà des spécifications de fonctionnement du fabricant, émanations chimiques, etc...
- d'une catastrophe naturelle, émeutes ou vandalisme, ainsi que dans tous les cas où un évènement postérieur à la vente indépendant de la volonté de DIAGRAL, irrésistible, et dont elle ne pouvait raisonnablement être tenue de prévoir ni la survenance ni les effets, interdirait l'exécution de ses obligations essentielles,
- de phénomène atmosphérique ou détériorations causées par l'environnement extérieur tels qu'infiltration, pluie, foudre, condensation, insectes, animaux, surtension.

Le bénéfice de la garantie est exclusivement réservé aux territoires suivants : pays de l'Union Européenne, Norvège et Suisse.

Indépendamment de la garantie contractuelle consentie, ATRAL SYSTEM est tenu des défauts de conformité du bien au contrat, et des vices rédhibitoires dans les conditions prévues aux articles 1641 à 1649 du Code Civil.

À cet égard, il est rappelé les articles suivants :

- Article L211-4 du Code de la Consommation : le vendeur est tenu de livrer un bien conforme au contrat et répond des défauts de conformité existants lors de la délivrance.

Il répond également des défauts de conformité résultant de l'emballage, des instructions de montage ou de l'installation, lorsque celle-ci a été mise à sa charge par le contrat, ou a été réalisée sous sa responsabilité.

- Article L211-5 du Code de la Consommation : pour être conforme au contrat, le bien doit :
  1. Être propre à l'usage habituellement attendu d'un bien semblable et, le cas échéant : correspondre à la description donnée par le vendeur et posséder les qualités que celui-ci a présentées à l'acheteur sous forme d'échantillon ou de modèle, présenter les qualités qu'un acheteur peut légitimement attendre eu égard aux déclarations publiques faites par le vendeur, par le producteur ou par son représentant, notamment dans la publicité ou l'étiquetage.
  2. Ou présenter les caractéristiques définies d'un commun accord par les parties, ou être propre à tout usage spécial recherché par l'acheteur, porté à la connaissance du vendeur et que ce dernier a accepté.
- Article L211-12 du Code de la Consommation : l'action résultant du défaut de conformité se prescrit par deux ans, à compter de la délivrance du bien.
- Article 1641 du Code Civil : le vendeur est tenu de la garantie à raison des défauts cachés de la chose vendue qui la rendent impropre à l'usage auquel on la destine, ou qui diminuent tellement cet usage que l'acheteur ne l'aurait pas acquise, ou n'en aurait donné aucun moindre prix s'il les avait connues.
- Article 1648 alinéa 1 du Code Civil : l'action résultant des vices rédhibitoires doit être intentée par l'acquéreur dans un délai de deux ans à compter de la découverte du vice.

Pour la mise en œuvre de la garantie, l'utilisateur doit contacter la société DIAGRAL dont les coordonnées sont les suivantes :

DIAGRAL est une marque de la société ATRAL SYSTEM

ATRAL SYSTEM

SAS au capital de 252 320 euros inscrite au RCS de Grenoble sous le numéro 311586382

Rue du Pré de l'Horme, 38926 CROLLES CEDEX

Tél. : 0 825 051 809 (0,15 € TTC/min depuis un poste fixe)

DIAGRAL exposera alors les conditions de retour de la mise en œuvre de sa garantie.

La garantie donne droit à l'échange standard ou à la réparation au choix de DIAGRAL.

Tout produit ayant fait l'objet d'un échange devient la propriété définitive et irrévocable de DIAGRAL.

Tout produit échangé sous garantie, bénéficie de la durée de garantie restant du produit d'origine.

En application de l'article L111-2 du Code de la Consommation, les pièces indispensables à l'utilisation du bien seront disponibles durant la période de garantie.

Enfin, DIAGRAL précise que dans le souci d'améliorer ses produits, elle se réserve le droit de les modifier sans préavis.

### Destination des produits :

Les matériels commercialisés par DIAGRAL sont conçus pour contribuer à la protection et au confort d'habitations en résidentiel et de certains locaux professionnels tels qu'ils sont déterminés dans la documentation fournie par DIAGRAL, ou pour contribuer à la protection et au bien-être des personnes, dans les limites techniques et d'environnement décrites dans la documentation fournie par DIAGRAL et recommandées par le revendeur.

### **Marquage CE et Réglementation :**

Les produits commercialisés par DIAGRAL sont conformes aux exigences essentielles des directives européennes qui les concernent. Le marquage CE atteste de la conformité des produits à ces directives et aux normes qui définissent les spécifications techniques à respecter.

### **Réseaux de communication (indisponibilité) :**

DIAGRAL rappelle à l'utilisateur que ses systèmes fonctionnent grâce aux réseaux de communication radio, IP (internet) et électriques (Internet via ADSL, Bluetooth, GSM, GPRS, WIFI, Courants Porteurs en Ligne (CPL), etc...).

La gestion de ces réseaux de communication privés ou non, n'étant pas assurée par DIAGRAL, qui n'en a aucune maîtrise, celle-ci rappelle aux utilisateurs qu'elle ne peut en garantir leur disponibilité à 100%.

DIAGRAL attire donc l'attention de l'utilisateur sur le fait qu'une indisponibilité qui apparaîtrait sur ces réseaux pourrait avoir comme conséquence une indisponibilité de ses propres systèmes.

Dans une telle situation, indépendante de sa volonté, DIAGRAL indique que ni sa responsabilité, ni celle du fabricant ne pourrait être engagée.

### **Informatique et Liberté :**

Le responsable du traitement des données recueillies est le responsable du service assistance technique de ATRAL System SAS. Les informations recueillies font l'objet d'un traitement informatique destiné à assurer le suivi de la garantie des produits vendus et à avoir une meilleure connaissance des consommateurs. Les réponses au questionnaire sont facultatives. Les destinataires des données sont les services assistance technique et marketing de ATRAL System SAS.

Conformément aux dispositions de la loi « Informatique et Libertés » n° 78-17 du 6 janvier 1978, vous bénéficiez d'un droit d'accès et de rectification aux informations qui vous concernent. Si vous souhaitez exercer ce droit et obtenir communication des informations vous concernant, veuillez vous adresser au responsable du service assistance technique de ATRAL System SAS. Vous pouvez vous opposer au traitement des données vous concernant sans frais ni justification.

### **Conditions d'application de la garantie et du service après-vente :**

Les développements qui suivent ont pour objet de vous exposer les règles de mise en œuvre de la garantie contractuelle et du service après-vente. En respectant sa disposition, vous simplifierez la gestion de vos retours et vous pourrez profiter pleinement des avantages de la garantie et de notre service après-vente.

### **Rappel :**

La garantie consentie aux utilisateurs donne droits au choix de DIAGRAL, à l'échange standard ou à la réparation.

Pour les conditions, et modalités de la garantie, se reporter au texte de garantie applicable à votre système.

Les prestations réalisées par DIAGRAL, autres que celles consenties au titre de la garantie contractuelle, relèvent du service après-vente et sont payantes.

Tout produit ayant fait l'objet d'un échange au titre de la garantie devient la propriété définitive et irrévocable de DIAGRAL.

### **Procédure à suivre :**

Lorsque vous constatez le dysfonctionnement d'un produit, vous devez impérativement en faire vérifier la réalité en contactant notre assistance technique au numéro de téléphone indiqué sur la notice d'installation du produit principal (coût de la communication précisé sur la notice).

Cette procédure, préalable et obligatoire, vous assure une gestion du dossier par les services compétents dans les meilleurs délais.

Si un retour du produit s'avère nécessaire, notre assistance technique vous communique un accord de retour (pour échange ou vérification) avec un numéro à inscrire de manière parfaitement lisible sur le colis.

Il est indispensable de toujours envoyer le matériel au service après-vente, accompagné de la copie de l'accord de retour, de la preuve d'achat (facture) et d'un bordereau lisiblement rempli précisant :

- le numéro ou la copie de l'accord de retour,
- vos coordonnées complètes,
- la copie de votre facture ou preuve d'achat avec la date d'achat,
- la description du matériel et le motif du retour,
- le nom de l'utilisateur.

Sous peine d'irrecevabilité de la demande, le matériel présumé défectueux doit nous être retourné complet avec son alimentation.

Les retours doivent être faits à l'adresse communiquée par l'assistance technique DIAGRAL lors du contact téléphonique préalable.

### **Important :**

Les frais de port et les risques liés au transport sont toujours à la charge de l'expéditeur.

Notre responsabilité ne peut en aucun cas être engagée en cas d'incident survenant à cette occasion et notamment vol, perte, dégradation, destruction etc.

Les retours en port dû seront systématiquement refusés par nos services.

L'emballage des retours doit pouvoir résister aux contraintes de transport.

Tout matériel dégradé pendant le transport sera considéré comme hors garantie.

Tout colis présenté en mauvais état par le transporteur sera refusé par nos services.

### **Matériel sous garantie bénéficiant de la garantie légale de conformité ou de la garantie commerciale :**

DIAGRAL octroie à partir de la délivrance au premier utilisateur la garantie contractuelle de trois (3) ans contre tout vice caché ou défaut de fabrication pour sa gamme de motorisations.

Sauf les organes de commandes DIAG42ACK, DIAG43MCX, DIAG44ACX qui bénéficient d'une garantie légale de deux (2) ans et d'une garantie commerciale de trois (3) ans sous réserve de l'enregistrement par DIAGRAL des informations liées à l'extension gratuite de garantie (détail dans les conditions de garantie de DIAGRAL by adyx).

En cas de contestation sur la date de départ de la garantie contractuelle, celle-ci débutera à compter de la date de fabrication que le numéro de série de l'appareil permettra de déterminer.

Tant que la référence correspondante est commercialisée, tout matériel reconnu défectueux par notre assistance technique donne droit à l'échange standard ou à la réparation au choix de DIAGRAL.

Tout produit échangé sous garantie bénéficie de la durée de garantie restante du produit d'origine.

Tout appareil retourné sans accord de retour peut faire l'objet d'un renvoi à son expéditeur, aux risques de ce dernier. Il ne sera rééquipé d'aucun accessoire.

Tout appareil ayant fait l'objet d'un accord de retour pour vérification et qui sera reconnu en état de fonctionnement sera renvoyé tel quel à son expéditeur.

### **Matériel hors garantie :**

Tant que la référence correspondante est commercialisée, tout matériel hors garantie peut faire l'objet d'une commande auprès d'un revendeur au choix de l'utilisateur selon les conditions habituelles d'achat en vigueur.

Si l'assistance technique de DIAGRAL établit un accord de retour pour vérification, notre service après-vente établira alors soit un devis de réparation, soit un remplacement par un produit neuf facturé selon les conditions habituelles d'achat en vigueur.

En cas d'accord avec la proposition ainsi faite, vous devez impérativement retourner le double de ce devis, revêtu de la mention "bon pour accord", daté et signé dans un délai d'un (1) mois à compter de sa date d'établissement.

Dans le cas d'une réparation, le produit réparé est garanti six (6) mois à compter de la date de réparation.

**Nous apprécions vos suggestions**

Si vous avez des remarques pour l'amélioration de nos guides et de nos produits, n'hésitez pas à nous les communiquer par écrit ou par e-mail ([assistancetechnique@diagral.fr](mailto:assistancetechnique@diagral.fr)) en précisant la date d'achat du matériel. Nous vous en remercions par avance.

Pour obtenir des conseils lors de la pose de votre système ou avant tout retour de matériel, munissez-vous de votre guide puis, contacter l'assistance technique DIAGRAL au : **0 825 051 809**

depuis 1 poste fixe pour la France : 0,15 €/mn  
pour les autres pays, se reporter au tarif en vigueur

Une équipe de techniciens qualifiés vous indiquera la procédure à suivre la mieux adaptée à votre cas. Vous trouverez sur notre site [www.diagral.fr](http://www.diagral.fr) les réponses aux questions les plus fréquentes, les principales notices techniques...