

Nous garantissons que nos bois
sont issus de forêts bien gérées.

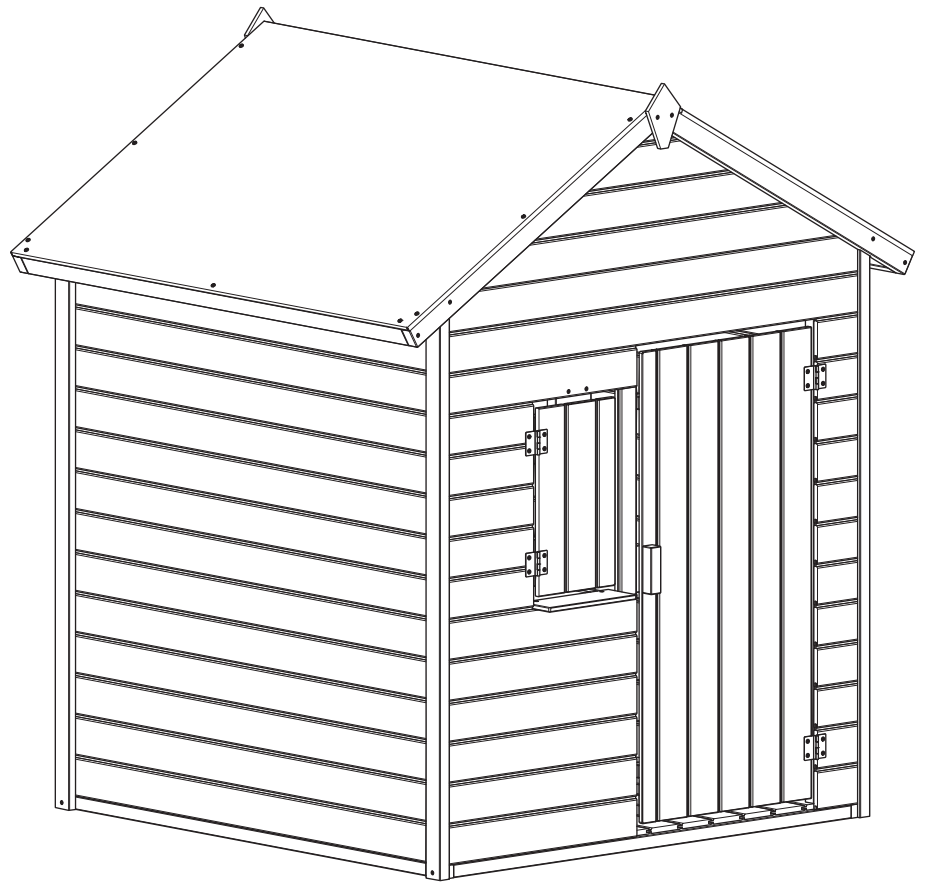

CE
EN 71

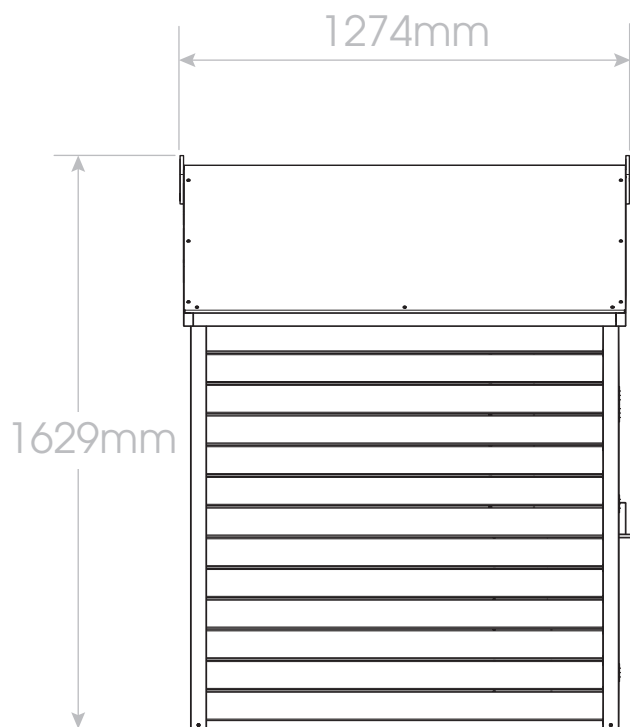

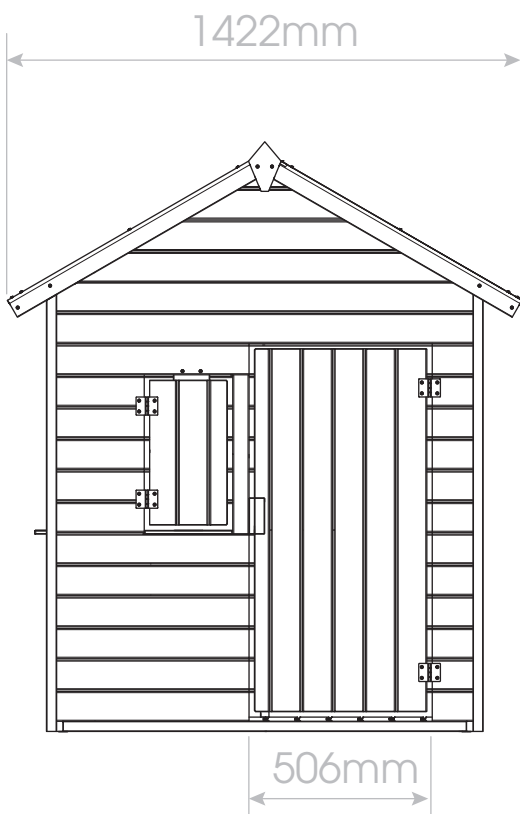
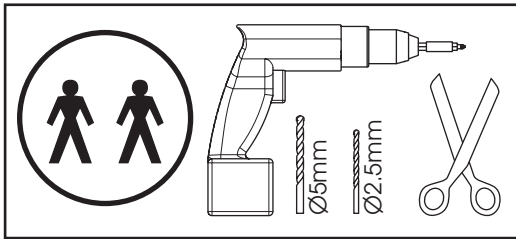
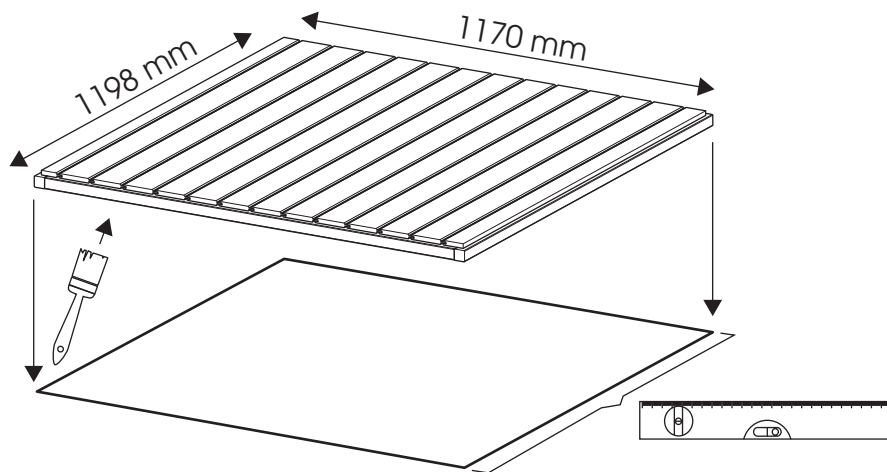

FR Nous vous remercions d'avoir choisi un des produits de la gamme enfants BURGER, conçue et développée par nos ingénieurs et designers, conformément aux normes en vigueur. Nous l'avons conçu pour qu'il vous donne entière satisfaction.

Conseils

- Lire attentivement le manuel et numéroter chaque pièce avant d'entreprendre le montage de la maisonnette.
- Vérifier l'intégralité du contenu de vos colis et le nombre de pièces disponibles.
- Pensez au tri pour recycler l'emballage de votre maisonnette (carton, film plastique..).
- Avant le montage, toutes les pièces en bois doivent être traitées avec un produit de préservation du bois adapté à un usage pour les enfants, plus particulièrement les composants qui ne sont plus accessibles après montage.
- Pensez à traiter la face du plancher qui sera en contact avec votre sol.

Attention !

- Ne convient pas aux enfants de moins de 3 ans. Petits éléments.
- Utilisation maximum 2 enfants (poids maximum de l'enfant 50kg)
- Utilisation en extérieur.
- Réservé à un usage familial.
- Il doit être impérativement assemblé par un adulte.
- Petits éléments. Danger d'étouffement.
- Danger de chute. Ne pas laisser les enfants de moins de 36 mois s'asseoir sans surveillance.

Instructions de montage et d'installation





- Avant d'installer le jeu, assurez-vous que la surface du sol est nivelée et non fluente. Prévoir une zone minimale de 2 mètres entre la maisonnette et toute structure ou obstacle tel qu'une barrière, un garage, une maison, des branches d'arbre, des fils à linge ou des câbles électriques.
- Mettre en place un film géotextile sous le plancher, afin d'éviter que les mauvaises herbes ne poussent.
- Ne pas installer la maisonnette sur du béton, de l'asphalte ou tout autre revêtement en dur.
- Au moment du montage, ne laisser aucune vis, aucun clou dépasser.
- Ces instructions de montage doivent être conservées pour vous y référer ultérieurement.
- Aucune modification ne peut être apportée au jouet d'origine.
- En cas de SAV, la version située en bas à droite des pages vous sera demandée.





Maintenance

- Boucher les trous ($5 < \varnothing < 12 \text{ mm}$) pouvant apparaître (noeuds sautés) avec une pâte (type mastic) adaptée à un usage pour les enfants.
- Il est conseillé de vérifier à chaque début de saison l'état de votre maisonnette.
- Vérifier les vis, écrous et boulons et les reserrer si nécessaire.
- Graisser toutes les parties mobiles métalliques.
- Remplacer les éléments défectueux conformément aux instructions du fabricant.
- Appliquer un produit d'entretien (lasure, peinture) afin de garantir la bonne tenue dans le temps de votre produit.
- Déneiger, le cas échéant, la maisonnette.
- A défaut de procéder à ces vérifications, le jouet pourrait se renverser ou constituer un danger.

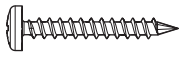
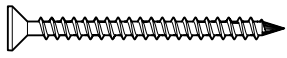
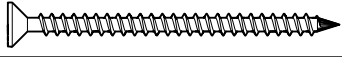
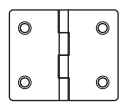

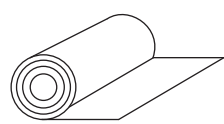
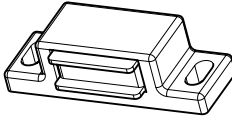

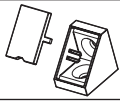

Garantie

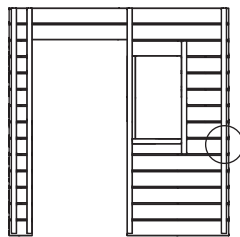
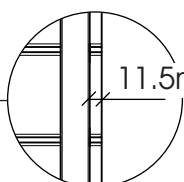
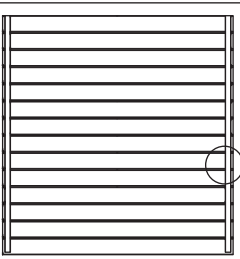
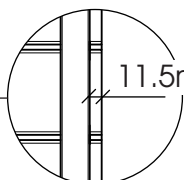
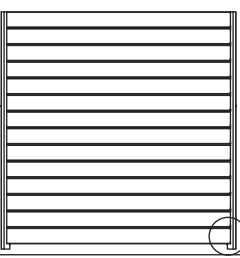
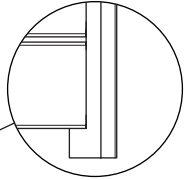
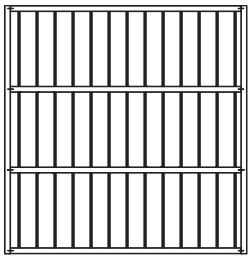
- Ce produit est garanti 2 ans. La garantie n'est applicable que pour des problèmes liés à des défauts de fabrication (vices cachés), et est uniquement valable lorsque les conditions recommandées de mise en œuvre sont respectées, dans le cadre d'une utilisation normale du produit. Toute modification apportée au produit annule la garantie. La garantie ne s'applique pas aux changements d'apparence des matériaux si l'entretien et la pause ne sont pas réalisés suivant les préconisations données pour le montage.

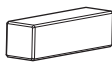
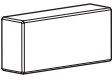
A		Ø 2,9x6,5 mm	x6
B		Ø 3x12 mm	x16
C		Ø 3,5x15 mm	x3
D		Ø 4x25 mm	x34
E		Ø 4x30 mm	x18
F		Ø 4x50 mm	x23
G		Ø 4x60 mm	x4
H		50x60x5 mm	x4

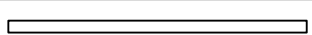
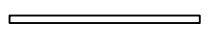
I		1000x1315 mm	x2
J		13x17x45 mm	x1
K		1.5x12x34 mm	x1
L		20x20x17 mm	x4
M		42x85x1.5 mm	x2

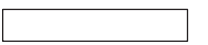
1		40x447x1412mm	x2
2	 	40x1213x1170 mm 11.5mm	x1
3	 	40x1213x1170 mm 11.5mm	x1
4	 	30x1241x1214 mm	x2
5		40x1198x1170 mm	x1

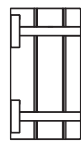
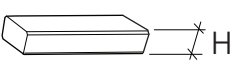
6		40x476x1003 mm	x1
7		28x28x100 mm	x2
8		28x45x100 mm	x1
9		10x90x137 mm	x2
10		28x45x1198 mm	x2
11		28x28x448 mm	x2
12		8x605x1250 mm	x2
13		8x210x1250 mm	x2
14		10x90x245 mm	x1
15		40x400x215 mm	x1
16		H = 15 mm	x3

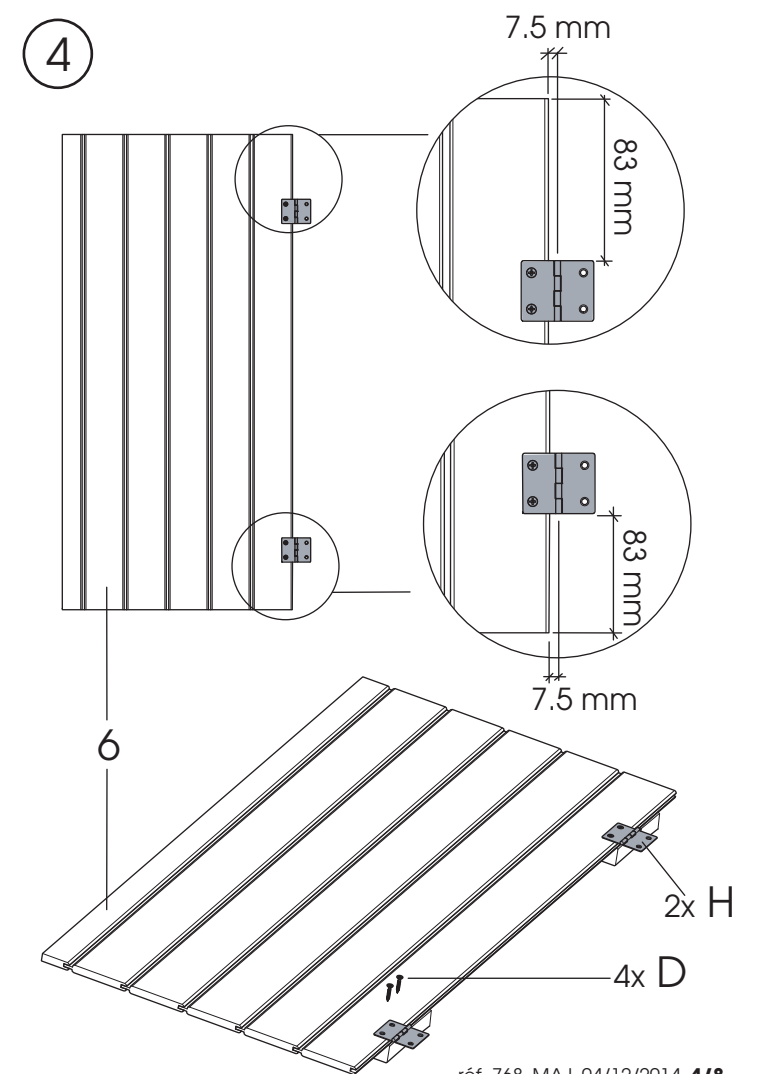
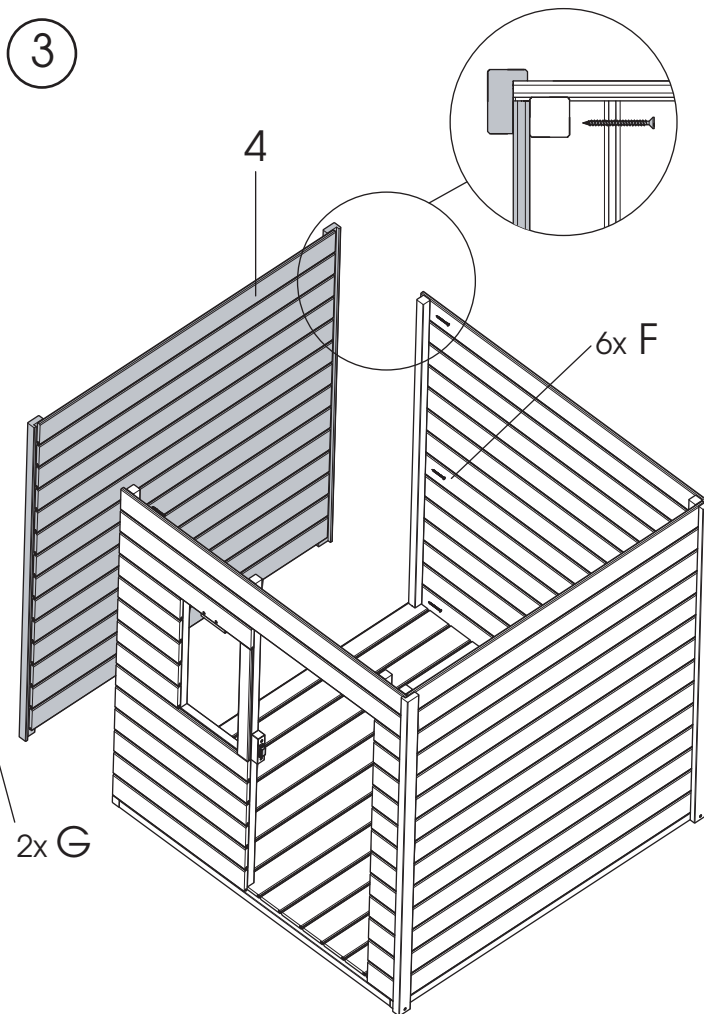
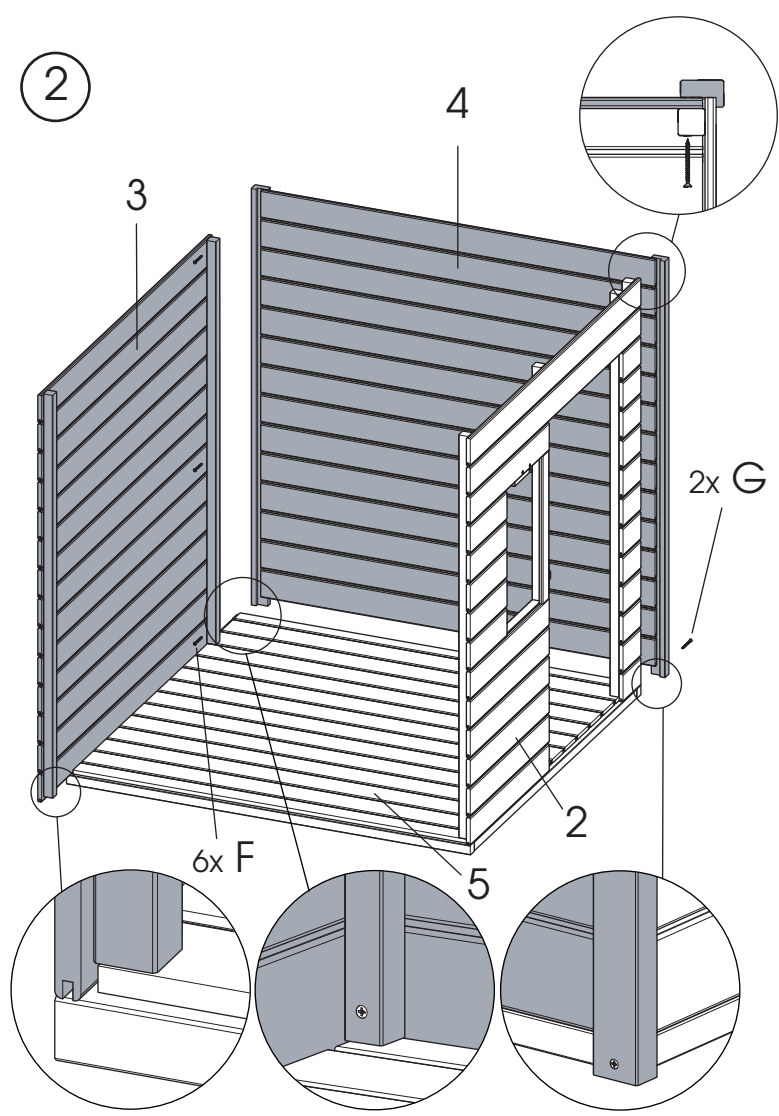
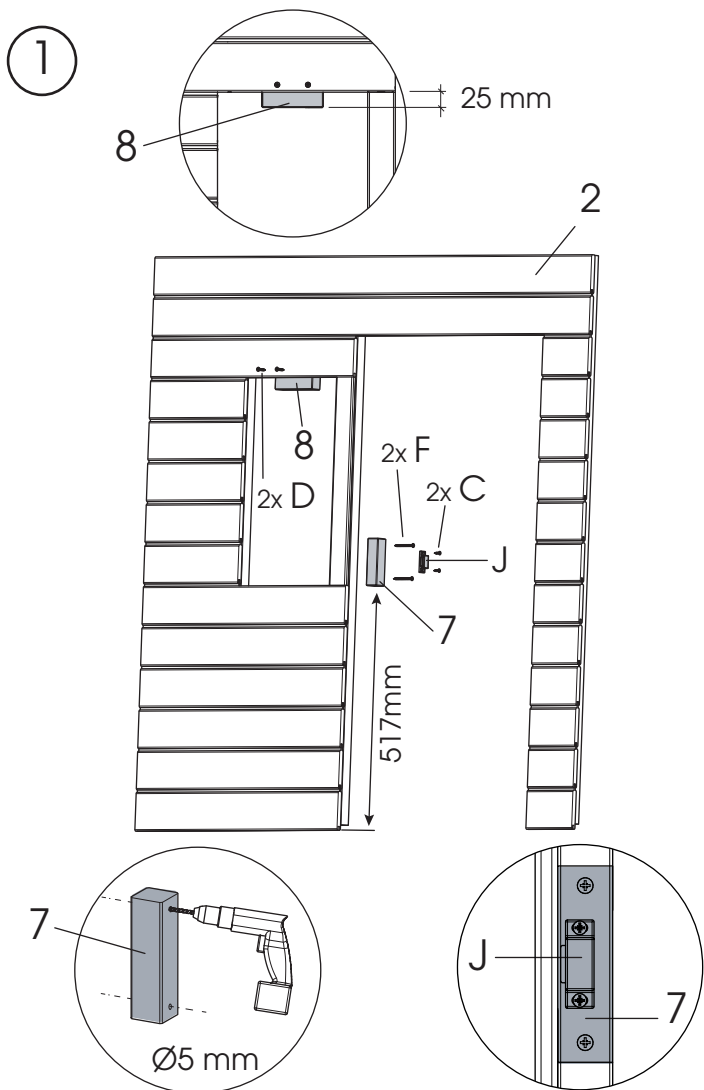

5

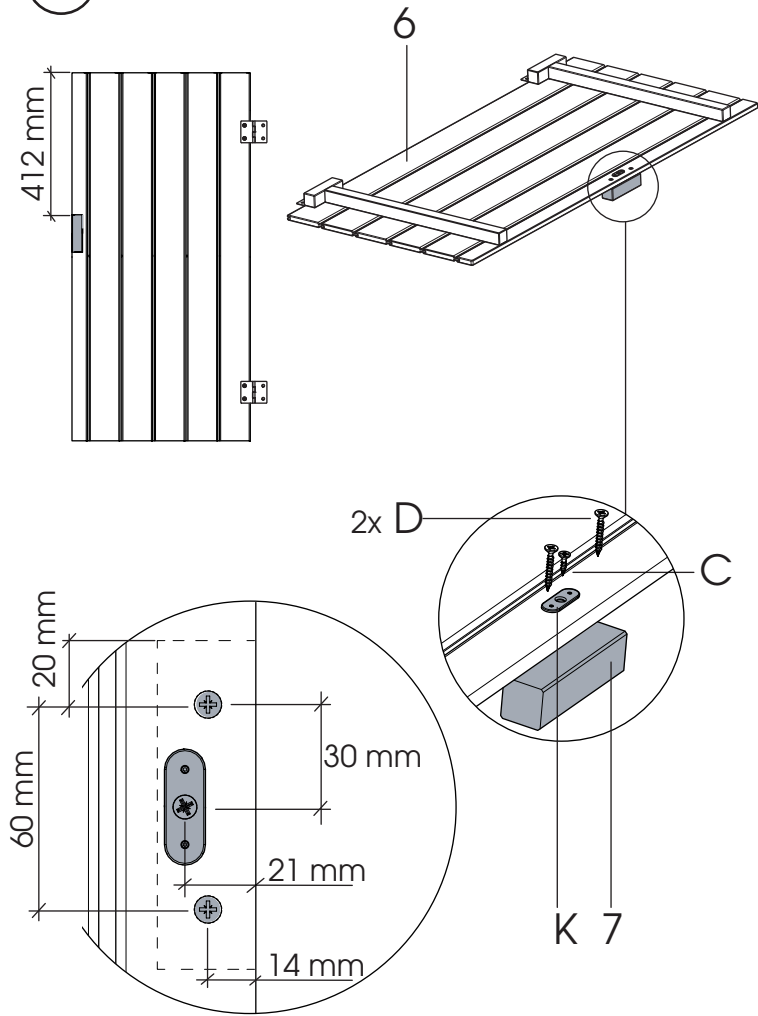

6

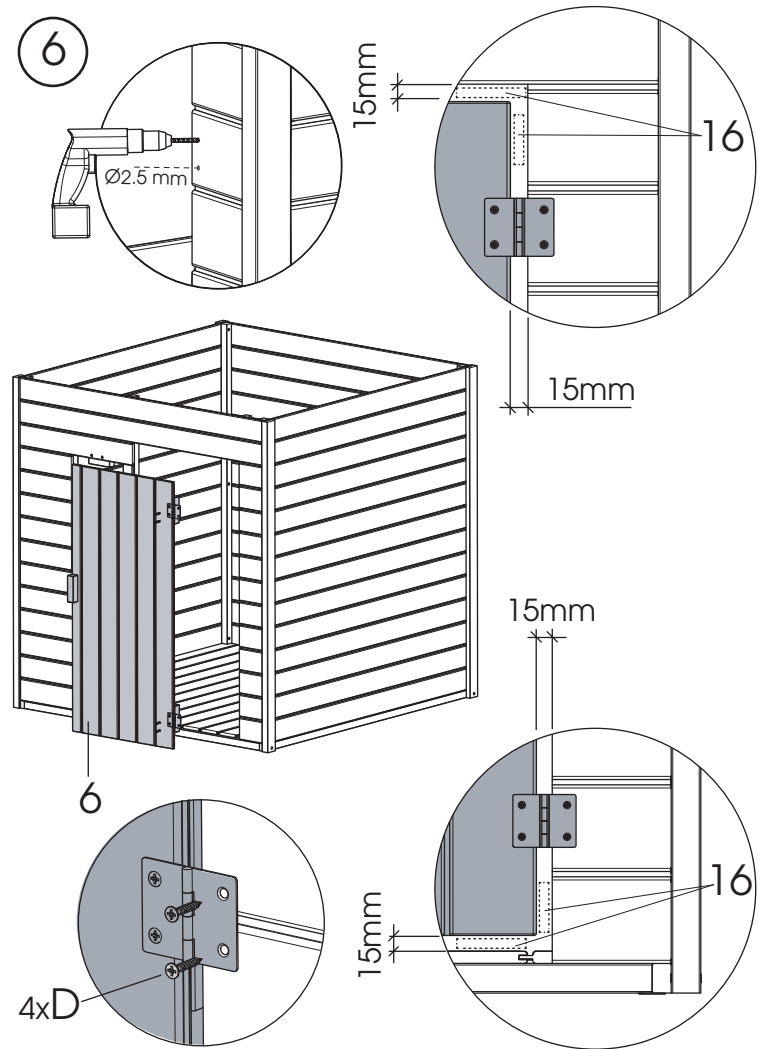

7 2x

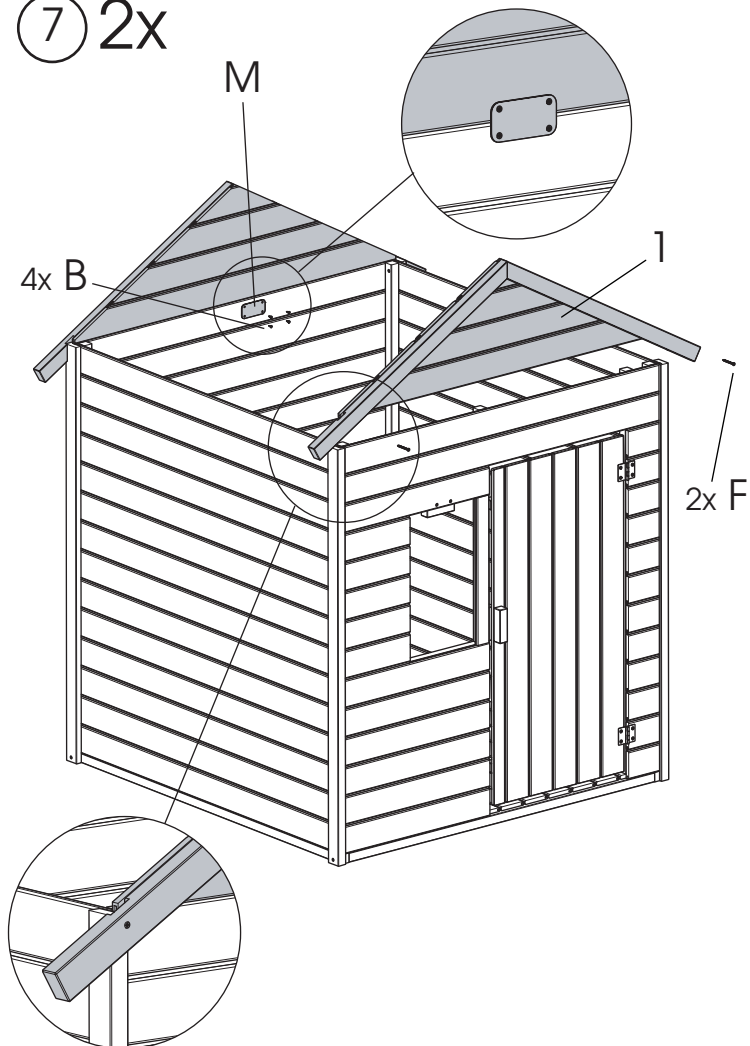

8 2x

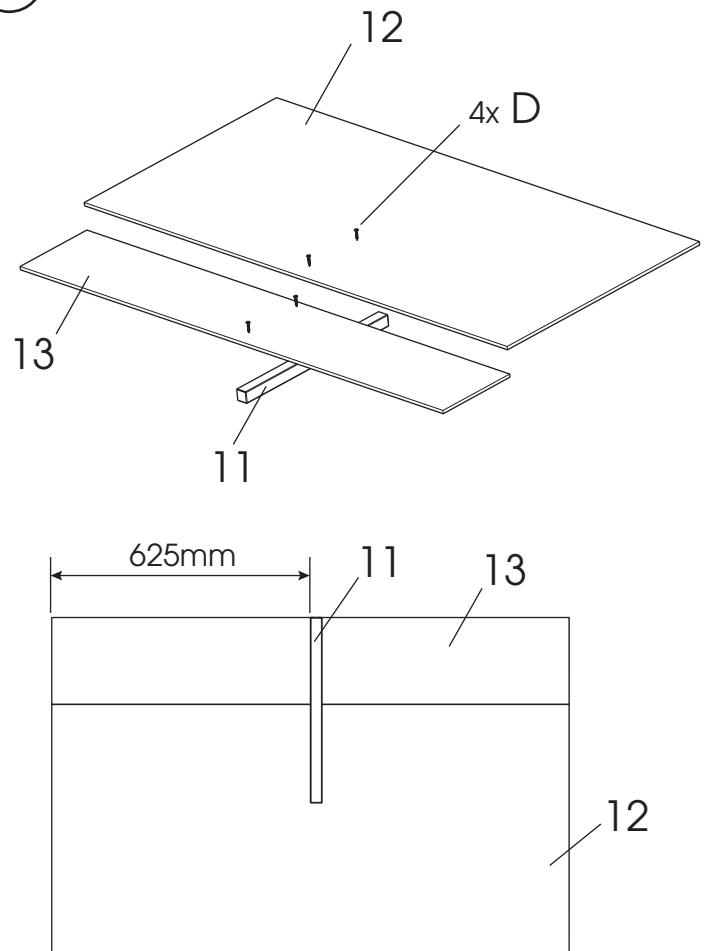

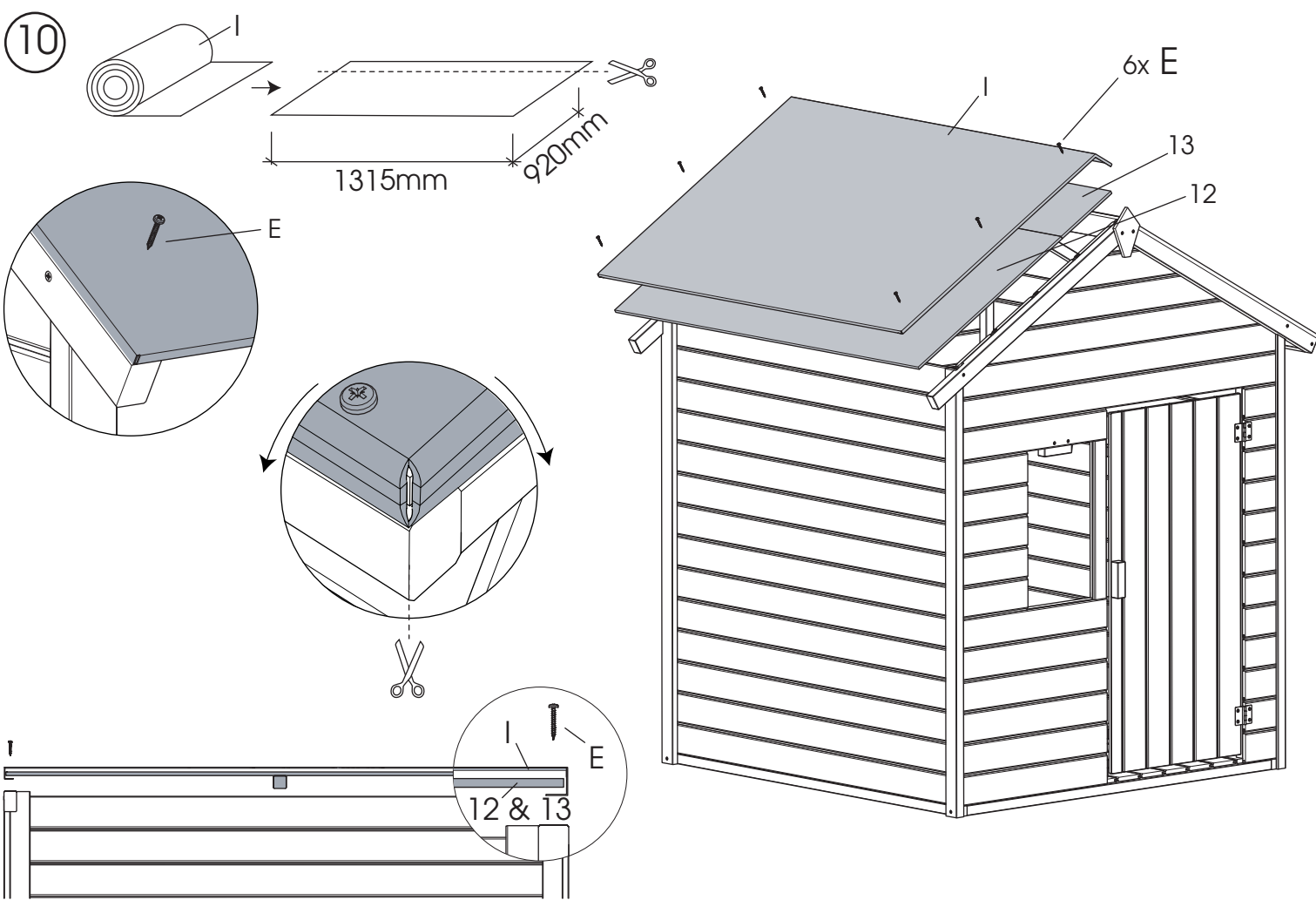
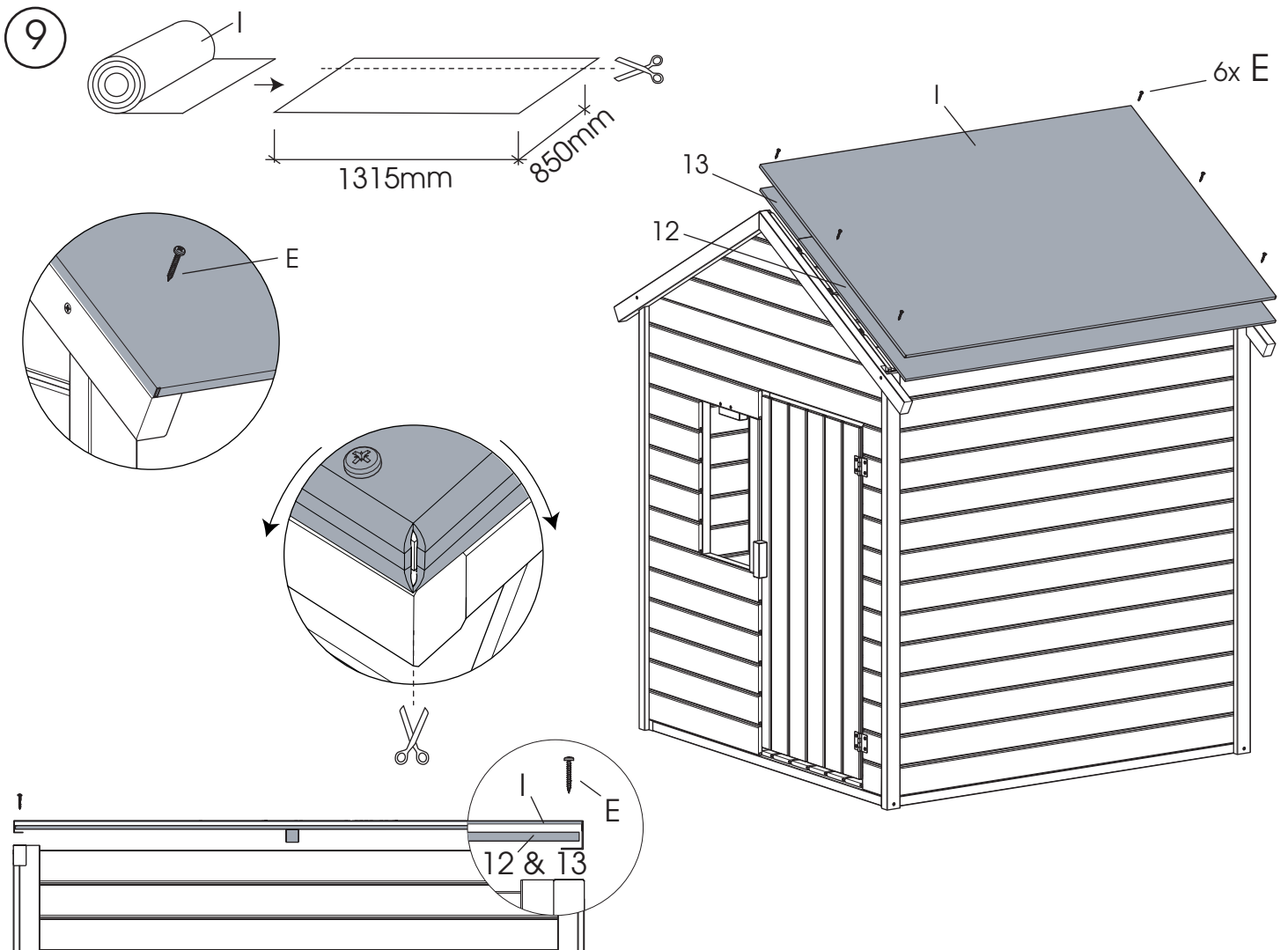

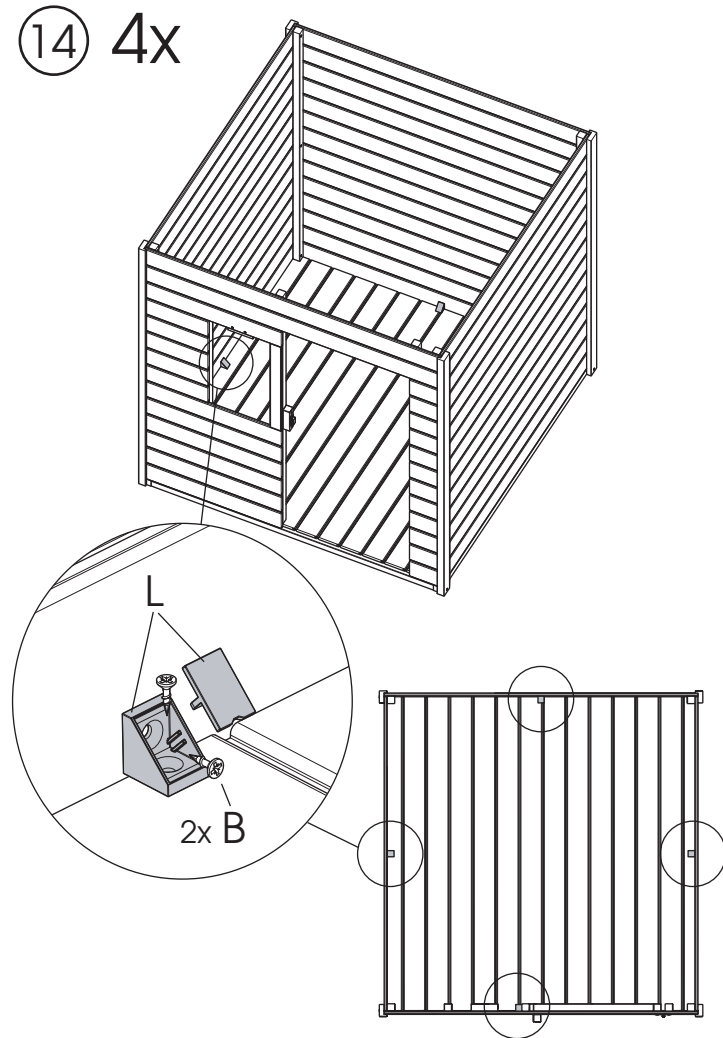
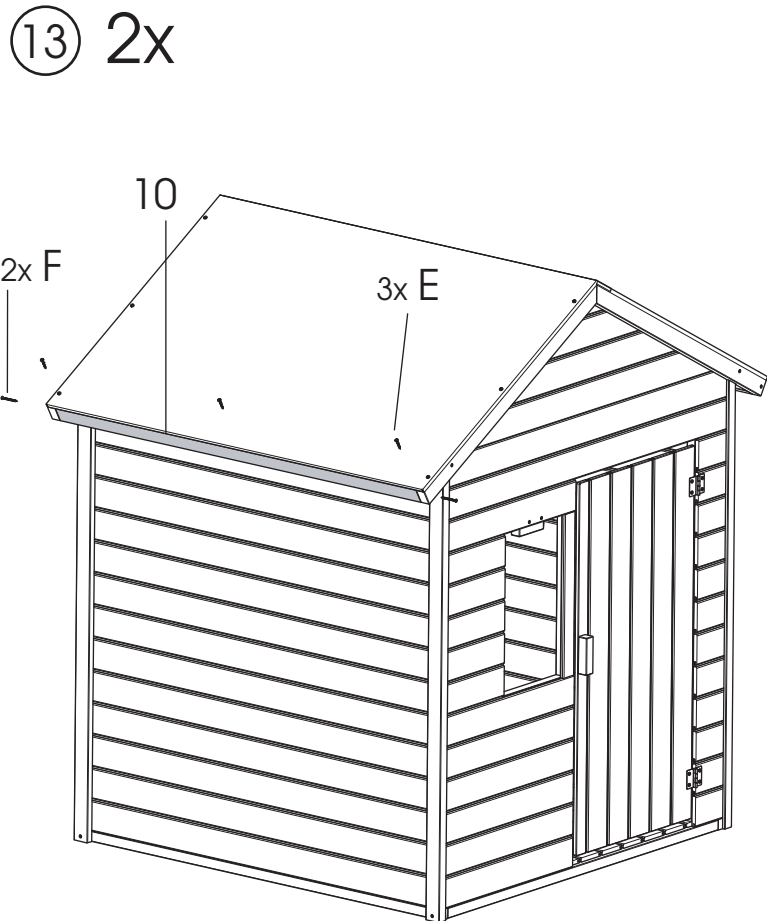
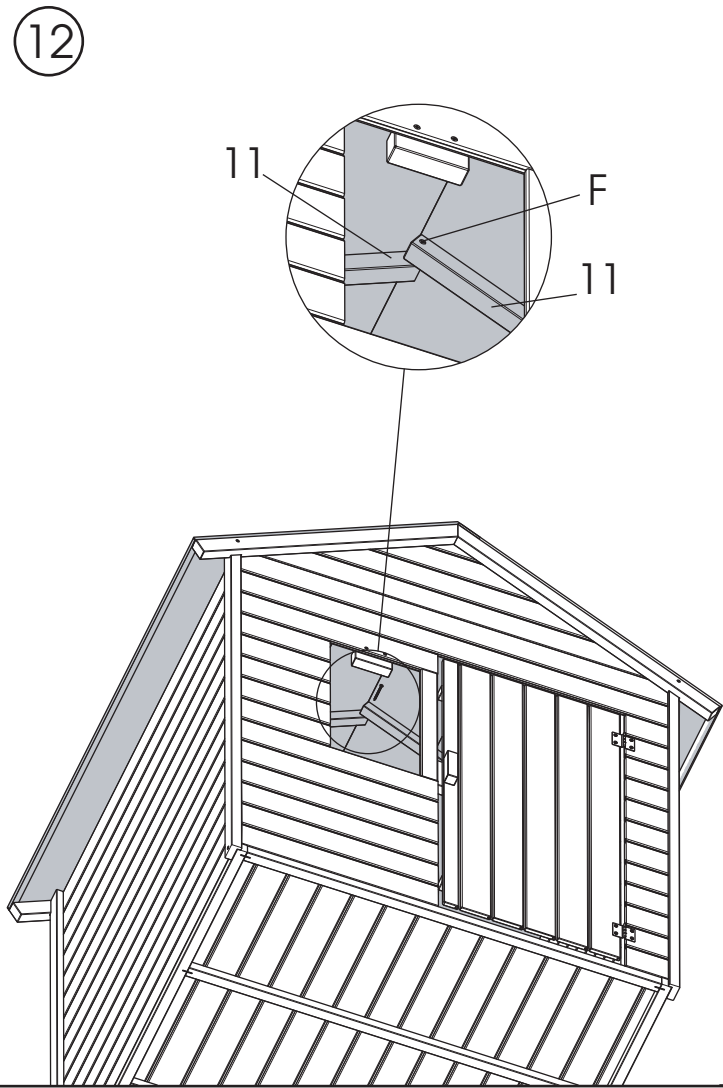
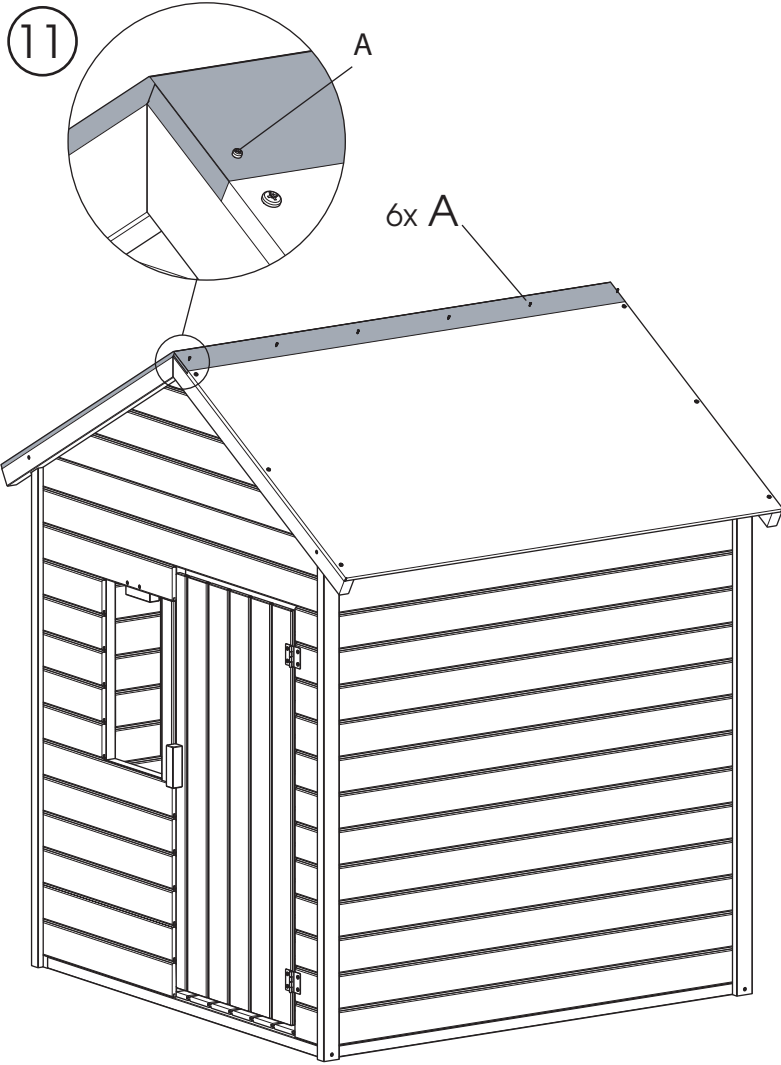

15 2x

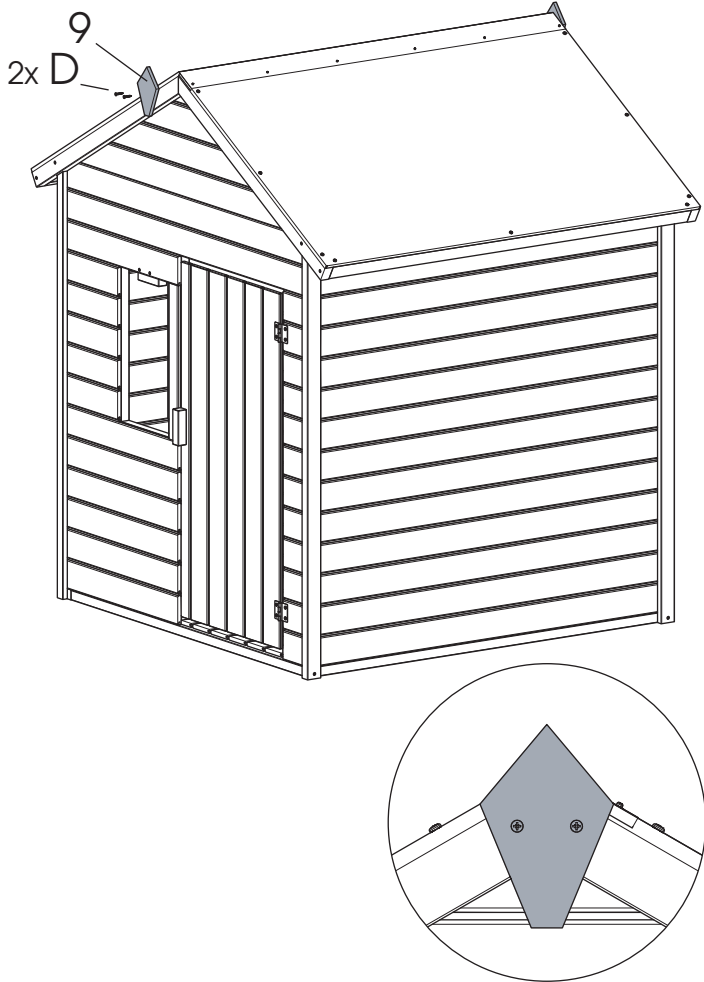

16

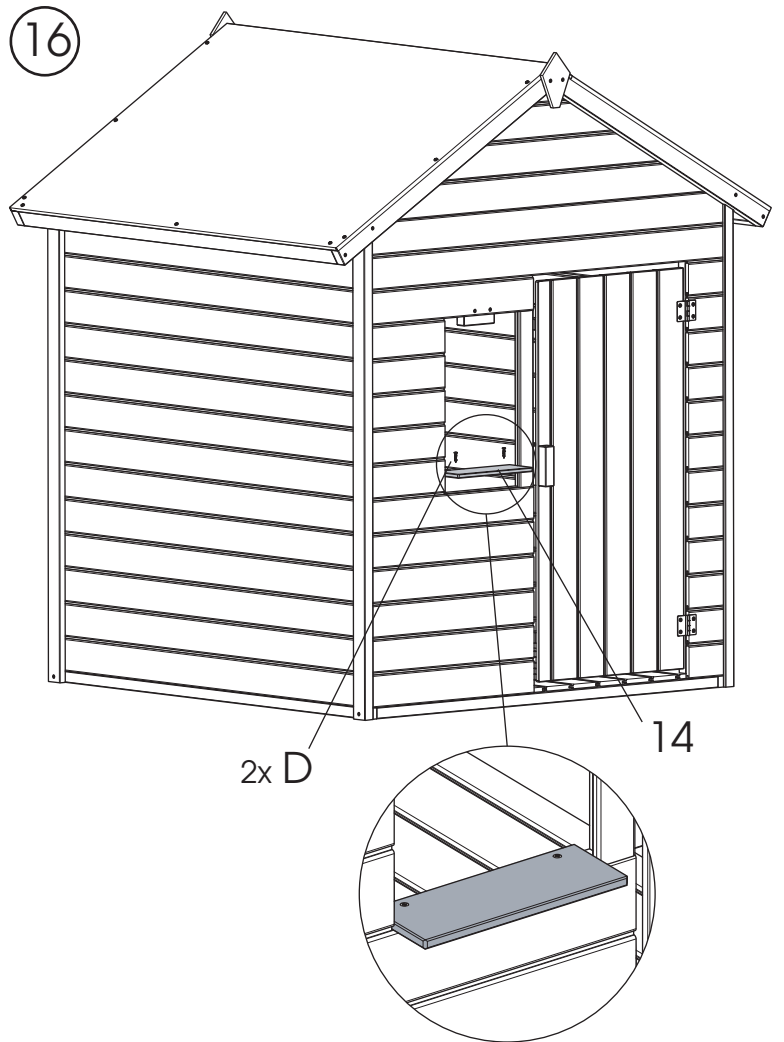

17

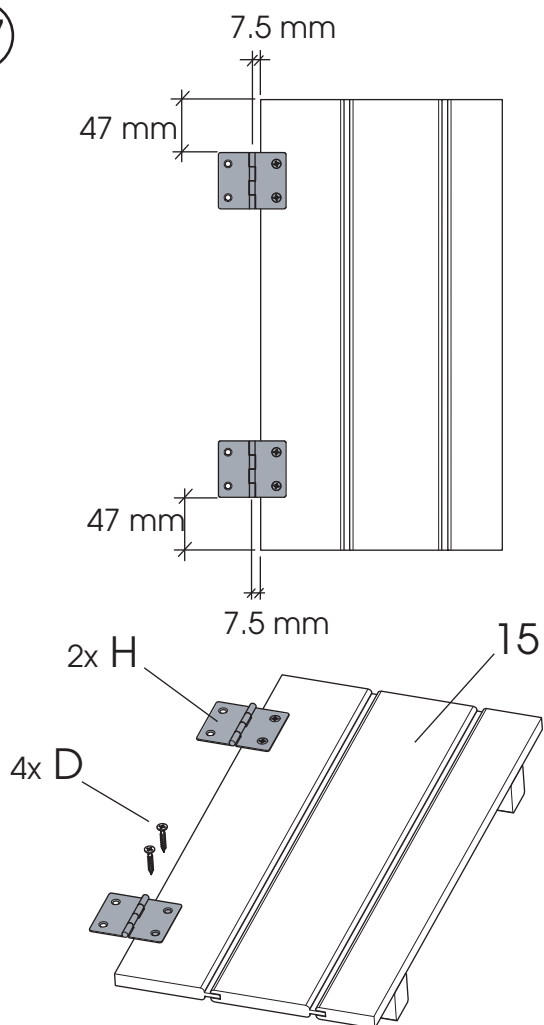

18

