

blooma

Cabris

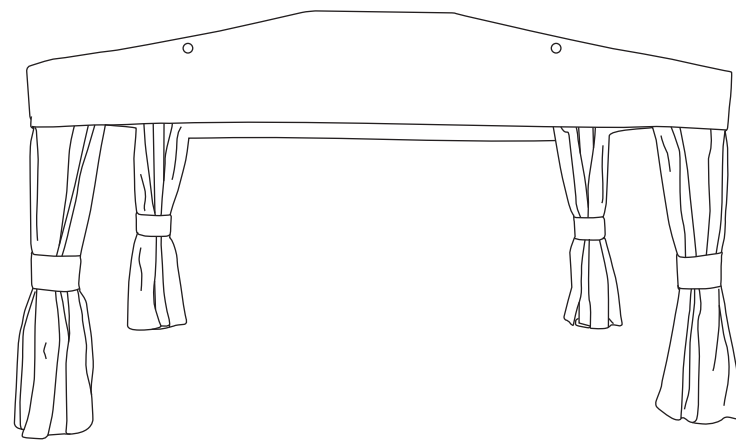

LGF09162-1 Version 1 - 2012

Your product - Votre produit - Twój produkt - Ваша продукция - Su producto - Ürününüz

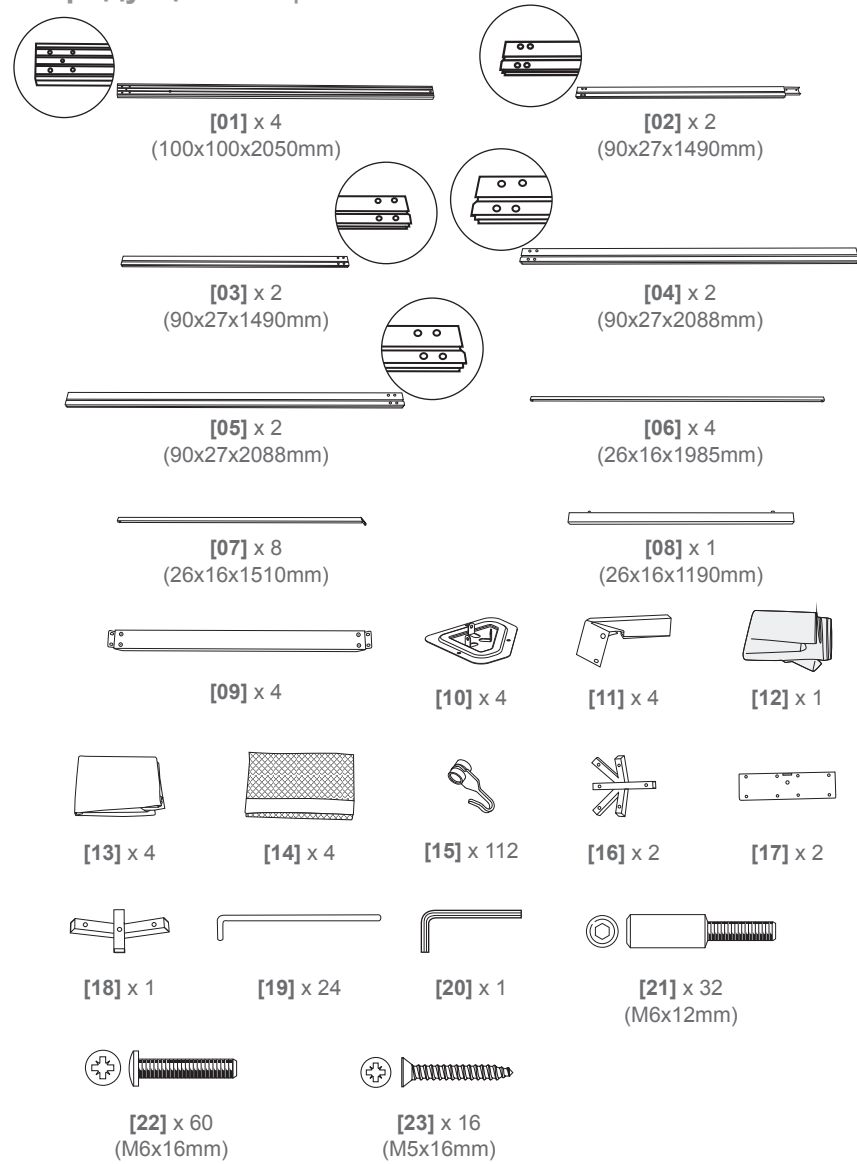

You will need - Vous aurez besoin de - Potrzeba - Вам потребуется - Necesitará - İhtiyacınız olacak



01

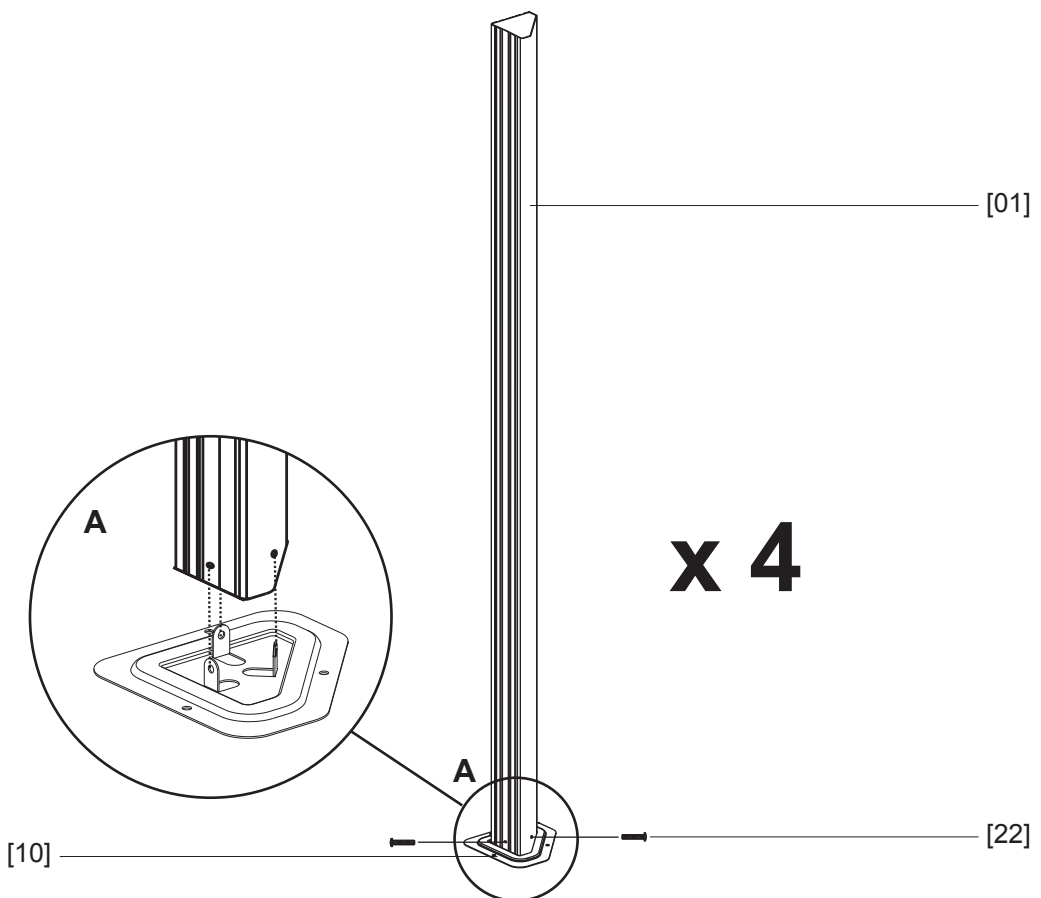
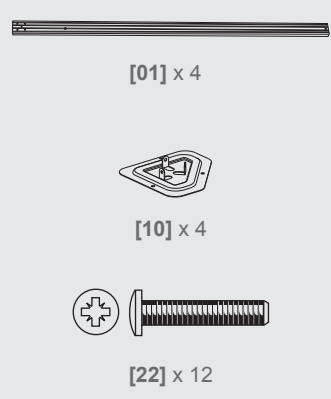

02

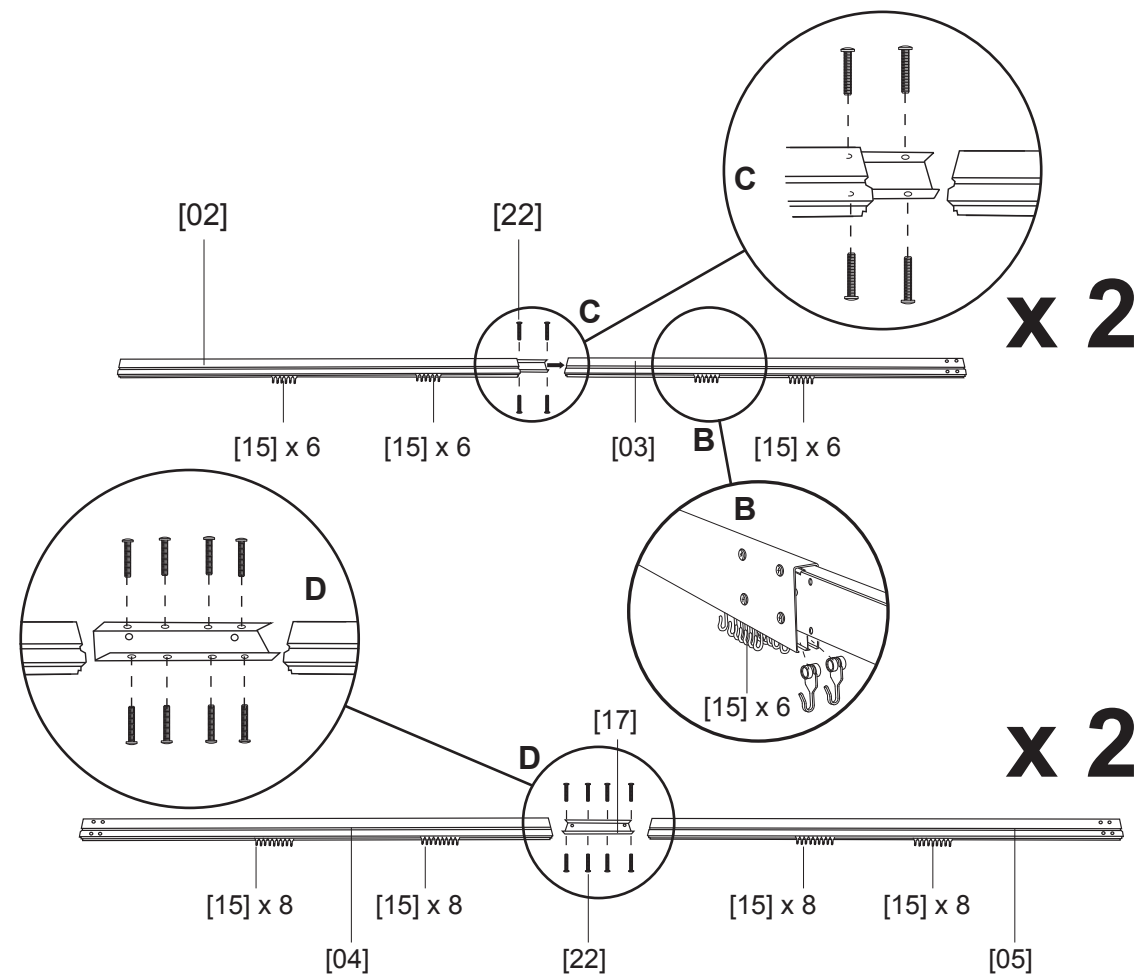
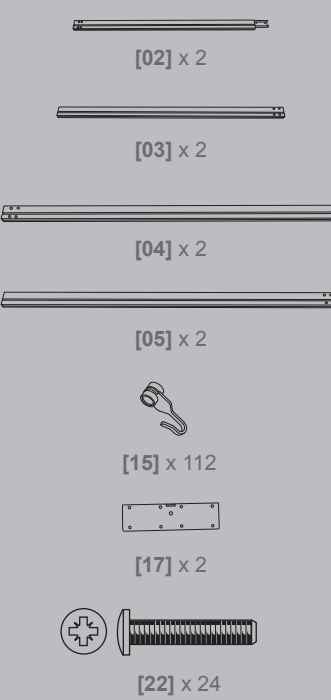

03

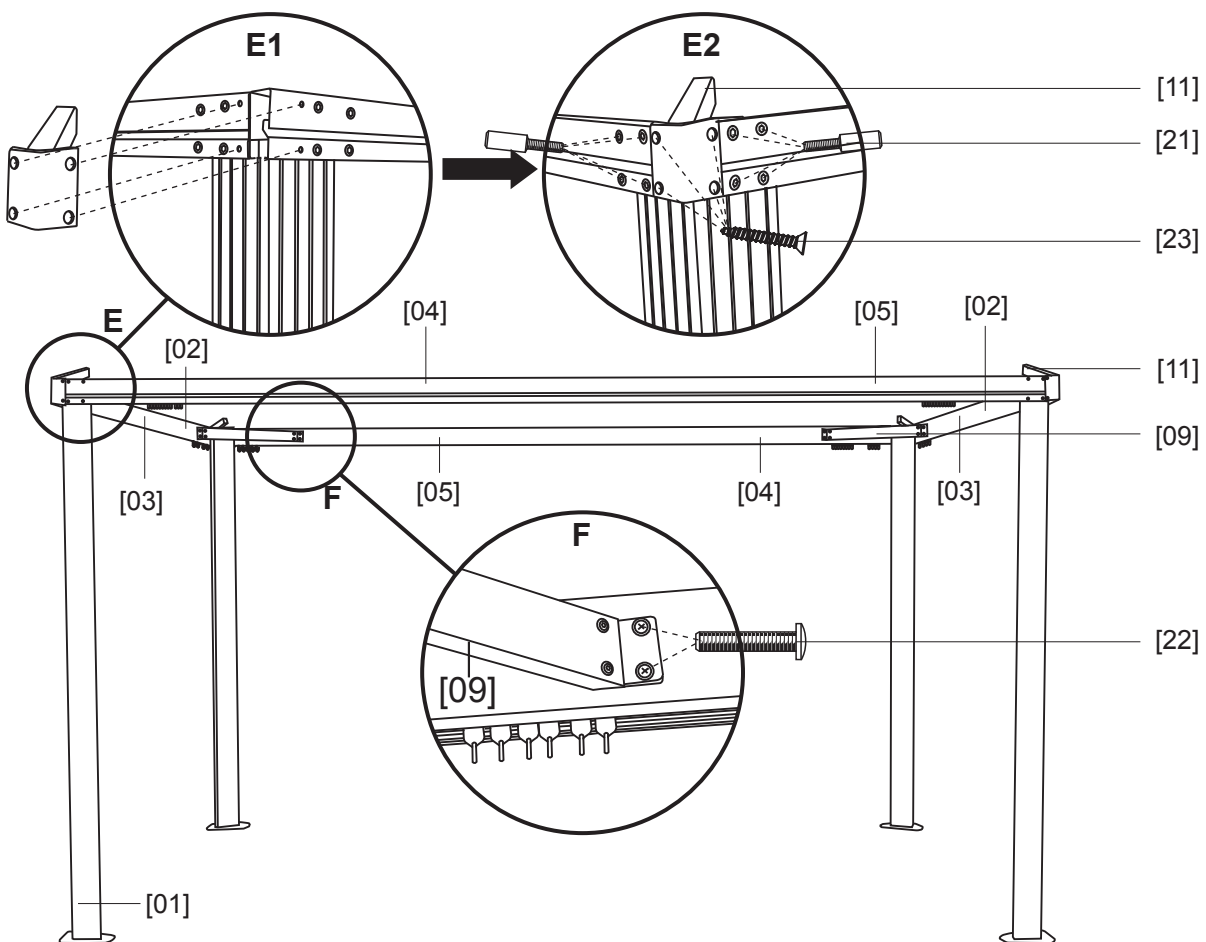
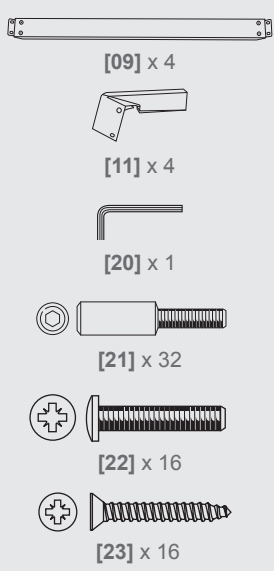

04

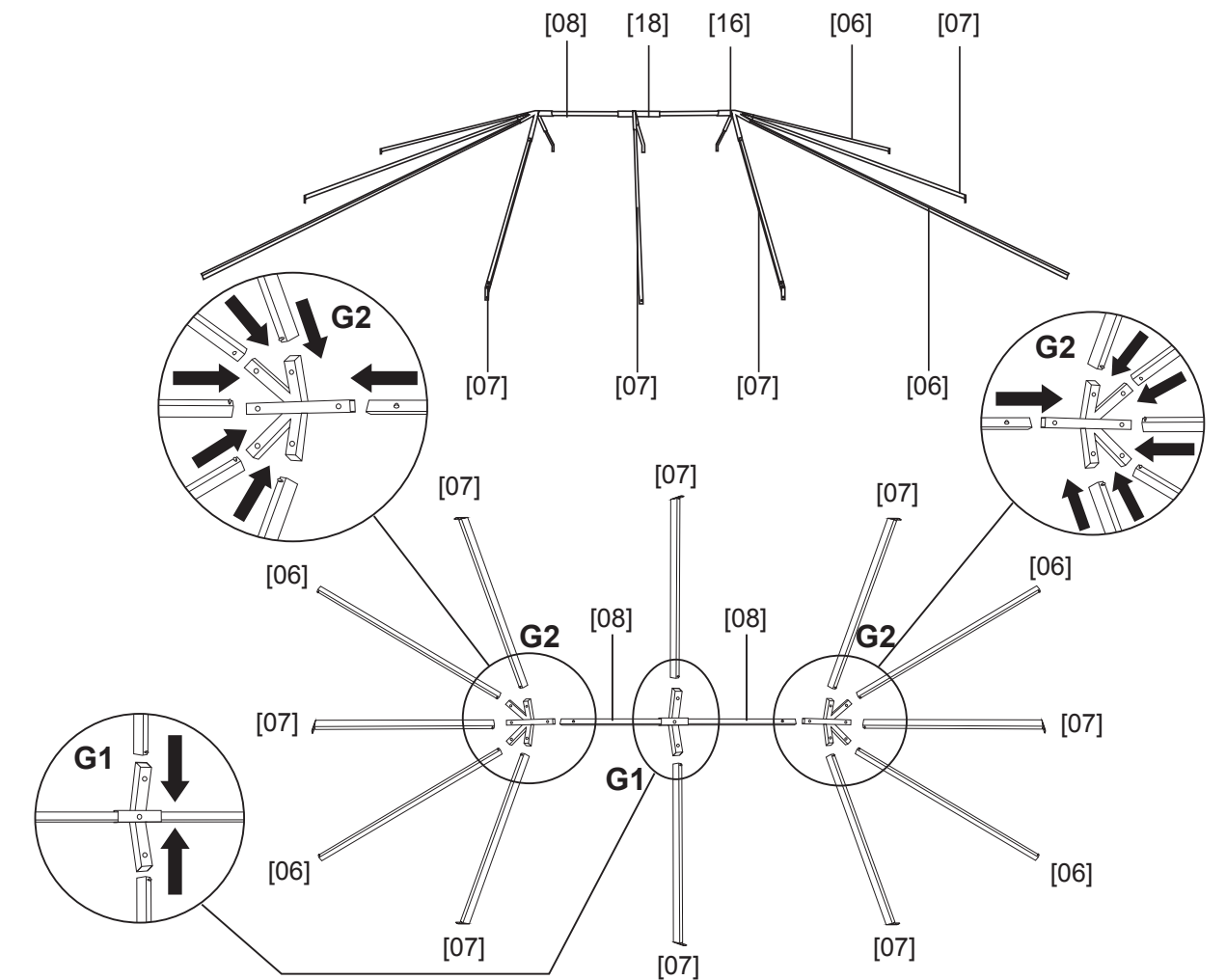
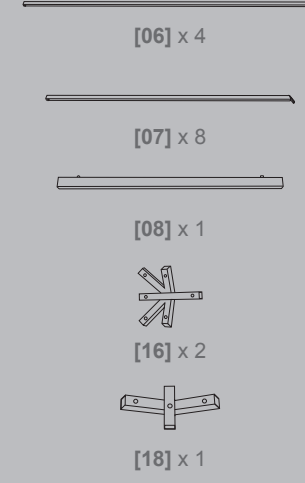

05

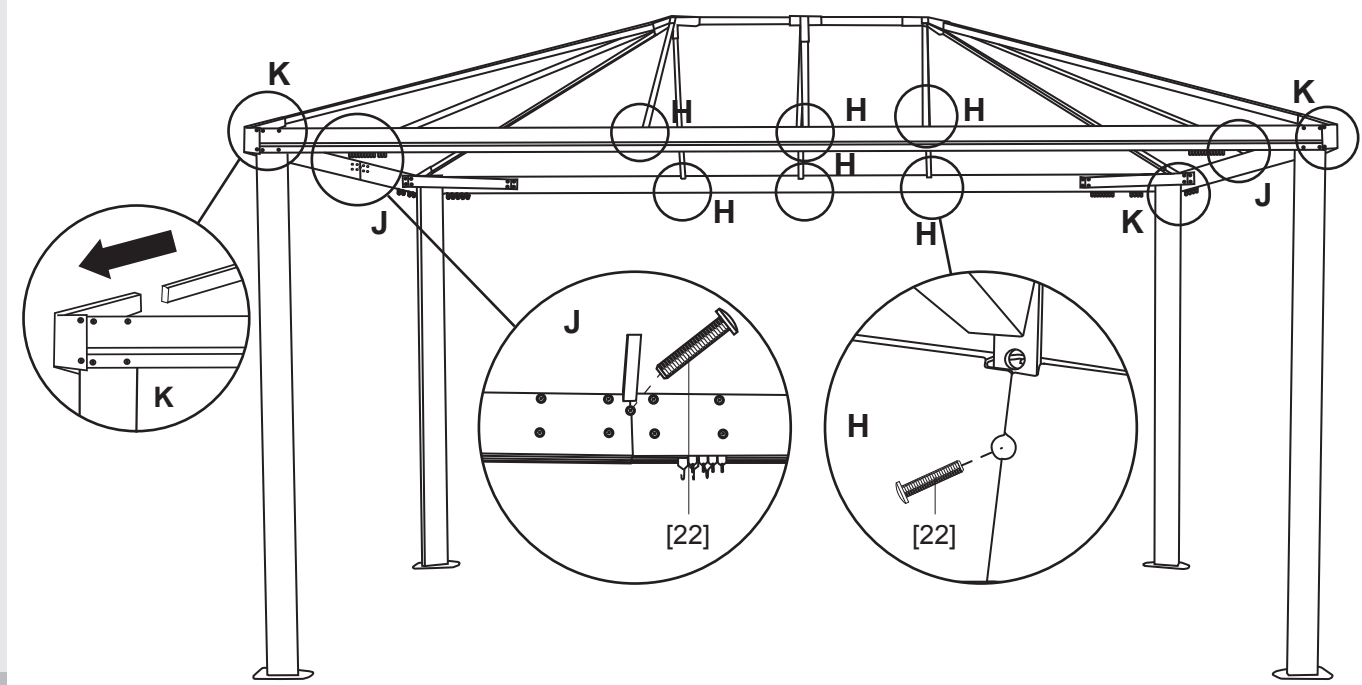
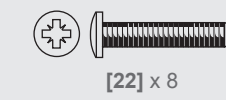

06

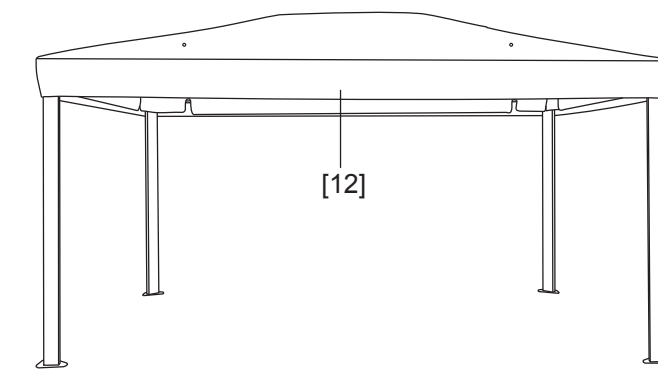

07

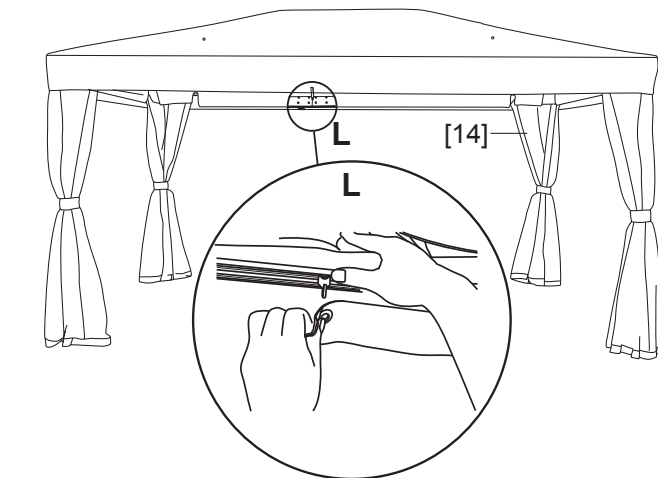
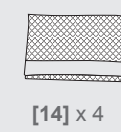

08

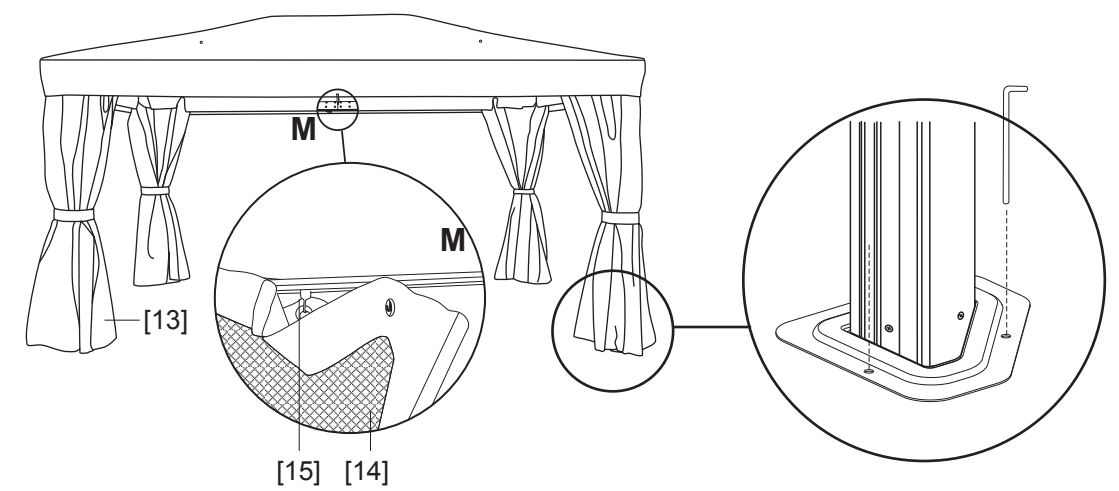
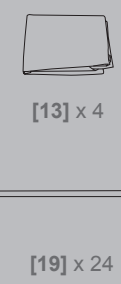

GB IE	Getting started...	FR	Pour bien commencer...	PL	Pierwsze kroki...	RUS	Начало...	ES	Empezando.....	TR	Başlarken...
Safety	<p><input checked="" type="checkbox"/> For domestic use only.</p> <p><input checked="" type="checkbox"/> Always use on firm level ground.</p> <p><input checked="" type="checkbox"/> Periodic structural checks of this product should be undertaken, do not use if you have any doubts about its fitness for purpose.</p> <p><input checked="" type="checkbox"/> Do not let children play with this product.</p> <p><input checked="" type="checkbox"/> This furniture must be set up by a competent adult.</p> <p><input checked="" type="checkbox"/> Keep away from naked flames and direct sources of heat such as patio heaters and barbecues.</p> <p><input checked="" type="checkbox"/> Never stay under this product in thunderstorms.</p> <p><input checked="" type="checkbox"/> Do not hang from the ribs, frame and canopy of this product</p> <p><input checked="" type="checkbox"/> This product is designed for occasional use only. This is not to be used as a permanent structure and must be protected from adverse weather conditions such as high winds, heavy rain and snow. Do not use in such conditions. Dismantle and store safely to prevent any damage occurring.</p>	Sécurité	<p><input checked="" type="checkbox"/> Produit à usage domestique.</p> <p><input checked="" type="checkbox"/> Positionnez le produit de manière stable sur une surface plane.</p> <p><input checked="" type="checkbox"/> Vérifiez régulièrement ce produit. En cas de doute, ne l'utilisez pas.</p> <p><input checked="" type="checkbox"/> Ne laissez pas les enfants manipuler ce produit.</p> <p><input checked="" type="checkbox"/> Ce produit doit être monté par un adulte compétent.</p> <p><input checked="" type="checkbox"/> Tenez le produit à l'écart des flammes nues et des sources directes de chaleur telles que les radiateurs d'extérieurs et les barbecues.</p> <p><input checked="" type="checkbox"/> Ne pas rester sous ce produit en cas d'orage.</p> <p><input checked="" type="checkbox"/> Ne laissez pas les enfants jouer avec ce produit. Ne les laissez pas se suspendre à l'armature du produit</p> <p><input checked="" type="checkbox"/> Ce produit s'utilise occasionnellement. Il ne doit pas être utilisé comme structure permanente ni lors de mauvaises conditions météorologiques telles que les grands vents, les pluies fortes et la neige. Dans de telles conditions, protégez-le ou démontez-le et rangez-le en sécurité pour éviter tout dommage éventuel.</p> <p><input checked="" type="checkbox"/> A monter soi même.</p>	Bezpieczeństwo	<p><input checked="" type="checkbox"/> Meble przeznaczone do użytku prywatnego.</p> <p><input checked="" type="checkbox"/> Zawsze umieszczaj produkt na stabilnej, równej powierzchni.</p> <p><input checked="" type="checkbox"/> Należy okresowo sprawdzać stan produktu. Nie używaj go, jeśli masz jakiegokolwiek wątpliwość.</p> <p><input checked="" type="checkbox"/> Nie pozwól, aby produktem bawiły się dzieci.</p> <p><input checked="" type="checkbox"/> Niniejszy mebel musi zostać zmontowany przez kompetentną osobę dorosłą.</p> <p><input checked="" type="checkbox"/> Trzymaj produkt z dala od płomieni i bezpośrednich źródeł ciepła, takich jak ogrzewaczy gazowych i grillów.</p> <p><input checked="" type="checkbox"/> Nigdy nie stój pod niniejszym meblem podczas burzy.</p> <p><input checked="" type="checkbox"/> Nie wieszaj się na poszczyciu, jego konstrukcji oraz na ramie tego produktu.</p> <p><input checked="" type="checkbox"/> Niniejszy produkt jest wyłącznie przeznaczony do sezonowego użycia. Nie powinien być używany jako permanentna konstrukcja i musi być chroniony przed niesprzyjającymi warunkami atmosferycznymi, takimi jak silny wiatr lub obfite opady deszczu śniegu i gradu. Nie używaj w takich warunkach. Rozmontuj i przechowuj w sposób bezpieczny, aby uniknąć uszkodzenia produktu.</p>	Безопасность	<p><input checked="" type="checkbox"/> Только для домашнего использования.</p> <p><input checked="" type="checkbox"/> Всегда используйте на твердой ровной земле.</p> <p><input checked="" type="checkbox"/> Необходимо периодически проверять состояние продукции. Не используйте продукцию, если у вас есть сомнения в пригодности к использованию.</p> <p><input checked="" type="checkbox"/> Не позволяйте детям играть с этой продукцией.</p> <p><input checked="" type="checkbox"/> Устанавливать эту мебель должен квалифицированный взрослый человек.</p> <p><input checked="" type="checkbox"/> Берегите от открытого огня и прямых источников тепла, таких как обогреватели и барбекю.</p> <p><input checked="" type="checkbox"/> Не находитесь под продукцией во время грозы.</p> <p><input checked="" type="checkbox"/> Нельзя висеть на поперечных перекладинах и каркасе изделия.</p> <p><input checked="" type="checkbox"/> Продукция предназначена только для периодического использования. Она не должна использоваться постоянно и ее нужно защищать от неблагоприятной погоды, такой как сильный ветер, ливень или снегопад. Не используйте в таких условиях. Разберите и храните в безопасном месте, чтобы не было повреждений.</p>	Seguridad	<p><input checked="" type="checkbox"/> Para uso exclusivo doméstico.</p> <p><input checked="" type="checkbox"/> Siempre utilice el producto sobre el suelo, en una superficie plana.</p> <p><input checked="" type="checkbox"/> Se deben llevar a cabo revisiones periódicas de la estructura del producto, no lo utilice si tiene alguna duda sobre su estado, o su uso.</p> <p><input checked="" type="checkbox"/> No permita que los niños jueguen con este producto.</p> <p><input checked="" type="checkbox"/> Estos muebles debe montarlos un adulto competente.</p> <p><input checked="" type="checkbox"/> Manténga el producto alejado de llamas y fuentes de calor directas como estufas calefactoras para exteriores y barbacoas.</p> <p><input checked="" type="checkbox"/> Nunca permanezca bajo este producto durante una tormenta.</p> <p><input checked="" type="checkbox"/> No colgar de las varillas, del marco ni de la cubierta de este producto.</p> <p><input checked="" type="checkbox"/> Este producto ha sido diseñado para un uso exclusivamente ocasional. No debe utilizarse como estructura permanente y debe protegerse de condiciones climáticas adversas como viento fuerte, lluvia torrencial y nieve. No lo utilice en esas condiciones. Desmónte y guárdelo en un sitio seguro para evitar daños.</p>	Güvenlik	<p><input checked="" type="checkbox"/> Sadece ev kullanımı içindir.</p> <p><input checked="" type="checkbox"/> Her zaman sağlam bir zemin üzerinde kullanın.</p> <p><input checked="" type="checkbox"/> Bu ürünün periyodik yapısal kontrolleri gerçekleştirilmeli, amaca uygun kullanımı ile ilgili şüphe olması durumunda kullanılmamalıdır.</p> <p><input checked="" type="checkbox"/> Çocukların bu mobilya ile oynamalarına izin vermeyin.</p> <p><input checked="" type="checkbox"/> Bu mobilya uzman bir yetişkin tarafından kurulmalıdır.</p> <p><input checked="" type="checkbox"/> Açık alevler ile ev tipi ısıtıcı ve barbekü gibi doğrudan ısı kaynaklarından uzak tutun.</p> <p><input checked="" type="checkbox"/> Gök gürtülü sağanak yağışlarda bu ürünün altında asla durmayın.</p> <p><input checked="" type="checkbox"/> Hiçbir şekilde ürünün iskeleti, güneşliği ve askılıklarına asılmayınız.</p> <p><input checked="" type="checkbox"/> Bu ürün sadece geçici kullanım için tasarlanmıştır. Kalıcı bir yapı olarak kullanılmamalı ve kuvvetli rüzgar, şiddetli yağmur, kar gibi elverişsiz hava koşullarından korunmalıdır. Bu koşullar altında kullanmayın. Herhangi bir hasara meydan vermemek için ürünü demonte edin ve güvenli bir şekilde saklayın.</p> <p><input checked="" type="checkbox"/> Bu ürünün bağlantılı veya montaj tüketiciye aittir. Montaj hizmeti veya bu ad altında alınan montaj bedelli ürünün satış bedeline dahil değildir.</p>

GB IE	In more detail...	FR	Et dans le détail...	PL	Więcej szczegółów...	RUS	Подробнее...	ES	En mayor detalle...	TR	Daha detaylı olarak...
The golden rules for care	<p>1 Use warm water with a mild detergent and a soft damp cloth to clean the surface of the product and to remove any stains or mildew. Wipe dry with a clean cloth.</p> <p>2 Never use any solvents, scourers, abrasives, bleach, acids, strong detergents, aggressive chemical cleaners or solvent-type cleaning solutions on the product.</p> <p>3 Do not use a high-pressure washer for cleaning of this product.</p> <p>4 Please refer to the sewn in label for fabric care instructions.</p>	Les règles d’or pour l’entretien	<p>1 Pour nettoyer la surface du produit et retirer toute tache ou moisissure, utilisez un mélange d'eau chaude et de détergent doux sur un chiffon humide. Séchez à l'aide d'un chiffon propre.</p> <p>2 N'utilisez jamais de solvants, de produits à récurer, d'abrasifs, de javel, d'acides, de détergents puissants, de détergents chimiques agressifs ou de détergents à base de solvant sur le produit.</p> <p>3 Ne pas utiliser de nettoyeur haute pression sur ce produit.</p> <p>4 Pour procéder au nettoyage du tissu, veuillez vous référer à l'étiquette cousue à l'intérieur.</p>	Zasady konserwacji	<p>1 Użyj ciepłej wody z łagodnym detergentem i wilgotnej szmatki do czyszczenia powierzchni produktu, w celu usunięcia plam lub pleśni. Wytrzyj do sucha czystą szmatką.</p> <p>2 Nigdy nie używaj rozpuszczalników, druciaków, ostrych myjek, wybielaczy, kwasów, silnych detergentów, agresywnych chemicznych środków czyszczących lub środków czyszczących zawierających rozpuszczalnik do czyszczenia produktu.</p> <p>3 Do czyszczenia produktu nie używaj myjek wysokociśnieniowych.</p> <p>4 Informacje na temat czyszczenia tkaniny znajdują się na przyszytej metce.</p>	Золотых правила для постоянного использования	<p>1 Используйте теплую воду с мягким моющим средством и мягкую влажную ткань для чистки поверхности продукции и удаления пятен и плесени. После этого насухо вытрите чистой тканью.</p> <p>2 Никогда не используйте растворители, жесткие мочалки, абразивные материалы, отбеливатели, кислоту, сильные моющие средства, агрессивные химические очистители или чистящие растворы на основе растворителей при чистке продукции.</p> <p>3 Не используйте высоконапорные автомойки для чистки этой продукции.</p> <p>4 Инструкции по чистке ткани указаны на этикетке.</p>	Las reglas de oro para su uso y mantenimiento	<p>1 Para limpiar la superficie del producto y eliminar cualquier tipo de mancha o moho, utilice agua caliente con un detergente suave y un trapo húmedo y suave. Séquelo con un paño limpio.</p> <p>2 Nunca utilice disolventes, estropajos, productos abrasivos, lejía, ácidos, detergentes fuertes, limpiadores químicos agresivos o soluciones de limpieza de tipo disolvente con este producto.</p> <p>3 No utilice un limpiador a presión para limpiar este producto.</p> <p>4 Para limpiar la tela, por favor remítase a las instrucciones detalladas en la etiqueta cosida a la misma.</p>	Kullanım halindeyken altın kural	<p>1 Ürünün yüzeyini temizlemek ve leke veya pasları çıkarmak için hafif deterjanlı ılık su ve yumuşak nemli bir bez kullanın. Temiz bir bezle kurulayın.</p> <p>2 Ürün üzerinde asla çözücü, aşındırıcı, beyazlatıcı maddeler, asitler, güçlü deterjanlar, ertici kimyasal temizleyiciler veya çözücü tip temizleme solüsyonları kullanmayın.</p> <p>3 Bu ürünün temizlenmesi için yüksek basınçlı bir yıkama makinesi kullanmayın.</p> <p>4 Kumaşın temizlenmesi için lütfen dikili etikete bakın.</p>
At the beginning of the season	<p>> Check to ensure that all components and fixings of this product are secure, do not use if you have any doubts about its fitness for purpose.</p>	En début de saison	<p>> Vérifiez que tous les composants et fixations de ce produit sont fermement serrés. En cas de doute, ne l'utilisez pas.</p>	Na początku sezonu	<p>>Przed użyciem proszę upewnić się, że wszystkie części i elementy montażowe zostały prawidłowo przymocowane. Nie używaj produktu, jeśli masz jakiegokolwiek wątpliwości na temat ich przydatności do użycia.</p>	В начале сезона	<p>>Проверьте надежность всех компонентов и креплений продукции, не используйте продукцию, если у вас есть сомнения в пригодности к использованию.</p>	Al principio de la temporada	<p>>Revise el producto para asegurarse de que todos los componentes y accesorios están bien fijados y sujetos, no lo utilice si tiene alguna duda sobre el estado o el uso del producto.</p>	Sezon başlarken	<p>>Bu ürünün tüm parçaları ve donanımlarının güvenli olduğundan emin olun, amaca uygun kullanımı ile ilgili şüphe olması durumunda kullanmayın.</p>
At the end of the season	<p>> This product should be stored under cover during prolonged spells of adverse weather (wet or cold) and also during the winter (ideally in a garden shed or garage).</p> <p>> Always clean and dry thoroughly before storage.</p>	En fin de saison	<p>>L'hiver ou en cas d'intempéries prolongées, il est recommandé de ranger ce produit dans un garage ou une pièce aérée sans chauffage. Ne le couvrez pas.</p> <p>>Nettoyez et séchez toujours le produit avant de le ranger.</p>	Na końcu sezonu	<p>>Niniejszy produkt powinien być przykryty pokrowcem podczas jego przechowywania, jeśli nie zamierzone jest jego użycie przez dłuższy okres czasu lub podczas złych warunków atmosferycznych (opady deszczu lub niska temperatura otoczenia) oraz podczas zimy (najlepiej przechowywać w schowku lub w garażu).</p> <p>>Zawsze wyczyść i osusz produky przed przechowywaniem.</p>	В конце сезона	<p>>Эту продукцию нужно хранить накрытой во время длительных периодов неблагоприятной погоды (влажной или холодной), а также зимой (лучше всего – в садовом сарае или гараже).</p> <p>>Всегда тщательно очищайте и высушивайте перед хранением.</p>	Al final de la temporada	<p>>Este producto debe guardarse bajo cubierto durante largos periodos de mal tiempo o condiciones meteorológicas adversas (de frío o lluvia) y también durante el invierno (preferentemente en un garaje o trastero).</p> <p>>Siempre limpie y seque a fondo el producto antes de almacenarlo.</p>	Sezon biterken	<p>>Bu ürün, uzun süreli kötü hava şartlarında (yağmur veya soğuk) ve kış boyunca üzerine örtü örtülerek muhafaza edilmelidir (ideal olarak bahçedeki bir baraka veya garajda).</p> <p>>Muhafaza etmeden önce daima temizleyin ve iyice kurulayın.</p>
	Réf: 598430										



B&Q plc,
Chandlers Ford, Hants,
SO53 3LE United Kingdom
www.diy.com

Castorama France
BP 101 - 59175 Templemars
www.castorama.fr
N°Azur 0 810 104 104
Dites «Question» (prix appel local)

Producent:
Castorama Polska Sp. z o. o.
ul. Krakowiaków 78;
02-255 Warszawa,
www.castorama.pl

ООО “Касторама РУС”
Дербневская наб.,
дом 7, стр 8
Россия, Москва, 115114
www.castorama.ru

Euro Depot España, S.A.U.
c/ La Selva, 10
Edificio Inblau A 1a Planta
08820-EI Prat de Llobregat
Barcelona,
España
www.bricodepot.es

İthalatçı Firma :
KOÇTAŞ YAPI
MARKETLERİ TİC. A.Ş.
Şile Otobanı 11. Km
Alemdağ Sapağı
Sırmı Çelik Bulvarı
No:1 C Blok
34788 Taşdelen
Çekmeköy / İSTANBUL
www.koctas.com.tr
Koçtaş Müşteri Hattı
444 0 884
Kullanım Ömrü x Yıldır

GB IE

FR

PL

RUS

ES

TR

IMPORTANT - RETAIN THIS INFORMATION FOR FUTURE REFERENCE: READ CAREFULLY
IMPORTANT - A LIRE SOIGNEUSEMENT ET A CONSERVER POUR CONSULTATION ULTERIEURE
WAŻNE - NALEŻY DOKŁADNIE PRZECZYTAĆ NINIEJSZE INFORMACJE I ZACHOWAĆ JE DO PÓŹNIEJSZEGO WGLĄDU
ВАЖНО - СОХРАНИТЕ ДЛЯ ПОСЛЕДУЮЩЕГО ИСПОЛЬЗОВАНИЯ: ПРОЧТИТЕ ВНИМАТЕЛЬНО
IMPORTANTE - GUARDE ESTA INORMACIÓN PARA FUTURAS CONSULTAS: LEA ATENTAMENTE
ÖNEMLİ – BU BİLGİLERİ DAHA SONRA KULLANMAK ÜZERE SAKLAYIN: DİKKATLE OKUYUN