

Version : 112014

01

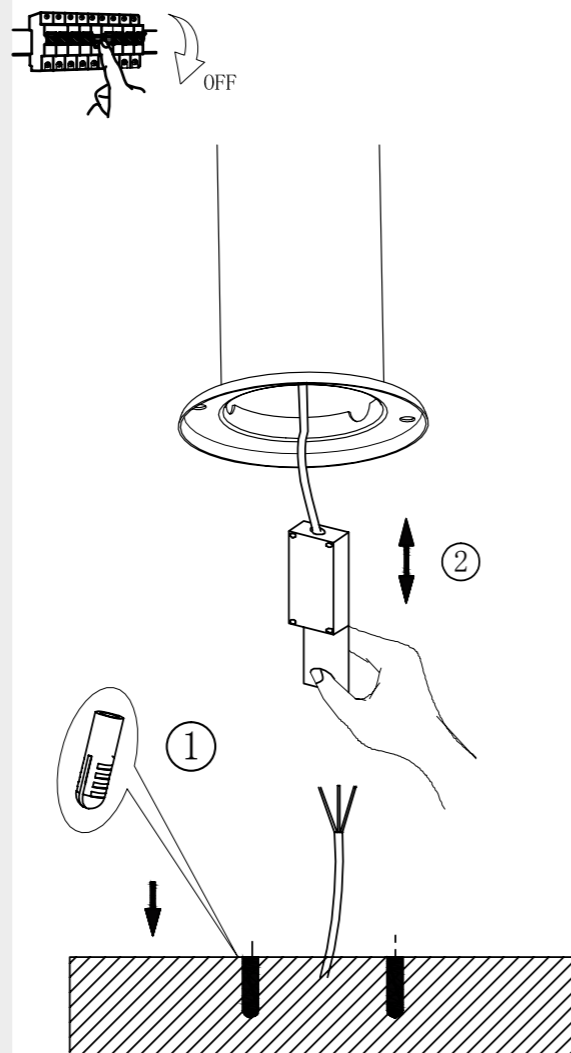

02

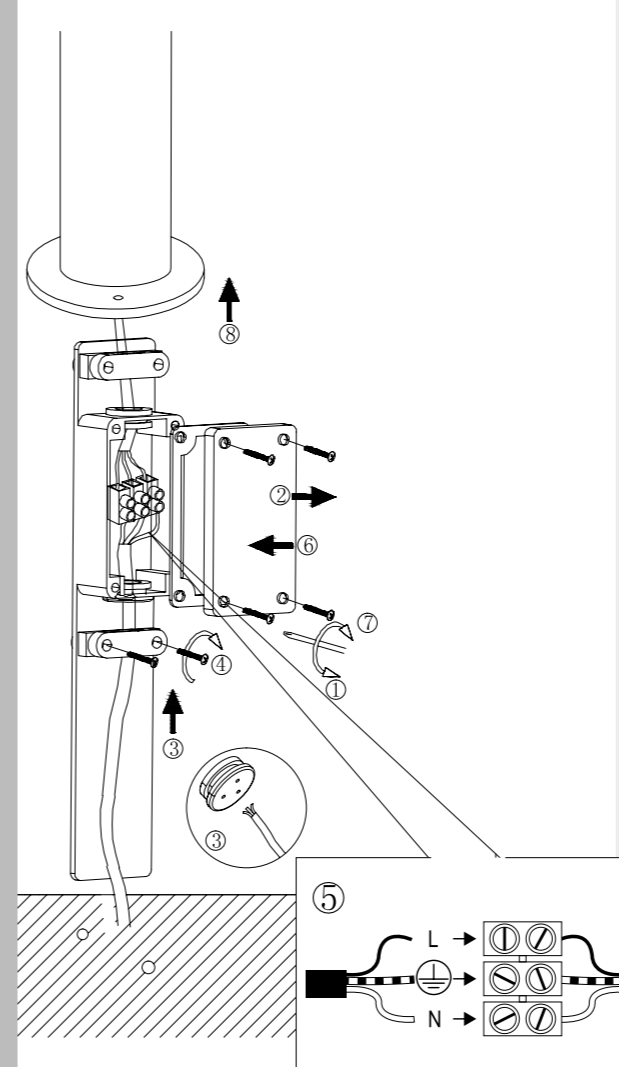

03

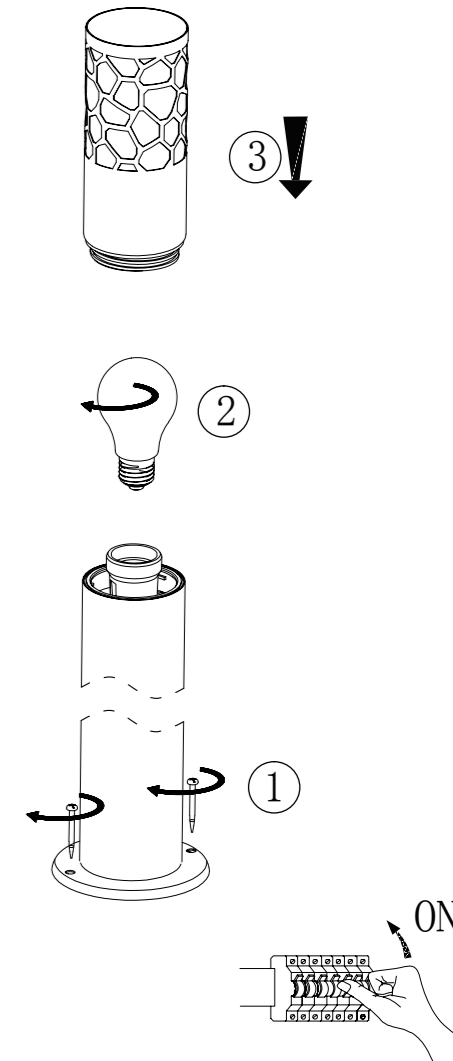

Pedestal light - Potelet - Lampa stojąca - Светильник с цоколем - Luz pedestal- Sarkit lamba

You will need - Vous aurez besoin de - Tego będziesz potrzebować - Необходимо знать следующее - Necesitará - İhtiyacınız olan

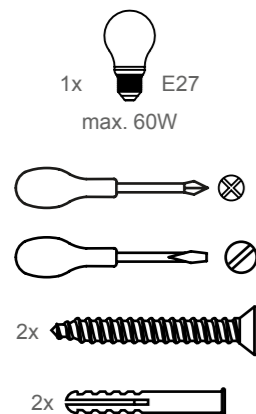

(GB-IE)

Getting started...

Safety

- ✓ Check the pack and make sure you have all of the parts listed.
- ✓ Decide on the appropriate location for your product.
- ✓ All fittings must be installed by a competent person in accordance with local regulations.
- ✓ This product is rated **IP44** (definition i.e. splash proof / rain proof etc). It is suitable for use outdoors but should not be immersed in water / sited in areas likely to be heavily splashed, either from above or below, or subjected to standing water.
- ✓ Always refer to the installation drawing for the orientation and bulb changing of the product.
- ✓ This product is suitable for installation on surfaces with normal flammability e.g. wood, masonry. It is not suitable for use on highly flammable surfaces or in flammable atmospheres.
- ✓ The product must be securely fixed to the mounting surface using the screws and wall plugs supplied. The screws and wall plugs supplied are suitable for "masonry" only. Other fixings not supplied and must be purchased.

Ref : 690291

(FR)

Pour bien commencer...

Sécurité

- ✓ Assurez-vous de la présence de toutes les pièces répertoriées.
- ✓ Choisissez l'emplacement approprié pour votre produit.
- ✓ Toutes les installations doivent être effectuées par une personne compétente conformément aux réglementations sur les branchements électriques IEE (NF C 15 100).
- ✓ Ce produit est classé **IP44** (protégé contre les projections d'eau en tous sens). Il convient à une utilisation à l'extérieur, mais ne doit pas être plongé dans l'eau ou posé à des emplacements potentiellement sujets à de fortes éclaboussures, que ce soit par dessus ou par dessous, ou sujets à de l'eau en stagnation.
- ✓ Reportez-vous systématiquement au schéma d'installation pour l'orientation et le remplacement de l'ampoule.
- ✓ Ce produit convient à une installation sur des surfaces présentant une inflammabilité normale, par exemple du bois, de la maçonnerie, etc. Il n'est pas prévu pour des surfaces ou environnements hautement inflammables.
- ✓ Le produit doit être solidement fixé à la surface de montage à l'aide des vis et chevilles préalablement achetées. Ces vis et chevilles doivent être adaptées à la maçonnerie exclusivement.

Ref : 690291

(PL)

Pierwsze kroki...

Bezpieczeństwo

- ✓ Sprawdź opakowanie i upewnij się, że znajdują się w nim wszystkie części.
- ✓ Wybierz miejsce na montaż urządzenia.
- ✓ Wszystkie elementy montażowe muszą zostać zainstalowane przez kompetentną osobę, zgodnie z lokalnymi przepisami.
- ✓ Urządzenie zostało oznaczone symbolem **IP44**. Urządzenie nadaje się do użytku na zewnątrz, ale nie wolno zanurzać go w wodzie / umieszczać w miejscach, w których narażone jest na silne pryskanie z góry lub z dołu, lub ma kontakt ze stojącą wodą.
- ✓ Zawsze odnoś się do rysunku montażowego produktu, w celu uzyskania większego zrozumienia na jego temat oraz zapoznania się z metodą wymiany żarówki.
- ✓ Produkt ten jest przeznaczony do montażu na drewnie lub powierzchniach murowanych. Produktu nie można instalować na łatwopalnych powierzchniach lub w pobliżu materiałów wybuchowych.
- ✓ Produkt musi być solidnie przymocowany do powierzchni montażowej za pomocą dołączonych śrub i kołków rozporowych. Dołączone śruby i kołki rozporowe są przeznaczone do montażu wyłącznie na twardych ścianach. Upewnij się, że używasz właściwych śrub i kołków rozporowych na ścianach innego typu. W razie wątpliwości zasięgnij fachowej porady.

Ref : 690291

(RUS)

Начало...

Меры предосторожности

- ✓ Проверьте упаковку и убедитесь, что она содержит все перечисленные компоненты.
- ✓ Выберите подходящее место для установки светильника.
- ✓ Все комплектующие должны быть установлены компетентным специалистом в соответствии с законодательством.
- ✓ Данный продукт обладает степенью защиты **IP44** (защита от пыли / влаги). Светильник предназначен для использования на улице но не следует полностью погружать его в воду, размещать в местах постоянного сильного забрызгивания (как сбоку так и сверху).
- ✓ При замене лампы руководствуйтесь приведенным на сборочном чертеже указаниями по их ориентации.
- ✓ Данный светильник предназначен для установки на поверхностях со средней степенью воспламеняемости, например дерево, фасадная краска. Светильник не предназначен для использования на легковоспламеняемых поверхностях.
- ✓ Светильник должен быть надежно закреплен с помощью саморезов и дюбелей, входящих в комплект. Саморезы и дюбели предназначены для крепления к прочным стенам. Для других типов стен убедитесь в соответствии саморезов и дюбелей. Если вы не уверены в правильности установки светильника, проконсультируйтесь с профессионалом.

Ref : 690291

(ES)

Empezando...

Seguridad

- ✓ Compruebe el paquete y asegúrese de que contiene todos los componentes enumerados.
- ✓ Decida el lugar donde va a colocar el producto.
- ✓ La instalación debe llevarla a cabo una persona competente de acuerdo a las regulaciones locales.
- ✓ Este producto está clasificado como **IP44** (definición, por ejemplo, resistente a salpicaduras / resistente a la lluvia, etc.). Es adecuado para uso en espacios exteriores pero no debe sumergirse en agua / colocarse en zonas donde reciba abundantes salpicaduras, ya sea desde arriba o desde debajo, ni ser expuesto a agua estancada.
- ✓ Consulte siempre el esquema de montaje para orientarse y para cambiar la bombilla del producto.
- ✓ Este producto es apto para instalaciones en superficies con inflamabilidad normal, Ej.: madera albañilería. El producto no es apto para instalarse en superficies altamente inflamables o atmósferas inflamables.
- ✓ El producto se debe asegurar firmemente a la superficie de montaje utilizando los tornillos y tarugos incluidos. Los tarugos y tornillos incluidos son aptos solo para muros sólidos. Para cualquier otro tipo de pared, asegúrese de utilizar los tornillos y tarugos adecuados.

Ref : 690291

(TR)

Başlarken...

Güvenlik

- ✓ Paketi kontrol edin ve listede yer alan tüm parçaların paket içinde bulunduğundan emin olun.
- ✓ Ürünüüzü yerleştirmek için uygun bir konum seçin.
- ✓ Tüm bağlantı parçaları yerel yönetmeliklere göre yetkili bir kişi tarafından monte edilmelidir.
- ✓ Bu ürün **IP44** olarak derecelendirilir (örn. sıçrama korumalı / yağmur geçirmez, vb.). Açık havada kullanım için uygundur ancak suya daldırılmamalı / yukarıdan veya aşağıdan aşırı su sıçramasına maruz kalan alanlara yerleştirilmemeli veya durgun suya maruz bırakılmamalıdır.
- ✓ Ürünün yönü ve Ampul değiştirme için daima montaj şemasına müracaat edin.
- ✓ Bu ürün normal alev alan yüzeylere (örn. ahşap, tuğla) monte edilmek için uygundur. Yüksek alev alan yüzeylerde veya yanıcı ortamlarda kullanım için uygun değildir.
- ✓ Ürün, birlikte verilen vidalar ve dübelleri kullanılarak montaj yüzeyine güvenli bir şekilde monte edilmelidir. Ürünle birlikte verilen vida ve dübelleri sadece sert duvarlar için uygundur. Diğer duvar türleri için doğru vida ve dübelleri kullanıldığından emin olun.

Ref : 690291

GB-IE

In more detail...



FR

Et dans le détail...



PL

Więcej szczegółów...



RUS

Подробнее...



ES

En mayor detalle...



TR

Daha ayrıntılı olarak...



bloom



GB-IE

www.diy.com  
B&Q plc,  
Chandlers Ford, Hants,  
SO53 3LE United Kingdom

FR

www.castorama.fr  
Castorama France  
C.S. 50101 Templemars  
59637 Wattignies CEDEX  
www.castorama.fr  
colours@castorama.fr  
Fabriqué en RPC

PL

www.castorama.pl  
Castorama Polska Sp. z o. o.  
ul. Krakowiaków 78; 02-255  
Warszawa

RUS

www.castorama.ru  
ООО "Касторама РУС"  
115114, РОССИЯ, МОСКВА,  
ДербенеВСКАЯ Наб.,  
ДОМ 7, СТР 8.

ES

www.bricodepot.es  
Requiere montaje  
Incluye sistema de fijación  
Lea las instrucciones detenidamente  
Euro Depot España, S.A.U.  
c/ La Selva, 10 - Edificio Inblau A 1a Planta  
08820-EI Prat de Llobregat  
Fabricado en China  
Todas las cifras son aproximadas

TR

www.koçtas.com.tr  
KOÇTAS YAPI MARKETLERİ TIC. A.Ş.  
Sile Otobanı 11. Km Alemdag Sapagi  
Sırm Çelik Bulvarı No:1 C Blok  
34788 Tasdelen/Çekmeköy/ İSTANBUL  
Tel:+ 90 216 4300300  
Faks:+ 90 216 4844313

## Bulb Changing

> Switch off the product (preferably, isolate it at the distribution board) and allow it to cool down for at least 10 minutes (**Caution:** bulb gets hot during use).

## Troubleshooting

## When the bulb does not light after installation:

> Ensure there is no electricity failure.  
> Ensure all the connections are secure.  
> Check the Bulb.

If you have any doubt about installation/ use of this product, consult a qualified electrician.

## Technical information

Voltage	220-240V~, 50 Hz
Bulb	1x E27, max. 60W
	This product meets European guideline standards.
	Class I.
<b>IP44</b>	Suitable for exterior use.

## Remplacement de l'ampoule

> Avant de remplacer l'ampoule, coupez toujours l'alimentation électrique au niveau du disjoncteur ou du tableau électrique (l'extinction de l'interrupteur ne suffit pas), puis laissez le luminaire refroidir pendant 10 minutes (**Attention :** les ampoules atteignent des températures élevées en cours d'utilisation).

## Détection des pannes

## Lorsque l'ampoule ne s'allume pas après l'installation:

> Assurez-vous qu'il n'y a pas de panne d'électricité.  
> Assurez-vous que tous les branchements sont faits.  
> Assurez-vous que l'ampoule fonctionne.

En cas de doutes concernant le montage ou l'utilisation de ce produit, consultez un électricien professionnel.

## Information technique

Tension	220-240V~, 50 Hz
Ampoule	E27 1x max 60 W
	Conforme aux normes européennes en vigueur.
	Classe I (borne de terre).
<b>IP44</b>	Ce produit est conçu pour l'utilisation extérieure. Protégé contre les projections d'eau en tout sens.
En cas de casse ou fissure du verre, le luminaire doit être mis au rebut	

## Wymiana żarówki

> Wyłącz produkt (zaleca się wyłączenie zasilania na skrzynce rozdzielczej) i pozostaw do ostygnięcia przez co najmniej 10 minut (**Uwaga:** żarówka podczas pracy staje się bardzo gorąca).

## Rozwiązywanie problemów

## Jeśli żarówka nie zapala się po instalacji:

> Upewnij się, że instalacja elektryczna jest sprawna.  
> Upewnij się, że wszystkie połączenia są zabezpieczone.

Jeśli masz jakiegokolwiek wątpliwości dotyczące montażu/użycia niniejszego produktu, skonsultuj się z wykwalifikowanym elektrykiem.

## Informacja techniczna

Napięcie	220-240V~, 50 Hz
Żarówka	1x E27, max. 60W
	Produkt spełnia wszystkie wymagania dyrektyw europejskich.
	Klasa I.
<b>IP44</b>	Do użytku zewnętrznego / na zewnątrz.

## Замена лампы

> Выключите светильник, также желательно отсоединить шнур от электросети, дайте светильнику остыть 10 минут. (**Внимание:** лампы сильно нагреваются в процессе использования).

## Устранение неполадок

## Если после установки лампочка не загорается:

> Убедитесь в наличии электричества.  
> Проверьте надежность всех соединений.

В случае наличия сомнений по поводу сборки или использования этого изделия обратитесь за помощью к квалифицированному электрику.

## Технические данные

Напряжение	220-240V~, 50 Hz
Лампа	1x E27, max. 60W
	Отвечает всем требованиям европейских директив.
	Класс I.
<b>IP44</b>	Допустимо использование вне помещения.

## Cambio de bombilla

> Desenchufe el producto y deje que se enfríe durante al menos 10 minutos. (**Precaución:** la bombilla se calienta cuando está encendida)

## Solución de problemas

## Si la bombilla no se enciende después de instalarla:

> Asegúrese de que no falla el suministro eléctrico.  
> Asegúrese de que todas las conexiones están bien.  
> Asegúrese de que la bombilla funciona.

Si tiene alguna duda acerca del montaje/ el uso de este producto, consulte a un electricista cualificado.

## Información técnica

Voltaje	220-240V~, 50 Hz
Bombilla	1x E27, max. 60W
	Conforme con la normativa europea vigente
	Clase I.
<b>IP44</b>	Sirve para el uso exterior.

## Ampul değiştirme

> Ürünü kapatın (tercihen dağıtım panosundan yalıtın) ve en az 10 dakika soğumasını sağlayın. (**Dikkat:** kullanım sırasında ampul ısınır).

## Sorun Giderme

## Montajdan sonra ampul yanmazsa:

> Elektrik arızası olmadığından emin olun.  
> Tüm bağlantıların sağlam olduğundan emin olun.

Bu ürünün montajı/kullanımı hakkında şüpheniz varsa, yetkili bir elektrikçiye danışın.

## Teknik bilgi

Voltaj	220-240V~, 50 Hz
Ampul	1x E27, max. 60W
	Avrupa standartlarının tüm gereksinimlerini karşılar.
	1. Sınıf
<b>IP44</b>	Ev içi kullanıma uygundur.

GB-IE

FR

PL

RUS

ES

TR

IMPORTANT: RETAIN FOR FUTURE REFERENCE: READ CAREFULLY.

IMPORTANT: À LIRE ATTENTIVEMENT ET À CONSERVER POUR UNE CONSULTATION ULTÉRIEURE.

WAŻNE: ZACHOWAĆ DO WGLĄDU W PRZYSZŁOŚCI: PROSIMY UWAŻNIE PRZECZYTAĆ.

ВАЖНО: СОХРАНИТЕ ПОСЛЕДУЮЩЕГО ИСПОЛЬЗОВАНИЯ: ПРОЧТИТЕ ВНИМАТЕЛЬНО.

IMPORTANTE: CONSERVE ESTE DOCUMENTO PARA CONSULTAS FUTURAS: LÉALO DETENIDAMENTE

ÖNEMLİ: GEREKTİĞİNDE REFERANS İÇİN SAKLAYINIZ: DİKKATLE OKUYUNUZ.