

# ***Carrera***

## **Notice du climatiseur mobile**

**CL-CAR-007D-07 (2000 W)**

**CL-CAR-007D-09 (2500 W)**



**Ce mode d'emploi est important pour votre sécurité. Lisez-le attentivement dans son intégralité avant d'utiliser l'appareil, et conservez-le pour pouvoir vous y référer ultérieurement.**

### **SOMMAIRE**

Sécurité	2-9
Utilisation	10-11
Problèmes et solutions	12
Maintenance et nettoyage	13
Protection de l'environnement	13
Garantie	14
Spécifications techniques	14-15
Installation	16-17

## CONSIGNES DE SÉCURITÉ

- Ce produit contient du gaz R290 inflammable hermétiquement scellé.
- Avertissements supplémentaires pour les appareils contenant du gaz réfrigérant R290 (consultez la plaque signalétique pour connaître le type de gaz réfrigérant utilisé).



## LISEZ ATTENTIVEMENT LE MANUEL AVANT D'UTILISER L'APPAREIL



- Le gaz réfrigérant R290 est conforme aux directives environnementales européennes.
- Cet appareil contient environ 0,140 kg pour le modèle CL-CAR-007D-07 (2000W) et 0,160 kg pour le modèle CL-CAR-007D-09 (2500W) de gaz réfrigérant R290.  
La quantité maximum du réfrigérant à charger ne doit pas dépassée ces valeurs.
- Ne pas percer ou brûler.
- N'utilisez que les outils et les procédures conseillés par le fabricant pour le dégivrage ou le nettoyage.
- N'utilisez pas l'appareil dans une pièce avec des sources d'inflammation fonctionnant en permanence (par exemple des flammes nues, un appareil à gaz en fonctionnement ou un radiateur électrique en fonctionnement).
- Ne percez aucun composant du circuit réfrigérant.
- Le gaz réfrigérant peut être inodore.
- Une surface supérieure à 4 m<sup>2</sup> pour le modèle CL-CAR-007D-07 (2000W) et 12 m<sup>2</sup> pour le modèle CL-CAR-007D-09 (2500W) est nécessaire pour l'installation, l'utilisation et le stockage de l'appareil.
- La stagnation de fuites possibles de gaz réfrigérant dans une pièce non ventilée peut entraîner un risque d'incendie ou d'explosion si le réfrigérant entre en contact avec des radiateurs électriques, des poêles ou d'autres sources d'inflammation.

- Soyez prudent lors du rangement de l'appareil pour éviter toute détérioration mécanique.
- Seules les personnes autorisées par un organisme accrédité certifiant leur compétence à manipuler des réfrigérants conformément à la législation peuvent travailler sur des circuits réfrigérants.
- La maintenance et les réparations nécessitant l'assistance d'une personne qualifiée doivent être effectuées sous la surveillance de spécialistes dans l'utilisation de réfrigérants inflammables.
- Le gaz réfrigérant de cet appareil ne peut pas être remplacé ni complété.
- Cet appareil peut être utilisé par des enfants âgés d'au moins 8 ans et par des personnes ayant des capacités physiques, sensorielles ou mentales réduites ou dénuées d'expérience ou de connaissance, s'ils (si elles) sont correctement surveillé(e)s ou si des instructions relatives à l'utilisation de l'appareil en toute sécurité leur ont été données et si les risques encourus ont été appréhendés. Les enfants ne doivent pas jouer avec l'appareil. Le nettoyage et l'entretien par l'utilisateur ne doivent pas être effectués par des enfants sans surveillance.
- Il convient de maintenir à distance les enfants de moins de 3 ans, à moins qu'ils ne soient sous une surveillance continue.
- Les enfants âgés entre 3 ans et 8 ans doivent uniquement mettre l'appareil en marche ou à l'arrêt, à condition que ce dernier ait été placé ou installé dans une position normale prévue et que ces enfants disposent d'une surveillance ou aient reçu des instructions quant à l'utilisation de l'appareil en toute sécurité et en comprenant bien les dangers potentiels.  
Les enfants âgés entre 3 ans et 8 ans ne doivent ni brancher, ni régler ni nettoyer l'appareil, et ni réaliser l'entretien de l'utilisateur.
- Veuillez garder les emballages plastiques hors de portée des enfants.
- Si le câble d'alimentation est endommagé, il doit être remplacé par le fabricant, son service après vente ou des personnes de qualification similaire afin d'éviter un danger.
- L'appareil est uniquement destiné à un usage domestique. N'utilisez pas cet appareil à une finalité autre que celle pour laquelle il a été conçu.
- L'appareil ne doit pas être utilisé à l'extérieur.
- N'utilisez pas l'appareil dans une salle de bains, une buanderie ou dans un endroit humide. L'appareil ne doit pas être exposé à l'eau.

- L'appareil n'est pas conçu pour être utilisé dans un espace exigu de moins de 4 m<sup>2</sup> pour le modèle CL-CAR-007D-07 (2000W) et de moins de 12 m<sup>2</sup> pour le modèle CL-CAR-007D-09 (2500W).
- Utilisez l'appareil au sol sur une surface horizontale et sûre.
- Ne transportez pas l'appareil quand il est en fonctionnement.
- Transportez toujours l'appareil en position verticale.
- Après un déplacement ou un entreposage de l'appareil en position couchée ou penchée, remettez-le en position verticale sur ses roulettes et attendez au moins 4 heures avant de le démarrer.
- La sortie d'air ne doit pas être obstruée lorsque l'appareil fonctionne.
- N'introduisez aucun objet dans l'appareil.
- Ne posez aucun objet ou vêtement sur l'appareil et ne laissez personne s'asseoir dessus.
- L'appareil doit rester à une distance minimale de 30 cm des murs, des meubles et des rideaux afin d'éviter tout risque de surchauffe due à une aération insuffisante.
- N'essayez pas de démonter cet appareil, de le réparer ou d'effectuer vous-même des modifications. Cet appareil ne contient aucune pièce utilisable séparément.
- Arrêtez l'appareil en l'absence de toute personne ou lors de votre sommeil.
- Débranchez et vidangez l'appareil si vous avez l'intention de le laisser inutilisé pendant longtemps.
- L'appareil ne peut être branché que sur une prise de courant de 220-240V~.
- N'utilisez pas cet appareil sans son filtre.
- Le filtre et les grilles doivent être nettoyés régulièrement car les dépôts de poussière peuvent réduire le débit d'air, ce qui peut entraîner un dysfonctionnement de l'appareil et une surchauffe dangereuse pour votre sécurité.



**IMPORTANT : CONSERVER CES INFORMATIONS  
POUR VOUS Y RÉFÉRER ULTÉRIEUREMENT.  
LIRE ATTENTIVEMENT.**

# INSTRUCTION POUR L'ENTRETIEN D'APPAREILS CONTENANT DU FLUIDE FRIGORIGÈNE INFLAMMABLE R290

## Vérification de la zone

Avant de commencer les travaux sur les systèmes contenant des fluides frigorigènes inflammables, des contrôles de sécurité sont nécessaires pour s'assurer que le risque d'inflammation est minimisé. Pour la réparation du système de réfrigération, les précautions suivantes doivent être respectées avant d'effectuer des travaux sur le système.

### 1. Procédure de travail

Les travaux doivent être effectués selon une procédure contrôlée afin de minimiser le risque de présence de gaz ou de vapeurs inflammables pendant le travail.

### 2. Zone de travail générale

Tout le personnel de maintenance et les autres personnes qui travaillent dans la zone locale doivent recevoir des instructions sur la nature du travail effectué. Le travail dans des espaces confinés doit être évité. La zone autour de l'espace de travail doit être sectionnée. Assurez-vous que les conditions dans la zone ont été sécurisées en contrôlant les matériaux inflammables.

### 3. Vérification de la présence de fluide frigorigène

La zone doit être vérifiée avec un détecteur de frigorigène approprié avant et pendant le travail, afin de s'assurer que le technicien est au courant des atmosphères potentiellement inflammables. Assurez-vous que l'équipement de détection des fuites utilisé convient à une utilisation avec des frigorigènes inflammables, c'est-à-dire soient conformes, correctement scellés ou intrinsèquement sûrs.

### 4. Présence des appareils extincteurs

Si un travail à chaud doit être effectué sur l'équipement de réfrigération ou toute pièce connexe, l'équipement d'extinction approprié doit être disponible. Avoir un extincteur à poudre sèche ou CO<sub>2</sub> adjacent à la zone de charge.

### 5. Sans sources d'inflammation

Il est interdit à toute personne effectuant des travaux relatifs à un système de réfrigération d'exposer une tuyauterie contenant ou ayant contenu du frigorigène inflammable à une source d'inflammation de telle sorte que cela puisse entraîner un risque d'incendie ou d'explosion. Toutes les sources d'inflammation possibles, y compris le tabagisme, devraient être maintenues suffisamment loin du site d'installation, de réparation, de retrait et d'élimination, au cours de laquelle un réfrigérant inflammable peut éventuellement être libéré dans l'espace environnant. Avant le début des travaux, il faut surveiller la zone autour de l'équipement pour s'assurer qu'il n'y a pas de dangers inflammables ou de risques d'inflammation. Les panneaux «Interdiction de fumer» doivent être affichés.

### 6. Zone ventilée

Assurez-vous que la zone est ouverte ou qu'elle est correctement ventilée avant de pénétrer dans le système ou d'effectuer un travail à chaud. Un degré de ventilation doit continuer pendant la période de travail. La ventilation devrait disperser en toute sécurité tout réfrigérant libéré et, de préférence, l'expulser vers l'extérieur dans l'atmosphère.

### 7. Vérifications de l'équipement de réfrigération

Lorsque des composants électriques sont changés, ils doivent être adaptés à l'usage et aux spécifications correctes. En tout temps, les directives de réparation et d'entretien du fabricant doivent être suivies. En cas de doute, consultez le service technique du fabricant pour obtenir de l'aide. Les contrôles suivants doivent être appliqués aux installations utilisant des frigorigènes

inflammables:

- la taille de la charge est conforme à la taille de la pièce à l'intérieur de laquelle les pièces contenant le fluide frigorigène sont installées;
- les machines et les prises de ventilation fonctionnent correctement et ne sont pas obstruées;

### **8. Vérifications des appareils électriques**

La réparation et l'entretien des composants électriques doivent inclure les contrôles de sécurité initiaux et les procédures d'inspection des composants. S'il existe un défaut susceptible de compromettre la sécurité, aucune alimentation électrique ne doit pas être raccordée au circuit tant qu'il n'a pas été traité de manière satisfaisante. Si le défaut ne peut pas être corrigé immédiatement mais qu'il est nécessaire de continuer à fonctionner, une solution temporaire adéquate doit être utilisée. Cela doit être signalé au propriétaire de l'équipement de sorte que toutes les parties soient avisées.

Les contrôles initiaux de sécurité doivent vérifier:

Que les condensateurs sont déchargés: ceci doit être fait de manière sûre pour éviter la possibilité d'étincelles;

Qu'il n'y ait aucun composant électrique sous tension et que le câblage soit exposé pendant le chargement, la récupération ou la purge du système; qu'il y a une continuité de la liaison à la terre

### **9. Réparations de composants scellés**

Pendant la réparation des composants scellés, toutes les alimentations électriques doivent être déconnectées de l'équipement en cours de traitement avant d'enlever les couvercles scellés. S'il est absolument nécessaire d'avoir une alimentation électrique sur l'équipement pendant l'entretien, une détection permanente de fuite doit être placée au point le plus critique pour avertir d'une situation potentiellement dangereuse. Une attention particulière doit être portée à ce qui suit afin de garantir qu'en travaillant sur des composants électriques, le boîtier ne soit pas altéré de telle sorte que le niveau de protection soit affecté. Cela comprend les dommages aux câbles, un nombre excessif de connexions, les bornes non conformes aux spécifications d'origine, les dommages aux joints, le mauvais montage des presse-étoupe, etc.

Assurez-vous que l'appareil est bien fixé.

S'assurer que les joints ou les matériaux d'étanchéité ne se sont pas dégradés afin d'éviter toutes fuites dans l'atmosphère. Les pièces de rechange doivent être conformes aux spécifications du fabricant,

REMARQUE. L'utilisation d'un agent d'étanchéité au silicone peut inhiber l'efficacité de certains types d'équipements de détection de fuites. Les composants intrinsèquement sûrs n'ont pas besoin d'être isolés avant de travailler dessus.

### **10. Réparation des composants intrinsèquement sûrs**

N'appliquez pas de charges inductives ou capacitatives permanentes sur le circuit sans s'assurer que celles-ci ne dépassent pas la tension et le courant autorisés pour l'équipement utilisé. Les composants à sécurité intrinsèque sont les seuls types qui peuvent être travaillés en présence d'une atmosphère inflammable. L'appareil d'essai doit être correctement calibré. Remplacez les composants uniquement par des pièces spécifiées fournies par le fabricant. D'autres parties peuvent provoquer l'inflammation du réfrigérant dans l'atmosphère suite à une fuite.

### **11. Câblage**

Vérifiez que le câblage n'est pas soumis à l'usure, à la corrosion, à une pression excessive, aux vibrations, aux arêtes vives ou à tout autre effet environnemental néfaste. Le contrôle doit également prendre en compte les effets du vieillissement ou des vibrations continues provenant de sources telles que les compresseurs ou les ventilateurs.

## 12. Détection des fluides frigorigènes inflammables

Les sources potentielles d'inflammation ne doivent en aucun cas être utilisées pour la recherche ou la détection de fuites de réfrigérant. Un chalumeau (ou tout autre détecteur utilisant une flamme nue) ne doit pas être utilisé non plus.

## 13. Méthodes de détection des fuites

Les méthodes de détection de fuite suivantes sont jugées acceptables pour les systèmes contenant des réfrigérants inflammables.

Des détecteurs électriques de fuite doivent être utilisés pour détecter les frigorigènes inflammables, mais leur sensibilité est peut-être inadéquate ou nécessite un étalonnage. (L'équipement de détection doit être étalonné dans une zone exempte de frigorigène.) Assurez-vous que le détecteur n'est pas une source potentielle d'inflammation et convient au réfrigérant utilisé. L'équipement de détection des fuites doit être réglé à un pourcentage du LFL du fluide frigorigène et doit être étalonné par rapport au fluide frigorigène utilisé et le pourcentage de gaz approprié (25% maximum) doit être confirmé.

Les fluides de détection de fuites sont adaptés à la plupart des fluides frigorigènes, mais l'utilisation de détergents contenant du chlore doit être évitée car le chlore peut réagir avec le fluide frigorigène et corroder les tuyaux en cuivre.

Si une fuite est suspectée, toutes les flammes nues doivent être retirées ou éteintes.

Si une fuite de fluide frigorigène qui nécessite un brasage est constatée, tout le fluide frigorigène doit être récupéré du système ou isolé (au moyen de vannes d'arrêt) dans une partie du système éloignée de la fuite. L'azote sans oxygène (OFN) doit ensuite être purgé à travers le système avant et pendant le processus de brassage.

## 14. Enlèvement et évacuation

En cas de rupture dans le circuit frigorifique pour effectuer des réparations - ou à d'autres fins - des procédures conventionnelles doivent être utilisées. Cependant, il est important que la meilleure pratique soit respectée puisque l'inflammabilité est un facteur à considérer. La procédure suivante doit être respectée:

Enlever le réfrigérant;

Purger le circuit avec du gaz inerte;

Évacuer;

Purger à nouveau avec un gaz inerte;

Ouvrir le circuit par découpage ou brasage.

La charge de réfrigérant doit être récupérée dans les bons cylindres de récupération. Le système doit être "rincé" avec l'OFN pour assurer la sécurité de l'unité. Ce processus doit être répété plusieurs fois. L'air comprimé ou l'oxygène ne doivent pas être utilisés pour cette tâche.

Le rinçage doit être effectué en cassant le vide dans le système avec OFN et en continuant à remplir jusqu'à ce que la pression de travail soit atteinte, puis en évacuant vers l'atmosphère, et finalement en tirant vers le bas jusqu'au vide. Ce processus doit être répété jusqu'à ce qu'il n'y ait plus de réfrigérant dans le système. Lorsque la charge finale de l'OFN est utilisée, le système doit être purgé à la pression atmosphérique pour permettre aux travaux de se dérouler. Cette opération est absolument vitale si les opérations de brasage sur la tuyauterie doivent avoir lieu. Assurez-vous que la sortie de la pompe à vide n'est pas proche de toute source d'allumage et qu'il y a une ventilation disponible.

## 15. Procédure de charge

En plus des procédures de charge conventionnelles, les exigences suivantes doivent être respectées.

-Veillez à ce que la contamination des différents réfrigérants ne se produise pas lors de l'utilisa-

tion de l'équipement de charge. Les flexibles ou les tuyaux doivent être aussi courts que possible pour minimiser la quantité de réfrigérant qu'ils contiennent.

Les cylindres doivent être maintenus debout.

-Veillez à ce que le système de réfrigération soit mis à la terre avant de charger le système

-Étiquetez le système lorsque la charge est terminée (si ce n'est déjà fait).

-Un soin extrême doit être pris pour ne pas trop remplir le système de réfrigération.

Avant de recharger le système, il doit être testé sous pression avec OFN. Le système doit être testé à la fin de la charge mais avant la mise en service. Un test de fuite de suivi doit être effectué avant de quitter le site.

## 16. Mise hors service

Avant d'effectuer cette procédure, il est essentiel que le technicien connaisse parfaitement l'équipement et tous ses détails. Il est recommandé de conserver tous les réfrigérants en toute sécurité. Avant la réalisation de la tâche, un échantillon d'huile et de réfrigérant doit être prélevé en cas d'analyse avant de réutiliser le réfrigérant récupéré. Il est essentiel que l'énergie électrique soit disponible avant le début de la tâche.

a) Se familiariser avec l'équipement et son fonctionnement.

b) Isoler le système électriquement.

c) Avant de tenter la procédure, assurez-vous que:

un équipement de manutention mécanique est disponible, si nécessaire, pour manipuler les cylindres de réfrigérant;

tout l'équipement de protection individuelle est disponible et utilisé correctement;

le processus de récupération est supervisé à tout moment par une personne compétente;

l'équipement de récupération et les cylindres sont conformes aux normes appropriées.

d) Pomper le système de réfrigérant, si possible.

e) Si le vide n'est pas possible, faire un collecteur de sorte que le réfrigérant puisse être retiré de diverses parties du système.

f) Assurez-vous que le cylindre est situé sur la balance avant que la récupération ait lieu.

g) Démarrer la machine de récupération et l'utiliser conformément aux instructions du fabricant.

h) Ne pas trop remplir les cylindres (pas plus de 80% de charge liquide).

i) Ne pas dépasser la pression de service maximale du vérin, même pour un cas temporaire.

j) Lorsque les cylindres ont été remplis correctement et que le processus est terminé, assurez-vous que les cylindres et l'équipement sont rapidement retirés du site et que toutes les vannes d'isolation de l'équipement sont fermées.

k) Le réfrigérant récupéré ne doit pas être chargé dans un autre système de réfrigération s'il n'a pas été nettoyé et vérifié.

## 17. Étiquetage

L'équipement doit porter une étiquette indiquant qu'il a été démonté et vidé du réfrigérant. L'étiquette doit être datée et signée. Assurez-vous qu'il y a des étiquettes sur l'équipement indiquant que l'équipement contient du réfrigérant inflammable.

## 18. Récupération

Lors de l'élimination du fluide frigorigène d'un système, que ce soit pour l'entretien ou la désaffectation, il est recommandé de retirer tous les fluides frigorigènes en toute sécurité. Lors du transfert du réfrigérant dans les cylindres, assurez-vous que seuls les cylindres de récupération de réfrigérant appropriés sont utilisés. Assurez-vous que le nombre correct de cylindres pour maintenir la charge totale du système est disponible. Tous les cylindres à utiliser sont désignés pour le réfrigérant récupéré et étiquetés pour ce réfrigérant (c'est-à-dire des cylindres spéciaux pour la récupération du réfrigérant). Les cylindres doivent être munis d'une soupape de décharge



et des soupapes d'arrêt correspondantes en bon état de fonctionnement. Les cylindres de récupération vides sont évacués et, si possible, refroidis avant que la récupération ne se produise.

L'équipement de récupération doit être en bon état de fonctionnement avec un ensemble d'instructions concernant l'équipement à portée de main et doit être adapté à la récupération des fluides frigorigènes inflammables. De plus, un ensemble de balances étalonnées doit être disponible et en bon état de fonctionnement. Les tuyaux doivent être complets avec des raccords de connexion sans fuite et en bon état. Avant d'utiliser la machine de récupération, vérifiez qu'elle est en état de fonctionnement satisfaisant, a été correctement entretenue et que tous les composants électriques associés sont scellés pour empêcher l'allumage dans le cas d'un dégagement de réfrigérant. Consulter le fabricant en cas de doute.

Le frigorigène récupéré doit être renvoyé au fournisseur de frigorigène dans le bon cylindre de récupération, et la note de transfert de déchets appropriée doit être fournie. Ne mélangez pas les réfrigérants dans les unités de récupération et surtout dans les cylindres.

Si des compresseurs ou des huiles de compresseur doivent être retirés, assurez-vous qu'ils ont été évacués à un niveau acceptable pour s'assurer que le fluide frigorigène inflammable ne reste pas dans le lubrifiant. Le processus d'évacuation doit être effectué avant de renvoyer le compresseur aux fournisseurs. Seul le chauffage électrique de la carrosserie du compresseur doit être utilisé pour accélérer ce processus. Lorsque l'huile est vidangée d'un système, elle doit être effectuée en toute sécurité.

#### **19. Transport d'équipements contenant des réfrigérants inflammables (Annexe CC.1)**

Respect des règlements du transport

#### **20. Les appareils jetés avec des réfrigérants inflammables**

Voir les réglementations nationales.

#### **21. Stockage d'équipements ou des appareils**

Le stockage de l'équipement doit être conforme aux instructions du fabricant.

#### **22. Stockage de l'équipement emballé (invendu)**

La protection de l'emballage de stockage doit être conçue de manière à ce que les dommages mécaniques à l'intérieur de l'emballage n'entraînent pas de fuite de la charge de réfrigérant.

Le nombre maximal d'équipements pouvant être stockés ensemble sera déterminé par les réglementations locales.

#### **23. Marquage des équipements en utilisant des affiches**

Voir les réglementations locales.

## Les commandes

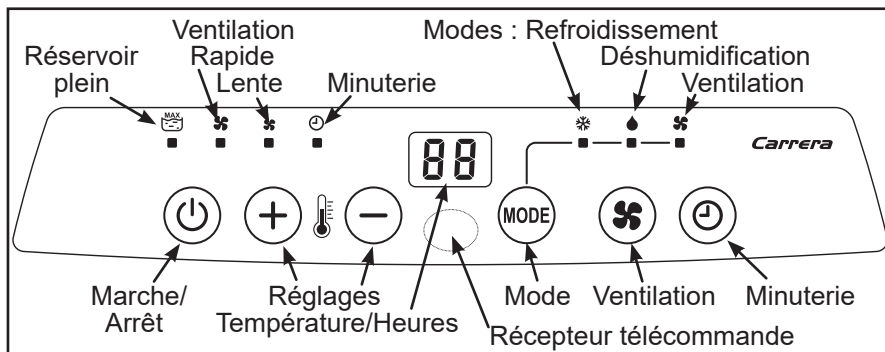

### MARCHE / MISE EN VEILLE DE L'APPAREIL

- Appuyez sur la touche  pour mettre en marche ou arrêter le fonctionnement de l'appareil (l'appareil est mis en veille).

**Lorsque vous arrêtez l'appareil attendez au moins 3 minutes avant de le remettre en marche.**

### SÉLECTION DU MODE

- Appuyez sur la touche **MODE** pour sélectionner un des trois modes :

#### **Mode Refroidissement** ❄️

L'air de la pièce d'habitation est refroidi et l'air chaud est évacué à l'extérieur par le conduit flexible d'évacuation d'air.

#### **Mode Déshumidification** ◆

L'air de la pièce d'habitation est déshumidifié.

Le conduit flexible d'évacuation d'air ne doit pas être raccordé à l'extérieur.

L'air chaud évacué doit resté dans la pièce.



La température de consigne est réglée automatiquement à la température ambiante moins 2°C.

La sortie de drainage 6 doit être raccordée en permanence.

#### **Mode Ventilation** 🌀

L'air est brassé dans la pièce sans être refroidi ni déshumidifié.

### RÉGLAGE DE LA VITESSE DE VENTILATION

- Appuyez sur la touche  pour sélectionner une des 2 vitesses de ventilation : lente  ou rapide .

En mode Déshumidification, la ventilation est sélectionnée automatiquement sur la vitesse lente .

## RÉGLAGE DE LA TEMPÉRATURE

### En mode Refroidissement uniquement

- Appuyez sur la touche + ou - pour régler la température de consigne entre 16°C et 31°C.

*La température ambiante ne descendra pas plus vite en diminuant la température de consigne car la puissance de refroidissement est maximale tant que la température ambiante n'a pas atteint la température de consigne.*

## RÉGLAGE DE LA MINUTERIE

### Mise en marche automatique

- Lorsque l'appareil est en veille, appuyez sur la touche ☹, puis appuyez sur la touche + ou - pour régler le nombre d'heures (de 1h à 24h) avant le démarrage automatique de l'appareil en mode Refroidissement.
- Appuyez sur la touche ☹ pour activer la minuterie ; le voyant ☹ s'allume. Pour désactiver la minuterie, appuyez sur ☹ pour éteindre le voyant ☹.

### Mise en veille automatique

- Lorsque l'appareil est en marche en mode Refroidissement, appuyez sur la touche ☹, puis appuyez sur la touche + ou - pour régler le nombre d'heures (de 1h à 24h) avant la mise en veille automatique de l'appareil.
- Appuyez sur la touche ☹ pour activer la minuterie ; le voyant ☹ s'allume. Pour désactiver la minuterie, appuyez sur ☹ pour éteindre le voyant ☹.

## TÉMOIN DE RÉSERVOIR PLEIN

En mode Refroidissement, l'eau de condensation s'accumule dans le réservoir de l'appareil. Lorsque le réservoir est plein, le voyant  s'allume. L'appareil ne fonctionnera pas tant que le réservoir n'aura pas été vidangé.

## TÉLÉCOMMANDE (piles non fournies)

La télécommande comporte les mêmes fonctions que le panneau de commande. Toutes les fonctions sont accessibles depuis la télécommande.

**Remplacement des piles :** retirez le couvercle au dos de la télécommande et insérez 2 piles alcalines R03 (AAA) en respectant les polarités + et -.

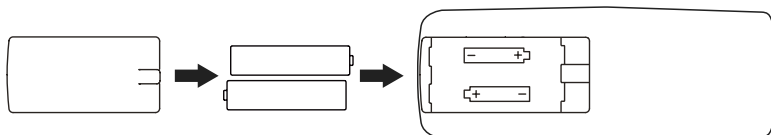

## Problèmes & solutions

Problèmes	Solutions
- L'appareil n'affiche rien.	<ul style="list-style-type: none"> <li>- Vérifiez que la prise secteur est correctement branchée.</li> <li>- Vérifiez qu'un disjoncteur n'a pas coupé l'alimentation de l'appareil.</li> <li>- Attendez 3 minutes minimum le réarmement du circuit de sécurité avant de redémarrer l'appareil.</li> </ul>
- L'appareil ne refroidit pas ou s'arrête de fonctionner pendant son utilisation.	<ul style="list-style-type: none"> <li>- Diminuez le réglage de température.</li> <li>- Vérifiez que de l'air chaud ne rentre pas par une porte ou une fenêtre.</li> <li>- Nettoyez le filtre à air.</li> <li>- Vérifiez que la sortie d'air chaud n'est pas obstruée.</li> <li>- Vérifiez que le tuyau de sortie d'air n'est pas plié excessivement.</li> </ul>
- L'appareil ne fonctionne pas et le voyant  est allumé.	- Vidangez le réservoir d'eau de condensation.
- L'appareil émet un bruit inhabituel.	<ul style="list-style-type: none"> <li>- Placez l'appareil au sol sur une surface horizontale et plane.</li> <li>- La circulation du fluide réfrigérant peut émettre des bruits intermittents.</li> </ul>
- L'appareil affiche " <b>E0</b> ".	- La sonde de température ambiante est défectueuse.
- L'appareil affiche " <b>E2</b> ".	- Le réservoir d'eau de condensation est plein
- L'appareil affiche " <b>E3</b> ".	- La sonde de température de l'évaporateur est défectueuse.
- L'appareil émet une odeur.	- Lors de la première mise en service ou après un arrêt prolongé, l'appareil peut émettre une odeur qui disparaît rapidement.

**IMPORTANT : Si le problème persiste, arrêtez l'appareil, débranchez 15 secondes son alimentation, puis vérifiez le fonctionnement.**

## Maintenance et nettoyage



**IMPORTANT : Déconnectez toujours la source d'alimentation avant tout nettoyage ou entretien.**

- **Avertissement** : Ne jamais utiliser de détergent, d'agents chimiques ou de solvants car cela pourrait endommager les parties plastiques.
- **ATTENTION** : Laissez l'appareil revenir à température ambiante avant de le manipuler et de le nettoyer.
- Afin d'éviter tout risque d'incendie et/ou d'électrocution, ne faites pas couler de l'eau ni tout autre liquide à l'intérieur de l'appareil.
- Nettoyez la paroi extérieure de l'appareil en la frottant délicatement avec un chiffon doux et mouillé, avec ou sans solution savonneuse.
- Nettoyez régulièrement le filtre et les grilles d'entrée et de sortie d'air.
- En cas de givrage, arrêtez l'appareil et attendez que le givre disparaisse, puis vidangez l'eau de condensation.

## Protection de l'environnement



Ce produit est marqué du symbole du tri sélectif relatif aux déchets d'équipements électriques et électroniques.

Cela signifie que ce produit ne doit pas être mis au rebut avec les déchets ménagers mais doit être pris en charge par un système de collecte sélective conformément à la directive européenne 2012/19/UE.

Il sera ensuite soit recyclé soit démantelé afin de réduire les impacts sur l'environnement, les produits électriques et électroniques étant potentiellement dangereux pour l'environnement et la santé humaine en raison de la présence de substances dangereuses.

Pour plus de renseignements, vous pouvez contacter votre administration locale ou régionale.

### **Mise au rebut des piles usagées**

Afin de préserver les ressources naturelles, recyclez les piles ou mettez-les au rebut d'une manière appropriée.

Contactez l'organisme local de gestion des déchets pour obtenir des informations concernant les possibilités existantes de mise au rebut et/ou de recyclage.

## Garantie

Ce produit bénéficie de la garantie légale de 2 ans à partir de la date d'achat. La garantie couvre les pannes et dysfonctionnements de l'appareil dans le cadre d'une utilisation conforme à la destination du produit et aux informations du manuel d'utilisation.

Pour être pris en charge au titre de la garantie, la preuve d'achat est obligatoire (ticket de caisse ou facture) et le produit doit être complet avec l'ensemble de ses accessoires.

La clause de garantie ne couvre pas des détériorations provenant d'une usure normale, d'un manque d'entretien, d'une négligence, d'un montage défectueux, ou d'une utilisation inappropriée (chocs, non respect des préconisations d'alimentation électrique, stockage, conditions d'utilisation...).

Sont également exclues de la garantie les conséquences néfastes dues à l'emploi d'accessoires ou de pièces de rechange non d'origine, ou non adaptées, au démontage ou à la modification de l'appareil.

Le vendeur reste tenu des défauts de conformité du bien au contrat et des vices rédhibitoires dans les conditions prévues aux articles 1641 à 1649 du Code civil.

## Spécifications techniques

Référence	CL-CAR-007D-07	CL-CAR-007D-09
Puissance frigorifique nominale	2000 W	2500 W
Puissance consommée	785 W	1000 W
Consommation en veille	0,3 W	
Classe énergétique en refroidissement	A	
Gaz réfrigérant	R290 / 140g	R290 / 160g
Plages de fonctionnement	16° à 35°C / 30%HR à 80%HR	
Dimensions (LxHxP)	33x68x28 cm	33x68x28 cm
Poids	18 kg	20 kg

- Alimentation : 220-240V ~ 50Hz
- Classe I
- IPX0 : Cet appareil n'est pas protégé contre les projections d'eau.

 : Conforme à toutes les directives européennes pertinentes.

## Exigences en matière d'informations

Informations d'identification du ou des modèles :		CL-CAR-007D-07	CL-CAR-007D-09	
Description	Symbole	Valeur	Valeur	Unité
Puissance frigorifique nominale	$P_{rated\ frigorifique}$	2,0	2,5	kW
Puissance calorifique nominale	$P_{rated\ calorifique}$	-	-	kW
Puissance frigorifique absorbée nominale	$P_{EER}$	0,8	1,0	kW
Puissance calorifique absorbée nominale	$P_{COP}$	-	-	kW
Coefficient d'efficacité énergétique nominal	$EERd$	2,6	2,6	-
Coefficient de performance nominal	$COPd$	-	-	-
Consommation d'électricité en «arrêt par thermostat»	$P_{TO}$	1,0	1,0	W
Consommation d'électricité en mode «veille»	$P_{SB}$	0,3	0,3	W
Consommation d'électricité des appareils simple/double conduit (SD/DD) (indiquer séparément les informations relatives au refroidissement et au chauffage)	$DD: Q_{DD}$ $SD: Q_{SD}$	DD: - SD: 0,8	DD: - SD: 1,0	DD: kWh/a SD: kWh/h
Niveau de puissance acoustique	$L_{WA}$	65	65	dB(A)
Potentiel de réchauffement planétaire	$PRP$	3	3	kg éq.CO <sub>2</sub>
Coordonnées de contact pour tout complément d'information	Carrera, 220 rue Gustave Eiffel 13290 Aix-en-Provence			

Les fuites de réfrigérant accentuent le changement climatique. En cas de fuite, l'impact sur le réchauffement de la planète sera d'autant plus limité que le potentiel de réchauffement planétaire (PRP) du réfrigérant est faible. Cet appareil utilise un réfrigérant dont le PRP est égal à 3. En d'autres termes, si 1 kg de ce réfrigérant est relâché dans l'atmosphère, son impact sur le réchauffement de la planète sera 3 fois supérieur à celui d'1 kg de CO<sub>2</sub>, sur une période de 100 ans.

**Ne tentez jamais d'intervenir dans le circuit frigorifique ou de démonter les pièces vous-même. Adressez-vous systématiquement à un professionnel.**

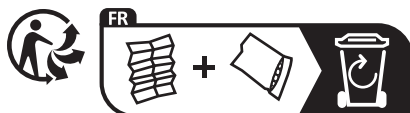



**IMPORTANT** : Veuillez suivre les consignes de sécurité des pages 2 à 4.

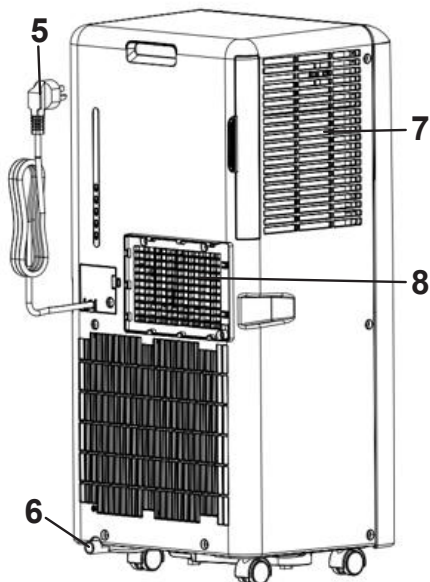
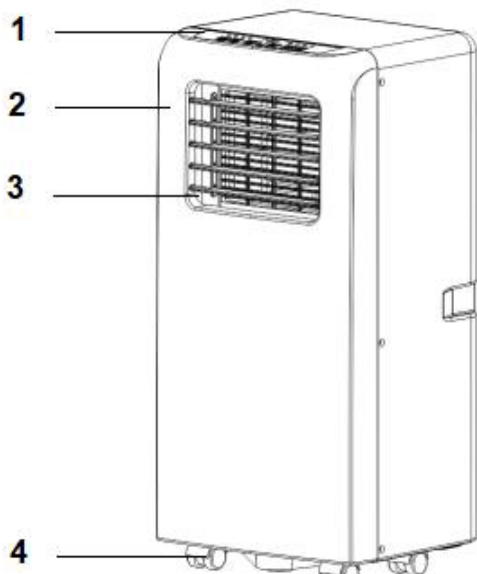

- 1 : Panneau de commande
- 2 : Sortie d'air refroidi
- 3 : Volets
- 4 : Roulettes

- 5 : Câble d'alimentation
- 6 : Drainage du mode Déshumidification
- 7 : Entrée d'air
- 8 : Sortie d'air chaud

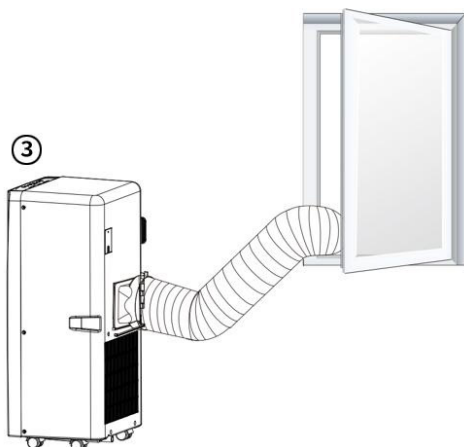
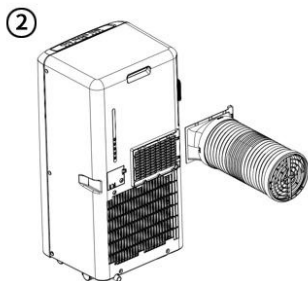
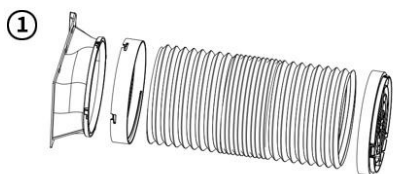



- Raccordez l'appareil sur une prise murale.
- Allongez au minimum le tuyau d'évacuation de l'air chaud pour optimiser le refroidissement de la pièce d'habitation.
- Ne placez pas l'appareil à moins de 30 cm des murs ou d'obstacles.

## **NETTOYAGE DU FILTRE**

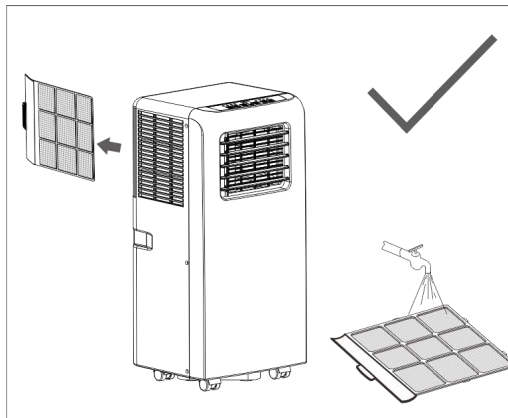
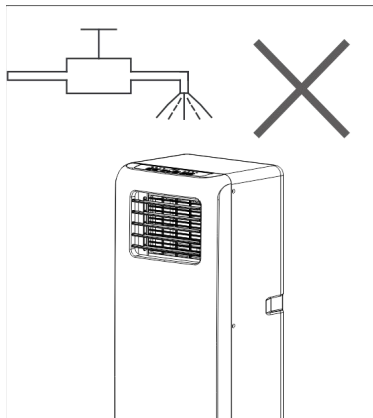

## **INSTALLATION SEMI PERMANENTE**

- L'appareil peut être installé de manière semi-permanente en raccordant directement le tuyau d'évacuation d'air chaud à un passage vers l'extérieur.
- Le trou doit être percé entre 35 cm et 100 cm du sol.
- L'appareil doit être placé au moins à 30 cm des murs ou d'obstacles.

NOTE : Il est nécessaire de laisser entrer de l'air extérieur par une porte ou une fenêtre entrouverte pour éviter une différence de pression atmosphérique entre la pièce d'habitation et l'extérieur.

## **DRAINAGE PERMANENT**

Le drainage permanent est uniquement utilisé en mode Déshumidification.

- 1- Enlevez le bouchon de la sortie drainage 6.
- 2- Raccordez un tuyau de drainage (non fourni) sur la sortie drainage.

