



Radiateur bain d'huile
mécanique vintage
Manuel d'utilisation

SCHV709

Ce produit ne peut être utilisé que dans des locaux bien isolés ou de manière occasionnelle !
This product is only suitable for well insulated spaces or occasional use!

scholtès

Cher Client,

Nous souhaitons vous remercier pour l'achat du radiateur bain d'huile mécanique vintage de SCHOLTES. En portant votre choix pour l'un de nos produits, entrez dans l'univers SCHOLTES : découvrez un produit combinant un style légendaire, une conception technique innovante et une subtilité dans les détails.

Votre radiateur bain d'huile mécanique vintage de SCHOLTES peut être subtilement associé aux autres produits de la gamme SCHOLTES.

Nous espérons que vous pourrez apprécier pleinement votre nouvel appareil électroménager et nous vous remercions pour votre confiance.

Ce produit ne peut être utilisé que dans des locaux bien isolés ou de manière occasionnelle !

Merci de lire les instructions ci-dessous avec attention avant d'utiliser l'appareil et de les conserver pour un usage ultérieur.

Une mauvaise utilisation de l'appareil peut l'endommager ou blesser l'utilisateur.

Assurez-vous que vous utilisez l'appareil dans le but pour lequel il est conçu. Nous refusons toutes responsabilités quant aux dégâts (aux dommages et intérêts) dus à une utilisation incorrecte ou une mauvaise manipulation.

Conseils de sécurité :

1.  **ATTENTION: Afin d'éviter une surchauffe, ne pas couvrir**
2. Vérifier que la tension du secteur correspond à la tension nominale des appareils.
3. Cet appareil peut être utilisé par des enfants âgés d'au moins 8 ans et par des personnes ayant des capacités physiques, sensorielles ou mentales réduites ou dénuées d'expérience ou de connaissance, s'ils (si elles) sont correctement surveillé(e)s ou si des instructions relatives à l'utilisation de l'appareil en toute sécurité leur ont été données et si les risques encourus ont été appréhendés. Les enfants ne doivent pas jouer avec l'appareil. Le nettoyage et l'entretien par l'utilisateur ne doivent pas être effectués par des enfants sans

surveillance.

4. Les enfants de moins de 3 ans doivent rester éloignés à moins qu'ils soient surveillés de façon continue.
5. Les enfants âgés d'au moins 3 ans et de moins de 8 ans doivent uniquement mettre l'appareil en marche ou à l'arrêt, à condition que ce dernier ait été placé ou installé dans une position normale prévue et que ces enfants disposent d'une surveillance ou aient reçu des instructions quant à l'utilisation de l'appareil en toute sécurité et en comprennent bien les dangers potentiels. Les enfants âgés entre 3 ans et 8 ans ne doivent ni brancher, ni régler ni nettoyer l'appareil, et ni réaliser l'entretien de l'utilisateur.
6. Utilisez cet appareil de chauffage sur une surface horizontale et stable.
7. N'insérez pas d'objets dans l'appareil afin d'éviter de l'endommager.
8. Ne mettez jamais la face avant de l'appareil (grille) à moins de 1 mètre d'un mur, de meubles et d'autres objets.
9. N'introduisez jamais de stylos, crayons ou autres objets à travers la grille lorsque l'appareil fonctionne.
10. Ne plongez jamais le cordon d'alimentation ou l'appareil dans l'eau.

11. N'utilisez jamais l'appareil avec les mains mouillées.
12. Ne pas utiliser cet appareil de chauffage à proximité d'une baignoire, d'une douche ou d'une piscine.
13. N'utilisez jamais l'appareil sur une surface ou un plancher humide.
14. Ne laissez jamais l'appareil allumé sans surveillance.
15. N'utilisez jamais l'appareil avec un cordon d'alimentation trop tendu.
16. N'utilisez jamais l'appareil avec une rallonge.
17. Cet appareil n'est pas destiné à être mis en marche au moyen d'une minuterie externe ou d'un système de commande à distance séparé.
18. Débranchez l'appareil quand il n'est pas utilisé ou avant de le nettoyer.
19. Pour débrancher la fiche de la prise, ne tirez pas le cordon.
20. N'utilisez pas de nettoyeurs abrasifs, chimiques ou contenant de l'alcool pour nettoyage de l'appareil.
21. Si le câble d'alimentation est endommagé, il doit être remplacé par le fabricant, son agent de service ou une personne de qualification similaire afin d'éviter un danger. (*)

22. N'utilisez jamais l'appareil si la prise murale est endommagée.
23. N'utilisez pas l'appareil près ou sur des surfaces chaudes.
24. **ATTENTION** - Certaines parties de ce produit peuvent devenir très chaudes et provoquer des brûlures. Une attention particulière doit être donnée lorsque des enfants ou des enfants vulnérables sont présents
25. Ne pas utiliser cet appareil de chauffage s'il est tombé. Ne pas utiliser si l'appareil de chauffage présente des signes visibles de dommage.
26. Ne réparez pas l'appareil vous-même.
27. Une mauvaise manipulation ou une mauvaise utilisation peuvent conduire à un dysfonctionnement de l'appareil ou des blessures pour l'utilisateur.
28. Empêchez une surchauffe de l'appareil en gardant les entrées et sorties d'air exempt de tout ce qui peut provoquer un blocage. Vérifiez toutes les entrées et sorties de temps à autre pour retirer la poussière accumulée.
29. Le chauffage ne doit pas être localisé immédiatement sous une prise de courant
30. **MISE EN GARDE:** Ne pas utiliser cet appareil de chauffage dans des petits

locaux, lorsqu'ils sont occupés par des personnes incapables de quitter le local seules, à moins qu'une surveillance constante ne soit prévue.

31. **MISE EN GARDE:** Afin de réduire le risque d'incendie, les textiles, les rideaux, ou autres matériaux inflammables doivent se trouver à une distance minimale de 1m de la sortie d'air.
32. Comme exemples d'appareils pour environnement domestique, on peut citer les appareils utilisés pour des fonctions ménagères habituelles dans l'environnement domestique et qui peuvent être également utilisés par des usagers non avertis pour des fonctions ménagères habituelles dans :
 - les magasins, bureaux et autres environnements professionnels,
 - les fermes,
 - les hôtels, motels et autres environnements à caractère résidentiel,
 - les environnements de type chambres d'hôtes.
33. Cet appareil de chauffage est rempli d'une quantité précise d'huile spéciale. Les réparations nécessitant l'ouverture du réservoir d'huile ne doivent être effectuées que par le fabricant ou son service après-

vente qui normalement doit être contacté en cas de fuite d'huile.

34. Lors de la mise en rebut du chauffage, suivre les règles en vigueur concernant la mise en rebut de l'huile.
35. Suivez les instructions d'installation données dans ce manuel pour savoir comment les roues doivent être fixés à l'appareil de chauffage.

(*) Électricien qualifié : service après-vente du producteur ou importateur ou toute personne qui est qualifié, agréé et compétent pour effectuer ce genre de réparations afin d'éviter tout danger. Dans tous les cas, vous devez retourner l'appareil.

ATTENTION

- Maintenez une zone de sécurité de 50cm autour de l'appareil de chauffage sur le dessus et une zone de sécurité de 200 cm à l'avant.
- N'utilisez jamais un chauffage dans une salle avec des matières explosives telles qu'essence, pétrole, gaz, ou lors de l'utilisation de colles de type inflammable.

Attention : Brancher correctement l'appareil et ne le laissez pas à la portée des enfants sans surveillance.

CARACTERISTIQUES TECHNIQUES :

Modèle N° :	SCHV709	Puissance 1	800 W
Désignation	Radiateur bain d'huile mécanique vintage	Puissance 2	1200 W
Tension :	220-240V~50Hz	Puissance 3	2000 W

CLASSE I

Ce produit est conforme aux exigences imposées par les directives 2014/35/CE (abrogeant la directive 73/23/CEE modifiée par la directive 93/68/CEE) et 2014/30/CE (abrogeant la directive 89/336/CEE) »

DESCRIPTION :

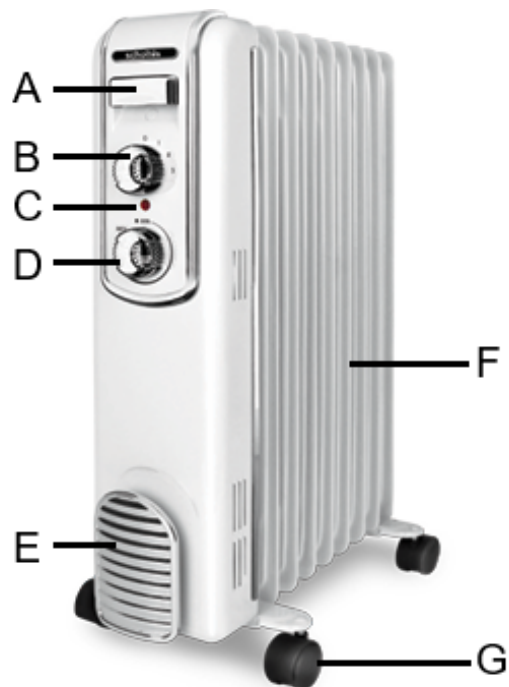

- A- Poignée
- B- Arrêt et réglage puissances
- C- Indicateur lumineux de fonctionnement
- D- Thermostat
- E- Range câble
- F- Eléments chauffants
- G- Roulettes

INSTRUCTIONS D'INSTALLATION :

Déballez le radiateur et les accessoires.

-Retourner le radiateur.

-Placer la base sur roulettes entre les éléments des extrémités basses sous l'enrouleur de câble électrique. (Comme indiqué sur les schémas, autres positions affectent la stabilité du radiateur)

-Fixer cette base au radiateur grâce aux boulons étriers et aux écrous à ailettes fournis avec le radiateur.

-Serrer les écrous à ailettes.

-Redresser le radiateur.

Bien vérifier que le radiateur avec les roulettes soit bien monté dans le bon sens avant de le faire fonctionner.

Le range câble (voir photo ci dessus lettre E) doit être situé en bas de l'appareil.

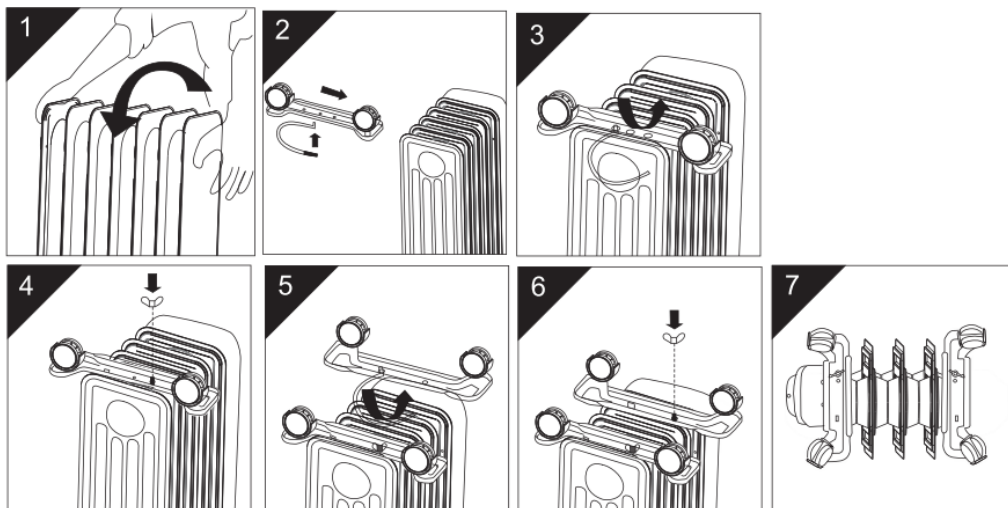

PRECAUTIONS D'UTILISATION :

1. Avant d'utiliser cet appareil, vous assurer qu'il est posé sur une surface plane et stable. Cet appareil est équipé d'un interrupteur anti-basculement qui arrête l'appareil en cas de renversement et s'il n'est pas posé sur une surface stable.
2. Placer le radiateur à 100 cm au moins du mur, des meubles et rideaux.
3. Vérifier que la tension de l'appareil correspond à la tension du secteur (prise murale de 230 volts).
4. Ce radiateur contient de l'huile, et refroidit lentement après avoir été éteint.
5. Laisser refroidir le radiateur avant de le déplacer, et utiliser la poignée pour le bouger.

UTILISATION :

1. Les interrupteurs de contrôle du thermostat et de sélection de la puissance doivent se trouver sur la position MIN et « 0 » avant de brancher le radiateur à la prise.
2. Allumer le radiateur sur l'une des positions suivantes :
 - Tourner l'interrupteur de puissance sur 1 ou 2 ou 3.
 - Tourner l'interrupteur du thermostat vers MAX.
3. L'indicateur lumineux de fonctionnement (couleur rouge) s'allume lorsque le radiateur fonctionne.
4. La température ambiante peut être réglée grâce au thermostat. Tourner le bouton du thermostat dans le sens des aiguilles d'une montre pour augmenter la température, ou en sens inverse pour la diminuer, jusqu'à obtention de la température désirée.
5. Après avoir atteint la température désirée, pour maintenir la température ambiante : tourner le bouton du thermostat dans le sens contraire des aiguilles d'une montre, jusqu'à ce que le témoin lumineux s'éteigne. La température désirée va être conservée constante par la fonction du thermostat.
6. Lors de la non-utilisation de ce chauffage, remettre les 2 boutons à leur position initiale : « 0 » et « MIN. », puis le débrancher.
7. Le chauffage possède un système de protection contre les surchauffes.
8. Ne jamais couvrir ou poser tout type d'objet sur le radiateur lorsqu'il fonctionne.

Fonction hors gel

*Le thermostat étant sur min * et une puissance sélectionnée, l'appareil maintient la pièce à une température d'environ 5°C, empêchant le gel de se former.*

NETTOYAGE ET ENTRETIEN :

1. Toujours débrancher l'appareil et le tenir éloigné d'une prise avant de le nettoyer.
Pour nettoyer la surface extérieure de l'appareil, utiliser un chiffon légèrement humide. Ensuite, bien le sécher à l'aide d'un chiffon doux et sec avant toute réutilisation.
N'utiliser aucun détergent ou produit chimique d'aucune sorte. Ne pas laisser d'eau rentrer dans les ouvertures du chauffage.
2. Lorsque l'appareil n'est pas utilisé pendant une certaine période, assurez-vous qu'il est bien débranché de la prise, et rangez le dans son emballage pour le ranger plus facilement et l'utiliser ultérieurement.



- Ce logo apposé sur le produit signifie qu'il s'agit d'un appareil dont le traitement en tant que déchet rentre dans le cadre de la directive 2012/19/UE du 4 juillet 2012, relative aux déchets d'équipements électriques et électroniques (DEEE).

- La présence de substances dangereuses dans les équipements électriques et électroniques peut avoir des effets potentiels sur l'environnement et la santé humaine dans le cycle de retraitement de ce produit.

- Ainsi, lors de la fin de vie de cet appareil, celui-ci ne doit pas être débarrassé avec les déchets municipaux non triés.

- En tant que consommateur final, votre rôle est primordial dans le cycle de réutilisation, de recyclage et les autres formes de valorisation de cet équipement électrique et électronique. Des systèmes de reprise et de collecte sont mis à votre disposition par les collectivités locales (déchetteries) et les distributeurs.

- Vous avez l'obligation d'utiliser les systèmes de collecte sélective mise à votre disposition.

La garantie ne couvre pas les pièces d'usure du produit, ni les problèmes ou les dommages résultant de:

- (1) détériorations superficielles dues à l'usure normale du produit ;
- (2) défauts ou détériorations dus au contact du produit avec des liquides et dus à la corrosion provoquée par la rouille ou de présence d'insectes ;
- (3) tout incident, abus, utilisation impropre, modification, démontage ou réparation non autorisés ;
- (4) toute opération impropre d'entretien, utilisation non conforme aux instructions concernant le produit ou le branchement à une tension incorrecte ;
- (5) toute utilisation d'accessoires non fournis ou non approuvés par le fabricant.

La garantie sera annulée en cas d'élimination de la plaque signalétique et/ou du numéro de série du produit.



À DÉPOSER EN MAGASIN ou À DÉPOSER EN DÉCHÈTERIE
Points de collecte sur www.quefairedesdechets.fr
Privilégiez la réparation ou le don de votre appareil !

Delta, BP 61071, 67452 Mundolsheim

Ce produit a été fabriqué et vendu sous la responsabilité de Delta.

SCHOLTES et le logo SCHOLTES sont des marques commerciales utilisées sous licence par Delta

Exigences en matière d'information pour les chauffages locaux électriques

Coordonnées du contact		DELTA, 1 rue Foch, 67540 Mundolsheim, France Vente@deltabrands.fr			
Référence du modèle : SCHV709					
Élément	Symbole	Valeur	Unité	Élément	Unité
Puissance thermique				Type de contrôle de la puissance thermique/de la température de la pièce (sélectionner un seul type)	
Puissance thermique nominale	Pnom	2.000	kW	Contrôle de la puissance thermique à un palier, pas de contrôle de la température de la pièce	Non
Puissance thermique minimale (indicative)	Pmin	0.800	kW	Contrôle à deux ou plusieurs paliers manuels, pas de contrôle de la température de la pièce	Non
Puissance thermique maximale continue	Pmax,c	2.000	kW	Contrôle de la température de la pièce avec thermostat mécanique	Oui
Consommation électrique				Contrôle électronique de la température de la pièce	
En mode arrêt	Po	0.00	W	Contrôle électronique de la température de la pièce et programmateur journalier	Non
En mode veille	Psm	N/A	W	Contrôle électronique de la température de la pièce et programmateur hebdomadaire	Non
En mode ralenti	Pidle	0.00	W	Autres options de contrôle (sélectionner une ou plusieurs options)	
En mode veille avec maintien de la connexion réseau	Pnsm	N/A	W	Contrôle de la température de la pièce, avec détecteur de présence	Non
En mode veille avec affichage d'une information ou d'un état			Non	Contrôle de la température de la pièce, avec détecteur de fenêtre ouverte	Non
Efficacité énergétique saisonnière pour le chauffage des locaux en mode actif	$\eta_{s,on}$	85.0	%	Option contrôle à distance	Non
				Contrôle adaptatif de l'activation	Non
				Limitation de la durée d'activation	Non
				Capteur à globe noir	Non
				Fonctionnalité d'auto-apprentissage	Non
				Exactitude des réglages	Non

Dear customer,

We would like to thank you for purchasing the Scholtès vintage mechanical oil filled radiator. By choosing one of our products, enter the Scholtès universe: discover a product combining legendary style, innovative technical design and subtlety in detail.

Your Scholtès vintage mechanical oil filled radiator can be subtly combined with other products in the Scholtès range.

We hope that you will be able to fully enjoy your new household appliance and we thank you for your trust.

This product is only suitable for well insulated spaces or occasional use!

Please, take time to read well the instruction sheet before the first use and keep them for a future use.

A misuse of the appliance can damage it or hurt the user. Assure that you use the appliance for the use for which it is designed. We refuse any responsibilities as for the damages by an incorrect use or a bad manipulation.

Safety Instructions

1.  **In order to avoid overheating, do not cover the heater.**
2. Check that the mains voltage corresponds with the rating of the appliances.
3. This appliance can be used by children aged from 8 years and above and persons with reduced physical, sensory or mental capabilities, or lack of experience and knowledge if they have been given supervision or instruction concerning use of the appliance in a safe way and understand the hazards involved.
Children shall not play with the appliance.
Cleaning and user maintenance shall not be made by children without supervision.
4. Children of less than 3 years should be kept away unless continuously supervised.
5. Children aged from 3 years and less

than 8 years shall only switch on/off the appliance provided that it has been placed or installed in its intended normal operating position and they have been given supervision or instruction concerning use of the appliance in a safe way and understand the hazards involved. Children aged from 3 years and less than 8 years shall not plug in, regulate and clean the appliance or perform user maintenance.

6. Use this heater on a horizontal and stable surface or fix it to the wall, as applicable.
7. To avoid the appliance's damage do not insert any items into the appliance.
8. Never put the front side of the appliance (grill) closer than 1 meter to the wall, furniture and other objects in the room as to avoid fire.
9. Never insert pens, pencils or any other objects through the grill when the appliance is turning on.
10. Never immerse the appliance or power cord into water.
11. Never use the appliance with wet hands.
12. Do not use the heater in the immediate surroundings of a bath, a shower or a swimming pool.

13. Never use the appliance on a damp surface/floor.
14. Never let the turned on appliance be unattended.
15. Never use the appliance with over tightened cord.
16. Never use the appliance with an extension cord.
17. The appliance is not intended to be operated by means of external timer or separate remote control system.
18. Always unplug the appliance when not in use or before cleaning.
19. To disconnect the plug from outlet, do pull out by the cord.
20. Do not use any abrasive, chemical or alcohol-contained cleaners for cleaning the appliance.
21. If the supply cord is damaged, it must be replaced by the manufacturer, its service agent or a similarly qualified person in order to avoid a hazard. (*)
22. Never use the appliance with the damaged wall outlet.
23. Never use the appliance near or on the hot surfaces.
24. CAUTION — Some parts of this product can become very hot and cause burns. Particular attention has to

be given where children and vulnerable people are present.

25. Do not use this heater if it has been dropped. Do not use if there are visible signs of damage to the heater.
26. Do not repair the appliance by yourself.
27. Incorrect operation and improper handling can lead to malfunction of the appliance and injuries to the user.
28. Prevent overheating of the appliance by keeping the air inlets and outlets clean and free of anything that may cause blockage. Check all inlets and outlets from time to time for accumulated dust.
29. Heater must not be located immediately below a socket outlet.
30. **WARNING:** Do not use this heater in small rooms when they are occupied by persons not capable of leaving the room on their own, unless constant supervision is provided.
31. **WARNING:** To reduce the risk of fire, keep textiles, curtains, or any other flammable material a minimum distance of 1 m from the air outlet.
32. This appliance is intended to be used in household and similar applications such as:
 - staff kitchen areas in shops, offices and

other working environments

- farm houses
- by clients in hotels, motels and other residential type environments
- bed and breakfast type environments

33. This heater is filled with a precise quantity of special oil. Repairs requiring opening of the oil container are only to be made by the manufacturer or his service agent who should be contacted if there is an oil leak.
34. When scrapping the heater, follow the regulations concerning the disposal of oil.
35. Follow the installation instructions given in this manual to know how the wheels have to be fixed to the heater.

(*) Competent qualified electrician: after sales department of the producer or importer or any person who is qualified, approved and competent to perform this kind of repairs in order to avoid all danger. In any case you need to return the product.

WARNING:

- Allow a 50cm safe area around the heater on the top and a 200cm safe area at the front.
- Never use a heater in a room with explosive gas such as petrol, oil, gas, or while using and kinds of flammable glues.

Warning: Plug in the appliance correctly and do not leave within reach of children without supervision.

TECHNICAL SPECIFICATIONS :

Model No.	SCHV709	Power level 1	800 W
Item	Vintage mechanical oil filled radiator	Power level 2	1200 W
Voltage:	220-240V~ 50Hz	Power level 3	2000 W

CLASS I

This product conforms to the requirements set by directives 2014/35/EC (repealing directive 73/23/EEC amended by directive 93/68/EEC) and 2014/30/EC (repealing directive 89/336/EEC)

DESCRIPTION:

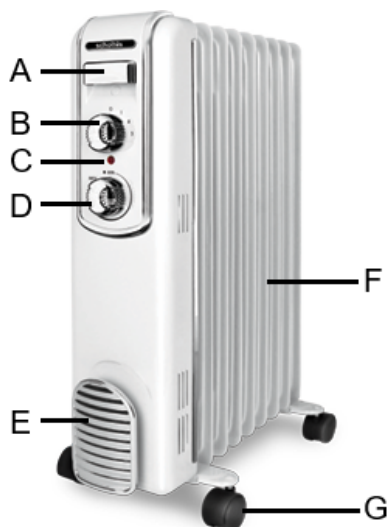

- A- Handle
- B- Off and power settings
- C- Indicator light
- D- Thermostat
- E- Cable storage
- F- Heating fins
- G- Wheels

INSTALLATION INSTRUCTIONS :

Unpack the heater and the accessories.

-Turn the radiator upside-down.

-Fit the wheels assemblies onto the radiator by placing the U-shaped bolts between the outermost fins on each side of the radiator.

-Please fit the wheel bases as the picture. Other position may affect the stability of the radiator.

-Securely fasten the wheels assemblies onto the radiator by screwing the wing nuts onto the bolts.

-Turn the radiator up right.

Only operate the radiator in normal upright position with wheels assemblies attached to the bottom.

Cable storage (refer to above photo point E) must be at the lower part of the product

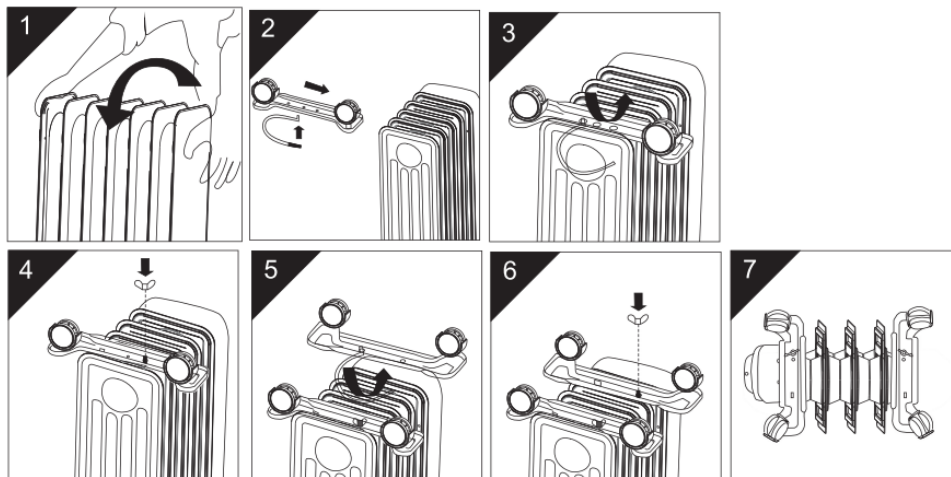

PRECAUTIONS FOR USE :

1. Before using this appliance, ensure that it is placed on a flat, stable surface.
This device is equipped with tip over switch that stops the heater if rollover and if it is not placed on a stable surface
2. Place the heater at least 100cm from the wall, furniture or curtains.
3. Check that the voltage corresponds to that of the power supply (230v mains socket)
4. This heater contains oil and slowly cool down after being turned off.
5. Leave the heater to cool and unplug it before moving it and use the handle to move it.

USING THE HEATER :

1. Switches of thermostat control and selection of the power must be on the MIN and "0" position before plugging in the heater outlet.
2. Switch on the heater to one of the following positions:
 - Turn the power switch to 1 or 2 or 3.
 - Turn the thermostat switch to MAX.
3. The operation indicator light illuminates when the heater is operating.
4. The ambient temperature can be controlled by the thermostat. Turn the thermostat knob in the direction of clockwise to increase the temperature, or counterclockwise to decrease, until the desired temperature.
5. After reaching the desired temperature, to maintain the temperature: turn the thermostat knob counterclockwise until the indicator light turns off. The desired temperature will be kept constant by the thermostat function.
6. When not using this heater, replace the 2 buttons to their original position "0 " and " MIN " and then unplug it.
7. The heat has a protection system against overheating.
8. Never cover or place any object on the radiator during operation.

Frost protection function

*With the thermostat switch set on the * position and one of the power levels selected, the appliance maintains room temperature at about 5°C preventing freezing.*

CLEANING AND MAINTENANCE:

1. Always unplug the appliance and keep it away from any socket before cleaning.
To clean the outer surface of the appliance, use a lightly damp cloth. Then, dry it thoroughly with a soft, dry cloth before using again.
Do not use any cleaning or chemical products of any kind. Do not let water enter the openings on the heater.
2. When the appliance is not being used for prolonged periods, ensure that it is fully unplugged from the socket and store in its packaging for simple storage and later use.



The European directive 2012/19/EU on Waste Electrical and Electronic Equipment (WEEE), requires that old household electrical appliances must not be disposed in the normal unsorted municipal waste stream. Old appliances must be collected separately in order to optimize the recovery and recycling of the materials they contain and reduce the impact on human health and the environment.

The crossed out “wheeled bin” symbol on the product reminds you of your obligation, that when you dispose of the appliance it must be separately collected. Consumers should contact their local authority or retailer for information concerning the correct disposal of their old appliance.

The warranty does not cover the wear parts of the product, nor the problems or damage resulting from:

- (1) surface deterioration due to normal wear and tear of the product;
- (2) defects or deterioration due to contact with liquids and corrosion caused by rust or the presence of insects;
- (3) any incident, abuse, misuse, alteration, disassembly or Unauthorized repair;
- (4) improper maintenance, improper use concerning the product or connection to an incorrect voltage;
- (5) any use of accessories not supplied or not approved by the manufacturer.

The guarantee will be cancelled if the nameplate and / or serial number of the product are removed.

Information requirement for the electric local space heaters

Contact details	DELTA, 1 rue Foch, 67540 Mundolsheim, France Vente@deltabrand.fr				
Model identifier: SCHV709					
Item	Symbol	Value	Unit	Item	Unit
Heat output				Type of heat output/room temperature control (select one)	
Nominal heat output	P _{nom}	2.000	kW	single stage heat output and no room temperature control	No
Minimum heat output (indicative)	P _{min}	0.800	kW	two or more manual stages, no room temperature control	No
Maximum continuous heat output	P _{max,c}	2.000	kW	with mechanic thermostat room temperature control	Yes
Power consumption				with electronic room temperature control	
In off mode	P _o	0.00	W	electronic room temperature control plus day timer	No
In standby mode	P _{sm}	N/A	W	electronic room temperature control plus week timer	No
In idle mode	P _{idle}	0.00	W	Other control options (multiple selections possible)	
In network standby	P _{ns}	N/A	W	room temperature control, with presence detection	No
Standby mode with display information or status			No	room temperature control, with open window detection	No
Seasonal space heating energy efficiency in active mode	$\eta_{S,on}$	85.0	%	distance control option	No
				adaptive start control	No
				working time limitation	No
				black bulb sensor	No
				self-learning functionality	No
				control accuracy	No

Delta, BP 61071, 67452 Mundolsheim

This product has been manufactured and sold under the responsibility of Delta.
SCHOLTES and the SCHOLTES logo are trademarks used under license by Delta.