

# NEKA<sup>®</sup>

## CAMPING

FR TABLE CAMPING & RANGEMENT / EN CAMPING TABLE & STORAGE / ES MESA DE CAMPING Y ALMACENAMIENTO / IT TAVOLO DA CAMPEGGIO E DI STOCCAGGIO / PT MESA DE CAMPISMO E ARMAZENAMENTO / DE TISCH CAMPING & AUFBEWAHRUNG / NL CAMPING & OPSLAG TAFEL / PL STÓŁ KEMPINGOWY I MAGAZYNOWY

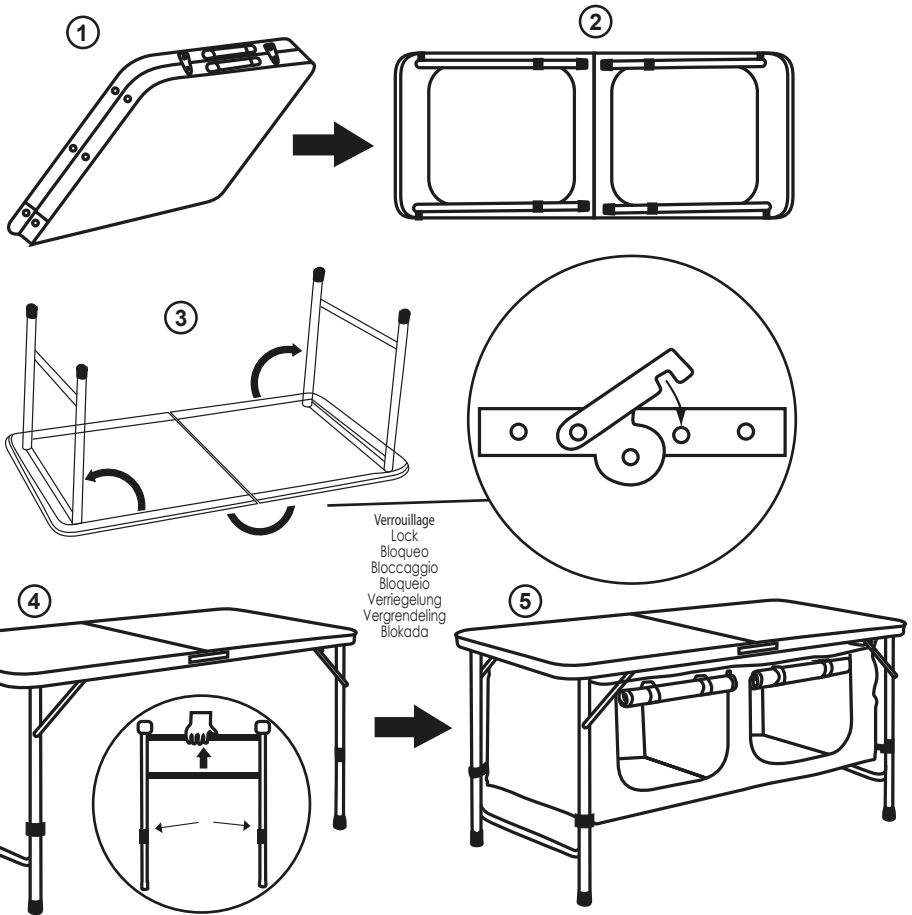

Important : Poids max 27 Kg, assurez-vous que le poids est bien réparti. / Important: Max weight 27 Kg, be sure that the weight is evenly distributed. / Importante: Peso máximo 27 Kg, asegúrese de que el peso esté distribuido uniformemente. / Importante: peso massimo 27 kg, assicurarsi che il peso sia distribuito in modo uniforme. / Importante: Peso máximo de 27 Kg, certifique-se de que o peso está uniformemente distribuído. / Wichtig: Maximal 27 kg, achten Sie darauf, dass das Gewicht gleichmäßig verteilt ist. / Belangrijk: Maximaal gewicht 27 Kg, zorg ervoor dat het gewicht gelijkmatig verdeeld is. / Ważne: Max waga 27 Kg, upewnij się, że ciężar jest równomiernie rozłożony.



60 X 47 CM

120 X 47 CM  
H.70 CM

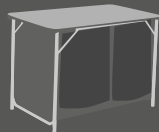

## IMPORTANT INFORMATIONS À CONSERVER, À LIRE ATTENTIVEMENT. • IMPORTANT RETAIN FOR FUTURE REFERENCE, READ CAREFULLY. • IMPORTANTE INFORMACAO A CONSERVAR, LER ATENTAMENTE. • IMPORTANTE GUARDAR ESTA INFORMACION PARA FUTURAS REFERENCIAS, LEER ATENTAMENTE. • WICHTIGE INFORMATIONEN, AUFMERKSAM. DURCHLESEN UND AUFBEWAHREN. • INFORMAZIONI IMPORTANTI, CONSERVARE PER FUTURA CONSULTAZIONE, LEGGERE CON ATTENZIONE. • BELANGRIJKE INFORMATIE, BEWAREN VOOR TOEKOMSTIG GEBRUIK, ZORGVULDIG LEZEN.

©JJA - reproduction interdite - photos non contractuelles / ©JJA - reproduction prohibited - non-binding photos / ©JJA - reprodução interdita - foto não contractual / ©JJA - prohibida su reproducción - foto no contractual / ©JJA - Vervielfältigung verboten - Foto nicht vertraglich / ©JJA - riproduzione vietata - foto non contrattuali / ©JJA - reproductie verboden - niet-contractuele foto's

Produit à usage camping. Ne pas utiliser de lame tranchante ouverture au sol et à plat pour éviter la chute de pièce. / Product for camping use. Do not use the cutting blade open on the floor and flat to prevent the part from falling. / Produkt für Campingnutzung. Keine scharfe Klinge benutzen Öffnung am Boden und flach aufgelegt, um ein Herunterfallen des Teils zu vermeiden. / Producto para uso de campamento. No utilice una cuchilla afilada abierta en el suelo y en el plato para evitar la caída de la pieza. / Produto para uso do campismo. Não utilizar lâmina de corte abrir no chão e na horizontal para evitar a queda de peças. / Prodotto uso campeggio. Non usare una lama affilata apertura del pavimento e piano per evitare cadute. / Gebruiksproduct voor camping. Gebruik geen scherp mes opening op de grond en plat om te voorkomen dat het stuk valt.

A monter ou à installer par un adulte. AVERTISSEMENT : Ne pas laisser les enfants manipuler seuls. PRECAUTIONS D'EMPLOI : Utiliser sur une surface plane - manipuler avec précaution. Pendant l'hiver, il est recommandé de couvrir ou de stocker vos mobiliers dans un endroit sec à l'abri du froid et des intempéries. De plus, il est conseillé de resserrer les vis régulièrement. CONSEILS D'ENTRETIEN : Nettoyer à l'eau claire ou avec un chiffon imbibé d'eau. Essuyer avec un chiffon sec. / To be assembled or installed by an adult. WARNING: Do not let children handle it alone. Warning : use on a flat ground - use with precaution. During the winter, it is recommended to cover or store your furniture in a dry place out of the cold and bad weather. Furthermore, it is advised to tighten the screws. CARE INSTRUCTIONS: Clean with clear water or with a cloth soaked in water. Wipe with a dry cloth. / Von einem Erwachsenen aufzubauen oder zu installieren. WARNUNG: Lassen Sie Kinder das Produkt niemals alleine handhaben. Warnungen : auf eine flache Fläche verwenden - bitte mit aufsichtig verwenden. Während der Wintersaison wird empfohlen, das Mobilier an einem kühlen, frost- und wettergeschützten Ort aufzubewahren. Außerdem sollten Sie die Schrauben regelmäßig festziehen. PFLEGEHINWEIS: Mit klarem Wasser reinigen oder mit einem mit Wasser befeuchteten Tuch abwischen. Mit einem trockenen Tuch nachwischen. / Debe montarse o ser instalado por un adulto. ADVERTENCIA: No deje que los niños manipulen el producto sin supervisión. Precauciones : utilizar sobre una superficie plana - manipular con precaución. Durante el invierno se recomienda tapar o almacenar el mobiliario en un lugar seco y a salvo del frío y las inclemencias meteorológicas. Además, se aconseja que los tornillos se aprieten de forma regular. CONSELHOS PARA SU MANTENIMIENTO: Limpiar con agua clara o un paño empapado de agua. Secar con un paño seco. / Para ser montado ou instalado por um adulto. ADVERTÊNCIA: Não deixe as crianças manipularem sozinhas. Precauções : utilizar sobre uma superfície plana - manipular com precaução. Durante o inverno, recomenda-se cobrir ou guardar os seus móveis num local seco, ao abrigo do frio e das intempéries. Adicionalmente, recomenda-se reapertar os parafusos regularmente. CONSELHOS DE MANUTENÇÃO: limpe com água limpa ou com um pano embebido em água. Enxugue com um pano seco. / Il montaggio o l'installazione devono essere eseguiti da un adulto. ATTENZIONE: non permettere ai bambini di manipolare da soli. Avvertenza: utilizzare su una superficie piana - usare con attenzione. Durante l'inverno, si raccomanda di coprire o conservare i propri mobili in un luogo asciutto lontano da freddo e intemperie. Inoltre, si consiglia di riserrare le viti con regolarità. ISTRUZIONI PER LA CURA: pulire con acqua pulita o con un panno imbevuto d'acqua. Asciugare con un panno asciutto. / Te monteren of installeren door een volwassene. WAARSCHUWING: sta niet toe dat kinderen dit alleen hanteren. Waarschuwing: op een vlakke grond gebruiken - met de nodige voorzichtigheid gebruiken. Tijdens de winter wordt het aanbevolen om uw meubels te bedekken of op een droge plaats op te bergen, weg van het koude en slechte weer. Daarnaast is het raadzaam om de schroeven regelmatig aan te spannen. ONDERHOUDSINSTRUCTIES: reinig met schoon water of met een doek gedrenkt in water. Veeg af met een droge doek.

