

DYNAMOS

I

Motoriduttore elettromeccanico per l'automazione di cancelli scorrevoli. Istruzioni ed avvertenze per l'installazione e l'uso

D

Elektromechanischer Getriebemotor für Automatisierungen von Schiebetorantrieb. Installierungs- und Gebrauchsanleitungen und Hinweise

GB

Electromechanical gearmotor for the automation of sliding gates. Installation and use instructions and warnings

E

Motorreductor electromecánico para automatizar puertas correderas. Instrucciones y advertencias para la instalación y el uso

F

Opérateur électromécanique pour portails coulissants. Instructions et avertissements pour l'installation et l'utilisation

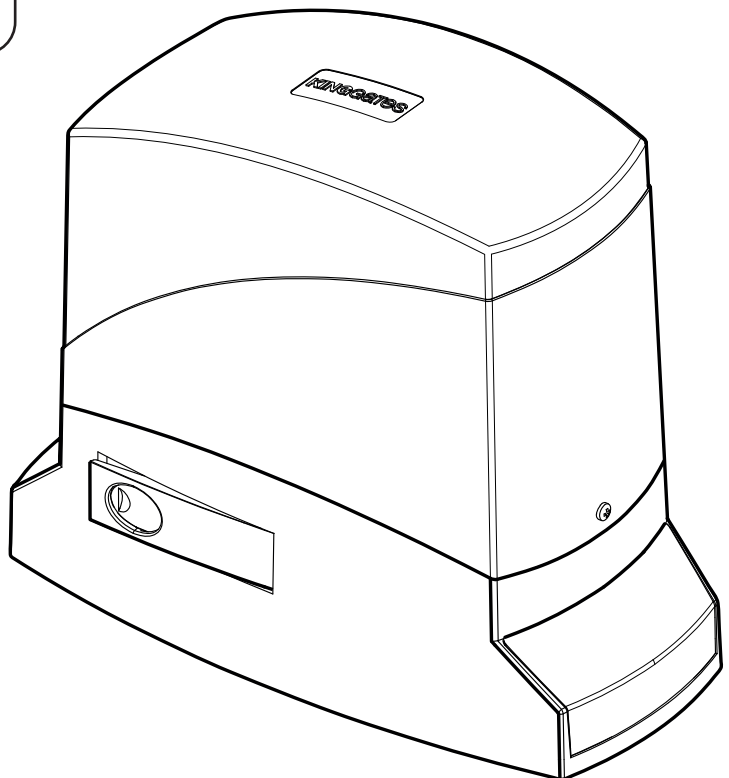

- IT** La ditta declina ogni responsabilità per eventuali errori di stampa o trascrizione, riservandosi di apportare senza preavviso le modifiche che riterrà più opportune.
Vietata la riproduzione parziale senza il consenso del Costruttore. Le misure fornite sono indicative e non vincolanti.
La lingua di stesura originale è l'italiano: il Costruttore non si ritiene responsabile per eventuali errori di traduzione/interpretazione o stampa.
- EN** The company cannot be held liable for any print or transcription errors, reserving the right to make changes where deemed suitable without prior notice.
Partial reproduction without the manufacturer's consent is prohibited. Measurements are purely indicative and not binding.
The original language used to prepare this manual is Italian: the Manufacturer is not responsible for any translation/interpretation or print errors.
- FR** L'entreprise dégage toute responsabilité pour les éventuelles erreurs d'impression ou de transcription, et se réserve le droit d'apporter sans préavis les modifications qu'elle jugera nécessaires.
La reproduction partielle sans le consentement du Fabricant est interdite. Les mesures fournies sont indicatives et non contraignantes.
La langue originale de rédaction est l'italien : le Fabricant n'est pas retenu responsable des éventuelles erreurs de traduction /interprétation ou d'impression.
- DE** Die Firma haftet nicht für eventuelle Druck- oder Übertragungsfehler und behält sich das Recht vor, ohne Vorankündigung Änderungen vorzunehmen, die für angemessen erachtet werden.
Die auszugsweise Wiedergabe ist ohne Zustimmung des Herstellers untersagt. Die angegebenen Abmessungen sind unverbindlich.
Die Original-Sprache dieses Handbuches ist Italienisch: Der Hersteller ist nicht verantwortlich für eventuelle Übersetzungs- oder Druckfehler.
- ES** La empresa declina cualquier responsabilidad por cualquier error de impresión o transcripción, y se reserva el derecho de aportar cualquier modificación que considere conveniente sin aviso previo.
Se prohíbe la reproducción parcial sin el consentimiento del Fabricante. Las medidas especificadas son indicativas y no vinculantes. El idioma de redacción original es el italiano: el Fabricante declina cualquier responsabilidad por posibles errores de traducción o interpretación o de impresión.

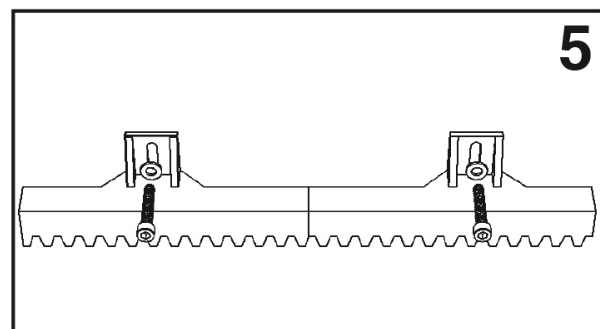
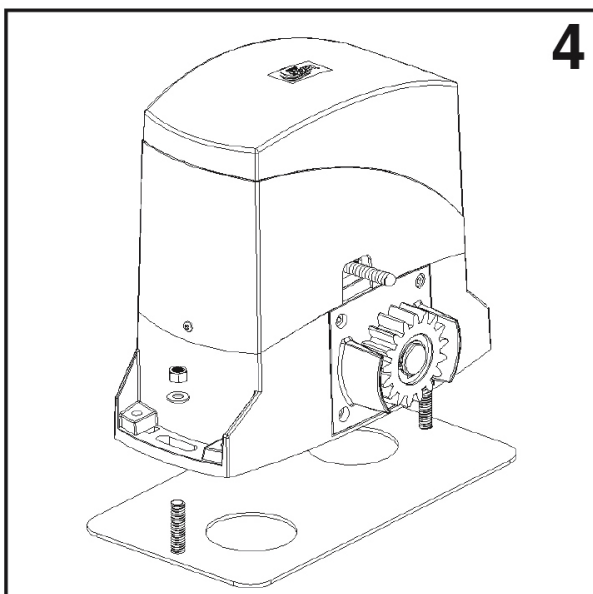
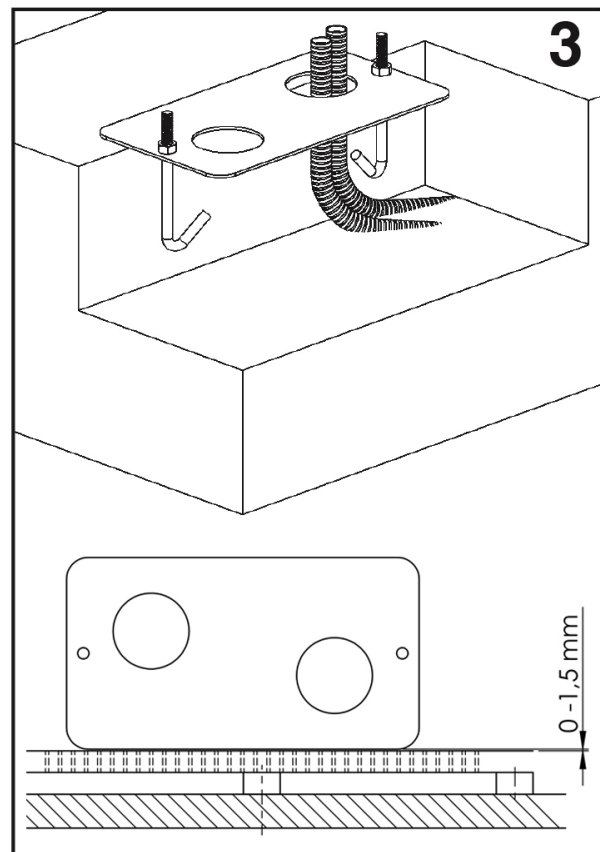
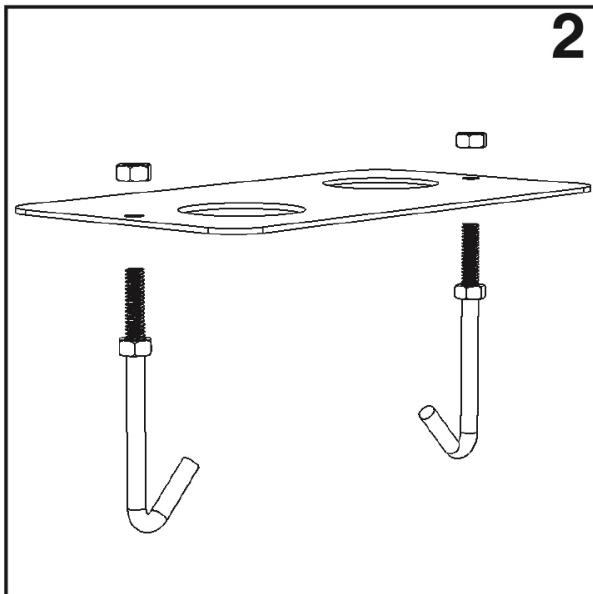
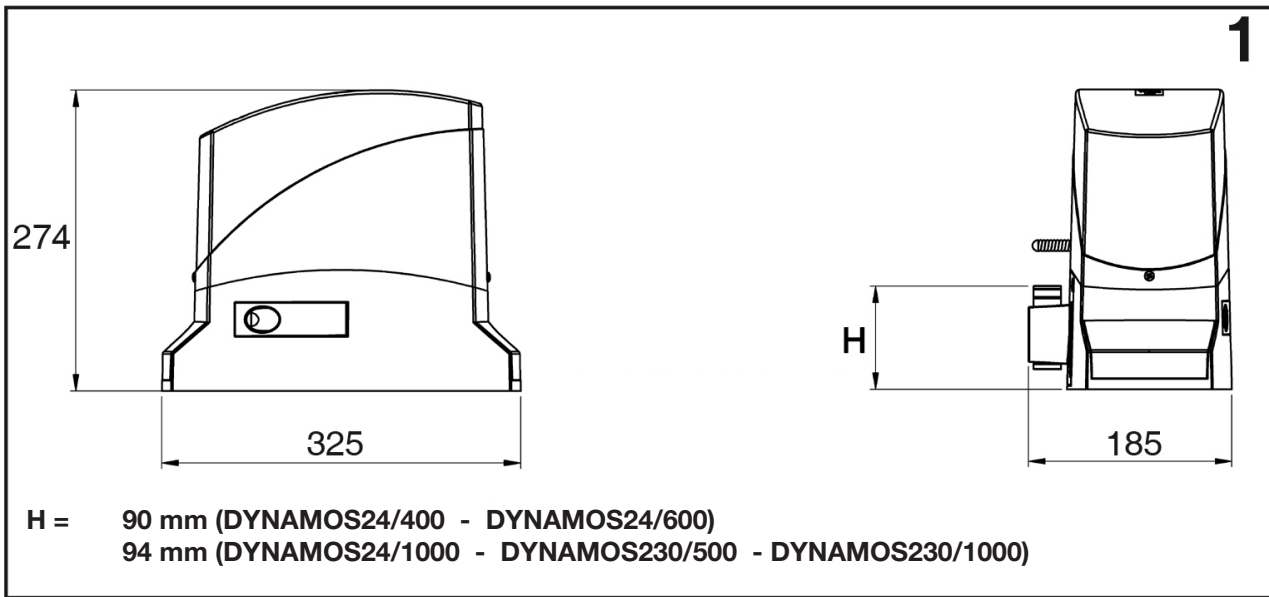

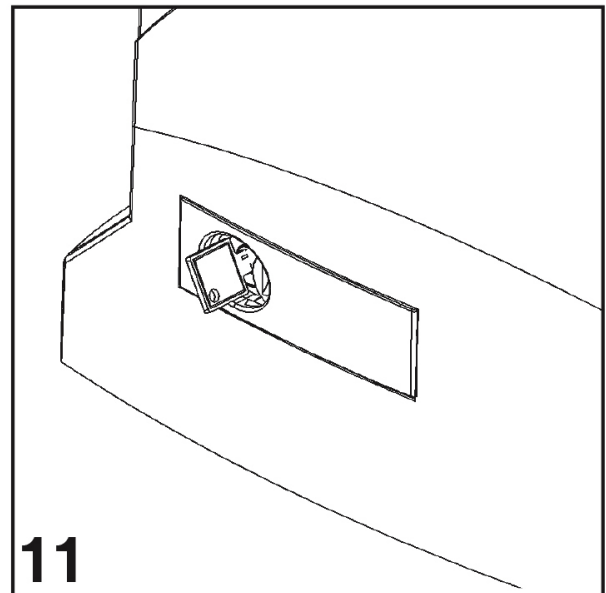
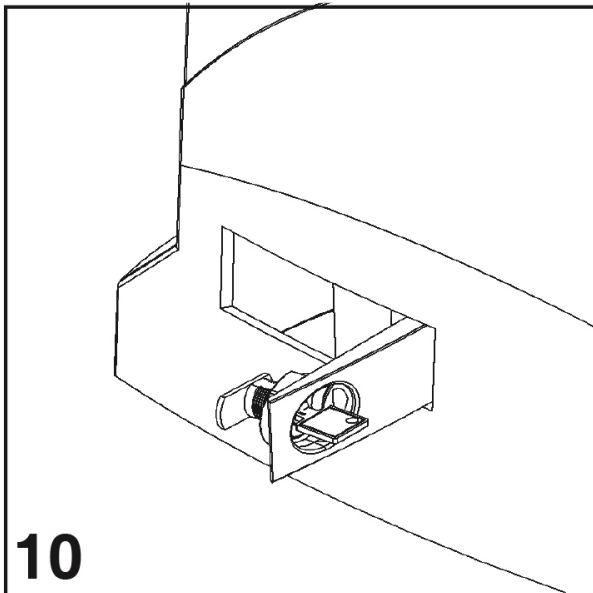
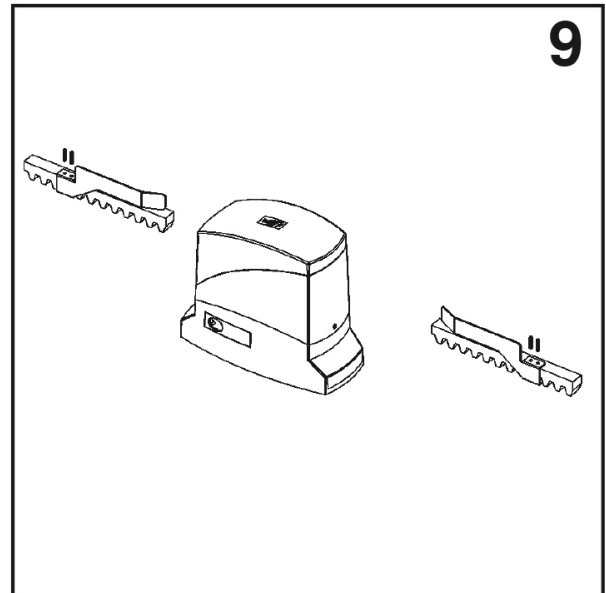
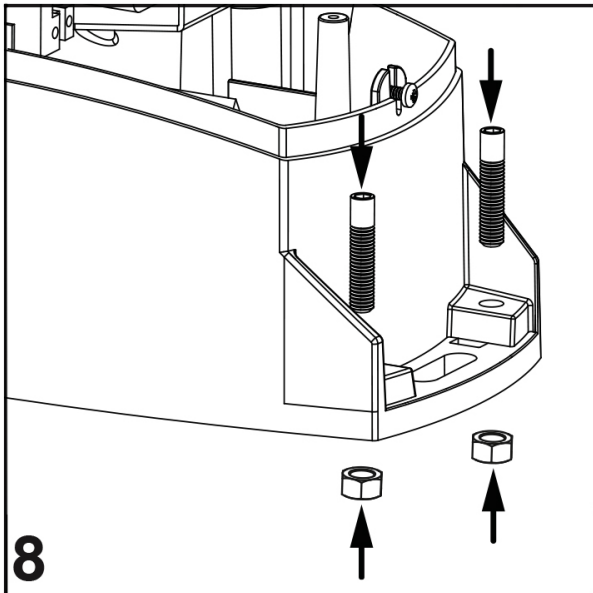
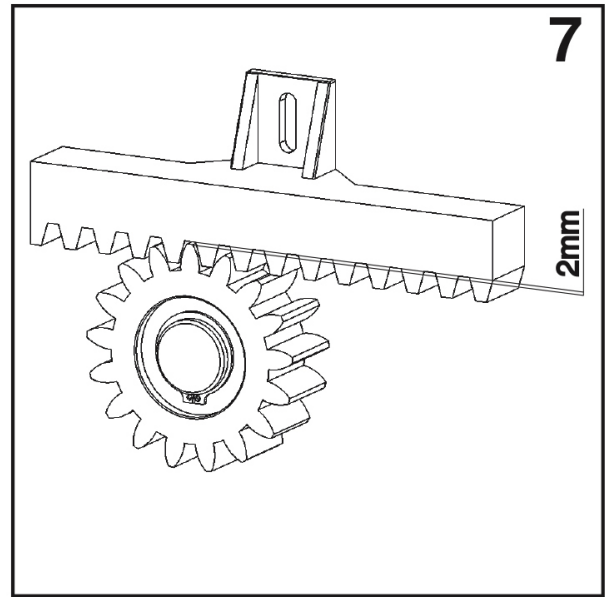
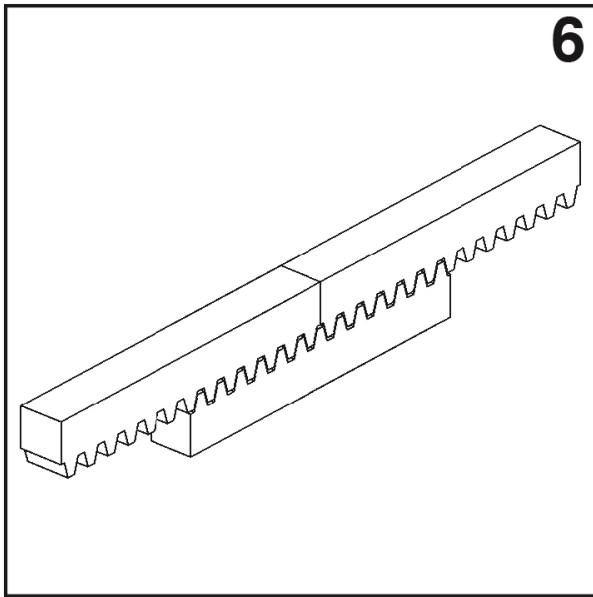

1. Avvertenze generali

1.1 - Avvertenze per la sicurezza



ATTENZIONE!

Il presente manuale contiene importanti istruzioni e avvertenze per la sicurezza delle persone.

Un'installazione errata può causare gravi ferite. Prima di iniziare il lavoro è necessario leggere attentamente tutte le parti del manuale. In caso di dubbi, sospendere l'installazione e richiedere chiarimenti al Servizio Assistenza King-Gates.



ATTENZIONE!

Il prodotto è progettato in accordo a EN 60335-2-103:2015 congiuntamente con EN IEC 60335-1 (e relativi emendamenti).

Secondo la più recente legislazione europea, chi realizza una porta o di un cancello automatico deve rispettare le norme previste dalla Direttiva 2006/EC/42 (Direttiva Macchine) e in particolare, le norme EN 12453:2017+A1:2021; EN 12635:2002+A1 2008 e EN 13241-1:2003+A1 2011, che consentono di dichiarare la presunta conformità dell'automazione.

In considerazione di ciò, tutte le operazioni di installazione, di collegamento, di collaudo e di manutenzione del prodotto devono essere effettuate esclusivamente da un tecnico qualificato e competente!



ATTENZIONE!

Istruzioni importanti: conservare questo manuale per eventuali interventi futuri di manutenzione e di smaltimento del prodotto.

1.2 - Avvertenze per l'installazione

- Prima di iniziare l'installazione verificare se il presente prodotto è adatto ad automatizzare il vostro cancello o portone. Se non è adatto, NON procedere all'installazione.
- Prevedere nella rete di alimentazione dell'impianto un dispositivo di disconnessione con una distanza di apertura dei contatti che consenta la disconnessione completa nelle condizioni dettate dalla categoria di sovratensione III.
- Tutte le operazioni di installazione e di manutenzione devono avvenire con l'automazione scollegata dall'alimentazione elettrica. Se il dispositivo di sconnessione dell'alimentazione non è visibile dal luogo dove è posizionato l'automatismo, prima di iniziare il lavoro è necessario attaccare sul dispositivo di sconnessione un cartello con la scritta "ATTENZIONE! MANUTENZIONE IN CORSO".
- Durante l'installazione maneggiare con cura l'automatismo evitando schiacciamenti, urti, cadute o contatto con liquidi di qualsiasi natura. Non mettere il prodotto vicino a fonti di calore, né esporlo a fiamme libere. Tutte queste azioni possono danneggiarlo ed essere causa di malfunzionamenti o situazioni di pericolo. Se questo accade, sospendere immediatamente l'installazione e rivolgersi al Servizio Assistenza King-Gates.
- Non eseguire modifiche su nessuna parte del prodotto. Operazioni non permesse possono causare solo malfunzionamenti. Il costruttore declina ogni responsabilità per danni derivanti da modifiche arbitrarie al prodotto.
- Verificare che non vi siano punti d'intrappolamento verso parti fisse quando l'anta del cancello si trova nella posizione di massima Apertura; eventualmente proteggere tali parti.

- La pulsantiera di comando a parete deve essere posizionata in vista dell'automazione, lontano dalle sue parti in movimento, ad un'altezza minima di 1,5 m da terra e non accessibile al pubblico.
- Il materiale dell'imballo del prodotto deve essere smaltito nel pieno rispetto della normativa locale.

1.3 - Avvertenze per l'uso

- Il prodotto non è destinato ad essere usato da persone (bambini compresi) le cui capacità fisiche, sensoriali o mentali siano ridotte, oppure con mancanza di esperienza o di conoscenza, a meno che esse abbiano potuto beneficiare, attraverso l'intermediazione di una persona responsabile della loro sicurezza, di una sorveglianza o di istruzioni riguardanti l'uso del prodotto.
- I bambini che si trovano in prossimità dell'automazione, devono essere sorvegliati; verificare che non giochino con quest'ultima.
- Non permettere ai bambini di giocare con i dispositivi di comando fissi. Tenere i dispositivi di comando (remoti), fuori dalla portata dei bambini.
- Per la pulizia superficiale del prodotto, utilizzare un panno morbido e leggermente umido. Utilizzare solo acqua; non utilizzare detersivi oppure solventi.

1.4 - Verifiche preliminari

Prima di procedere all'installazione, è necessario leggere attentamente tutte le istruzioni che forniscono importanti indicazioni riguardanti la sicurezza, l'installazione, l'uso e la manutenzione.

- Accertarsi che la struttura del cancello sia solida ed appropriata.
- Verificare che il cancello sia adatto ad essere automatizzato con la tipologia di motoriduttore scelto.
- Verificare che il cancello sia ben bilanciato, che durante la corsa non presenti sbandamenti e che il sistema ruote-rotaie non subisca attriti.
- Verificare la presenza e la robustezza dei fermi di arresto.
- Verificare che il motoriduttore e i vari accessori vengano fissati su basi solide, su zone non soggette ad allagamenti e al riparo da eventuali urti.
- Verificare che l'accesso allo sblocco manuale sia facile e sicuro.
- Ricordarsi sempre di collegare la linea di terra.
- Nei cancelli preesistenti accertarsi dell'assenza di alimentazione ed eliminare l'eventuale serratura manuale.
- Prima della messa in funzione verificare di aver eseguito l'automazione del serramento in modo concorde alle normative vigenti nel paese di installazione.

King Gates declina ogni responsabilità per danni a persone o cose avvenuti per cause non direttamente riconducibili alle caratteristiche del prodotto e all'inosservanza delle modalità di installazione secondo le normative vigenti.

2. Modelli

Codice	Descrizione
DYNAMOSN24/400	Irreversibile 24 Vdc con centrale incorporata e ricevitore 433.92 Mhz, max 400 kg
DYNAMOSF24/600	Irreversibile 24 Vdc con centrale incorporata e ricevitore 433.92 Mhz, max 600 kg
DYNAMOS24/1000	Irreversibile 24 Vdc con centrale incorporata e ricevitore 433.92 Mhz, max 1000 kg
DYNAMOS1000	Irreversibile 230 Vac con centrale incorporata e ricevitore 433.92 Mhz, max 1000 kg

3. Dati tecnici

Modello	DYNAMOSN24/400	DYNAMOSF24/600	DYNAMOS24/1000	DYNAMOS1000
Alimentazione di rete (Vac 50 Hz)	230			
Alimentazione motore (Vac 50 Hz / Vdc)	24 Vdc			400
Potenza massima assorbita (W)	250	375	400	400
Velocità (m/s)	0,34	0,34	0,25	0,17
Forza massima (N)	400	600	850	850
Ciclo di lavoro (%)	90		80	30400
Grado di protezione (IP)	44			
Temperatura d'esercizio (°C)	-20 ÷ +55			
Peso motoriduttore (kg)	9	11	11	12
Dimensioni motoriduttore (mm)	325 x 185 x 274 h			

4. Impianto base

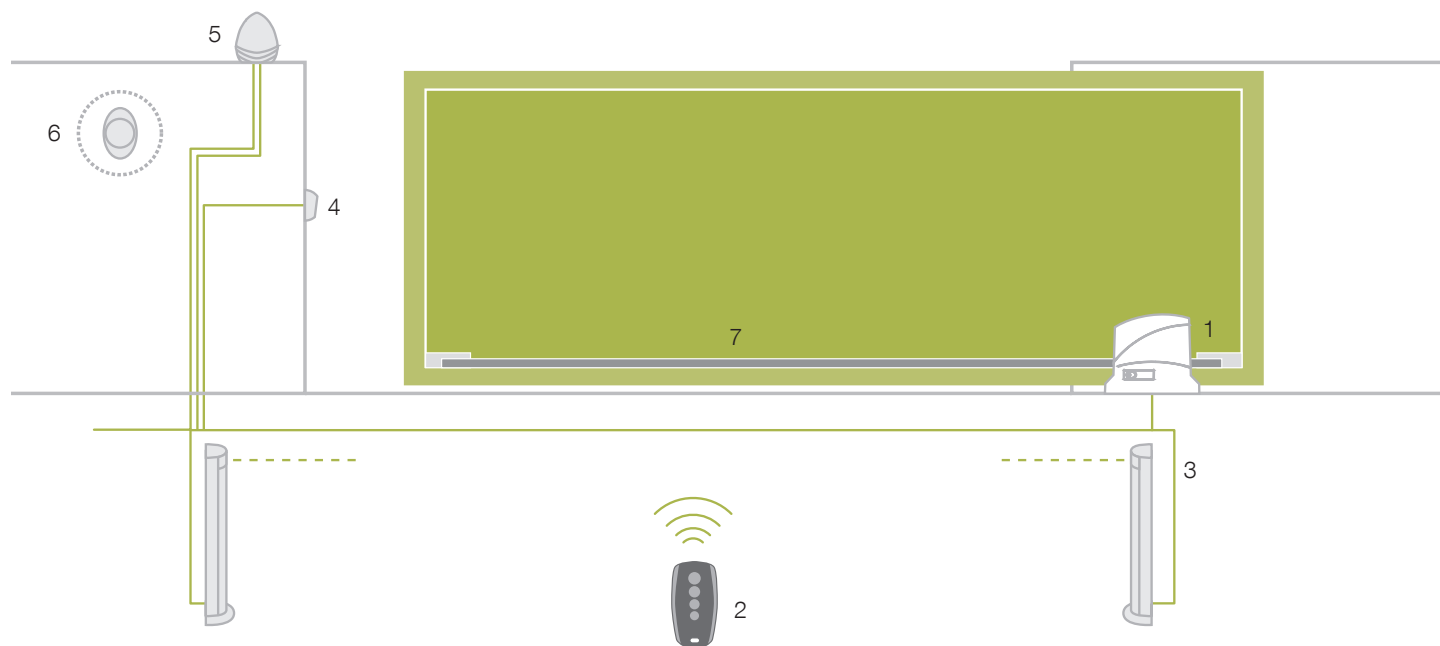

1. Motoriduttore Dynamos
2. Trasmettitore
3. Fotocellule a colonna
4. Fotocellule
5. Luce lampeggiante
6. Selettore a chiave o digitale
7. Cremagliera

LUNGHEZZA DEL CAVO	< 10 metri	da 10 a 20 metri	da 20 a 30 metri
Alimentazione 230V	3G x 1,5 mm ²	3G x 1,5 mm ²	3G x 2,5 mm ²
Fotocellule (TX)	2 x 0,5 mm ²	2 x 0,5 mm ²	2 x 0,5 mm ²
Fotocellule (RX)	4 x 0,5 mm ²	4 x 0,5 mm ²	4 x 0,5 mm ²
Selettore chiave	2 x 0,5 mm ²	2 x 0,5 mm ²	2 x 0,5 mm ²
Lampeggiante	2 x 0,5 mm ²	2 x 0,5 mm ²	2 x 0,5 mm ²
Antenna (integrata nel lampeggiante)	RG58	RG58	RG58

5 - Installazione

E' indispensabile leggere attentamente le istruzioni prima di procedere all'installazione. Si declina ogni responsabilità per eventuali danni e malfunzionamenti derivanti dall'inosservanza delle istruzioni e da errori di collegamento che potrebbero compromettere la sicurezza o il corretto funzionamento del motoriduttore.

5.1 Fissaggio piastra

Serrare i due tiranti di fondazione sulla piastra con i due dadi M10 (fig.2). Facendo riferimento alle misure di ingombro fissare a terra la piastra in una base di calcestruzzo di adeguate dimensioni, rispettando le quote di fissaggio, parallela al cancello e perfettamente in bolla. Prevedere una o più guaine per il passaggio dei cavi elettrici (fig.3).

A basamento solidificato allentare i dadi, posizionare il motoriduttore sulla piastra di fondazione verificando che sia perfettamente parallelo al cancello e riavvitare leggermente i due dadi in dotazione (fig.4).

5.2 Fissaggio cremagliera

Posizionare il motoriduttore sul funzionamento manuale (fig.10). Portare l'anta del cancello in completa apertura. Predisporre la cremagliera, appoggiare il primo elemento al pignone e bloccarlo con viti M6 al cancello (fig.5). Spostare manualmente l'anta e ripetere l'operazione con gli altri elementi utilizzando uno spessore che faccia da contro-cremagliera e ne permetta il corretto posizionamento (fig.6). E' consigliabile lasciare uno spazio di 2 mm tra cremagliera e ingranaggio in modo che il peso del cancello non gravi sul motoriduttore (fig.7).

5.3 Regolazione finale

Inserire i 4 grani con i relativi dadi nelle apposite sedi. Regolare i 4 grani in modo che il motore sia perfettamente in bolla (fig.8). Fissaggio definitivo del motoriduttore stringendo i 2 dadi posizionati sui tiranti di fondazione.

5.4 Posizionamento staffe fine corsa

Portare l'anta in apertura / chiusura. Fissare le staffe di finecorsa dx e sx sulla cremagliera con gli appositi grani, considerando che nella fase di arresto il cancello scorre per altri 2-3 cm dopo l'intervento del finecorsa (fig.9). Ripristinare il motore sul funzionamento automatico (fig.11).

6 - Manovra manuale

⚠ ATTENZIONE: Prima di eseguire la manovra manuale del motoriduttore togliere l'eventuale alimentazione. Il motore viene tuttavia disattivato nel momento dello sblocco grazie alla presenza di un microinterruttore di sicurezza.

La manovra di sblocco è stata prevista per l'apertura manuale del cancello in caso di mancanza di corrente o di avaria del motore (fig.10).

1. Far scorrere all'indietro il copri serratura.
2. Inserire la chiave nell'apposito cilindro e ruotarla in senso orario di 90°.
3. Tirare a se' la maniglia fino a portarla in posizione perpendicolare al motoriduttore.

Ripristino dell'automazione (fig.11):

- Riportare la maniglia nella posizione originale.
- Inserire la chiave nell' apposito cilindro e ruotarla in senso antiorario di 90°.

7 - Collaudo dell'automazione

Questa è la fase più importante nella realizzazione dell'automazione al fine di garantire la massima sicurezza. Il collaudo può essere usato anche come verifica periodica dei dispositivi che compongono l'automatismo.

Il collaudo dell'intero impianto deve essere eseguito da personale esperto e qualificato che deve farsi carico delle prove richieste, in funzione del rischio presente e di verificare il rispetto di quanto previsto da leggi, normative e regolamenti, ed in particolare tutti i requisiti della norma EN12453 che stabilisce i metodi di prova per la verifica degli automatismi per cancelli.

Collaudo

Ogni singolo componente dell'automatismo, ad esempio bordi sensibili, fotocellule, arresto di emergenza, ecc. richiede una specifica fase di collaudo; per questi dispositivi si dovranno eseguire le procedure riportate nei rispettivi manuali istruzioni.

Per il collaudo del motoriduttore eseguire le seguenti operazioni:

1. Verificare che sia stato rispettato rigorosamente tutto quanto previsto nel presente manuale ed in particolare nel capitolo 1;
2. Sbloccare il motoriduttore;
3. Verificare che sia possibile muovere manualmente l'anta in apertura e in chiusura con una forza non superiore a 390 N (circa 40 kg);
4. Bloccare il motoriduttore e collegare l'alimentazione elettrica;
5. Utilizzando i dispositivi di comando o arresto previsti (selettore a chiave, pulsanti di comando o trasmettitori radio), effettuare delle prove di apertura, chiusura ed arresto del cancello e verificare che il comportamento corrisponda a quanto previsto;
6. Verificare uno ad uno il corretto funzionamento di tutti i dispositivi di sicurezza presenti nell'impianto (fotocellule, bordi sensibili, arresto di emergenza, ecc.); e, verificare che il comportamento del cancello corrisponda a quanto previsto;
7. Comandare una manovra di chiusura e verificare la forza dell'impatto dell'anta contro la battuta del fincorsa meccanico. Se necessario, provare a scaricare la pressione, trovando una regolazione che dia risultati migliori;
8. Se le situazioni pericolose provocate dal movimento dell'anta sono state salvaguardate mediante la limitazione della forza d'impatto si deve eseguire la misura della forza secondo quanto previsto dalla norma EN 12453;

Nota – Il motoriduttore è sprovvisto di dispositivi di regolazione di coppia, quindi, tale regolazione è affidata alla Centrale di comando.

Messa in servizio

La messa in servizio può avvenire solo dopo aver eseguito con esito positivo tutte le fasi di collaudo del motoriduttore e degli altri dispositivi presenti. Per eseguire la messa in servizio fare riferimento al manuale istruzioni della Centrale di comando.

⚠ IMPORTANTE – È vietata la messa in servizio parziale o in situazioni "provvisorie".

8 - Manutenzione

Per mantenere costante il livello di sicurezza e per garantire la massima durata dell'intera automazione è necessaria una manutenzione regolare.

La manutenzione deve essere effettuata nel pieno rispetto delle prescrizioni sulla sicurezza del presente manuale e secondo quanto previsto dalle leggi e normative vigenti. Per il motoriduttore è necessaria una manutenzione programmata al massimo entro 6 mesi.

Operazioni di manutenzione:

1. Scollegare qualsiasi sorgente di alimentazione elettrica.
2. Verificare lo stato di deterioramento di tutti i materiali che compongono l'automazione con particolare attenzione a fenomeni di erosione o di ossidazione delle parti strutturali; sostituire le parti che non forniscono sufficienti garanzie.
3. Verificare che i collegamenti a vite siano stretti adeguatamente.
4. Verificare lo stato di usura delle parti in movimento ed eventualmente sostituire le parti usurate.
5. Ricollegare le sorgenti di alimentazione elettrica ed eseguire tutte le prove e le verifiche previste nel capitolo 7.

Per gli altri dispositivi presenti nell'impianto fare riferimento ai propri manuali d'istruzioni.

9 - Smaltimento

Questo prodotto è parte integrante dell'automazione, e dunque, deve essere smaltito insieme con essa.

Come per le operazioni d'installazione, anche al termine della vita di questo prodotto, le operazioni di smantellamento devono essere eseguite da personale qualificato.

Questo prodotto è costituito da vari tipi di materiali: alcuni possono essere riciclati, altri devono essere smaltiti. Informatevi sui sistemi di riciclaggio o smaltimento previsti dai regolamenti vigenti sul vostro territorio, per questa categoria di prodotto.

⚠ Attenzione! – alcune parti del prodotto possono contenere sostanze inquinanti o pericolose che, se disperse nell'ambiente, potrebbero provocare effetti dannosi sull'ambiente stesso e sulla salute umana.

Come indicato dal simbolo a lato, è vietato gettare questo prodotto nei rifiuti domestici. Eseguire quindi la "raccolta separata" per lo smaltimento, secondo i metodi previsti dai regolamenti vigenti sul vostro territorio, oppure riconsegnare il prodotto al venditore nel momento dell'acquisto di un nuovo prodotto equivalente.



⚠ Attenzione! – i regolamenti vigenti a livello locale possono prevedere pesanti sanzioni in caso di smaltimento abusivo di questo prodotto.

10 - Dichiarazione UE di conformità e dichiarazione di incorporazione di quasi macchina

Dichiarazione in accordo alle Direttive: 2014/35/UE (LVD); 2014/30/UE (EMC); 2006/42/CE (MD) ALLEGATO II, PARTE B

Il fabbricante V2 S.p.A., con sede in
Corso Principi di Piemonte 65, 12035, Racconigi (CN), Italia

Dichiara sotto la propria responsabilità che:

l'automatismo modello:
DYNAMOSN24/400, DYNAMOSF24/600, DYNAMOS24/1000, DYNAMOS1000

Descrizione: Attuatore elettromeccanico per cancelli scorrevoli

- è destinato ad essere incorporato in un cancello scorrevole per costituire una macchina ai sensi della Direttiva 2006/42/CE. Tale macchina non potrà essere messa in servizio prima di essere dichiarata conforme alle disposizioni della direttiva 2006/42/CE (Allegato II-A)
- è conforme ai requisiti essenziali applicabili delle Direttive:
 - Direttiva 2014/35/EU:** Direttiva 2014/35/UE del Parlamento Europeo e del Consiglio, del 26 febbraio 2014, per il ravvicinamento delle legislazioni degli Stati membri relative alla messa a disposizione sul mercato del materiale elettrico destinato all'uso entro determinati limiti di tensione
 - Direttiva 2014/30/UE:** Direttiva 2014/30/UE del Parlamento europeo e del Consiglio, del 26 febbraio 2014, sull'armonizzazione delle legislazioni degli Stati membri relative alla compatibilità elettromagnetica (rifusione) Testo rilevante ai fini del SEE
 - Direttiva 2006/42/EC:** Direttiva 2006/42/CE del Parlamento Europeo e del Consiglio del 17 maggio 2006 relativa alle macchine e che modifica la Direttiva 95/16/CE
 - Direttiva 2014/53/EU:** Direttiva 2014/53/UE del Parlamento Europeo e del Consiglio del 16 aprile 2014 sul ravvicinamento delle legislazioni degli Stati membri relative alla messa a disposizione sul mercato delle apparecchiature radio e che abroga la Direttiva 1999/5/CE Testo con AEE pertinenza
 - Direttiva RoHS-2 2011/65/UE:** DIRETTIVA DELEGATA (UE) 2015/863/CE DELLA COMMISSIONE del 31 marzo 2015 che modifica l'allegato II della direttiva 2011/65/CE del Parlamento europeo e del Consiglio per quanto riguarda l'elenco delle sostanze controllate

Sono state applicate le seguenti norme tecniche:

- EN IEC 61000-6-2:2019 , EN IEC 61000-6-3:2021
- EN IEC 61000-3-2:2019
- EN 60335-2-103:2015, AMD1:2017, AMD2:2019 in conjunction with IEC 60335-1:2010, COR1:2010, COR2:2010, AMD1:2013, COR1:2014, AMD2:2016, COR1:201
- EN 62368-1 :2020 +A11 : 2020
- EN IEC 63000:2018

Il fabbricante si impegna a trasmettere alle autorità nazionali, su richiesta motivata, le informazioni rilevanti sulla "quasi macchina", preservandone i diritti di proprietà intellettuale.

Si precisa che la "quasi macchina" non deve essere messa in servizio fino a quando la macchina finale, nella quale sarà integrata, non sia stata a sua volta dichiarata conforme alle disposizioni della Direttiva 2006/42/CE.

La documentazione tecnica è a disposizione dell'autorità competente su motivata richiesta presso:

V2 S.p.A. Corso Principi di Piemonte 65, 12035, Racconigi (CN), Italia

La persona autorizzata a firmare la presente dichiarazione di incorporazione e a fornire la documentazione tecnica:

Roberto Rossi

Rappresentante legale di V2 S.p.A.

Racconigi, il 01/03/2023



1. General safety warnings

1.1 - Safety warnings



CAUTION!

This manual contains important instructions and warnings for personal safety. Wrong installation can cause serious injuries.

Before starting work read all the manual carefully. If in doubt, stop installation and ask the King-Gates Assistance Department for clarifications.



CAUTION!

The product is designed in accordance with EN 60335-2-103: 2015 in conjunction with EN IEC 60335-1 (and related amendments).

According to the most recent European legislation, anyone manufacturing an automatic door or gate must comply with the standards set forth in Directive 2006/EC/42 (Machinery Directive), specifically EN 12453:2017+A1:2021; EN 12635:2002+A1 2008; and EN 13241-1:2003+A1 2011, which allow the presumed conformity of the automation to be declared.

In consideration of this, all the installation, connection, inspection and maintenance operations of the product must be performed exclusively by a qualified and competent technician!



CAUTION!

Important instructions: keep this manual for any possible future requirement for maintenance and disposal of the product.

1.2 - Warnings for installation

- Before installing check if this product is suited to automating your gate or door. If unsuitable, DO NOT proceed with the installation.
- Include a disconnection device in the power supply system with an opening distance between the contacts to permit full disconnection in the conditions dictated by the category of surcharge III.
- All the installation and maintenance operations must occur with the automation disconnected from the electrical power supply. If the disconnection device of the power supply is not visible from the area where the automatism is located, before starting the work it is necessary to attach a sign with the text "CAUTION! MAINTENANCE IN PROGRESS" on the disconnection device.
- During installation handle the automatism with care avoiding crushing, knocks, falls or contact with liquids of any kind. Do not place the product near sources of heat, or expose it to naked flames. All these activities can damage and cause malfunctions or dangerous situations. If this occurs, stop the installation immediately and contact the King-Gates Assistance Department.
- Do not make alterations to any part of the product. Operations which are not permitted will cause only malfunctions. The manufacturer declines any liability for damage caused by arbitrary alterations to the product.

- Check there are no trapping points towards fixed parts when the leaf of the gate is in the maximum Open position, if necessary protect these parts.
- The push button control on the wall must be positioned in sight of the automation, away from the moving parts, at a minimum height of 1.5 m from the ground and it must not be accessible to the public.
- The product packaging material must be disposed of respecting the local regulations in force.

1.3 - Warnings

- The product should not be used by people (including children) with physical, sensory or mental disabilities, or lacking the necessary experience or knowledge, unless they are supervised by someone responsible for their safety, or have been fully trained on its use.
- Children playing nearby the automation system should be kept under constant supervision to prevent them from tampering with it.
- Do not let children play with the fixed controls. Keep remote control devices away from the reach of children.
- When cleaning the surface of the product only use a soft damp cloth. Only use water, without detergents or solvents.

1.4 - Preliminary control

Before installing the product, read carefully the instructions which provide guidelines about safety, installment, use and maintenance.

- Ascertain the solidity and appropriateness of the gate's frame.
- Ascertain the compatibility of the gate with the selected gear-motor.
- Ascertain the good balance of the gate.
- Ascertain the presence and good working condition of stopping devices.
- Ascertain that the gear-motor and the accessories are fixed on stable surfaces, protected from flooding and being hit.
- Ensure an easy and safe access to the manual release system.

King Gates declines all responsibility for damage to persons or things that occurred due to causes not directly attributable to the characteristics of the product and failure to comply with the installation procedures in accordance with current regulations.

2. Models

EN

Code	Description
DYNAMOSN24/400	Irreversible 24 Vdc, incorporate control unit and radio receiver 433.92 MHz, max 400kg
DYNAMOSF24/600	Irreversible 24 Vdc, incorporate control unit and radio receiver 433.92 MHz, max 600kg
DYNAMOS24/1000	Irreversible 24 Vdc, incorporate control unit and radio receiver 433.92 MHz, max 1000kg
DYNAMOS1000	Irreversible 230 Vac, incorporate control unit and radio receiver 433.92 Mhz, max 1000 kg

3. Technical data

Code	DYNAMOSN24/400	DYNAMOSF24/600	DYNAMOS24/1000	DYNAMOS1000
Mains power supply (Vac 50 Hz)	230			
Motor supply (Vac 50 Hz / Vdc)	24 Vdc			400
Maximum power draw (W)	250	375	400	400
Speed (m/s)	0,34	0,34	0,25	0,17
Force max (N)	400	600	850	850
Working cycle (%)	90		80	30400
Protection level (IP)	44			
Operating temperature (°C)	-20 ÷ +55			
Weight (kg)	9	11	11	12
Operator dimensions (mm)	325 x 185 x 274 h			

4. Basic installation

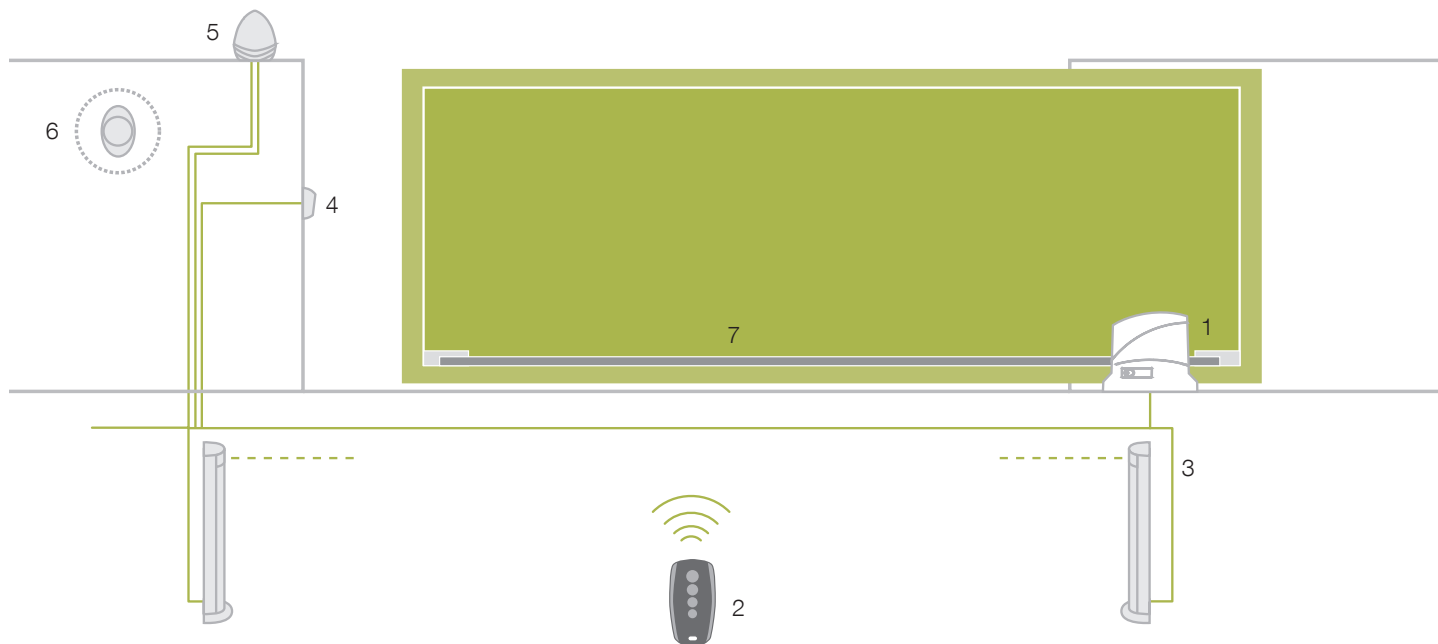

- 1. Dynamos gear motor
- 2. Transmitter
- 3. Column photocells
- 4. Photocells
- 5. Flashing light
- 6. Key or digital selector
- 7. Rack

LENGTH OF THE CABLE	< 10 metres	from 10 to 20 metres	from 20 to 30 metres
Power supply 230V	3G x 1,5 mm ²	3G x 1,5 mm ²	3G x 2,5 mm ²
Photocells (TX)	2 x 0,5 mm ²	2 x 0,5 mm ²	2 x 0,5 mm ²
Photocells (RX)	4 x 0,5 mm ²	4 x 0,5 mm ²	4 x 0,5 mm ²
Key switch	2 x 0,5 mm ²	2 x 0,5 mm ²	2 x 0,5 mm ²
Flashing light	2 x 0,5 mm ²	2 x 0,5 mm ²	2 x 0,5 mm ²
Antenna (integrated into the flashing light)	RG58	RG58	RG58

5 - Installation

Read the instructions with care before installing the product. The producer disclaims all responsibility for any damage or bad functioning caused by non-observance of the instructions or bad connection that may result in poor safety and functioning of the gear-motor.

5.1 Plate fixing

Tighten the two foundation tie-beans on the plate with the two M10 nuts (pic.2).
In accordance with the size, fix the plate on a concrete base of adequate dimension, complying with fixing distances which have to be vertical and parallel to the gate.
Arrange one or more sheaths for electric cables (pic.3).
Once the base has hardened, loose the nuts, place the gear-motor on the foundation plate ascertaining it is parallel to the gate, and gently tighten the two nuts provided (pic.4).

5.2 Rack fixing

Set the gear-motor on manual functioning (pic.10).
Wide open the gate's door. Place the rack, place the first element on the pinion and fix it with M6 screws to the gate (pic.5).
Move the door manually and repeat the procedure with the other elements using a distance spacer to ensure the correct position from the rack (pic.6).
It is advisable to leave 2mm between the rack the gear to avoid the gate resting on the gear-motor (pic.7).

5.3 Final adjustment

Insert the 4 grains with their nuts in the proper place.
Adjust the 4 grains to make the motor be perfectly levelled (pic.8).
The final fixing of the gear-motor is done by tightening the 2 nuts placed on the foundation tie/beans.

5.4 Stopping stirrups installing

Move the door to open/close position. Fix the left and right stop-stirrups on the rack with the screws provided, considering that when stopping, the gate slides for 2/3 cm more after the limit switch intervenes (pic.9). Set the motor automatic functioning (pic.11).

6 - Manual control



ATTENTION: before operating the manual release disconnect the power. The motor is anyway disconnected during the release, thanks to the presence of a safety micro-switch.

Manual control has been thought for manual opening of the gate in case of power-cut or motor breakdown (pic.10).

- Operate the manual release moving back the key hole cover.
- Insert the key in the cylinder lock and turn it of 90° clockwise direction.
- Pull the lever till it is perpendicular to the gear-motor.

Automation restore (pic.11):

- Bring back the lever in the original position.
- Insert the key in the cylinder lock and turn it of 90° anticlockwise direction

7 - Testing the automation

In order to guarantee maximum safety, this is the most important phase in the realization of the automation. The test can also be used as a periodic check of the devices that make up the automatism.

The testing of the entire system must be performed by expert and qualified personnel who must take responsibility for the required tests, according to the present risk and verify compliance with the provisions of laws, regulations and standards, and in particular with all the requirements of the EN12453 standard which sets out the test methods to verify gate automatisms.

Testing

Every individual component of the automatism, for example safety edges, photocells, emergency stop, etc. requires a specific testing phase; for these devices, the procedures indicated in the respective instruction manuals must be carried out. To test the gear motor, carry out the following operations:

1. Check that all the provisions of this manual and in particular chapter 1 have been strictly adhered to;
2. Release the gear motor;
3. Verify that it is possible to manually move the opening and closing leaf with a force not exceeding 390 N (about 40kg);
4. Lock the gear motor and connect the power supply;
5. Using the control or stop devices provided (key selector, control buttons or radio transmitters), carry out tests to open, close and stop the gate and verify that its behaviour corresponds to what was expected;
6. Check one by one that all the safety devices present in the system (photocells, safety edges, emergency stop, etc.) work correctly; and that the gate's behaviour corresponds to what is expected;
7. Order a closing manoeuvre and check the force of the impact of the leaf against the stop of the mechanical limit switch. If necessary, try to relieve the pressure by finding an adjustment that gives better results;
8. If the dangerous situations caused by the movement of the leaf have been safeguarded by limiting the impact force, this force must be measured according to the provisions of the EN 12453 standard;

Note – The gear motor has no torque adjustment devices, therefore, this adjustment is entrusted to the control unit.

Commissioning

Commissioning can only take place after all the testing phases of the gear motor and the other devices have been successfully completed. For commissioning, refer to the instruction manual of the control unit.

 **IMPORTANT – Partial or “temporary” commissioning is prohibited.**

8 - Maintenance

Regular maintenance is required to maintain a constant level of safety and to guarantee the maximum life of the entire automation.

Maintenance must be carried out in full compliance with the safety requirements of this manual and in accordance with the applicable laws and regulations. For the gear motor, scheduled maintenance is required within a maximum of 6 months.

Maintenance operations:

1. Disconnect all power sources.
2. Check the state of deterioration of all the materials that make up the automation with particular attention to the erosion or oxidation of the structural parts; replace the parts that do not give sufficient guarantees.
3. Check that screw connections are tightened properly.
4. Check the moving parts for wear and replace worn parts as required.
5. Reconnect the power supply sources and carry out all the tests and checks provided for in chapter 7.

For other devices in the system, refer to their instruction manuals.

9 - Disposal

This product is an integral part of the automation, and therefore must be disposed of together with it.

As for the installation operations, even at the end of the product life, dismantling operations must be carried out by qualified personnel.

This product consists of various types of materials: some can be recycled, others must be disposed of. Ask about the recycling or disposal systems required by the regulations in force in your area, for this category of product.

 **Warning!** - some parts of the product may contain polluting or dangerous substances which, if dispersed in the environment, might cause harmful effects on both the environment and human health.

As indicated by the side symbol, it is forbidden to dispose of this product with household waste. Have it disposed of separately, according to the methods set out by the regulations in force in your country, or return the product to the seller when buying a new equivalent product.



 **Warning!** - local regulations may provide for heavy penalties for the illegal disposal of this product.

10 - EU declaration of conformity and declaration of incorporation of partly completed machine

Declaration in accordance with Directives: 2014/35/UE (LVD); 2014/30/UE (EMC); 2006/42/CE (MD) ANNEX II, PART B

The manufacturer V2 S.p.A., headquarters in Corso Principi di Piemonte 65, 12035, Racconigi (CN), Italy

Under its sole responsibility hereby declares that:

the partly completed machinery model(s):

DYNAMOSN24/400, DYNAMOSF24/600, DYNAMOS24/1000, DYNAMOS1000

Description: electromechanical actuator for sliding gates

- is intended to be installed on sliding gates, to create a machine according to the provisions of the Directive 2006/42/EC. The machinery must not be put into service until the final machinery into which it has to be incorporated has been declared in conformity with the provisions of the Directive 2006/42/EC (annex II-A).
- is compliant with the applicable essential safety requirements of the following Directives:

Directive 2014/35 / EU: Directive 2014/35 / EU of the European Parliament and of the Council, of 26 February 2014, for the approximation of the laws of the Member States relating to the making available on the market of electrical equipment intended for use within certain limits of voltage

Directive 2014/30 / EU: Directive 2014/30 / EU of the European Parliament and of the Council of 26 February 2014 on the harmonization of the laws of the Member States relating to electromagnetic compatibility (recast) Text with EEA relevance

Directive 2006/42 / EC: Directive 2006/42 / EC of the European Parliament and of the Council of 17 May 2006 relating to machinery and amending Directive 95/16 / EC

Directive 2014/53 / EU: Directive 2014/53 / EU of the European Parliament and of the Council of 16 April 2014 on the approximation of the laws of the Member States relating to the making available on the market of radio equipment and repealing Directive 1999/5 / EC Text with relevance EEE

Directive RoHS-2 2011/65/UE: COMMISSION DELEGATED DIRECTIVE (EU) RoHS-2 2011/65/UE of 31 March 2015 amending Annex II of Directive 2011/65 / EC of the European Parliament and of the Council as regards the list of substances check

The following technical standards have been applied:

- EN IEC 61000-6-2:2019 , EN IEC 61000-6-3:2021
- EN IEC 61000-3-2:2019
- EN 60335-2-103:2015, AMD1:2017, AMD2:2019 in conjunction with IEC 60335-1:2010, COR1:2010, COR2:2010, AMD1:2013, COR1:2014, AMD2:2016, COR1:201
- EN 62368-1 :2020 +A11 : 2020
- EN IEC 63000:2018

The manufacturer undertakes to transmit to the national authorities, upon reasoned request, the relevant information on the "partly completed machine", while preserving its intellectual property rights.

It is specified that the "partly completed machine" must not be put into service until the final machine, in which it will be integrated, has in turn been declared compliant with the provisions of Directive 2006/42 / EC.

The relevant technical documentation is available at the national authorities' request after justifiable request to: V2 S.p.A. Corso Principi di Piemonte 65, 12035, Racconigi (CN), Italy

The person empowered to draw up the declaration and to provide the technical documentation:

Roberto Rossi

Legal representative of V2 S.p.A.
Racconigi, 01/03/2023



1. Précautions générales de sécurité

1.1 - Consignes de sécurité



ATTENTION!
La présente notice contient des instructions et consignes importantes concernant la sécurité des personnes.

Une installation erronée peut être à l'origine de graves blessures. Avant de commencer le travail, veuillez lire attentivement l'intégralité de cette notice. En cas de doute, interrompez l'installation et demandez plus d'informations au Service d'Assistance King-Gates.



ATTENTION!
Ce produit est conçu conformément à la norme EN 60335-2-103: 2015, en association avec la norme EN IEC 60335-1 (et ses amendements). Selon la législation européenne en vigueur, tout fabricant de portes ou de portails automatiques doit se conformer aux normes définies dans la directive 2006/CE/42 (directive Machines), et plus particulièrement aux normes EN 12453:2017+A1:2021, EN 12635:2002+A1 2008 et EN 13241-1:2003+A1 2011, qui permettent de déclarer la conformité présumée de l'automatisation.

Ceci ét a nt, toutes les opérations d'installation, raccordement, essai et entretien du produit doivent être confiées uniquement à un technicien qualifié et compétent!



ATTENTION!
Instructions importantes: conservez cette notice en vue d'éventuelles interventions d'entretien futures et de l'élimination du produit.

1.2 - Conseils pour l'installation

- Avant de procéder à l'installation, vérifiez si ce produit est apte à automatiser votre grille ou portail. S'il n'est pas approprié, NE PAS procéder à l'installation.
- Prévoir dans le réseau d'alimentation de l'installation un dispositif de déconnexion avec une distance d'ouverture des contacts qui permette la déconnexion complète dans les conditions dictées par la catégorie de surtension III.
- **Toutes les opérations d'installation et d'entretien doivent être accomplies avec l'automatisation débranchée de l'alimentation électrique.** Si le dispositif de déconnexion de l'alimentation n'est pas visible depuis le lieu où se trouve l'automatisme, avant de commencer à travailler veuillez accrocher sur le dispositif de déconnexion un panneau portant l'indication "ATTENTION! ENTRETIEN EN COURS".
- Pendant l'installation, manipulez avec précaution l'automatisme en évitant les écrasements, chocs, chutes ou contacts avec des liquides de quelque nature que ce soit. Ne pas mettre le produit à proximité de sources de chaleur ni l'exposer aux flammes nues. Toutes ces actions pourraient l'endommager et être à l'origine de dysfonctionnements ou de situations de danger. Si ceci se produit, interrompez immédiatement l'installation et contactez le Service d'Assistance King-Gates.
- N'effectuez aucune modification sur quelque partie du produit que ce soit. Les opérations non autorisées ne peuvent qu'être à l'origine de dysfonctionnements. Le constructeur décline toute responsabilité pour les dommages dérivant de modifications arbitraires apportées au produit.

- Vérifiez qu'il n'y ait pas de points de piégeage vers les parties fixes lorsque la porte de la grille se trouve dans la position d'Ouverture maximum: le cas échéant, protégez ces parties.
- Le pupitre de commande mural doit être positionné à la vue de l'automatisme, loin de ses parties en mouvement, à une hauteur minimum de 1,5 m du sol et non accessible du public.
- Le matériau de l'emballage du produit doit être éliminé conformément aux normes locales en vigueur.

1.3 - Précautions d'usage

- L'appareil n'est pas conçu pour être utilisé pas des personnes (y compris les enfants) ayant des capacités physiques, sensorielles et mentales réduites ou ne disposant pas de l'expérience ou des connaissances nécessaires, à moins de bénéficier, par l'entremise d'une personne responsable de leur sécurité, d'une surveillance ou d'instructions concernant l'usage de l'appareil.
- Les enfants qui se trouvent à proximité de l'automatisation doivent être surveillés ; veillez à ce qu'ils ne jouent pas avec celle-ci.
- Empêchez les enfants de jouer avec les dispositifs de commande fixes. Tenez les dispositifs de commande (à distance) hors de portée des enfants.
- Pour nettoyer la surface du produit, utilisez un chiffon souple et légèrement humide. - N'utilisez que de l'eau ; n'utilisez ni détergents, ni solvants.

1.4 - Vérifications préliminaires

Avant de procéder à l'installation, il est nécessaire de lire attentivement toutes les instructions qui fournissent d'importantes indications concernant la sécurité, l'installation, l'usage et l'entretien.

- S'assurer que la structure du portail est solide et appropriée.
- Vérifier que le portail est adapté pour être automatisé avec la typologie de motoréducteur choisi.
- Vérifier que le portail est bien équilibré, que durant la course il ne présente pas d'inclinaison et que le système roues/rails ne subit pas de frottement.
- Vérifier la présence et la robustesse des arrêts.
- Vérifier que le motoréducteur et les différents accessoires sont fixés sur des bases solides, sur des zones non sujettes à des inondations et à l'abri d'éventuels chocs.
- Vérifier que l'accès au déblocage manuel est facile et sûr.
- Toujours se rappeler de connecter la ligne de terre.
- Pour les portails préexistants, s'assurer de l'absence d'alimentation et éliminer l'éventuelle serrure manuelle.
- Avant de mettre en marche vérifier d'avoir effectué l'automatisation du cadre selon les normes en vigueur dans le pays d'installation.

King Gates décline toute responsabilité pour des dommages subis par des personnes ou des objets dus à des causes indirectement en rapport avec les caractéristiques du produit et l'inobservation des modalités d'installation selon les normes en vigueur.

2. Modèles

Code	Description
DYNAMOSN24/400	Irréversible 24 Vdc avec centrale incorporée et récepteur 433.92 Mhz, max 400 kg
DYNAMOSF24/600	Irréversible 24 Vdc avec centrale incorporée et récepteur 433.92 Mhz, max 600 kg
DYNAMOS24/1000	Irréversible 24 Vdc avec centrale incorporée et récepteur 433.92 Mhz, max 1000 kg
DYNAMOS1000	Irréversible 230 Vac avec centrale incorporée et récepteur 433.92 Mhz, max 1000 kg

3. Données techniques

Code	DYNAMOSN24/400	DYNAMOSF24/600	DYNAMOS24/1000	DYNAMOS1000
Alimentation (Vca 50 Hz)	230			
Alimentation moteur (Vca 50 Hz / Vcc)	24 Vdc			400
Puissance maximale absorbée (W)	250	375	400	400
Vitesse (m/s)	0,34	0,34	0,25	0,17
Force max (N)	400	600	850	850
Cycle de travail (%)	90		80	30400
Degré de protection (IP)	44			
Température de fonctionnement (°C)	-20 ÷ +55			
Poids motoréducteur (kg)	9	11	11	12
Dimension automatisme (mm)	325 x 185 x 274 h			

4. Installation de base

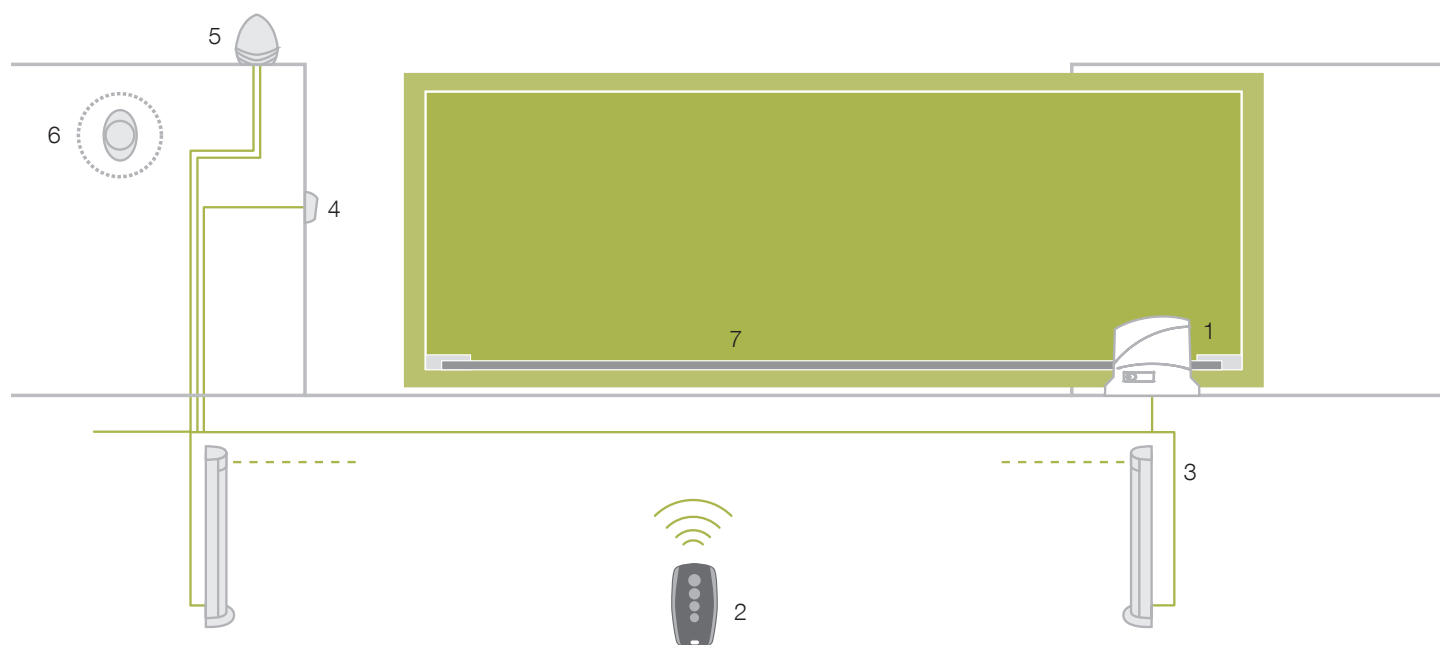

1. Motoréducteur Dynamos
2. Émetteur
3. Photocellules de colonne
4. Photocellules
5. Lumière clignotante
6. Sélecteur de clé ou numérique
7. Rack

LONGUEUR DU CÂBLE	< 10 mètres	de 10 à 20 mètres	de 20 à 30 mètres
Alimentation 230V	3G x 1,5 mm ²	3G x 1,5 mm ²	3G x 2,5 mm ²
Photocellules (TX)	2 x 0,5 mm ²	2 x 0,5 mm ²	2 x 0,5 mm ²
Photocellules (RX)	4 x 0,5 mm ²	4 x 0,5 mm ²	4 x 0,5 mm ²
Sélecteur à clé	2 x 0,5 mm ²	2 x 0,5 mm ²	2 x 0,5 mm ²
Lumière clignotante	2 x 0,5 mm ²	2 x 0,5 mm ²	2 x 0,5 mm ²
Antenne (intégrée dans le feu)	RG58	RG58	RG58

5 - Installation

Il est indispensable de lire attentivement les instructions avant de procéder à l'installation. On décline toute responsabilité pour d'éventuels dommages ou mauvais fonctionnement dérivants de l'inobservation des instructions et d'erreurs de connexion qui pourraient compromettre la sécurité ou le fonctionnement correct du motoréducteur.

5.1 Fixation plaque

Serrer les deux tirants de fondation sur la plaque avec les deux écrous M10 (figure 2).
En faisant référence aux mesures d'encombrement, fixer la plaque à terre dans une base de béton aux dimensions adaptées, en respectant les niveaux de fixation, parallèle au portail et parfaitement à niveau. Prévoir une ou plusieurs gaines pour le passage des câbles électriques (figure 3).
Une fois la base solidifiée, desserrer les écrous, positionner le motoréducteur sur la plaque de fondation en vérifiant qu'il est parfaitement parallèle au portail et revisser légèrement les deux écrous en dotation (figure 4).

5.2 Fixation rack

Positionner le motoréducteur en fonctionnement manuel (figure 10).
Ouvrir entièrement le vantail du portail.
Prédisposer la crémaillère, appuyer le premier élément au pignon et le bloquer avec des vis M6 au portail (figure 5).
Déplacer la porte manuellement et répéter l'opération avec les autres éléments en utilisant une épaisseur qui tienne lieu de contre-crémaillère et permette son positionnement correct (figure 6). Il est conseillé de laisser un espace de 2 mm entre la crémaillère et l'engrenage de façon à ce que le poids ne pèse pas sur le motoréducteur (figure 7).

5.3 Réglage final

Insérer les quatre goujons avec les écrous relatifs dans les logements respectifs. Régler les 4 goujons de manière que le moteur soit parfaitement de niveau. (figure 8). Fixation définitive du motoréducteur en serrant les 2 écrous positionnés sur les tirants de fondation.

5.4 Positionnement brides fins de course

Mettre la porte en ouverture / fermeture. Fixer les brides de fins de course dx et sx sur la crémaillère avec les goujons prévus, en considérant que dans la phase d'arrêt le portail continue sa course sur 2-3 cm en plus après l'intervention des fins de course (figure 9).
Restaurer le moteur en fonctionnement automatique (figure 11).

6 - Manoeuvre manuelle

⚠ ATTENTION: Avant d'effectuer la manoeuvre manuelle du motoréducteur couper l'alimentation éventuelle. Le moteur est toutefois désactivé au moment du déblocage grâce à la présence d'un micro-interrupteur de sécurité.

La manoeuvre de déblocage a été prévue pour l'ouverture manuelle du portail en cas de coupure de courant ou de panne du moteur (figure 10).

- Faire glisser en arrière le couvre serrure.
- Insérer la clé dans le coffre prévu et la tourner dans le sens des aiguilles d'une montre à 90°.
- Tirer vers soi la poignée jusqu'à la mettre en position perpendiculaire au motoréducteur.

Réinitialisation de l'automatisation (figure 11):

- Remettre la poignée dans sa position d'origine.
- Insérer la clé dans le coffre prévu et la tourner dans le sens contraire des aiguilles d'une montre à 90°.

7 - Test de l'automatisation

Voici la phase la plus importante dans la réalisation de l'automatisation afin de garantir la plus grande sécurité. Le test peut être utilisé comme contrôle périodique des dispositifs qui composent le système automatisé.
Le test de l'installation complète doit être effectué par un personnel expert et qualifié qui doit se charger des tests requis, en fonction du risque présent et vérifier les prescriptions de lois, normes et règlements, notamment les exigences de la norme EN12453 qui établit les méthode d'essai pour le contrôle des systèmes automatisés pour portails.

Test

Chaque composant du système automatisé, par exemple des bords sensibles, des photocellules, l'arrêt d'urgence, etc. demande une phase de test spécifique ; pour ces dispositifs, il est nécessaire de suivre les procédures reportées dans les manuels d'instruction respectifs. Pour le test du motoréducteur, effectuez les opérations suivantes :

1. Vérifiez que toutes les prescriptions du présent manuel ont été respectées, et notamment celles du chapitre 1 ;
2. Déverrouillez le motoréducteur ;
3. Vérifiez la possibilité de déplacer manuellement le vantail en ouverture et en fermeture avec une force non supérieure à 390 N (environ 40 kg) ;
4. Bloquez le motoréducteur et branchez l'alimentation électrique;
5. En utilisant les dispositifs de commande ou d'arrêt prévu (sélecteur à clé, boutons de commande ou émetteurs radio), effectuez des essais d'ouverture, de fermeture et d'arrêt du portail et vérifiez que le comportement corresponde aux prévisions ;
6. Vérifiez un à un le bon fonctionnement de tous les dispositifs de sécurité présents sur l'installation (photocellules, bords sensibles, arrêt d'urgence, etc.), puis vérifiez que le comportement du portail correspond aux prévisions ;
7. Commandez une manoeuvre de fermeture et vérifiez la force de l'impact du vantail contre la butée du fin de course mécanique. Si nécessaire, essayez de décharger la pression, en trouvant un réglage qui donne de meilleurs résultats ;

8. Si les situations de danger provoquées par le mouvement du vantail ont été sauvegardées grâce à la limitation de la force d'impact, veuillez mesurer la force selon les prescriptions de la norme EN 12453 ;

Remarque – Le motoréducteur n'est pas doté de dispositifs de réglage de couple, ce réglage est donc confié à la centrale de commande.

Mise en service

La mise en service peut être effectuée après le résultat positif de toutes les phases de test du motoréducteur et des autres dispositifs présents. Pour effectuer la mise en service, se référer au manuel d'instruction de la centrale de commande.

! IMPORTANT – La mise en service partielle ou en situations « provisoires » est interdite.

8 - Maintenance

Pour garantir un niveau constant de sécurité et la longévité de tout le système automatisé, il est nécessaire d'effectuer une maintenance régulière.

La maintenance doit être effectuée dans le respect total des prescriptions de sécurité de ce manuel et selon les lois et les normes en vigueur. Pour le motoréducteur, une maintenance programmée tous les 6 mois maximum est nécessaire.

Opérations de maintenance :

1. Débranchez toutes les sources d'alimentation électrique.
2. Vérifiez l'état de détérioration de tous les matériaux qui composent l'automatisation en ayant une attention particulière pour les phénomènes d'érosion ou d'oxydation des parties structurelles ; remplacez les parties qui ne donnent pas suffisamment de garanties.
3. Vérifiez que les branchements à vis sont serrés comme il se doit.
4. Vérifiez l'état d'usure des parties en mouvement et éventuellement remplacez les parties usées.
5. Rebranchez les sources d'alimentation électrique et effectuez tous les essais et les contrôles prévus au chapitre 7.

Pour les autres dispositifs présents sur l'installation, se référer aux manuels d'instructions relatifs.



9 - Mise en décharge

Ce produit fait partie intégrante de l'automatisation ; il doit donc être mis en décharge avec celle-ci.

Comme pour les opérations d'installation, à la fin de la vie utile de ce produit, les opérations de démantèlement doivent être effectuées par un personnel qualifié.

Ce produit se compose de différents types de matériaux : certains peuvent être recyclés, d'autres doivent être mis en décharge. Informez-vous sur les systèmes de recyclage ou de mise en décharge prévus par les règlements en vigueur sur votre territoire et pour cette catégorie de produit.

! Attention ! – certaines parties du produit peuvent contenir des substances polluantes ou dangereuses qui, si elles sont jetées dans la nature, peuvent avoir des effets dévastateurs sur l'environnement et la santé humaine.

Comme l'indique le symbole ci-contre, il est interdit de jeter ce produit avec les déchets ménagers. Effectuez le tri sélectif pour la mise en décharge selon les règlements en vigueur sur votre territoire, ou remettez le produit à votre vendeur au moment de l'achat d'un nouveau produit équivalent.

! Attention ! – les règlements en vigueur au niveau local peuvent prévoir de lourdes sanctions en cas d'élimination abusive de ce produit.



**LE TRI
+ FACILE**



FR
**Cet appareil
se recycle**

À DÉPOSER
EN MAGASIN



ou
À DÉPOSER
EN DÉCHÈTERIE



10 - Déclaration de conformité EU et déclaration d'incorporation de "quasi-machines"

Déclaration en accord avec les Directives: 2014/35/UE (LVD);
2014/30/UE (EMC); 2006/42/CE (MD) ANNEXE II, PARTIE B

Le fabricant V2 S.p.A., ayant son siège social a:
Corso Principi di Piemonte 65, 12035, Racconigi (CN), Italie

Déclare sous sa propre responsabilité que l'automatisme modèle:
DYNAMOSN24/400, DYNAMOSF24/600, DYNAMOS24/1000, DYNAMOS1000

Description: actionneur électromécanique pour portails coulissants

- a été conçu pour être incorporé dans un portail coulissant en vue de former une machine conformément à la Directive 2006/42/CE. Cette machine ne pourra pas être mise en service avant d'être déclarée conforme aux dispositions de la directive 2006/42/CE (Annexe II-A)
- est conforme exigences essentielles applicables des Directives:

Directive 2014/35 / EU: Directive 2014/35/UE du Parlement européen et du Conseil du 26 février 2014 relative au rapprochement des législations des États membres relatives à la mise à disposition sur le marché de matériel électrique destiné à être employé dans certaines limites de tension

Directive 2014/30 / EU: Directive 2014/30/UE du Parlement européen et du Conseil du 26 février 2014 concernant l'harmonisation des législations des États membres relatives à la compatibilité électromagnétique (refonte) Texte présentant de l'intérêt pour l'EEE

Directive 2006/42 / EC: Directive 2006/42/CE du Parlement européen et du Conseil du 17 mai 2006 relative aux machines et modifiant la directive 95/16/CE

Directive 2014/53 / EU: Directive 2014/53/UE du Parlement européen et du Conseil du 16 avril 2014 relative au rapprochement des législations des États membres concernant la mise à disposition sur le marché d'équipements hertziens et abrogeant la directive 1999/5/CE Texte avec EEE pertinence

Directive RoHS-2 2011/65/UE: DIRECTIVE DÉLÉGUÉE (UE) 2015/863/CE DE LA COMMISSION du 31 mars 2015 modifiant l'annexe II de la directive 2011/65/CE du Parlement européen et du Conseil en ce qui concerne la liste des substances réglementées

Les normes techniques suivantes ont été appliquées :

- EN IEC 61000-6-2:2019 , EN IEC 61000-6-3:2021
- EN IEC 61000-3-2:2019
- EN 60335-2-103:2015, AMD1:2017, AMD2:2019 in conjunction with IEC 60335-1:2010, COR1:2010, COR2:2010, AMD1:2013, COR1:2014, AMD2:2016, COR1:201
- EN 62368-1 :2020 +A11 : 2020
- EN IEC 63000:2018

Le fabricant s'engage à transmettre aux autorités nationales, sur demande motivée, les informations pertinentes sur la « quasi-machine », tout en préservant ses droits de propriété intellectuelle.

A noter que la « quasi-machine » ne doit pas être mise en service tant que la machine définitive, dans laquelle elle sera intégrée, n'est pas à son tour déclarée conforme aux dispositions de la directive 2006/42/CE.

La documentation technique est à disposition de l'autorité compétente sur demande motivée à l'adresse suivante:
V2 S.p.A. Corso Principi di Piemonte 65, 12035, Racconigi (CN), Italie

La personne autorisée à signer la présente déclaration d'incorporation et à fournir la documentation technique est :

Roberto Rossi

Représentant légal de V2 S.p.A.
Racconigi, 01/03/2023



1. Allgemeine sicherheitshinweise

1.1 - Sicherheitshinweise



ACHTUNG!

Dieses Handbuch enthält wichtige Anweisungen und Warnhinweise zur Sicherheit der Personen.

Eine falsche Installation kann schwere Verletzungen verursachen. Vor Beginn der Arbeit sind alle Teile des Handbuchs aufmerksam durchzulesen. In Zweifelsfällen die Installation unterbrechen und vom Nice-Kundendienst Klärungen verlangen.



ACHTUNG!

Das Produkt ist gemäß EN 60335-2-103: 2015 in Verbindung mit EN IEC 60335-1 (und den zugehörigen Änderungen) konstruiert.

Gemäß der aktuellen europäischen Gesetzgebung müssen Hersteller von automatischen Türen und Toren die in der Richtlinie 2006/EG/42 (Maschinenrichtlinie) festgelegten Normen, insbesondere EN 12453:2017+A1:2021, EN 12635:2002+A1:2008 und EN 13241-1:2003+A1:2011, einhalten. Diese Normen ermöglichen die Erklärung der vermuteten Konformität der Automatisierung.

In Anbetracht dessen dürfen alle Verfahren zu Installation, Anschluss, Prüfung und Wartung des Produkts ausschließlich von einem qualifizierten und kompetenten Techniker ausgeführt werden!



ACHTUNG!

Wichtige Anweisungen: Dieses Handbuch für eventuelle künftige Verfahren zur Wartung und zur Entsorgung des Produkts aufbewahren.

1.2 - Hinweise zur Installation

- Vor Beginn der Installation überprüfen, ob das vorliegende Produkt dazu geeignet ist, Ihr Tor zu automatisieren. Wenn es nicht dazu geeignet ist, die Installation NICHT vornehmen.
- Im Versorgungsnetz der Anlage eine Ausschaltvorrichtung mit einem Kontaktöffnungsabstand vorsehen, der die vollständige Ausschaltung unter den in der Kategorie Überspannung III vorgeschriebenen Bedingungen ermöglicht.
- **Alle Installations- und Wartungsarbeiten müssen bei von der Stromversorgung getrenntem Antrieb erfolgen.**
Wenn die Vorrichtung zur Trennung von der Stromversorgung vom Ort, an dem der Antrieb angebracht ist, aus nicht sichtbar ist, ist vor Arbeitsbeginn an der Ausschaltvorrichtung ein Schild mit der Aufschrift "ACHTUNG! WARTUNG IN GANG" anzubringen.
- Bei der Installation den Antrieb sorgfältig handhaben, um Quetschen, Stöße, Fall oder Kontakt mit Flüssigkeiten jeglicher Art zu vermeiden. Das Produkt weder in die Nähe von Wärmequellen bringen noch offenen Flammen aussetzen. Alle diese Handlungen können es beschädigen und Betriebsstörungen oder Gefahrensituationen herbeiführen. Sollte dies geschehen, sofort die Installation unterbrechen und den Nice-Kundendienst kontaktieren.
- An keinem Teil des Produkts Abänderungen vornehmen. Unerlaubte Verfahren können nur Betriebsstörungen hervorrufen. Der Hersteller lehnt jede Haftung für Schäden ab, die aus eigenmächtigen Abänderungen des Produkts entstehen.

- Überprüfen, dass keine Verfangstellen mit festen Teilen vorhanden sind, wenn sich der Torflügel in der maximalen Öffnungsposition befindet, und gegebenenfalls diese Teile schützen.
- Die Wandsteuertafel ist in Sicht des Antriebs anzubringen, und zwar entfernt von seinen beweglichen Teilen und in einer Mindesthöhe von 1,5 m vom Boden und für die Öffentlichkeit nicht zugänglich.
- Das Verpackungsmaterial des Produkts ist unter vollständiger Beachtung der örtlichen Bestimmungen zu entsorgen.

1.3 - Hinweise zur Benutzung

- Das Produkt ist nicht bestimmt für die Benutzung durch Personen (einschließlich Kindern), deren körperliche, sensorielle oder geistige Fähigkeiten eingeschränkt sind oder denen Erfahrungen oder Kenntnisse fehlen, es sei denn, sie werden durch eine für ihre Sicherheit verantwortliche Person überwacht und in die Benutzung des Produkts eingewiesen.
- Kinder, die sich in der Nähe der Automatisierung befinden, müssen überwacht werden; es muss sichergestellt werden, dass sie nicht mit der Automatisierung spielen.
- Stellen Sie sicher, dass die Kinder nicht mit den festen Bedienelementen spielen. Halten Sie die Fernbedienungen von Kindern fern.
- Verwenden Sie für die Reinigung der Oberflächen des Produkts ein leicht angefeuchtetes weiches Tuch. Verwenden Sie nur Wasser, keine Reinigungs- oder Lösungsmittel.

1.4 - Vorabkontrollen

Bevor Sie mit der Installation beginnen, lesen Sie sorgfältig die Installations- und Bedienungsanleitungen, Wartungs- und Sicherheitshinweise.

- Überzeugen Sie sich von der Stabilität und Festigkeit des Torrahmens und Pfeilers
- Vergewissern Sie sich von der Kompatibilität des Motor und des Tores
- Beachten Sie die Balance des Tores
- Arbeitet das Tor leicht und sind die Anschläge befestigt und gut positioniert
- Kontrollieren Sie ob der Motor und das Zubehör gut befestigt werden können und vor Schlägen und Wasserstrahlen geschützt sind
- Vergewissern sie sich von einem leichten Zugang zu den Entriegelungseinheiten
- Führen Sie die Erdung der Zuleitung gewissenhaft aus
- vor dem zuschalten der Versorgung entriegeln Sie die Motoren
- vor den ersten Einstellungen überzeugen sie sich von den Krafteinstellungen und beobachten diese

King Gates übernimmt keine Haftung für Personen- oder Sachschäden, die auf Ursachen zurückzuführen sind, die nicht direkt auf die Produktmerkmale zurückzuführen sind, und die Nichteinhaltung der Installationsverfahren gemäß den geltenden Bestimmungen.

2. Verfügbare Versionen

Code	Ausführung
DYNAMOSN24/400	Antrieb 24Vdc mit integrierter Steuerung und Funkempfänger 433,92Mhz, max. 400kg Torgewicht
DYNAMOSF24/600	Antrieb 24Vdc mit integrierter Steuerung und Funkempfänger 433,92Mhz, max. 600kg Torgewicht
DYNAMOS24/1000	Antrieb 24Vdc mit integrierter Steuerung und Funkempfänger 433,92Mhz, max. 1000kg Torgewicht
DYNAMOS1000	Antrieb 230Vac mit integrierter Steuerung und Funkempfänger 433,92Mhz, max. 1000kg Torgewicht

3. Technische Daten

Art. Nr.	DYNAMOSN24/400	DYNAMOSF24/600	DYNAMOS24/1000	DYNAMOS1000
Netzspeisung (V AC 50 Hz)	230			
Versorgung Motor (V AC 50 Hz / V DC)	24 Vdc			400
Max. Leistungsaufnahme (W)	250	375	400	400
Laufzeit (m/s)	0,34	0,34	0,25	0,17
Max. Schubkraft (N)	400	600	850	850
Arbeitszyklus (%)	90		80	30400
Schutzart (IP)	44			
Betriebstemperatur (°C)	-20 ÷ +55			
Gewicht Antrieb (kg)	9	11	11	12
Maße des Antriebs (mm)	325 x 185 x 274 h			

4. Standardanlage

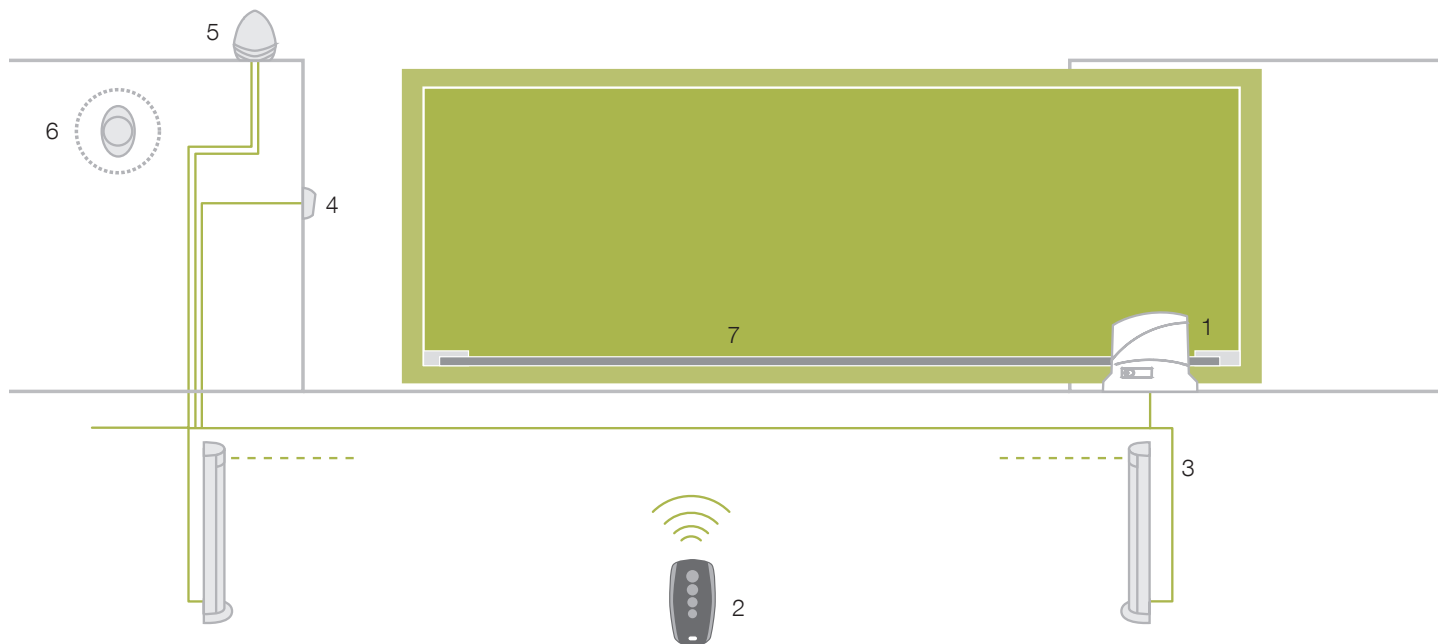

1. Motor Dynamos
2. Sender
3. Lichtschranken in Säule
4. Lichtschranken
5. Blinkleuchte
6. Schlüsseltaster oder digitales Codeschloss
7. Zahnstange

KABELLÄNGE	< 10 Meter	von 10 bis 20 Meter	von 20 bis 30 Meter
Spannungsversorgung 230V	3G x 1,5 mm ²	3G x 1,5 mm ²	3G x 2,5 mm ²
Lichtschranken (TX)	2 x 0,5 mm ²	2 x 0,5 mm ²	2 x 0,5 mm ²
Lichtschranken (RX)	4 x 0,5 mm ²	4 x 0,5 mm ²	4 x 0,5 mm ²
Schlüsselschalter	2 x 0,5 mm ²	2 x 0,5 mm ²	2 x 0,5 mm ²
Blinkleuchte	2 x 0,5 mm ²	2 x 0,5 mm ²	2 x 0,5 mm ²
Antenne (im Blinklicht eingebaut)	RG58	RG58	RG58

5 - Installation

Lesen sie sorgfältig die Installationsanleitungen bevor Sie beginnen. Der Hersteller übernimmt keine Verantwortung für Fehler oder Defekte die aus der Nichteinhaltung der Installationsrichtlinien hervorgeht .

5.1 Befestigungsplatte

Befestigen sie die zwei Fundamenthaken an der Platte mit Hilfe der Muttern M10 (Bild 2).

In Übereinstimmung mit der Größe befestigen Sie die Platte in einem Ausschnitt und richten diese horizontal und parallel zum Tor aus.

Führen Sie ein oder mehrere Leerrohre für Leitungen ein (Bild 3).

Nach dem aushärten des Fundaments lösen Sie die beiden Muttern und befestigen den Motor auf der Grundplatte.

Richten Sie diesen zum Tor aus und befestigen ihn mit den beiden Muttern (Bild 4).

5.2 Zahnstangenbefestigung

Stellen Sie den Motor auf manuelle Funktion (Bild 10) Öffnen Sie das Tor ganz.

Befestigen Sie das erste Zahnstangenelement mit Hilfe von M6 Schrauben an dem Torprofil (Bild 5).

Schieben Sie das Tor manuell weiter und befestigen weitere Zahnstangenelemente mit Hilfe einer weiteren (Bild 6).

Achten Sie bei der Ausrichtung das zwischen der Zahnstange und dem Ritzel des Motor's ein Spiel von 2mm verbleibt damit eine gute Führung des Tores möglich ist (Bild 7).

5.3 Endjustierung

Die 4 Stifte mit den entsprechenden Muttern in ihre Sitze einführen. Die 4 Stifte so einstellen, dass der Motor perfekt ausgerichtet ist (Bild 8).

Zuvor müssen die beiden Muttern von den Fundamenthaken gelöst werden. Nach der Endfixierung bitte wieder fest ziehen.

5.4 Endlagenbügel anbringen

Stellen Sie das Tor in die geschlossen/offen Stellung und befestigen die Endlagenbügel mit den beiliegenden Schrauben. Stellen Sie die Bügel so ein das das Tor noch 2/3 cm nach dem Erreichen des Endlagenschalter weiterlaufen kann (Bild 9). Bringen sie den Motor in die Automatikfunktion (Bild 11).

6 - Handbetrieb



Achtung :Bevor Sie die manuelle Entriegelung betätigen unterbrechen Sie die Spannungsversorgung.

Die manuelle Entriegelung dient der Öffnung der Tore bei Spannungsausfall oder Defekten (Bild 10).

1. Schieben sie die Abdeckung nach hinten um das Schloß zu erreichen.
2. Stecken sie den Schlüssel in den Zylinder und drehen ihn 90° im Uhrzeigersinn.
3. Ziehen sie nun die Entriegelungslasche nach vorn bis diese einrastet.

Automatisierungs-Reset (Bild 11):

- bringen sie die Entriegelungslasche in die Originalposition.
- Verschließen Sie die Entriegelung in dem Sie den Schlüssel um 90° entgegen den Uhrzeigersinn drehen.
- schieben Sie die Abdeckung nach vorn.

7 - Abnahmeprüfung der Automatisierung

Diese Phase ist die wichtigste bei der Realisierung der Automatisierung für die Gewährleistung der maximalen Sicherheit. Die Abnahmeprüfung kann auch zur periodischen Überprüfung der Vorrichtungen der Automatisierung verwendet werden. Die Abnahmeprüfung der gesamten Anlage muss von erfahrenem und qualifiziertem Personal vorgenommen werden, das die erforderlichen Tests in Abhängigkeit vom vorhandenen Risiko vornimmt und die Einhaltung der gesetzlichen Bestimmungen, Normen und Regelungen überprüft, insbesondere der Bestimmungen der Norm EN12453, die die Testverfahren für die Überprüfung von Automatisierungen und Toren festlegt.

Abnahmeprüfung

Alle einzelnen Komponenten der Automatisierung, zum Beispiel die Tastleisten, Fotozellen, Notastasten usw. machen eine spezifischen Phase der Abnahmeprüfung erforderlich; für diese Vorrichtungen müssen die Verfahren durchgeführt werden, die in den entsprechenden Anweisungshandbüchern angegeben werden. Zur Abnahmeprüfung des Getriebemotors die folgenden Operationen ausführen:

1. Sicherstellen, dass die Angabe des vorliegenden Handbuchs sowie insbesondere die von Kapitel 1 genau eingehalten worden sind;
2. Den Getriebemotor entriegeln;
3. Sicherstellen, dass es möglich ist, den Flügel mit einer Kraft von nicht mehr als 390 N (ca. 40 kg) von Hand zu öffnen und zu schließen;
4. Den Getriebemotor blockieren und die Stromversorgung anschließen;
5. Unter Verwendung der vorgesehenen Vorrichtungen für die Steuerung oder das Anhalten (Wahlschalter mit Schlüssel, Bedientasten oder Funksender) Tests zur Öffnung, zur Schließung und zum Anhalten des Tors durchführen und sicherstellen, dass das Verhalten den Erwartungen entspricht;
6. Die korrekte Funktionsweise alle in der Anlage vorhandenen Sicherheitsvorrichtung (Fotozellen, Tastleisten, Notastasten usw.) einzeln überprüfen; außerdem sicherstellen, dass das Verhalten des Tors den Erwartungen entspricht;
7. Ein Schließungsmanöver ausführen und die Kraft überprüfen, mit der der Flügel gegen den Anschlag stößt. Falls erforderlich versuchen, den Druck abzulassen und eine Einstellungen zu finden, die bessere Resultate ergibt;
8. Falls die Gefahrensituationen durch die Bewegung des Flügels durch die Begrenzung der Stoßkraft vermieden werden, muss die Messung der Kraft gemäß den Bestimmungen der Norm EN 12453 vorgenommen werden;

Anmerkung – Der Getriebemotor weist keine Vorrichtungen für die Einstellung des Drehmoments auf und daher erfolgt die Einstellung durch das Steuergerät.

Inbetriebnahme

Die Inbetriebnahme darf erst erfolgen, nachdem alle Phasen der Abnahmeprüfung des Getriebemotors und der sonstigen vorhandenen Geräte mit positivem Ergebnis vorgenommen worden sind. Bei der Inbetriebnahme auf das Anweisungshandbuch des Steuergeräts Bezug nehmen.

 **WICHTIG** – Die partielle Inbetriebnahme oder die Inbetriebnahme in „provisorischen“ Situationen ist untersagt.

8 - Wartung

Zur Aufrechterhaltung der Sicherheit sowie zur Gewährleistung der maximalen Haltbarkeit der gesamten Automatisierung ist eine regelmäßige Wartung erforderlich.

Die Wartung muss unter Einhaltung aller Sicherheitsbestimmungen des vorliegenden Handbuchs sowie der geltenden gesetzlichen Bestimmungen und Regelungen vorgenommen werden. Für den Getriebemotor ist zumindest alle 6 Monate eine geplante Wartung erforderlich.

Wartungsarbeiten:

1. Alle Stromversorgungsquellen unterbrechen.
2. Den Erhaltungszustand des gesamten Materials der Automatisierung überprüfen, unter besonderer Berücksichtigung von Erosions- oder Oxidationsphänomenen der Strukturbauteile; die Bauteile ersetzen, die keine ausreichende Garantie bieten.
3. Sicherstellen, dass die Schraubverbindungen in angemessener Weise angezogen sind.
4. Den Abnutzungszustand aller Bauteile in Bewegung überprüfen und die abgenutzten Bauteile gegebenenfalls ersetzen.
5. Die Stromversorgungsquellen wieder anschließen und alle in Kapitel 7 vorgesehenen Tests und Überprüfungen vornehmen.

Für die sonstige in der Anlage vorhandenen Geräte auf die entsprechenden Anweisungshandbücher Bezug nehmen.

9 - Entsorgung

Dieses Produkt ist ein integraler Bestandteil der Automatisierung und es muss daher zusammen mit derselben entsorgt werden.

Wie die Installationsarbeiten müssen auch die Arbeiten zur Entsorgung des Produkts am Ende seiner Lebenszeit von qualifiziertem Personal ausgeführt werden. Dieses Produkt besteht aus verschiedenen Materialtypen: einige können recycelt werden, andere müssen entsorgt werden. Informieren Sie sich über die Systeme zum Recycling und zur Entsorgung, die von den geltenden Bestimmungen in Ihrem Gebiet für diese Produktkategorie vorgesehen sind.

 **Achtung!** – alcune parti del prodotto possono contenere sostanze inquinanti. Einige Bauteile des Produkts können verschmutzende oder gefährliche Substanzen enthalten, die schädliche Auswirkungen auf die Umwelt und auf die menschliche Gesundheit haben könnten, falls sie in die Umwelt gelangen.

Wie mit dem nebenstehend Symbol angegeben, ist es untersagt, das Produkt als Haushaltsabfall zu entsorgen. Für die Entsorgung muss daher eine „Materialtrennung“ gemäß den geltenden Bestimmungen in Ihrem Gebiet vorgenommen werden oder das Produkt muss dem Händler beim Erwerb eines neuen gleichwertigen Produkts zurückerstattet werden.



 **Achtung!** – die auf lokaler Ebene geltenden Bestimmungen können im Fall der gesetzwidrigen Entsorgung dieses Produkts schwere Sanktionen vorsehe.

10 - Konformitätserklärung EU Und Einbauerklärung von “Unvollständige Maschine ”

**Übereinstimmungserklärung mit den Richtlinien:
2014/35/EU (NSR); 2014/30/EU (EMV); 2006/42/EG (MRL) ANHANG II, TEIL B**

Der Hersteller V2 S.p.A., mit Sitz in
Corso Principi di Piemonte 65, 12035, Racconigi (CN), Italy

Erklärt unter eigener Haftung, dass:
der Automatismus Modell:
DYNAMOSN24/400, DYNAMOSF24/600, DYNAMOS24/1000, DYNAMOS1000

Beschreibung: Elektromechanisches Stellglied für Schiebetore

- für die Inkorporation in ein/e Tor bestimmt ist und eine Maschine darstellt gemäß Richtlinie 2006/42/EG.
Diese Maschine darf nicht in Betrieb genommen werden bevor sie nicht als den Bestimmungen der Richtlinie 2006/42/EG (Anhang II-A) konform erklärt wird
- konform mit den wesentlichen anwendbaren Bestimmungen der Richtlinien ist:

Richtlinie 2014/35 / EU: Richtlinie 2014/35/EU des Europäischen Parlaments und des Rates vom 26. Februar 2014 zur Angleichung der Rechtsvorschriften der Mitgliedstaaten über die Bereitstellung von bestimmungsgemäßen Elektrogeräten auf dem Markt
Verwendung innerhalb bestimmter Spannungsgrenzen

Richtlinie 2014/30 / EU: Richtlinie 2014/30/EU des Europäischen Parlaments und des Rates vom 26. Februar 2014 zur Angleichung der Rechtsvorschriften der Mitgliedstaaten über die elektromagnetische Verträglichkeit (Neufassung) Text von Bedeutung für den EWR

Richtlinie 2006/42 / EC: Richtlinie 2006/42/EG des Europäischen Parlaments und des Rates vom 17. Mai 2006 über Maschinen und zur Änderung der Richtlinie 95/16/EG

Richtlinie 2014/53 / EU: Richtlinie 2014/53/EU des Europäischen Parlaments und des Rates vom 16. April 2014 zur Angleichung der Rechtsvorschriften der Mitgliedstaaten über die Bereitstellung von Funkanlagen auf dem Markt und zur Aufhebung der Richtlinie 1999 /5 / EC Text mit Relevanz EEE

Richtlinie RoHS-2 2011/65/UE: DELEGIERTE RICHTLINIE (EU) 2015/863/EG DER KOMMISSION vom 31. März 2015 zur Änderung des Anhangs II der Richtlinie 2011/65/EG des Europäischen Parlaments und des Rates im Hinblick auf die Prüfung des Stoffverzeichnis

Die folgenden technischen Standards wurden angewendet:

- EN IEC 61000-6-2:2019 , EN IEC 61000-6-3:2021
- EN IEC 61000-3-2:2019
- EN 60335-2-103:2015, AMD1:2017, AMD2:2019 in conjunction with IEC 60335-1:2010, COR1:2010, COR2:2010, AMD1:2013, COR1:2014, AMD2:2016, COR1:201
- EN 62368-1 :2020 +A11 : 2020
- EN IEC 63000:2018

Der Hersteller verpflichtet sich, den nationalen Behörden auf begründetes Verlangen die relevanten Informationen über die „unvollständige Maschine“ zu übermitteln und dabei seine Rechte an geistigem Eigentum zu wahren.

Es wird festgelegt, dass die „unvollständige Maschine“ nicht in Betrieb genommen werden darf, bis die endgültige Maschine, in die sie eingebaut wird, ihrerseits für konform mit den Bestimmungen der Richtlinie 2006/42/EG erklärt wurde.

Die technische Dokumentation steht den zuständigen Behörden auf begründete Anfrage zur Verfügung bei:
V2 S.p.A. Corso Principi di Piemonte 65, 12035, Racconigi (CN), Italy

Folgende Person ist autorisiert, die Inkorporationserklärung zu unterzeichnen und die technische Dokumentation zur Verfügung zu stellen:

Roberto Rossi

Gesetzlicher Vertreter von V2 S.p.A.
Racconigi, 01/03/2023



1. Advertencias generales

1.1 - Advertencias para la seguridad



¡ATENCIÓN!

Este manual contiene importantes instrucciones y advertencias para la seguridad de las personas.

Una instalación equivocada puede causar graves heridas. Antes de comenzar el trabajo es necesario leer atentamente todas las partes del manual. En caso de duda, suspenda la instalación y solicite aclaraciones al Servicio de Asistencia King-Gates.



¡ATENCIÓN!

El producto está diseñado de acuerdo con la norma EN 60335-2-103: 2015, en conjunción con la norma EN 60335-1 (y sus modificaciones).

Según la legislación europea más reciente, cualquier fabricante de puertas o portones automáticos debe cumplir con las normas establecidas en la Directiva 2006/CE/42 (Directiva de Máquinas), en concreto, EN 12453:2017+A1:2021; EN 12635:2002+A1 2008; y EN 13241-1:2003+A1 2011, que permiten declarar la presunta conformidad de la automatización.

¡Teniendo en cuenta todo ello, todas las operaciones de instalación, conexión, en sayo y mantenimiento del producto deben ser realizadas exclusivamente por un técnico calificado y competente!



¡ATENCIÓN!

Instrucciones importantes: conserve este manual para poder consultarlo en el futuro en caso de mantenimiento y de eliminación del producto.

1.2 - Advertencias para la instalación

- Antes de comenzar la instalación compruebe si este producto es adecuado para automatizar su puerta o portón. Si no es adecuado, NO efectúe la instalación.
- Prevea en la red de alimentación de la instalación un dispositivo de desconexión con una distancia de apertura de los contactos que permita la desconexión completa en las condiciones dictadas por la categoría de sobretensión III.
- **Todas las operaciones de instalación y de mantenimiento deben realizarse con el automatismo desconectado de la alimentación eléctrica.**
Si el dispositivo de desconexión de la alimentación no se puede ver desde el lugar donde se ha colocado el automatismo, es necesario colocar en el dispositivo de desconexión un cartel con el mensaje "¡ATENCIÓN! MANTENIMIENTO EN CURSO".
- Durante la instalación maneje con cuidado el automatismo evitando aplastamientos, golpes, caídas o contacto con líquidos de cualquier tipo. No sitúe el producto cerca de fuentes de calor, ni lo exponga a llamas libres. Todas estas acciones pueden dañarlo y ser causa de mal funcionamiento o situaciones de peligro. Si se produce esta circunstancia, suspenda inmediatamente la instalación y diríjase al servicio de asistencia King-Gates.
- No efectúe modificaciones en ninguna parte del producto. Cualquier operación no permitida puede solo causar un mal funcionamiento. El fabricante declina cualquier responsabilidad por daños derivados de modificaciones arbitrarias del producto.

- Compruebe que no hay puntos de atrapamiento hacia partes fijas cuando la hoja de la puerta está en posición de máxima Apertura; si es necesario proteja estas partes.
- El tablero de pulsadores de mando de pared debe colocarse cerca del automatismo, lejos de sus partes en movimiento, a una altura mínima de 1,5 m desde el suelo y en un lugar no accesible al público.
- El material del embalaje del producto debe eliminarse respetando la normativa local.

1.3 - Advertencias de uso

- El producto no está destinado a ser utilizado por personas (incluidos los niños) con capacidades físicas, sensoriales o mentales reducidas, o con falta de experiencia o de conocimiento, a menos que estén vigilados por parte de una persona responsable de su seguridad, o reciban de esta instrucciones sobre el uso del producto.
- Los niños que se encuentran cerca de la automatización deben estar vigilados; comprobar que no jueguen con esta.
- No permitir que los niños jueguen con los dispositivos de mando fijos. Mantener los dispositivos de mando (a distancia) fuera del alcance de los niños.
- Para la limpieza superficial del producto, utilizar un paño suave y levemente húmedo. Utilizar solo agua; no utilizar detergentes ni disolventes.

1.4 - Comprobaciones preliminares

Antes de proceder con la instalación, es necesario leer atentamente todas las instrucciones que proporcionan importantes indicaciones relacionadas con la seguridad, la instalación, el uso y el mantenimiento.

- comprobar que la estructura del portón sea sólida y apropiada.
- comprobar que el portón sea adecuado para su automatización con el tipo de motorreductor escogido.
- comprobar que el portón esté bien equilibrado, que durante su recorrido no presente movimientos bruscos y que el sistema de ruedas y rieles no sufra de rozamiento.
- comprobar la presencia de topes de detención y que éstos sean sólidos.
- comprobar que el motorreductor y los distintos accesorios se fijen sobre bases sólidas, en zonas no sujetas a encharcamientos y protegidos de posibles golpes.
- comprobar que el acceso al desbloqueo manual sea fácil y seguro.
- no olvidar en ningún caso la conexión de la toma de tierra.
- en los portones ya existentes, comprobar la ausencia de alimentación y eliminar la cerradura manual, si estuviera presente.
- antes de la puesta en marcha, comprobar que se haya realizado la automatización del portón de acuerdo con las normas vigentes en el país de instalación.

King Gates declina toda responsabilidad por daños a personas o cosas derivados de causas no directamente imputables a las características del producto o debidas al incumplimiento con los modos de instalación previstos por las normas vigentes.

2. Modelos

Código	Descripción
DYNAMOSN24/400	Irreversible 24 V dc con central incorporada y receptor de 433,92 MHz, máximo de 400 kg
DYNAMOSF24/600	Irreversible 24 V dc con central incorporada y receptor de 433,92 MHz, máximo de 600 kg
DYNAMOS24/1000	Irreversible 24 V dc con central incorporada y receptor de 433,92 MHz, máximo de 1000 kg
DYNAMOS1000	Irreversible 230 V ca con central incorporada y receptor de 433,92 MHz, máximo de 1000 kg

3. Datos técnicos

Código	DYNAMOSN24/400	DYNAMOSF24/600	DYNAMOS24/1000	DYNAMOS1000
Alimentación de red (Vac 50 Hz)	230			
Alimentación motor (Vac 50 Hz / Vdc)	24 Vdc			400
Potencia máxima absorbida (W)	250	375	400	400
Velocidad (m/s)	0,34	0,34	0,25	0,17
Fuerza max (N)	400	600	850	850
Ciclo de funcionamiento (%)	90		80	30400
Grado de protección (IP)	44			
Temperatura de servicio (°C)	-20 ÷ +55			
Peso motorreductor (kg)	9	11	11	12
Dimensión motorreductor (mm)	325 x 185 x 274 h			

4. Instalación base

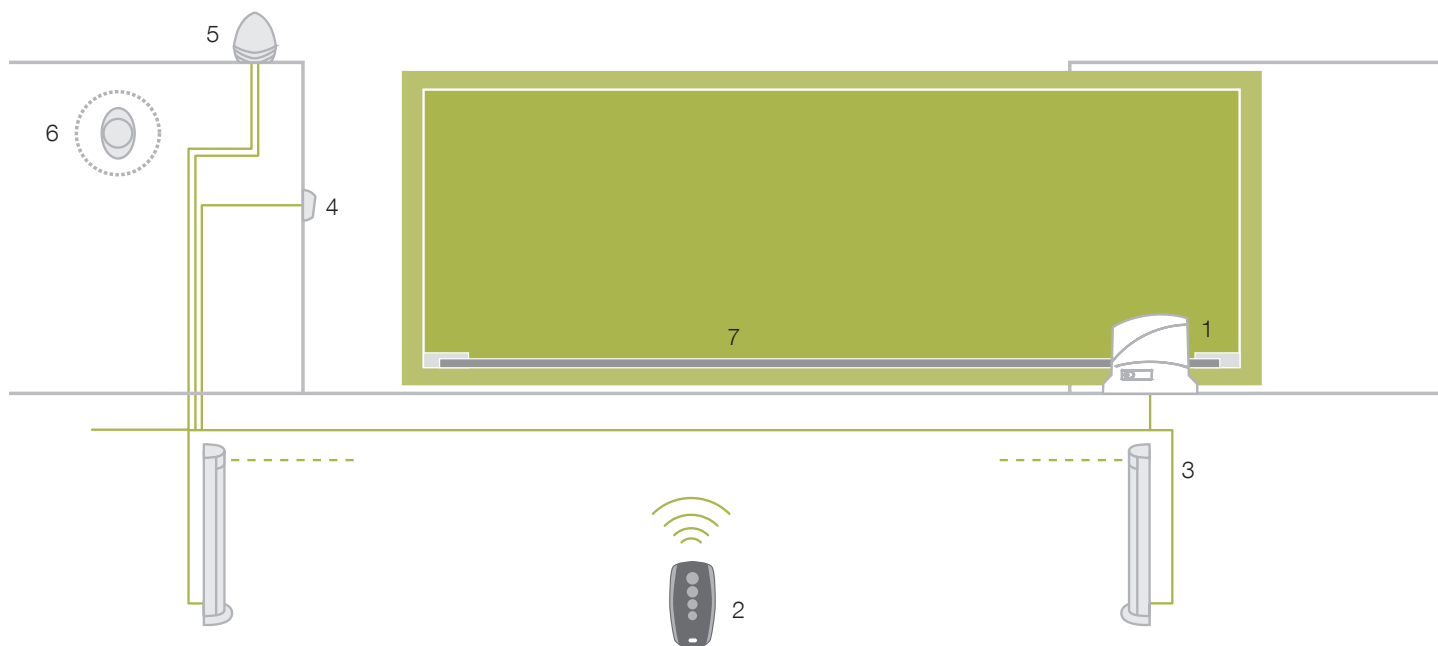

- 1. Motorreductor Dynamos
- 2. Radiotransmisor
- 3. Fotocélulas de columna
- 4. Fotocélulas
- 5. Luz intermitente
- 6. Selector de llave o digital
- 7. Cremallera

LONGITUD DEL CABLE	< 10 metros	de 10 a 20 metros	de 10 a 20 metros
Alimentación 230V	3G x 1,5 mm ²	3G x 1,5 mm ²	3G x 2,5 mm ²
Fotocélulas (TX)	2 x 0,5 mm ²	2 x 0,5 mm ²	2 x 0,5 mm ²
Fotocélulas (RX)	4 x 0,5 mm ²	4 x 0,5 mm ²	4 x 0,5 mm ²
Selector de llave	2 x 0,5 mm ²	2 x 0,5 mm ²	2 x 0,5 mm ²
Luz intermitente	2 x 0,5 mm ²	2 x 0,5 mm ²	2 x 0,5 mm ²
Antena (integrada en la luz intermitente)	RG58	RG58	RG58

5 - Instalación

Es fundamental leer con atención las instrucciones antes de comenzar la instalación. Se declina toda responsabilidad por posibles daños o errores de funcionamiento derivados del incumplimiento de las instrucciones o de errores de conexión que podrían comprometer la seguridad y el funcionamiento correcto del motorreductor.

5.1 Fijación de la placa

Apretar los dos tensionadores de cimentación en la placa con las dos tuercas M10 (figura 2).

Tomando como referencia las medidas de los espacios necesarios, fijar la placa al suelo en una base de hormigón de dimensiones adecuadas, que respete las medidas de fijación, paralela al portón y perfectamente nivelada.

Prever una o más vainas para permitir el paso de cables eléctricos (figura 3).

Una vez que la base se haya solidificado, aflojar las tuercas, colocar el motorreductor sobre la placa de cimentación comprobando que sea perfectamente paralelo al portón y volver a apretar levemente las dos tuercas entregadas de serie (figura 4).

5.2 Fijación del carril dentado

Poner el motorreductor en funcionamiento manual (figura 10).

Llevar la hoja del portón hasta la apertura completa.

Predisponer el carril dentado, apoyar el primer elemento en el piñón y fijarlo con los tornillos M6 al portón (figura 5).

Desplazar a mano la hoja y repetir la operación con los demás elementos, usando un espesor distanciador que ejerza de elemento opuesto al carril dentado y permita su posicionamiento correcto (figura 6).

Se recomienda dejar un espacio de 2 mm entre el carril dentado y el engranaje, de tal modo que el peso del portón no recaiga sobre el motorreductor (figura 7).

5.3 Regulación final

Insertar los 4 espárragos con las tuercas correspondientes en los alojamientos. Regular los 4 espárragos en modo que el motor este perfectamente nivelado (figura 8).

Fijar definitivamente el motorreductor apretando las dos tuercas colocadas en los tensionadores de cimentación.

5.4 Posicionamiento de los soportes de los topes de final de recorrido

Llevar la hoja a la posición de apertura o cierre. Fijar los soportes de los topes de final de recorrido derecho o izquierdo hacia el carril dentado con los tornillos sin cabeza adecuados, considerando que, durante la fase de detención, el portón se desliza otros 2 o 3 cm después de la intervención del tope de final de recorrido (figura 9).

Devolver al motor el funcionamiento automático (figura 11).

6 - Maniobra manual



ATENCIÓN: antes de realizar la maniobra manual del motorreductor, quitar la alimentación, si estuviera conectada. En cualquier caso, el motor se desactiva en el momento del desbloqueo gracias a un microinterruptor de seguridad.

La maniobra de desbloqueo se prevé para la apertura manual del portón en caso de falta de corriente o de avería del motor (figura 10).

- Deslizar hacia atrás las coberturas de las cerraduras.
- Introducir la llave en su cilindro y girarla 90° en el sentido de las agujas del reloj.
- Tirar hacia uno mismo del tirador hasta que se ponga en posición perpendicular al motorreductor.

Reinicio de automatización (fig. 11):

- Devolver el tirador a su posición original.
- Introducir la llave en su cilindro y girarla 90° en sentido contrario al de las agujas del reloj.

7 - Pruebas del automatismo

Esta es la fase más importante en la implementación del automatismo para garantizar la máxima seguridad. La prueba también se puede utilizar como una comprobación periódica de los dispositivos que componen el automatismo.

Las pruebas de todo el sistema deben ser realizadas por personal experto y cualificado, que debe hacerse cargo de las pruebas necesarias en función del riesgo y verificar el cumplimiento de las disposiciones legales, normativas y, en particular, de todos los requisitos de la norma EN12453, que establece los métodos de prueba para la verificación de los automatismos de las cancelas.

Pruebas

Cada uno de los componentes de la máquina, por ejemplo, bordes sensibles, fotocélulas, parada de emergencia, etc., requiere una fase de prueba específica; para estos dispositivos, deben llevarse a cabo los procedimientos descritos en los respectivos manuales de instrucciones.

Para probar el motorreductor, realice las siguientes operaciones:

1. Compruebe que todas las disposiciones de este manual, y en particular el capítulo 1, se han respetado estrictamente;
2. Desbloquear el motorreductor;
3. Comprobar que es posible mover la hoja manualmente durante la apertura y el cierre con una fuerza no superior a 390 N (unos 40 kg);
4. Bloquear el motorreductor y conectar la fuente de alimentación;
5. Con los dispositivos de mando o de parada previstos (selector de llave, pulsadores de mando o radiotransmisores), realizar pruebas de apertura, cierre y parada de la cancela y comprobar que el comportamiento se corresponde con lo esperado;
6. Comprobar uno a uno el correcto funcionamiento de todos los dispositivos de seguridad presentes en el sistema (fotocélulas, bordes sensibles, parada de emergencia, etc.); y comprobar que el comportamiento de la cancela corresponde al previsto;
7. Realizar una maniobra de cierre y comprobar la fuerza del impacto de la hoja contra el tope del final de carrera mecánico. Si es necesario, trate de aliviar la presión, buscando un ajuste que dé mejores resultados;
8. Si las situaciones peligrosas causadas por el movimiento de la hoja se han protegido limitando la fuerza de impacto, la medición de la fuerza debe realizarse de acuerdo con la norma EN 12453;

Nota: El motorreductor no tiene dispositivos de ajuste de par, por lo tanto, esta regulación está confiada a la central de mando.

Puesta en marcha

La puesta en marcha solo puede realizarse después de que se hayan completado con éxito todas las fases de prueba del motorreductor y los otros dispositivos presentes. Para la puesta en servicio, consulte el manual de instrucciones de la central de mando.

 **IMPORTANTE** - Se prohíbe la puesta en marcha parcial o en situaciones "temporales".

8 - Mantenimiento

Se requiere un mantenimiento regular para mantener un nivel constante de seguridad y garantizar la máxima vida útil de todo el automatismo.

El mantenimiento debe realizarse de acuerdo con las instrucciones de seguridad de este manual y de acuerdo con las leyes y reglamentos vigentes. Para el motorreductor se requiere un mantenimiento programado dentro de un máximo de 6 meses.

Operaciones de mantenimiento:

1. Desconectar cualquier fuente de alimentación.
2. Comprobar el estado de deterioro de todos los materiales que componen el automatismo con especial atención a los fenómenos de erosión u oxidación de las partes estructurales; sustituir las partes que no ofrezcan garantías suficientes.
3. Comprobar que las uniones atornilladas estén bien apretadas.
4. Comprobar el desgaste de las piezas móviles y, si es necesario, sustituir las piezas desgastadas.
5. Vuelva a conectar las fuentes de alimentación y realice todas las pruebas y verificaciones previstas en el capítulo 7.

Para otros dispositivos en el sistema, consultar los manuales de instrucciones.

9 - Eliminación

Este producto es una parte integral del automatismo y, por lo tanto, debe eliminarse junto con él.

En cuanto a las operaciones de instalación, también al final de la vida útil de este producto, las operaciones de desmontaje deben ser realizadas por personal cualificado.

Este producto consta de varios tipos de materiales: algunos pueden reciclarse, otros deben eliminarse. Pregunte acerca de los sistemas de reciclaje o eliminación requeridos por las regulaciones vigentes en su área, para esta categoría de producto.



¡Atención! - algunas partes del producto pueden contener sustancias contaminantes o peligrosas que, si se dispersan en el medio ambiente, podrían causar efectos nocivos en el medio ambiente y en la salud humana.

Como lo indica el símbolo en el lateral, está prohibido arrojar este producto a la basura doméstica. Recoja el producto por separado para su eliminación, de acuerdo con los métodos previstos por la normativa vigente en su territorio, o devuélvalo al vendedor cuando compre un nuevo producto equivalente.



¡Atención! - las regulaciones locales pueden establecer sanciones severas en caso de que se elimine de forma inadecuada este producto.

10 - Declaración de conformidad EU y declaración de incorporación de “las cuasi máquinas”

Declaración en conformidad con las Directivas:

2014/35/UE (LVD); 2014/30/UE (EMC); 2006/42/CE (MD) ANEXO II, PARTE B

El fabricante V2 S.p.A., con sede en Corso Principi di Piemonte 65, 12035, Racconigi (CN), Italia

Declara bajo su propia responsabilidad que:

el automatismo modelo:

DYNAMOSN24/400, DYNAMOSF24/600, DYNAMOS24/1000, DYNAMOS1000

Descripción: Servomotor electromecánico para puertas correderas

- está destinado a ser incorporado en una puerta corredera para constituir una máquina conforme a la Directiva 2006/42/CE.
Dicha máquina no podrá ser puesta en servicio antes de ser declarada conforme con las disposiciones de la directiva 2006/42/CE (Anexo II-A)
- es conforme con los requisitos esenciales aplicables de las Directivas:

Directiva 2014/35 / EU: Directiva 2014/35/UE del Parlamento Europeo y del Consejo, de 26 de febrero de 2014, para la aproximación de las legislaciones de los Estados miembros relativas a la puesta a disposición en el mercado de material eléctrico destinado a usar dentro de ciertos límites de voltaje

Directiva 2014/30 / EU: Directiva 2014/30/UE del Parlamento Europeo y del Consejo, de 26 de febrero de 2014, relativa a la armonización de las legislaciones de los Estados miembros en materia de compatibilidad electromagnética (refundición) Texto pertinente a efectos del EEE

Directiva 2006/42 / EC: Directiva 2006/42/CE del Parlamento Europeo y del Consejo de 17 de mayo de 2006 relativa a las máquinas y por la que se modifica la Directiva 95/16/CE

Directiva 2014/53 / EU: Directiva 2014/53/UE del Parlamento Europeo y del Consejo, de 16 de abril de 2014, relativa a la aproximación de las legislaciones de los Estados miembros relativas a la puesta a disposición en el mercado de equipos radioeléctricos y por la que se deroga la Directiva 1999 /5/EC Texto con relevancia EEE

Directiva RoHS-2 2011/65/UE: DIRECTIVA DELEGADA (UE) 2015/863/CE DE LA COMISIÓN de 31 de marzo de 2015 por la que se modifica el Anexo II de la Directiva 2011/65/CE del Parlamento Europeo y del Consejo en lo que respecta a la lista de sustancias check

Se han aplicado los siguientes estándares técnicos:

- EN IEC 61000-6-2:2019 , EN IEC 61000-6-3:2021
- EN IEC 61000-3-2:2019
- EN 60335-2-103:2015, AMD1:2017, AMD2:2019 in conjunction with IEC 60335-1:2010, COR1:2010, COR2:2010, AMD1:2013, COR1:2014, AMD2:2016, COR1:201
- EN 62368-1 :2020 +A11 : 2020
- EN IEC 63000:2018

El fabricante se compromete a transmitir a las autoridades nacionales, previa solicitud motivada, la información pertinente sobre la “máquina parcialmente terminada”, preservando sus derechos de propiedad intelectual.

Se especifica que la “máquina parcialmente terminada” no debe ponerse en servicio hasta que la máquina final, en la que se integrará, haya sido a su vez declarada conforme a las disposiciones de la Directiva 2006/42/CE.

La documentación técnica está a disposición de la autoridad competente bajo petición fundada en:

V2 S.p.A., Corso Principi di Piemonte 65, 12035, Racconigi (CN), Italia

La persona autorizada para firmar la presente declaración de incorporación y a proporcionar la documentación técnica:

Roberto Rossi

Representante legal de V2 S.p.A.

Racconigi, 01/03/2023





+39 0172 1812574

Technical support
Monday/Friday 8.30-12.30 ; 14-18
(UTC+01:00 time)

ZIS571 - 26/11/2025

Dati dell'installatore / *Installer details*

Azienda / *Company* _____

Timbro / *Stamp* _____

Località / *Address* _____

Provincia / *Province* _____

Recapito telefonico / *Tel.* _____

Referente / *Contact person* _____

Dati del costruttore / *Manufacturer's details*

KINGGates

Brand of V2 S.p.A.
Corso Principi di Piemonte 65/67 - 12035 RACCONIGI CN (ITALY)
info@king-gates.com - www.king-gates.com

