

PROTECTA NOTICE DE POSE

PORTE DE GARAGE PRÉ-RÉGLÉE avec COFFRE MONTÉ

*lectrique Radio-command e
avec manœuvre de secours*

H 2000 x L2400 Dimensions Tableau

Cher Client,

Nous vous félicitons pour l'achat de cette porte de garage roulante, qui, nous l'espérons, vous donnera entière satisfaction.

Cette porte de garage vous est livrée prête à être posée et pré-réglée. Le moteur est réglé au niveau du point haut. Il vous suffit de finaliser le point bas, de mettre en place la centrale et d'effectuer l'apprentissage de la télécommande. Sa mise en oeuvre est simple, l'outillage nécessaire est limité à quelques outils courants.

IMPORTANT : NOUS AVONS APPORTÉ LE PLUS GRAND SOIN A LA NOTICE DE MONTAGE AFIN QUE VOUS NE RENCONTRIEZ AUCUNE DIFFICULTÉ. C'EST POURQUOI NOUS VOUS RECOMMANDONS DE LA SUIVRE POINT PAR POINT.

Notre matériel est garanti contre tout vice de fabrication. **Cependant notre responsabilité ne saurait être engagée en cas d'erreur de montage de votre part.**

AVANT LA DÉPOSE DE VOTRE ANCIENNE PORTE, VÉRIFIER QUE LES DIMENSIONS TABLEAU ET LES DIMENSIONS DE LA NOUVELLE PORTE CORRESPONDENT

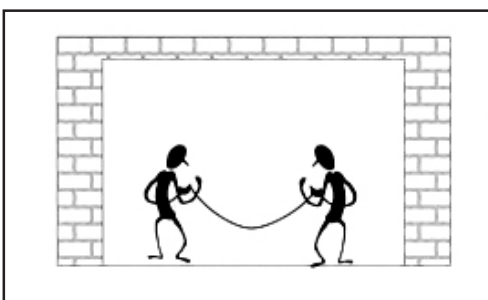

ATTENTION : Compte tenu de l'encombrement de cette porte, du poids de certains éléments et pour les réglages, la mise en place nécessite obligatoirement la présence de **2 personnes**

OUTILLAGE NÉCESSAIRE



Forêt à métaux : 3mm - 5mm - 10mm
Mèche à béton : 8mm - 5 mm

Pour toute porte donnant accès direct sur la voie publique, il est obligatoire de l'installer avec un **Kit Gyrophare** (de façon à prévenir le public de la mise en route de la porte) **Kit en vente en magasin.**

Enroulement en applique à l'INTÉRIEUR

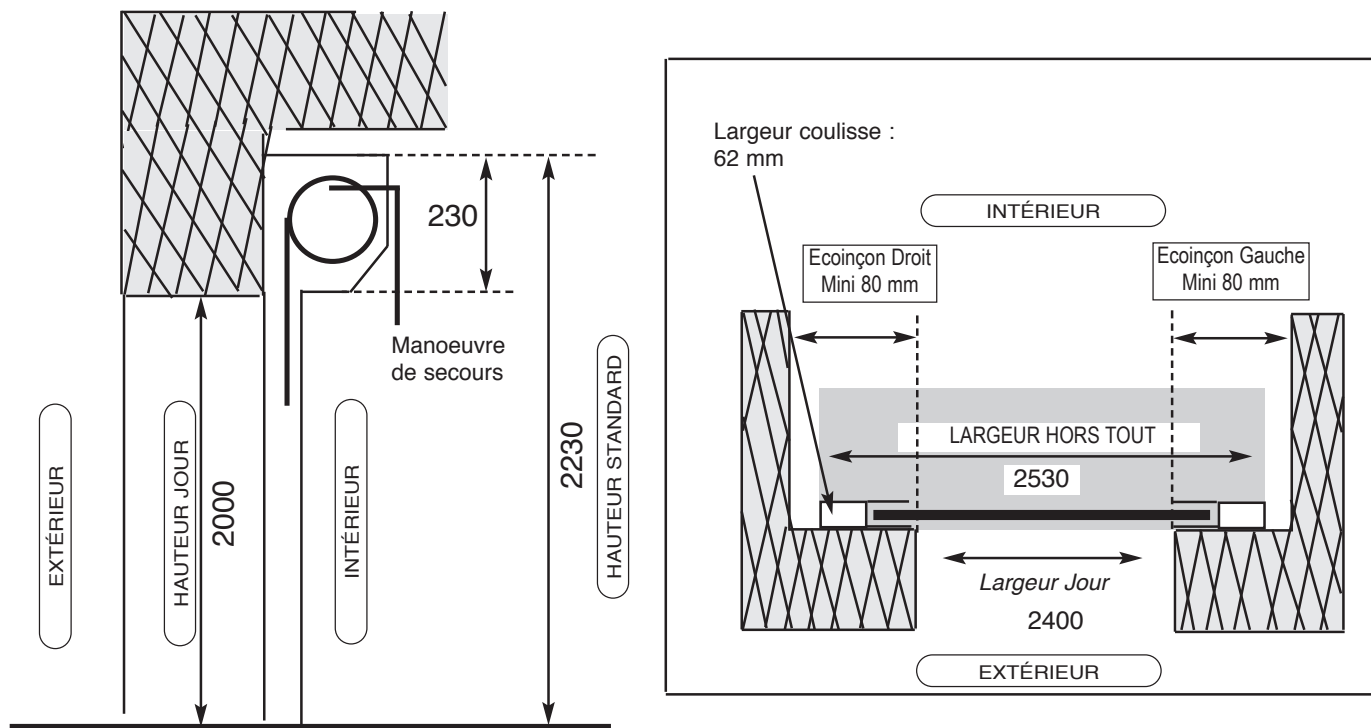

Pour faciliter la pose, nous vous conseillons d'installer tous ces composants à plat dans votre garage afin de visualiser tous les éléments.

PERÇAGE ET MISE EN PLACE DES COULISSES

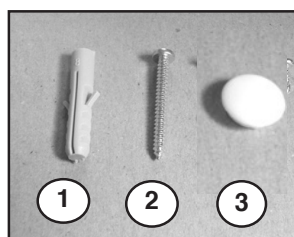

VISSERIE

- | | |
|--------------|-----|
| 1. Chevilles | x10 |
| 2. Vis | x10 |
| 3. Capuchons | x10 |

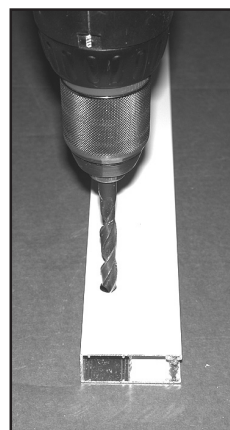
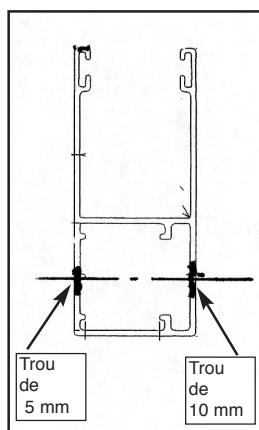

Perçer au diamètre 5 les coulisses (5 trous répartis par coulisse, voir croquis ci-dessous) et perçer la partie supérieure à 10mm pour permettre le passage du tournevis et de la tête de vis

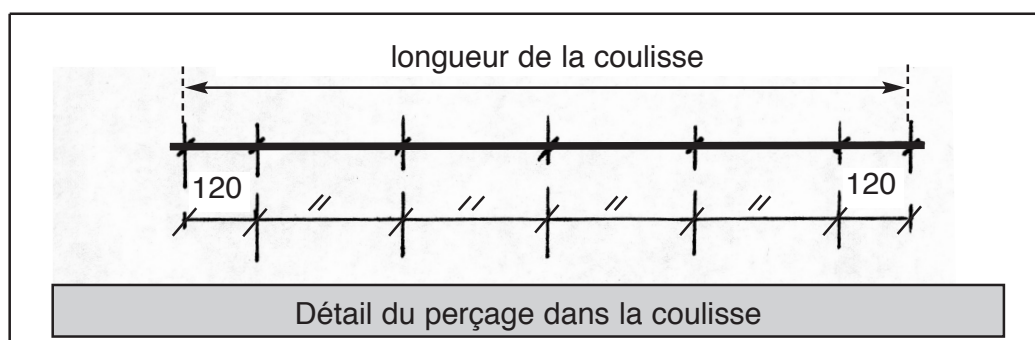

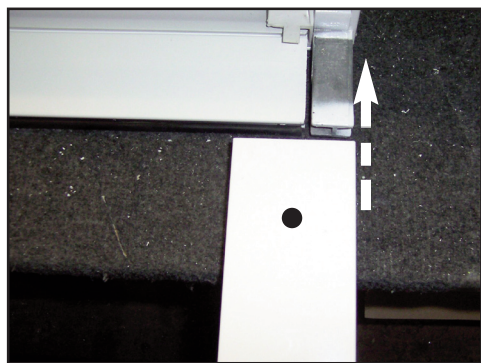

Présenter la coulisse devant le coffre et l'engager dans la queue de joue jusqu'à buter contre le coffre. La coulisse doit être enfoncée au maximum.

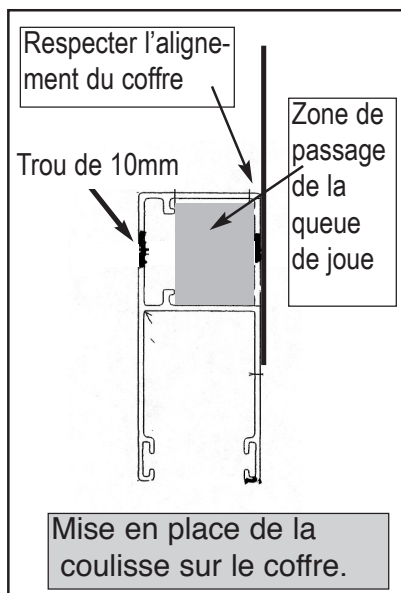

Le fil du boîtier de la barre palpeuse doit être positionné à l'extérieur de la coulisse.

MISE EN PLACE DE L'ENSEMBLE SUR LE MUR

ATTENTION : OPÉRATION DÉLICATE

Positionner PROVISOIREMENT la porte. Faire les repères de perçage sur la maçonnerie. Retirer la porte, percer au diamètre 8 mm et placer les chevilles.

Repositionner la porte et la fixer DÉFINITIVEMENT à l'aide des vis fournies. Placer les capuchons.

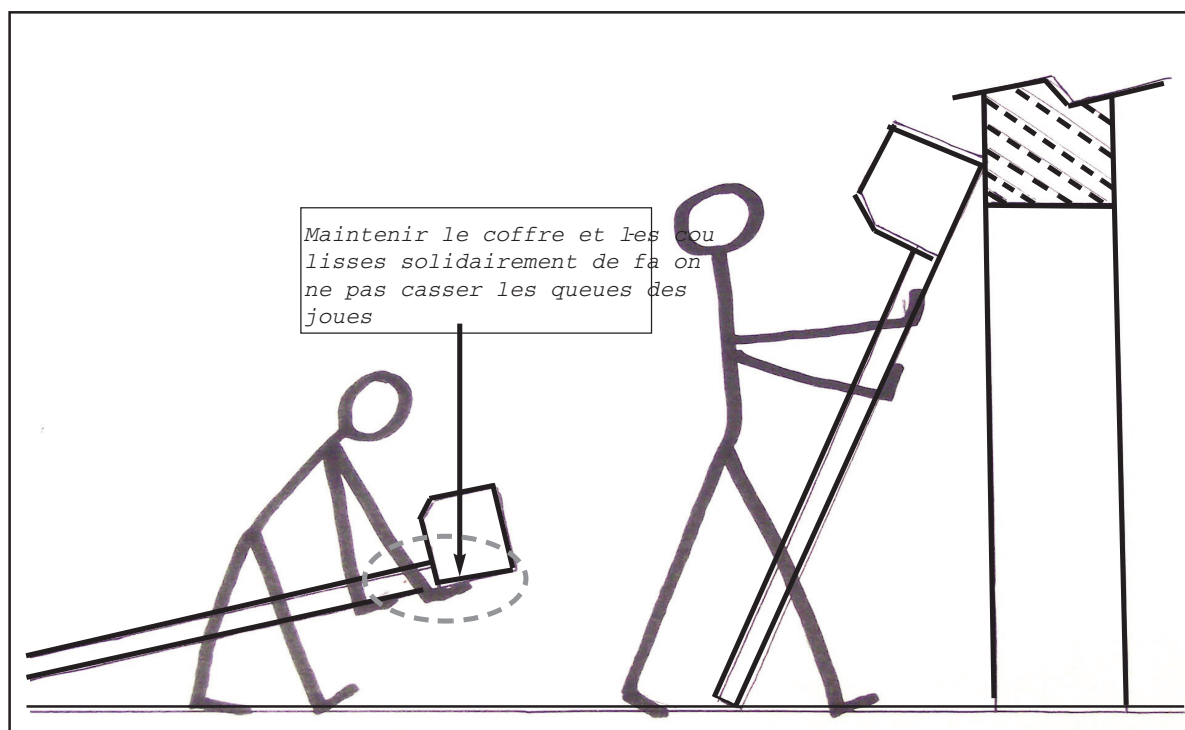

ATTENTION : Compte tenu de l'encombrement de cette porte, du poids de certains éléments, la mise en place nécessite obligatoirement la présence de **2 personnes**.

Veillez à manipuler la porte en maintenant le coffre et les coulisses (comme ci-dessus).

Prévoir un fusible coupe-circuit avant de réaliser l'installation électrique.

REGLAGE DU POINT BAS

Démonter le coffre bas (pan coupé) en enlevant les 4 vis et le passe-caisson.

Préparer une rallonge avec une fiche pour branchement sur secteur puis effectuer l'installation ci-dessous:

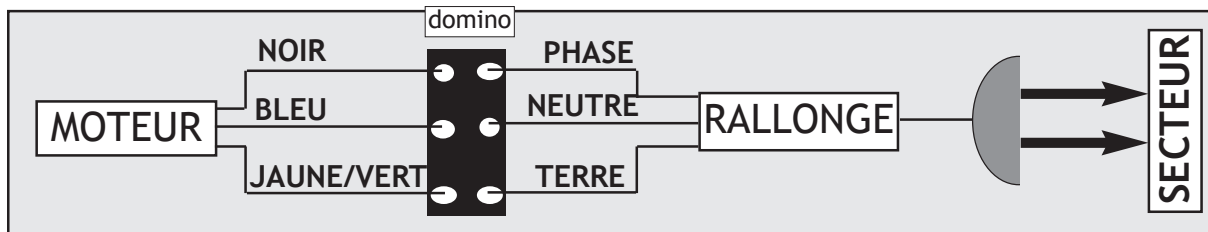

Une fois l'installation réalisée, brancher, la porte descend. Celle-ci va se stopper à environ 20 cm du sol pour vous permettre de finaliser votre point bas.

Mettre la tige de réglage dans la **molette haute**, tourner dans le **sens +** (sens des aiguilles d'une montre) jusqu'à obtenir la fermeture de la porte afin de finaliser le point bas.

Débrancher le secteur.

Remettre le coffre et le passe-caisson.

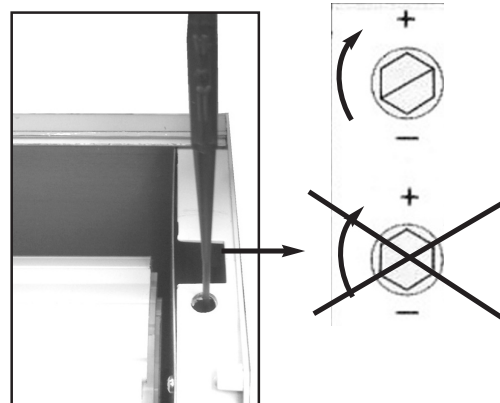

BRANCHEMENT DU MOTEUR SUR LE RÉCEPTEUR

ATTENTION
Avant tout branchement, sécuriser votre installation par la mise en place d'un porte fusible.

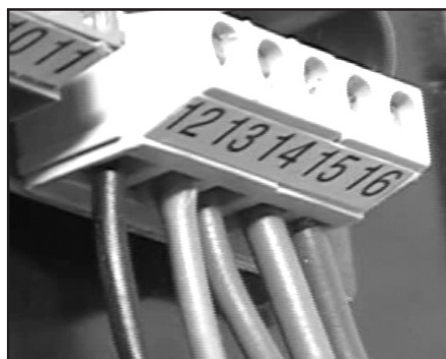

PHASE SECTEUR	PLOT N° 16
NEUTRE SECTEUR	PLOT N° 15
BLEU MOTEUR	PLOT N° 14
MARRON MOTEUR	PLOT N° 13
NOIR MOTEUR	PLOT N° 12

Débrancher le fusible et réaliser le branchement ci-dessus.

A l'aide d'un domino, brancher le fil TERRE (installation maison) sur le fil VERT/JAUNE moteur.



**METTRE LA CENTRALE
A 1,40 M**

BRANCHEMENT DE LA BARRE PALPEUSE SUR LE RÉCEPTEUR

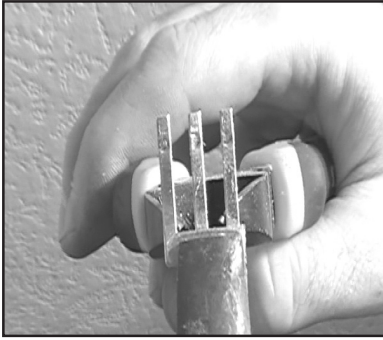

Débrancher la broche trident des plots N° 3, 4 et 5. Couper la broche du milieu.

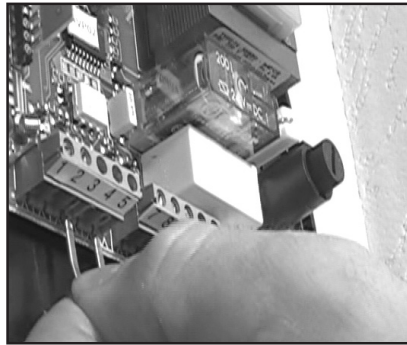

Replacer la broche dans les plots N° 3 et 5.

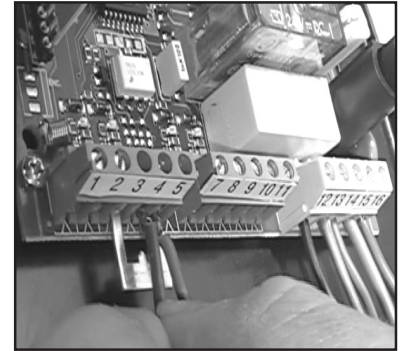

Placer le fil bleu du cordon spiral sur le plot N° 5 et le fil marron sur le plot N° 4

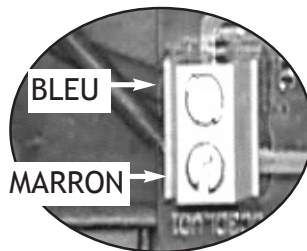
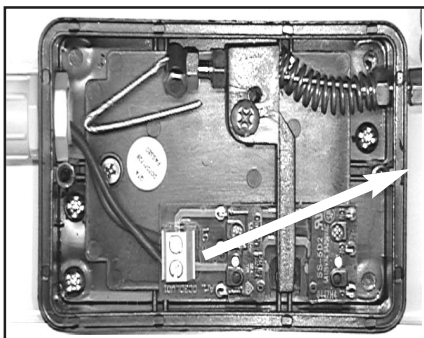

Placer l'autre extrémité du cordon spiral dans le boîtier de la barre palpeuse.

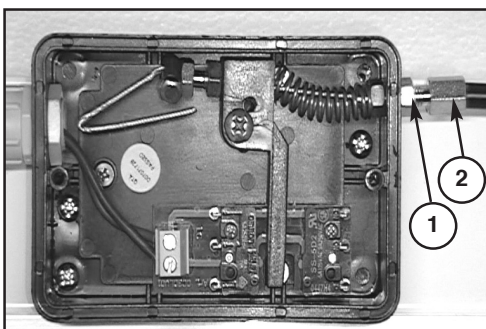
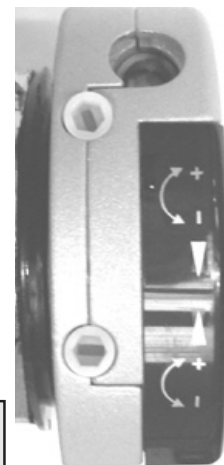

1 VÉRIFICATION: Contrôler que le balancier de la barre palpeuse se trouve au milieu des 2 plots marron. S'il n'est pas correctement placé, dévisser le contre-écrou (1) et tourner l'écrou (2) pour ramener le balancier vers la gauche.

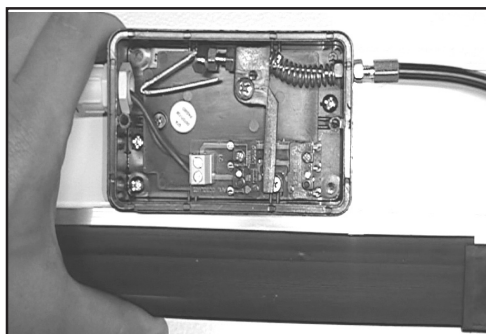

2 Tester la sensibilité de la barre palpeuse en exerçant une pression avec votre pouce. Le balancier doit faire un mouvement vers la gauche sans créer le contact avec le plot. Si celle-ci n'est pas assez sensible, répéter l'étape 1.

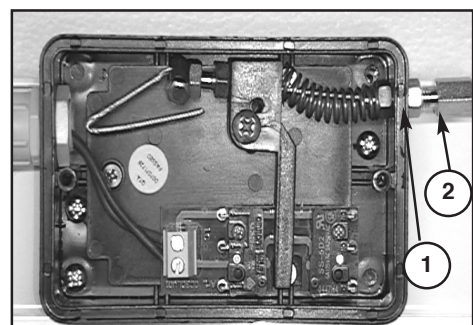

Resserrer le contre-écrou (1) en tenant l'écrou (2) pour éviter qu'il bouge.

ATTENTION

Dans AUCUN CAS le balancier ne doit être en contact avec l'un des 2 plots.

PROGRAMMATION DES ÉMETTEURS

BOUTON ROUGE DE LA CENTRALE



ANTENNE
Brancher le fil blanc sur le plot N°1

RESET

Appuyer sur le bouton ROUGE de la centrale sans relâcher la pression et remettre l'alimentation. Compter lentement jusqu'à 7 avant de relâcher.

1ère télécommande

Appuyer et relâcher le bouton rouge de la centrale, le led rouge clignote.
Appuyer sur le bouton GAUCHE de la télécommande, le led de la centrale se fixe, clignote puis s'éteint.

2ème télécommande

Appuyer et relâcher le bouton rouge de la centrale, le led rouge clignote.
Appuyer sur le bouton GAUCHE de la télécommande, le led de la centrale se fixe, clignote puis s'éteint.

VALIDATION DES RÉGLAGES DES FINS DE COURSE

ATTENTION

Entre chaque étape, il ne doit pas s'écouler plus de 5 secondes.

BOUTON BLEU DE LA CENTRALE



1 Appuyer sur le bouton bleu de la centrale et relâcher.

2 Appuyer sur le bouton GAUCHE de la télécommande **SANS RELÂCHER**, le tablier monte.
En son point haut le moteur s'arrête, relâcher la pression du bouton gauche de la télécommande.

3 Appuyer sur le bouton DROIT de la télécommande **SANS RELÂCHER**, le tablier descend.
En son point bas le moteur s'arrête, relâcher la pression du bouton droit de la télécommande.

4 Appuyer sur le bouton bleu de la centrale et relâcher. Le led s'éteint.

5 Faire un essai de montée et de descente de la porte de garage

ATTENTION

Seul le bouton gauche de la télécommande actionne l'ouverture et la fermeture de la porte.

ACCESSOIRES

Dans un souci de perfection, PROTECTA vous propose une gamme d'accessoires de porte de garage vous permettant d'optimiser l'utilisation de votre porte.



BOITIER A CLEF EXTÉRIEUR

Ce boîtier vous permettra de faire fonctionner votre porte de l'extérieur d'un simple tour de clef.



BOITIER ÉLECTRONIQUE

Ce boîtier vous permettra de faire fonctionner votre porte de l'extérieur par la mémorisation d'un code.



ÉMETTEUR MURAL

Ne perdez plus votre temps à chercher votre télécommande grâce à notre émetteur qui se fixe au mur.

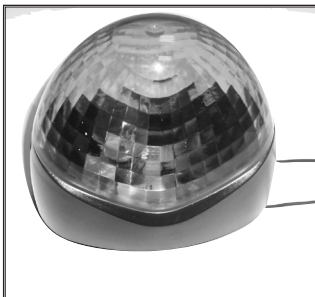

GYROPHARE

Le gyrophare permet de signaler l'ouverture ou la fermeture de la porte à toute personne se trouvant à l'extérieur.

Il est impératif de compléter votre installation par un **KIT GYROPHARE** si votre porte de garage donne un accès direct sur la voie publique, de façon à prévenir de la mise en route de celle-ci.

Vous pourrez vous procurer ce kit en magasin.

CAS D'ANOMALIES

- VOTRE PORTE SE BLOQUE PENDANT LA MONTÉE OU LA DESCENTE :
Vérifiez le bon alignement des lames, l'une d'elle a pu glisser et butte sur un côté.
- VOTRE PORTE EST BIEN INSTALLÉE MAIS NE FONCTIONNE PAS :
Vérifiez la connection au secteur
Vérifiez l'état des piles des émetteurs
Vérifiez la programmation
Vérifier le balancier de la barre palpeuse



GARANTIE

Porte : 5 ans
Electronique : 2 ans
Moteur : 2 ans

CONSEILS D'UTILISATION

EN CAS DE TEMPÊTE : ouvrez ou fermez intégralement votre porte, les positions intermédiaires créant une prise à l'arrachement.

ÉTENDUE DES GARANTIES

La garantie du fabricant est limitée au remplacement gratuit des pièces reconnues par celui-ci comme défectueuses en raison d'absence de qualités essentielles dans les matériaux ou de déficience d'usage et sans aucun dédommagement d'aucune sorte. La garantie ne couvre pas les dommages ou défauts dus à des agents externes, une mauvaise maintenance, une surcharge, une usure naturelle, des erreurs de montage ou d'autres causes non imputables au fabricant. Les produits altérés ne sont ni garantis, ni réparés.

EXCLUSION : Les dommages causés notamment par l'infiltration ou la projection de sable ne sont pas garantis. La pose sur chantier n'étant pas de notre compétence, nous n'avons pas la possibilité de contrôler le bon fonctionnement des marchandises que nous fournissons. La mise en oeuvre de nos produits nécessite l'intervention d'une personne qualifiée, seule capable d'apprécier les différentes données techniques nécessaires pour une utilisation satisfaisante. Nous ne saurions être tenus responsables des dégradations causées par l'incompétence ou fausses manoeuvres de l'utilisateur.

Si nos services techniques venaient à être appelés pour dépannage ou constatation de mauvaise installation de nos produits sans que notre responsabilité ne soit engagée, nous appliquerions une facturation forfaitaire pour frais de déplacement de 150€ TTC.

Instructions de maintenance :

Pour prévenir de la corrosion, il est recommandé de nettoyer périodiquement les tabliers avec de l'eau et du savon neutre.

La fréquence est d'une fois par an, devant être augmentée pour les tabliers exposés à des ambiances agressives (marines, industrielles, présence de poussière en suspension, etc...)

Il est important de rincer avec de l'eau en abondance afin d'éviter la formation de sels sur la surface de la lame.

Contrôler la structure de fixation du volet sur le mur au niveau des coulisses avec une fréquence d'une fois par an.

Vérifier le bon fonctionnement de l'ouverture et de la fermeture du volet avec une fréquence d'une fois par an. Au besoin, refaire un réglage de fin de course.