

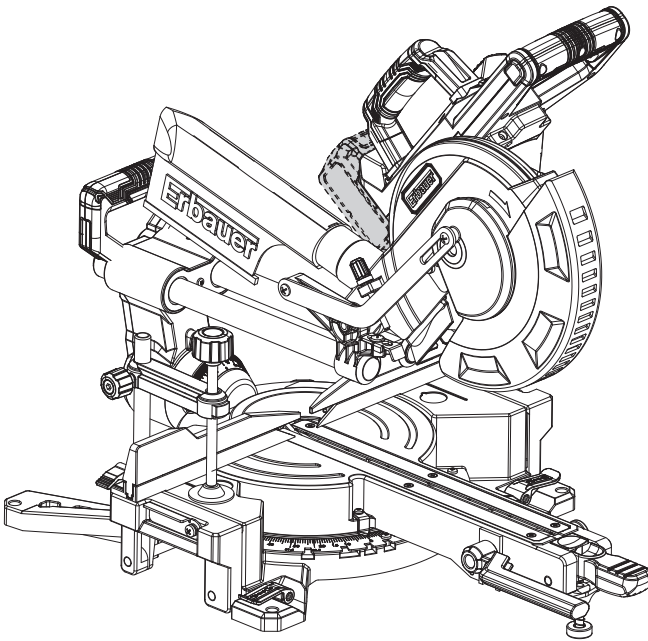









Erbauer



EAN: 3663602476603

EMIS216S18-Li

INSTRUCTIONS D'ORIGINE

	Consignes de sécurité	9
	Description du produit	20
	Montage	23
	Utilisation	28
 + 	Soin et entretien	35
	Garantie	39
	Déclaration de conformité	41

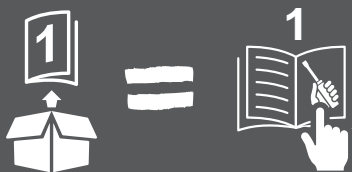

AVERTISSEMENT ! Veuillez lire soigneusement tous les avertissements de sécurité et assurez-vous de leur compréhension avant d'utiliser l'outil.

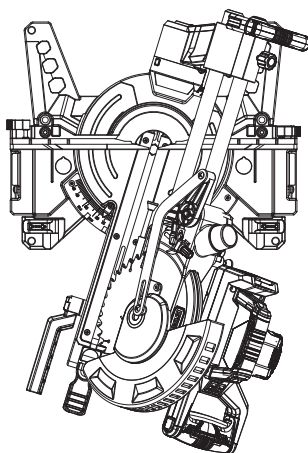
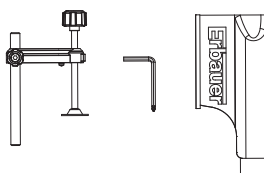

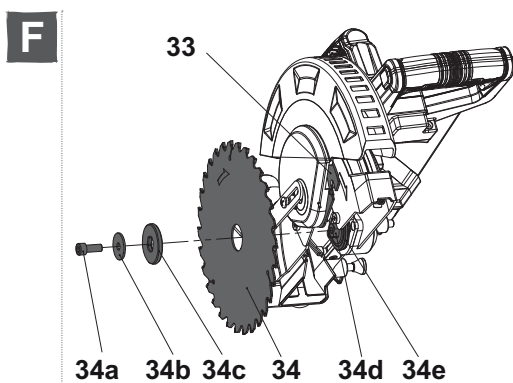
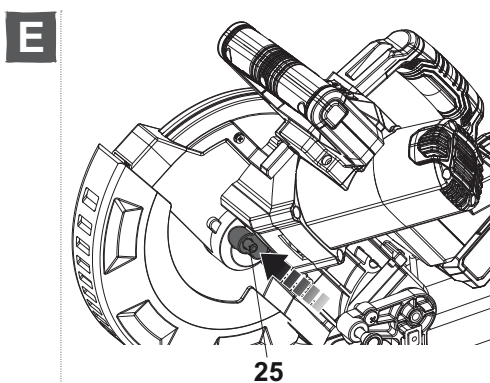
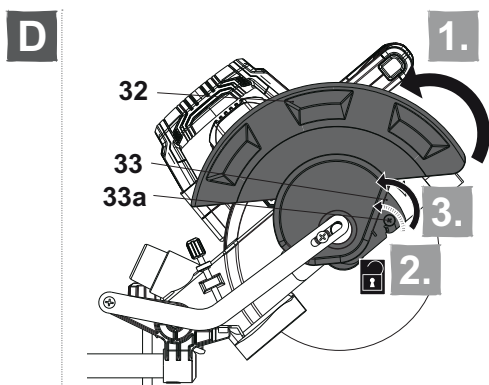
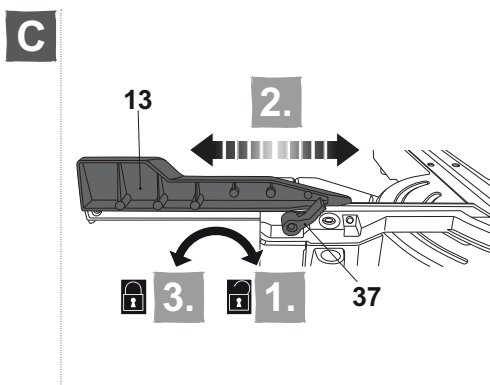
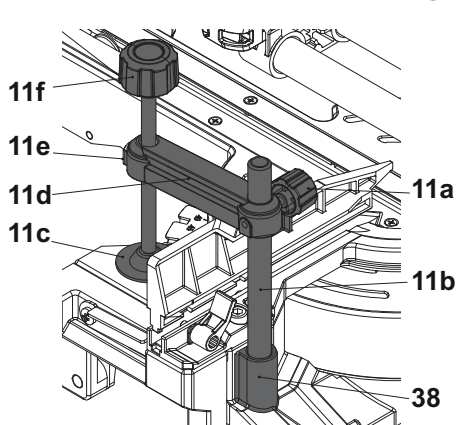
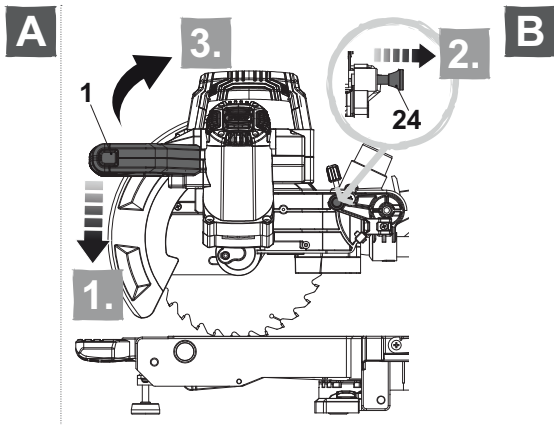

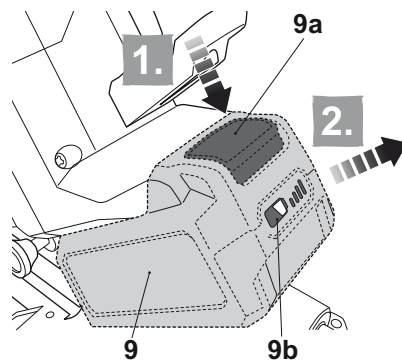
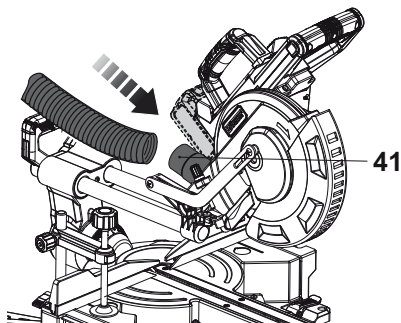
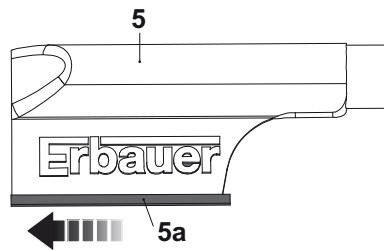
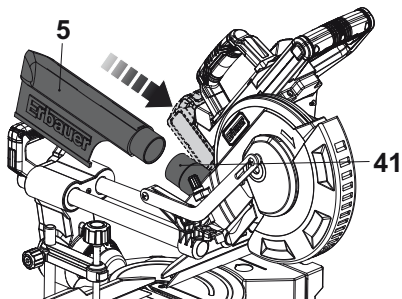

	76-100 %	
	51-75 %	
	26-50 %	
	5-25 %	
	< 5 %	

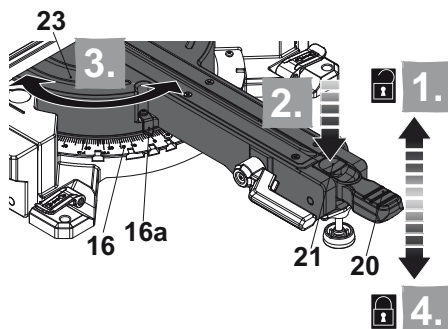

M

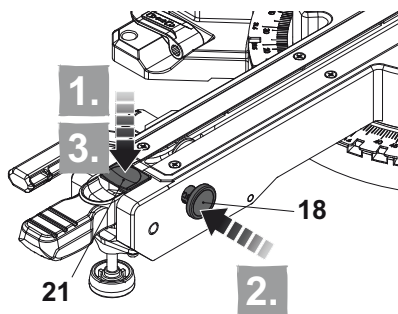

N

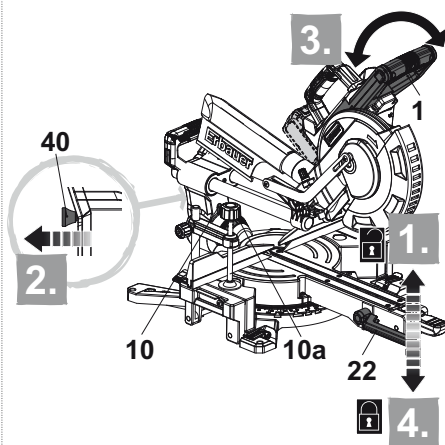

O

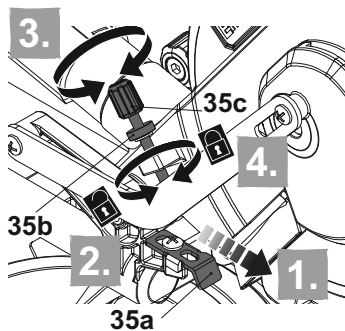

P

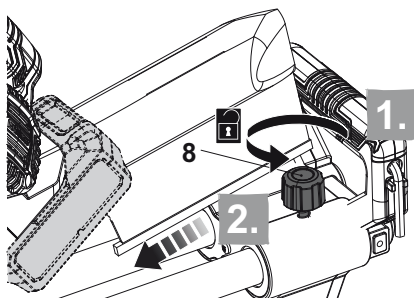

Q

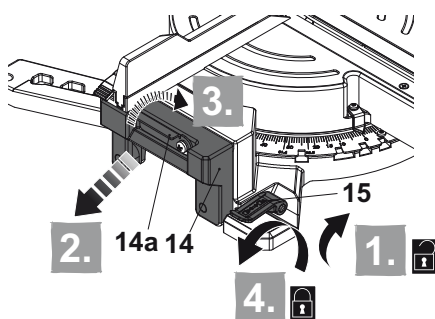

R

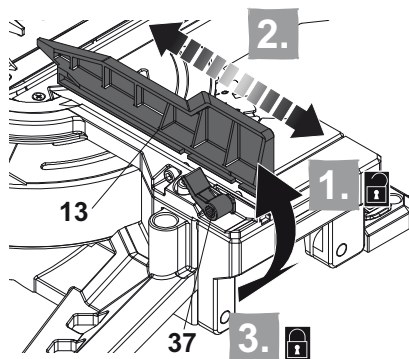

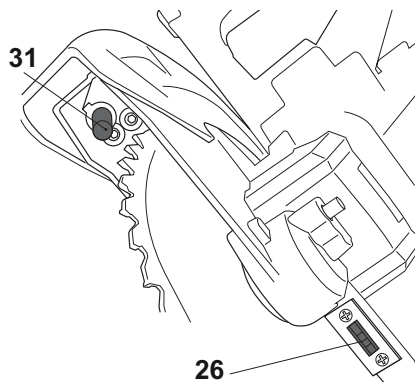
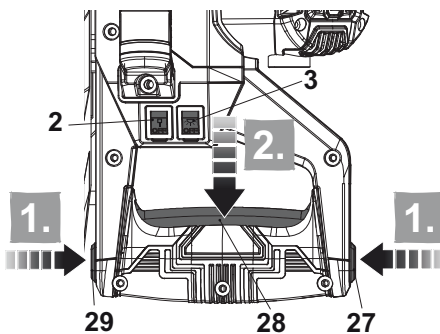
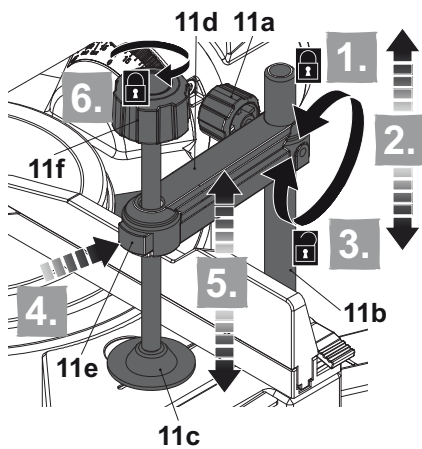



Consignes de sécurité

AVERTISSEMENT GÉNÉRAL DE SÉCURITÉ POUR LES OUTILS ÉLECTRIQUES



AVERTISSEMENT Lire tous les avertissements de sécurité, consignes, illustrations et caractéristiques fournies avec cet outil électrique.

Un manquement dans le respect de toutes les consignes énumérées ci-dessous peut avoir pour conséquence une décharge électrique, un incendie et / ou une blessure grave.

Conserver tous les avertissements et consignes pour référence ultérieure.

Le terme « outil électrique » dans les avertissements fait référence à votre outil électrique sur secteur (à fil) ou à votre outil électrique sur batterie (sans fil).

1) SÉCURITÉ DE LA ZONE DE TRAVAIL

- a) **Garder la zone de travail propre et bien éclairée.** *Les zones encombrées ou sombres sont source d'accidents.*
- b) **Ne pas faire fonctionner des outils électriques dans des atmosphères explosives, ainsi qu'en présence de liquides, gaz ou poussières inflammables.** *Les outils électriques génèrent des étincelles qui peuvent enflammer la poussière ou les fumées.*
- c) **Tenir les enfants et passants à distance lors de l'utilisation d'un outil électrique.** *Des distractions peuvent vous faire perdre le contrôle.*

2) SÉCURITÉ ÉLECTRIQUE

- a) **Les prises de l'outil électrique doivent correspondre à la prise de courant.** **Ne jamais modifier la prise de quelque façon que ce soit. Ne pas utiliser d'adaptateurs avec des outils électriques reliés à la terre (la masse).** *Des prises non modifiées et des prises de courant adaptées réduiront le risque d'électrocution.*
- b) **Éviter le contact corporel avec des surfaces reliées à la terre ou à la masse, telles que des tuyaux, radiateurs, cuisinières et réfrigérateurs.** *Il existe un risque élevé d'électrocution si votre corps est relié à la terre ou la masse.*
- c) **Ne pas exposer les outils électriques à la pluie ou à des conditions humides.** *La pénétration d'eau dans un outil électrique augmentera le risque de décharge électrique.*
- d) **Ne pas maltraiter le cordon. Ne jamais utiliser le cordon pour porter, tirer ou débrancher l'appareil électrique. Garder le cordon éloigné de la chaleur, de l'huile, des bords coupants ou des pièces mobiles.** *Des câbles endommagés ou emmêlés augmentent le risque d'électrocution.*
- e) **Lors de l'utilisation d'un outil électrique à l'extérieur, utiliser une rallonge**

adaptée à un usage en extérieur. *L'utilisation d'un cordon adapté à un usage en extérieur réduit le risque d'électrocution.*

- f) **Si l'utilisation d'un outil électrique dans un endroit humide ne peut être évitée, utiliser une alimentation protégée par un disjoncteur différentiel résiduel (DDR).** *L'utilisation d'un DDR réduit le risque d'électrocution.*

3) SÉCURITÉ PERSONNELLE

- a) **Restez vigilant, regardez ce que vous faites et faites preuve de bon sens dans l'utilisation d'un outil électrique. N'utilisez pas un outil électrique lorsque vous êtes fatigué ou sous l'influence de drogues, d'alcool ou de médicaments.** *Un moment d'inattention pendant l'utilisation d'outils électriques peut provoquer de graves blessures corporelles.*
- b) **Utiliser un équipement de protection individuelle. Porter toujours une protection oculaire.** *Un équipement de protection utilisé à bon escient, tel qu'un masque anti-poussière, des chaussures de sécurité antidérapantes, un casque ou une protection auditive, réduira les blessures corporelles.*
- c) **Empêcher un démarrage involontaire. Assurez-vous que l'interrupteur est en position arrêt avant de brancher à une source électrique et/ou le bloc-batterie, de soulever ou de porter l'outil.** *Le transport d'outils électriques avec vos doigts placés sur l'interrupteur ou la mise sous tension d'outils électriques avec l'interrupteur sur marche est source d'accidents.*
- d) **Retirer toute clé de réglage avant d'allumer l'outil électrique.** *Une clé laissée fixée à une pièce rotative de l'outil électrique peut provoquer des blessures corporelles.*
- e) **Ne pas se précipiter. Garder un bon appui et l'équilibre à tout moment.** *Cela permet un meilleur contrôle de l'outil électrique dans des situations inattendues.*
- f) **Habillez-vous correctement. Ne portez pas de vêtements amples ou des bijoux. Garder les cheveux, vêtements et gants éloignés des pièces mobiles.** *Des vêtements amples, des bijoux ou des cheveux longs peuvent être happés dans les pièces mobiles.*
- g) **Si des dispositifs sont fournis pour le branchement d'une extraction des poussières et d'équipements de ramassage, veillez à ce qu'ils soient correctement branchés et utilisés.** *L'utilisation d'un collecteur de poussières peut réduire les risques liés à la poussière.*
- h) **Ne pas laisser l'habitude acquise par l'utilisation fréquente d'outils vous faire devenir complaisant et ignorer les principes de sécurité de l'outil.** *Une action imprudente peut provoquer une blessure grave en une fraction de seconde.*

4) UTILISATION ET ENTRETIEN DE L'OUTIL ÉLECTRIQUE

- a) **Ne pas forcer l'outil électrique. Utilisez l'outil électrique adapté à votre application.** *Un outil électrique adapté permettra de mieux travailler et de manière plus sûre au rythme pour lequel il a été conçu.*
- b) **Ne pas utiliser l'outil électrique si l'interrupteur ne bascule pas sur marche ou arrêt.** *Tout outil électrique ne pouvant être commandé avec l'interrupteur est dangereux et doit être réparé.*
- c) **Débrancher la prise de la source électrique et/ou retirer le bloc-batterie, si**

amovible, de l'outil électrique avant d'effectuer des réglages, de changer des accessoires ou de ranger des outils électriques. *Ces mesures préventives de sécurité réduisent le risque de démarrer l'outil électrique par inadvertance.*

- d) **Ranger les outils électriques à l'arrêt hors de portée des enfants et ne pas laisser des personnes ne connaissant pas l'outil électrique ou son mode d'emploi utiliser l'outil électrique.** *Les outils électriques sont dangereux dans les mains d'utilisateurs inexpérimentés.*
- e) **Entretien des outils électriques et accessoires. Vérifier les mauvais alignements ou le blocage de pièces mobiles, les ruptures de pièces et tout autre état pouvant affecter le fonctionnement de l'outil électrique. S'il est endommagé, faire réparer l'outil électrique avant l'utilisation.** *De nombreux accidents sont provoqués par des outils électriques mal entretenus.*
- f) **Garder les outils de coupe aiguisés et propres.** *Des outils de coupe correctement entretenus avec des bords de coupe tranchants sont moins enclins à se coincer et sont plus faciles à contrôler.*
- g) **Utiliser l'outil électrique, les accessoires et embouts, etc. conformément au présent mode d'emploi, en prenant en compte les conditions de travail et le travail à réaliser.** *L'utilisation de l'outil électrique pour d'autres opérations que celles prévues pourrait provoquer une situation dangereuse.*
- h) **Garder les poignées et surfaces de préhension sèches, propres et exemptes d'huile et de graisse.** *Des poignées et surfaces de préhension glissantes ne permettent pas un maniement et un contrôle sûrs de l'outil dans des situations inattendues.*

5) UTILISATION DES OUTILS FONCTIONNANT SUR BATTERIES ET PRÉCAUTIONS D'EMPLOI

- a) **Recharger uniquement avec le chargeur spécifié par le fabricant.** *Un chargeur compatible avec un type de batteries peut créer un risque d'incendie s'il est utilisé avec un autre bloc-batterie.*
- b) **Utilisez des outils électriques uniquement avec un bloc-batterie spécifiquement conçu.** *L'utilisation de tout autre bloc-batterie peut créer un risque de blessure ou d'incendie.*
- c) **Lorsque le bloc-batterie n'est pas utilisé, éloignez-le d'autres objets métalliques, comme des trombones, pièces, clés, clous, vis ou autres petits objets métalliques pouvant établir une connexion d'une borne à l'autre.** *Le court-circuit entre des bornes de batterie peut provoquer des brûlures ou un incendie.*
- d) **Dans des conditions abusives, du liquide peut être éjecté de la batterie ; éviter le contact. En cas de contact accidentel, rincer à l'eau. En cas de contact oculaire, consulter en plus un avis médical.** *Le liquide rejeté par la batterie peut provoquer des irritations ou brûlures.*
- e) **Ne pas utiliser le bloc-batterie ou l'outil s'il est endommagé ou transformé.** *Des batteries endommagées ou modifiées peuvent générer un comportement imprévisible provoquant un incendie, une explosion ou un risque de blessure.*
- f) **Ne pas exposer le bloc-batterie ou l'outil au feu ou à une température excessive.** *L'exposition au feu ou à une température supérieure à 130 °C peut provoquer une explosion.*

- g) **Respecter toutes les consignes de chargement et ne pas charger le bloc-batterie ou l'outil hors de la plage de température spécifiée dans le mode d'emploi.** *Un chargement incorrect ou à des températures hors de la plage spécifiée peut endommager la batterie et augmenter le risque d'incendie.*

6) ENTRETIEN

- a) **Faites entretenir votre outil électrique par un réparateur qualifié utilisant uniquement des pièces de rechange identiques.** *Cela permet de conserver la sécurité de l'outil électrique.*
- b) **Ne jamais faire réparer des blocs-batteries endommagés.** *La réparation de blocs-batteries devrait être réalisée uniquement par le fabricant ou des prestataires après-vente agréés.*

CONSIGNES DE SÉCURITÉ POUR SCIE À ONGLET

- a) **Les scies à onglet coulissantes sont destinées à couper le bois et les produits similaires.** *Elles ne peuvent pas être utilisées avec des meules à tronçonner afin de couper des matériaux ferreux tels que des barres, des tiges, des goujons, etc. Les poussières abrasives entraînent le blocage des parties mobiles telles que le carter inférieur. Les étincelles produites lors de la découpe à l'abrasif font brûler le carter inférieur, l'insert de coupe et d'autres pièces en plastique.*
- b) **Dans la mesure possible, maintenez la pièce à l'aide d'un serre-joint.** *Si vous maintenez la pièce à la main, cette dernière doit toujours se trouver à une distance minimale de 100 mm d'un côté ou de l'autre de la lame. N'utilisez pas cette scie pour couper des pièces qui sont trop petites pour être correctement fixées ou maintenues à la main de manière sûre. Si votre main est positionnée trop près de la lame, le risque de blessure liée à un contact avec la lame est accru.*
- c) **La pièce à travailler doit être immobile et fixée ou maintenue à la fois contre le guide et la table.** *Vous ne devez en aucun cas guider la pièce sur la lame ou effectuer une découpe « à main levée ». Les pièces qui ne sont pas attachées ou les pièces qui sont laissées libres peuvent être projetées à grande vitesse et provoquer des blessures.*
- d) **Poussez la scie à travers la pièce. Ne tirez pas la scie à travers la pièce.** *Pour effectuer une découpe, levez la tête de la scie et tirez-la au-dessus de la pièce sans couper ; mettez le moteur en marche, appuyez sur la tête de scie et poussez la scie à travers la pièce. Lors d'une coupe réalisée en tirant, la lame risque de monter sur le dessus de la pièce et de projeter violemment l'ensemble du montage de la lame vers l'opérateur.*
- e) **Ne posez jamais votre main en travers de la ligne de coupe prévue, que ce soit devant ou derrière la lame.** *Il est extrêmement dangereux de maintenir la pièce « en croix », c'est-à-dire de tenir la pièce sur la droite de la lame avec votre main gauche ou inversement.*
- f) **Ne passez pas les mains derrière le guide dans le but de dégager des copeaux ou pour toute autre raison à moins de 100 mm d'un côté ou de l'autre de la lame pendant qu'elle tourne.** *Il se peut que la lame en mouvement ne vous semble pas si proche de votre main et vous pourriez être gravement blessé.*

- g) **Examinez la pièce à découper avant de commencer. Si elle est courbée ou gauchie, fixez-la de manière à ce que la face extérieure arquée soit tournée vers le guide. Veillez toujours à ce qu'il n'y ait pas d'espace entre la pièce, le guide et la table le long de la ligne de coupe.** *Les pièces courbées ou gauchies peuvent tourner ou bouger et gêner la rotation de la lame. Il ne doit y avoir aucun clou ou corps étranger dans la pièce à couper.*
- h) **N'utilisez pas la scie tant que la table n'est pas débarrassée de tous les outils, copeaux, etc., et qu'il ne reste plus dessus que la pièce à découper.** *Les débris et morceaux de bois de petite taille ou d'autres objets qui viendraient à entrer en contact avec la lame en mouvement pourraient être projetés à grande vitesse.*
- i) **Découpez une seule pièce à la fois.** *Il n'est pas possible de fixer ou d'attacher de manière appropriée plusieurs pièces qui sont empilées ; celles-ci risquent de s'accrocher sur la lame ou de bouger pendant la découpe.*
- j) **Assurez-vous avant utilisation que la scie à onglet coulissante est montée ou installée sur une surface de travail plane et solide.** *Le fait de travailler sur une surface solide et horizontale réduit les risques que la scie soit déséquilibrée.*
- k) **Planifiez votre travail. Après chaque modification du réglage de l'angle de biseau ou d'onglet, vérifiez que le guide est convenable réglé pour maintenir la pièce et qu'il ne risque pas de gêner le fonctionnement de la lame ou du système de protection.** *Faites faire à la lame un mouvement de coupe complet sans mettre l'outil en marche et sans y avoir installé aucune pièce afin de vous assurer qu'il n'y a aucune gêne ni aucun risque de couper le guide.*
- l) **Si la pièce est plus large ou plus longue que la table, veillez à mettre en place des supports adéquats tels que des rallonges, des chevalets de sciage, etc.** *Lorsqu'elles sont plus longues ou plus larges que la table de la scie à onglet coulissante, les pièces risquent de basculer si elles ne sont pas soutenues par un appui solide. Si la pièce ou la chute bascule, elle risque de soulever le carter inférieur ou d'être projetée par la lame en mouvement.*
- m) **Ne demandez pas à une autre personne de se substituer à une rallonge et de jouer le rôle de support.** *Si la pièce est posée sur un support instable, la lame risque de se coincer ou la pièce pourrait bouger pendant la coupe en vous attirant, ainsi que la personne qui vous aide, vers la lame en rotation.*
- n) **La pièce coupée ne doit pas être bloquée ou appuyée de quelque manière que ce soit contre la lame en rotation.** *Si elle est enserrée, par exemple par des butées de longueur, la chute risque de se trouver plaquée contre la lame et d'être projetée violemment.*
- o) **Utilisez toujours un serre-joint ou un dispositif de serrage conçu pour maintenir correctement les matériaux ronds tels que les baguettes ou les tubes.** *Les baguettes ont tendance à rouler pendant la coupe. Par conséquent, la lame se met à « mordre » et la pièce ainsi que votre main sont entraînées vers la lame.*
- p) **Attendez que la lame atteigne sa vitesse maximale avant de la mettre en contact avec la pièce.** *Vous réduirez ainsi le risque que la pièce soit projetée.*
- q) **Si la pièce ou la lame se coince, éteignez la scie à onglet.** *Attendez que toutes les pièces en mouvement s'immobilisent puis débranchez la fiche de la prise*

- d'alimentation électrique et/ou enlevez la batterie. **Vous pouvez ensuite dégager les morceaux coincés.** Le fait de poursuivre le travail alors que la pièce est coincée peut occasionner une perte de contrôle ou endommager la scie à onglet.
- r) **Une fois la coupe terminée, relâchez l'interrupteur, maintenez la tête de scie enfoncée et attendez que la lame s'immobilise avant de retirer la pièce coupée.** Il est dangereux d'approcher les mains de la lame tant qu'elle continue de tourner en roue libre.
- s) **Tenez la poignée fermement lorsque vous effectuez une coupe partielle ou lorsque vous relâchez l'interrupteur avant que la tête de la scie soit complètement en position basse.** Le freinage de la scie peut avoir pour effet de tirer brusquement la tête de scie vers le bas, ce qui entraînerait un risque de blessure.

AVERTISSEMENT DE SÉCURITÉ SUPPLÉMENTAIRE POUR SCIE À ONGLET

- a) *Utilisez uniquement des lames pour le bois et les matériaux similaires recommandés par le fabricant.*
- b) *Tenez compte des capacités de coupe indiquées dans les caractéristiques techniques.*
- c) *Tenez compte des valeurs maximales indiquées dans les caractéristiques techniques pour les angles de biseau et d'onglet.*
- d) *Utilisez uniquement des lames dont le diamètre est conforme aux marquages figurant sur la scie et aux informations relatives au diamètre d'alésage et au trait de coupe maximal de la lame.*
- e) *Utiliser uniquement des lames qui portent un marquage indiquant une vitesse égale ou supérieure à la vitesse qui figure sur l'outil.*
- f) *Pendant l'opération de changement de lame, la flèche du sens de rotation sur la lame de scie doit correspondre à celle sur le couvre-lame fixe supérieur.*
- g) *Faites attention au(x) dispositif(s) de réglage et de verrouillage mentionnés dans les opérations de réglage en ce qui concerne les angles de biseau et d'onglet.*
- h) *Tourner le couvre-lame rétractable inférieur à la main pour vérifier qu'il tourne librement.*
- i) *Tenez compte de la façon de raccorder les systèmes d'extraction de poussière qui est indiquée pour le montage.*
- j) *Faire attention à la séquence de coupe mentionnée dans le processus.*
- k) *Faire attention à la profondeur de coupe pour les coupes non traversantes mentionnées dans les commandes.*
- l) *Veillez à ce que la scie à onglet coulissante soit toujours stable et bien fixée.*
- m) *Installez et utilisez toujours la rallonge durant le fonctionnement.*
- n) *Si nécessaire, utilisez un support supplémentaire afin d'assurer la stabilité de la pièce travaillée.*
- o) *L'outil électrique ne doit pas être mouillé ou utilisé dans un environnement humide.*
- p) *Vérifier la présence de dommages sur le produit, son câble d'alimentation ainsi que sur les accessoires. Ne pas utiliser le produit s'il est endommagé ou montre des signes d'usure.*
- q) *Vérifier à deux fois que les accessoires et fixations sont bien attachés.*
- r) *Maintenir toujours le produit par sa poignée. Garder les poignées sèches pour*

garantir un maintien sûr.

- s) S'assurer que les ouvertures de ventilation sont toujours dégagées et propres. Nettoyer si nécessaire avec une brosse douce. Des orifices d'aération obstrués peuvent provoquer une surchauffe et des dommages au produit.
- t) Éteignez immédiatement l'outil si vous êtes troublé par quelqu'un entrant dans l'aire de travail pendant que vous travaillez. Attendez toujours l'arrêt complet du produit avant de le poser.
- u) Ne vous surmenez pas. Faites régulièrement des pauses pour garantir que vous puissiez rester concentré sur le travail et conserver un contrôle total de l'outil.

CONSIGNES DE SÉCURITÉ POUR LASER



- a) Ne regardez pas directement dans le faisceau laser. Un risque peut exister si vous regardez délibérément dans le faisceau.
- b) Le laser doit être utilisé et entretenu conformément au mode d'emploi du fabricant.
- c) Ne dirigez jamais le faisceau sur des personnes ou objets autres que la pièce.
- d) Le faisceau laser ne doit pas être délibérément dirigé sur une personne et il est nécessaire d'éviter que le faisceau soit dirigé vers les yeux d'une personne pendant plus de 0,25 seconde.
- e) Assurez-vous toujours que le faisceau laser est dirigé vers une pièce à travailler solide sans surfaces réfléchissantes, par ex. du bois ou des surfaces enduites rugueuses sont admises. Une plaque d'acier à forte réflexion ou similaire ne convient pas aux applications avec laser, car la surface réfléchissante peut renvoyer le faisceau laser vers l'opérateur.
- f) Ne remplacez pas le dispositif laser par un type différent. Les réparations doivent être effectuées par le fabricant ou un agent agréé.
- g) **PRUDENCE** : L'utilisation de commandes ou d'adaptations autres que celles décrites ici peuvent provoquer une exposition dangereuse aux radiations.

AVERTISSEMENTS DE SÉCURITÉ POUR LES BLOCS-BATTERIES

- a) **Vérifiez que l'interrupteur est sur la position arrêt avant d'insérer le bloc-batterie.** L'insertion du bloc-batterie dans des machines avec l'interrupteur sur marche peut provoquer des accidents.
- b) **Utilisez uniquement des blocs-batteries d'origine spécialement conçus pour cette machine.** L'utilisation de tout autre bloc-batterie peut créer un risque de blessure ou d'incendie.
- c) **N'ouvrez pas la batterie.** Risque de court-circuit.
- d) **Protégez la batterie contre la chaleur (par ex. contre un ensoleillement intense continu et le feu), l'eau et l'humidité.** Risque d'explosion.

- e) **En cas de dommage et d'une utilisation impropre de la batterie, une diffusion de vapeurs est possible. Aérez la zone et consultez un avis médical en cas de douleurs.** *Les vapeurs peuvent irriter le système respiratoire.*
- f) **Utilisez le bloc-batterie uniquement en association avec ce produit et/ou la famille de produits.** *Cette simple mesure protège la batterie contre une surcharge dangereuse.*
- g) **La batterie peut être endommagée par des objets pointus tels que clous ou tournevis ou par la force externe exercée.** *Un court-circuit interne peut avoir lieu et la batterie peut brûler, émettre de la fumée, exploser ou surchauffer.*
- h) **Ne pas court-circuiter la batterie.** *Un risque d'explosion existe.*
- i) **Utilisez la batterie uniquement dans la plage de température entre 5 °C et 40 °C.** *Par exemple, ne laissez pas la batterie dans une voiture en été.*
- j) **Si vous envisagez de stocker la batterie pendant une période prolongée sans l'utiliser, stockez alors la batterie à température ambiante (19 °C à 25 °C), chargée à environ 30 - 50% de sa capacité.** *En cas de rangement très prolongé, effectuez un chargement rapide de la batterie une fois par an pour éviter le déchargement.*
- k) **Nettoyez de temps en temps les fentes d'aération et les broches de contact du bloc-batterie avec une brosse douce, propre et sèche.**

Les informations suivantes ne concernent que les utilisateurs professionnels mais sont de bonnes pratiques pour tous les utilisateurs :

AVERTISSEMENT DE SÉCURITÉ SUPPLÉMENTAIRE RELATIF À LA POUSSIÈRE DE CONSTRUCTION

La silice est un minéral naturel présent en grandes quantités dans les éléments tels que le sable, le grès et le granit. Elle est également souvent présente dans de nombreux matériaux de construction tels que le béton et le mortier. La silice est pulvérisée en une poussière très fine (également connue sous le nom de silice cristalline alvéolaire) lors de nombreuses tâches courantes telles que la découpe, le perçage et le meulage. L'inhalation de très fines particules de silice cristalline peut entraîner le développement :

- du cancer du poumon
- de la silicose
- de la bronchopneumopathie chronique obstructive (BPCO)

De plus, l'inhalation de particules fines de poussière de bois peut entraîner le développement de l'asthme. Le risque de maladie pulmonaire concerne les personnes qui respirent régulièrement de la poussière de construction sur une période prolongée, et non lors d'occasions isolées.

Afin de protéger les poumons, la loi relative à la maîtrise des substances dangereuses pour la santé (COSHH) définit une limite pour la quantité de ces poussières que vous pouvez respirer (appelée Limite d'exposition sur le lieu de travail ou WEL) en moyenne sur une journée de travail normale. Cette limite de quantité de poussières est très faible : en comparaison, elle est plus petite qu'un centime, aussi petite qu'une pincée de sel. Cette limite est la quantité maximale légale, le maximum pouvant être respiré après application des contrôles adéquats.

Comment réduire la quantité de poussière ?

1. Réduire la quantité de coupe en utilisant les meilleures tailles de produits de construction.
2. Utiliser un outil moins puissant, par exemple un coupe-bloc au lieu d'une meuleuse d'angle.
3. À l'aide d'une méthode de travail complètement différente, par exemple en utilisant une cloueuse pour fixer directement les chemins de câbles au lieu de percer des trous d'abord.

Toujours veiller à travailler avec un équipement de sécurité agréé, tel que les masques anti-poussière spécialement conçus pour filtrer les particules microscopiques, et utiliser systématiquement le système d'extraction de la poussière.



Avertissement : Certaines particules de poussière créées par le ponçage mécanique, le sciage, le meulage, le perçage et d'autres travaux de construction contiennent des produits chimiques réputés cancérigènes et entraînant des malformations congénitales ou d'autres effets nocifs pour la reproduction. Quelques exemples d'éléments chimiques :

- le plomb issu de peintures au plomb.
- la silice cristalline issue de briques, de ciment et d'autres produits de maçonnerie.
- l'arsenic et le chrome issus du bois traité chimiquement.

Le risque provenant de l'exposition à ces produits varie en fonction de la fréquence d'exécution de ce type de travaux. Pour réduire l'exposition à ces produits chimiques :

- Travailler dans une zone bien ventilée.
- Travailler avec un équipement de sécurité agréé, comme un masque anti-poussière spécialement conçu pour filtrer les particules microscopiques.

BRUIT

VOIR LES SPÉCIFICATIONS TECHNIQUES DANS LE MANUEL D'INSTRUCTIONS POUR LES NIVEAUX DE BRUIT DE VOTRE OUTIL.

L'émission totale de vibrations déclarée a été mesurée en conformité avec EN 62841-1 et EN 62841-3-9 et peut être utilisée pour la comparaison d'outils.

La valeur d'émission de bruit déclarée peut également être utilisée lors d'une évaluation préliminaire d'exposition.



Avertissement : La valeur d'émission de bruit lors de l'utilisation réelle de l'outil électrique peut différer de la valeur déclarée selon la manière dont l'outil est utilisé, en particulier suivant le type de pièce à usiner.



Avertissement : Identifier des mesures de sécurité pour protéger l'opérateur, basées sur une estimation de l'exposition dans des conditions réelles d'utilisation (en tenant compte de toutes les parties du cycle de fonctionnement, par exemple, lorsque l'outil est éteint et lorsqu'il fonctionne en mode ralenti en plus du temps de déclenchement).

Surveillance médicale

Tous les employés doivent suivre un programme de surveillance médicale de l'employeur pour permettre d'identifier à un stade précoce les éventuelles affections liées aux vibrations, et ainsi empêcher l'évolution de la maladie et aider les employés à poursuivre leur travail.

VIBRATION ET RÉDUCTION DU BRUIT

Pour réduire l'impact de l'émission sonore et vibratoire, limiter le temps d'utilisation, utiliser des modes opérationnels à faible niveau vibratoire et sonore et porter des équipements de protection individuelle.

Prendre en considération les points suivants pour minimiser les risques d'exposition aux vibrations et aux bruits :

1. Utiliser le produit tel que cela est prévu par sa conception et le présent mode d'emploi.
2. S'assurer que le produit est en bon état et bien entretenu.
3. Utiliser des accessoires adaptés au produit et s'assurer qu'ils sont en bon état.
4. Conserver une prise ferme sur les poignées / surface de préhension.
5. Entretien ce produit en conformité avec ce mode d'emploi et bien le lubrifier (le cas échéant).
6. Organisez votre travail de façon à répartir l'utilisation d'outils hautement vibratoires sur une période plus longue.
7. L'utilisation prolongée du produit expose l'utilisateur à des vibrations pouvant provoquer une série de symptômes collectivement connus en tant que syndrome vibratoire mains-bras, par ex. blanchiment des doigts ; ainsi que des maladies spécifiques telles que le syndrome du canal carpien. Pour réduire ce risque lors de l'usage du produit, portez toujours des gants de protection et gardez vos mains au chaud.

RISQUES RÉSIDUELS

Même si vous utilisez ce produit en conformité avec toutes les exigences en matière de sécurité, des risques éventuels de blessure et de dommage persistent. Les dangers suivants peuvent apparaître en lien avec la structure et la conception de ce produit :

1. Des atteintes à la santé résultant de l'émission vibratoire si le produit est utilisé sur une période prolongée ou n'est pas géré d'une manière adaptée ou s'il n'est pas entretenu correctement.
2. Blessures et dégâts matériels liés aux accessoires cassés ou à l'impact soudain pendant l'utilisation avec des objets cachés.
3. Risque de blessure et de dégât matériel provoqué par la projection d'objets ou d'accessoires médiocres d'outils électriques.



AVERTISSEMENT ! Ce produit émet un champ électromagnétique pendant le fonctionnement ! Ce champ peut dans certaines circonstances interférer avec des implants médicaux actifs ou passifs ! Pour réduire le risque de blessures sérieuses ou fatales, nous conseillons aux personnes porteuses d'implants médicaux de consulter leur médecin et le fabricant de l'implant médical avant d'utiliser ce produit !



Index des pièces

L'index ci-dessous fait référence à la Fig. 1 à la page 4.

- | | |
|--|--|
| 1. Poignée de commande | 21. Manette de réglage de l'angle de l'onglet |
| 2. Interrupteur du laser* | 22. Manette de verrouillage de l'angle de biseautage |
| 3. Interrupteur de la lampe à LED* | 23. Plateau rotatif |
| 4. Poignée avant de transport | 24. Boulon de blocage |
| 5. Sac de ramassage de la poussière | 25. Lumière à LED* |
| 6. Poignée arrière de transport | 26. Bouton de verrouillage de la broche |
| 7. Outil multifonction (clé Allen 6 mm/tournevis cruciforme) | 27. Bouton de blocage de sécurité droit |
| 8. Molette de blocage coulissante | 28. Interrupteur Marche/Arrêt |
| 9. Bloc-batterie** (non fournie) | 29. Bouton de blocage de sécurité gauche |
| a) Bouton de déverrouillage** | 30. Couvre-lame fixe supérieur |
| b) Bouton barre de puissance** | 31. Laser* |
| 10. Échelle de biseautage | 32. Couvre-lame rétractable inférieur |
| 11. Dispositif de serrage de la pièce | 33. Plaque de fixation du cache* |
| 12. Trou de montage (X 4) | 34. Lame de scie* |
| 13. Guide (gauche & droit) | 35. Jauge de profondeur de coupe |
| 14. Support de rallonge (gauche et droit) | 36. Barre coulissante |
| 15. Manette de verrouillage du support de rallonge (gauche et droit) | 37. Manette de verrouillage du guide (gauche et droit) |
| 16. Échelle d'onglet | 38. Support du dispositif de serrage de la pièce (gauche et droit) |
| 17. Insert de table | 39. Base |
| 18. Molette de blocage de la manette de l'angle de l'onglet | 40. Molette de blocage de l'angle de biseautage |
| 19. Boulon de maintien | 41. Sortie d'extraction de la poussière |
| 20. Poignée de verrouillage du plateau rotatif | |



Les pièces avec * ne sont pas visibles sur cet aperçu. Se référer à la section correspondante dans le mode d'emploi.

Les pièces identifiées par ** ne sont pas incluses.

Symboles

Sur le produit, l'étiquette signalétique et dans ces instructions, vous trouverez entre autres les symboles et abréviations suivants. Familiarisez-vous avec pour réduire les risques tels que des blessures corporelles ou des dégâts matériels.



Porter toujours une protection oculaire.



Toujours porter une protection auditive.



Porter un masque anti-poussière.



Porter des gants de protection.



Bloquer / pour serrer ou fixer.



Débloquer / pour desserrer.



Note / remarque.



Attention / Avertissement.



Rayonnement laser.



Ne pas regarder dans le faisceau.

dB(A)

Décibel (pondéré A)

n_0

Vitesse à vide



Tenez vos mains éloignées !



Lame pour la découpe de bois.



Pour réduire le risque de blessure, l'utilisateur doit lire le mode d'emploi.



Éteindre le produit et retirer le bloc-batterie avant l'assemblage, le nettoyage, les réglages, l'entretien, le rangement et le transport.



Le produit satisfait aux directives européennes en vigueur et une méthode d'évaluation de conformité de ces directives a été effectuée.



Pictogramme DEEE. Les produits électriques usagés ne doivent pas être jetés avec les déchets ménagers. Veuillez recycler en présence d'équipements. Vérifiez auprès de votre autorité locale ou de votre magasin local pour obtenir des conseils sur le recyclage.

yyWxx

Code de la date de fabrication ; année de production (20yy) et semaine de production (Wxx)



Guide laser intégré

Caractéristiques techniques

Tension nominale	: 18 V d.c.
Vitesse nominale à vide n_0	: 3600 min ⁻¹
Taille de lame	: Ø216 mm × Ø30 mm × 1,6 mm 40 T
Capacité de coupe (biseau/onglet)	: 0° / 0°: 62 x 305 mm 0° / 45° (gauche/droit) : 62 × 215 mm 45° (gauche) / 0° : 30 × 305 mm 45° (droit) / 0° : 18 × 305 mm 45° (gauche) / 45° (gauche/droit) : 30 × 215 mm 45° (droit) / 45° (gauche/droit) : 18 × 215 mm
Plage d'onglet	: gauche 48° ~ droit 48°
Plage de biseautage	: gauche 45° ~ droit 45°
Poids	: 15,9 kg
Niveau de pression sonore L_{pA}	: 93.5 dB(A)
Niveau de puissance acoustique L_{WA}	: 104 dB(A)
Incertitude K_{pA}, K_{WA}	: 3 dB(A)

Plage de température ambiante pour l'utilisation de l'outil et de la batterie : 5 à 40 °C

Le produit doit être utilisé avec le bloc-batterie et le chargeur ci-dessous :

Modèle du bloc-batterie : EBAT18-Li-5 (3663602799252)

Modèle de chargeur : EFC18-Li (3663602799221)

Les valeurs sonores ont été obtenues en conformité avec le code d'essai acoustique mentionné dans EN 62841-1 et EN 62841-3-9. Le bruit pour l'opérateur peut dépasser 80 dB(A) et une protection auditive est nécessaire.

Explication de la plaque signalétique

EMIS216S18-Li = Numéro de modèle

E = Erbauer

MIS = Scie à onglet

216= Taille de lame

S = Radiale

18Li= Lithium-ion 18V



Montage

01

Déballage

1. Déballer toutes les pièces et placez-les sur une surface plate et stable.
2. Retirez tous les matériaux d'emballage et les dispositifs d'expédition, le cas échéant.
3. Assurez-vous que le contenu livré est complet et intact. Si vous constatez des pièces manquantes ou endommagées, n'utilisez pas le produit et contactez votre revendeur. L'utilisation d'un produit incomplet ou endommagé représente un risque pour les personnes et les biens.
4. Assurez-vous que tous les accessoires et outils nécessaires à l'assemblage et au fonctionnement sont disponibles, y compris un équipement de protection individuelle adapté.



AVERTISSEMENT ! Le produit doit être entièrement monté avant l'utilisation ! N'utilisez pas un produit s'il est uniquement monté partiellement ou assemblé avec des pièces endommagées !



Portez des gants de protection pour les travaux d'assemblage et posez toujours le produit sur une surface plate et stable pendant le montage.

Suivez les instructions d'assemblage étape par étape et utilisez les images fournies comme guide visuel pour assembler facilement le produit !



Ne pas insérer le bloc-batterie avant que l'outil électrique soit complètement assemblé !



AVERTISSEMENT ! Le produit et l'emballage ne sont pas des jouets ! Tenez les sacs en plastique, les plaques et les petites pièces éloignés des enfants. Il existe un danger d'étouffement et de suffocation !

02

Position de fonctionnement (Fig. A)

1. Abaissez la poignée de commande (1) (étape 1) et dégagez le boulon de blocage (24) de sa position de blocage (étape 2).
2. Soulevez la poignée de commande (1) jusqu'à sa hauteur maximale (étape 3).

03

Dispositif de serrage de la pièce (Fig. B)

Le dispositif de serrage de la pièce (11) est préassemblé. Insérez la colonne de réglage de la hauteur (11b) dans le support du dispositif de serrage de la pièce (38) sur l'autre côté de la base si nécessaire.

04

Guide (Fig. C)

Montage :

1. Desserrez la manette de verrouillage du guide (37) (étape 1).
2. Insérez le guide (13) dans la fente et glissez le guide sur la position souhaitée (étape 2).
3. Bloquez la manette de verrouillage du guide (37) (étape 3).

Démontage :

1. Desserrez la manette de verrouillage du guide (37).
2. Glissez le guide (13) jusqu'au bout de la fente et retirez-le de la fente.

05

Remplacer la lame de scie (Fig. D, E, F)



AVERTISSEMENT ! Utilisez toujours des lames de scie selon l'utilisation prévue ! Respectez les caractéristiques techniques de ce produit lors de l'achat et l'utilisation de lames de scie neuves ! La lame de scie doit satisfaire à la norme EN 847-1.



Utilisez uniquement des lames de scie dont la vitesse maximale possible est égale ou supérieure à la vitesse maximale de la broche du produit. Les accessoires sont pointus et brûlants après usage ! Portez des gants de sécurité lors de la manipulation des accessoires pour éviter des blessures telles que brûlures et coupures !



La flèche du sens de rotation sur la lame de scie (34) doit correspondre à celle sur le couvre-lame fixe supérieur (30) !

Remplacer une lame de scie usée ou endommagée :

1. Ouvrez le couvre-lame rétractable inférieur (32) pour exposer la vis de blocage (33a) de la plaque de fixation du cache (33) (Fig. D étape 1).
2. Desserrez la vis de blocage (33a) avec l'outil multifonction (7) (Fig. D étape 2) fourni jusqu'à ce que la plaque de fixation du cache (33) puisse glisser sur le côté (Fig. D étape 3).
3. Appuyez sur le bouton de verrouillage de la broche (26) et maintenez-le en position. (Fig. E)
4. Tournez légèrement la vis de serrage (34a) avec l'outil multifonction fourni jusqu'à ce que la broche soit bloquée.
5. Dévissez la vis de serrage (34a) dans le sens horaire et retirez-la avec la rondelle (34b), la bride externe (34c) et la lame de scie (34). Ne pas retirer la bride interne (34e) de la broche (34d) (Fig. F).
6. Placez une lame de scie neuve sur la broche et assurez-vous que l'alésage de la lame de scie s'adapte correctement à la bride intérieure (34e). Assurez-vous que le sens de rotation indiqué sur la lame de scie est identique à celui indiqué sur le couvre-lame fixe supérieur (30).
7. Fixez la lame de scie (34) avec la bride externe (34c), la rondelle (34b) et la vis de serrage (34a). Serrez la vis de serrage dans le sens antihoraire avec l'outil multifonction fourni.
8. Tournez la lame de scie (34) à la main pour vérifier qu'elle tourne librement. Elle ne doit pas flotter.
9. Abaissez le couvre-lame rétractable inférieur pour glisser la plaque de fixation du cache (33) vers le bas et serrez la vis de blocage (33a) avec l'outil multifonction fourni.
10. Fermez ensuite le couvre-lame rétractable inférieur (32).

06

Montage de l'établi

Il y a 4 trous de montage (12) sur le produit pour faciliter le montage sur l'établi.

1. Placez le produit sur un établi plat et stable. Marquez les emplacements des trous (12) sur l'établi.
2. Percez quatre trous de montage ($\varnothing 11$ mm) sur les endroits repérés sur l'établi.
3. Placez la scie à onglet sur l'établi et alignez ses trous de montage avec les trous de montage de l'établi.
4. Fixez la scie à onglet à l'établi avec des kits de montage adaptés (non fournis).



AVERTISSEMENT ! Pour plus de stabilité, tournez le boulon de maintien (19) dans le sens horaire afin de garantir qu'il touche la surface de l'établi.

- Vérifiez soigneusement l'établi après le montage afin de vous assurer qu'aucun mouvement ne peut survenir pendant l'utilisation. Fixez l'établi au sol avant le fonctionnement, en cas de basculement, glissement ou autre mouvement.

07

Extraction de la poussière (Fig. G, H, I)

AVERTISSEMENT ! Attachez toujours un dispositif d'extraction de la poussière pendant l'utilisation de ce produit pour garder propre la zone de travail !



Portez un masque anti poussière lors de l'utilisation du produit ! La poussière peut être nocive pour la santé !

Le produit peut être utilisé avec le sac de ramassage de la poussière (5) ou un dispositif externe d'extraction de la poussière.

Sac de ramassage de la poussière

- Attachez le sac de ramassage de la poussière (5) à la sortie d'extraction de la poussière (41) (Fig. G).
- Tirez sur le sac de ramassage de la poussière pour le retirer de l'appareil.
- Pour vider le sac de ramassage de la poussière, ouvrez le sac en retirant sur la fente d'étanchéité (5a) (Fig. H).

Dispositif externe d'extraction de la poussière

Attachez un dispositif adapté d'extraction des poussières, par ex. un raccord d'aspirateur adapté (Ø35mm), à la sortie d'extraction des poussières (41) (Fig. I).

08

Bloc-batterie (non fournie) (Fig. J, K)**Fixation (Fig. J)**

Coulissez le bloc-batterie (9) dans le compartiment sous la poignée avant de transport jusqu'à ce qu'il soit solidement bloqué en position.

Retrait (Fig. A)

Comprimez le bouton de déverrouillage (9a, étape 1) du bloc-batterie et tirez le bloc-batterie hors de l'outil électrique (étape 2).



AVERTISSEMENT ! Retirez le bloc-batterie avant l'assemblage le nettoyage, les réglages, l'entretien, le rangement et le transport.

Vérifier la capacité de la batterie (Fig. K)

Le bloc-batterie li-ion (9) est équipé d'une barre de puissance (9b) servant à indiquer la capacité restante du bloc-batterie. Appuyez sur le bouton de la barre de puissance (9b) pour vérifier la capacité de la batterie comme illustré à la Fig. K. La LED reste allumée pendant environ 5 secondes.

Chargement

Il peut être nécessaire de charger la batterie avant la première utilisation. Chargez uniquement avec le chargeur adapté Erbauer

Veuillez vous référer au manuel d'utilisation du chargeur pour de plus amples détails sur le processus de charge.



Utilisation prévue

En tant que machine stationnaire, ce produit est prévu pour la réalisation de coupes longitudinales et transversales droites dans du bois, des matériaux similaires au bois (par ex. contreplaqué, MDF, aggloméré).

Ce produit ne doit pas être utilisé sur d'autres matériaux. Il doit être utilisé uniquement pour un fonctionnement à sec.

Pour des raisons de sécurité, il est important de lire le mode d'emploi dans sa totalité avant la première utilisation et de respecter toutes les instructions qu'il contient.

Avant de commencer

01 Protection



Commandes



AVERTISSEMENT ! Ne pas insérer le bloc-batterie avant que l'outil électrique soit complètement assemblé !



01 Réglage de l'angle d'onglet (Fig. L, M)

1. Débloquez la poignée de verrouillage du plateau rotatif (20) (Fig. L étape 1).
2. Pressez la manette de réglage de l'angle de l'onglet (21) vers le bas et maintenez-la en position. (Fig. L étape 2).
3. Tenez la poignée de verrouillage du plateau rotatif (20) et tournez le plateau rotatif (23) jusqu'à ce que le pointeur de l'angle de l'onglet (16a) s'aligne avec l'angle souhaité sur l'échelle d'onglet (16) (Fig. L étape 3). Relâchez la manette de réglage de l'angle de l'onglet (21).
4. Abaissez la poignée de verrouillage (20) pour bloquer le plateau rotatif (20) (Fig. L étape 4).



Il existe des positions de réglage par défaut pour l'angle de l'onglet à 0° , $\pm 15^\circ$, $\pm 22,5^\circ$, $\pm 31,6^\circ$ et $\pm 45^\circ$.

La manette de réglage de l'angle de l'onglet (21) peut être bloquée sur une position enfoncée pour plus de facilité.

1. Pressez la manette de réglage de l'angle de l'onglet (21) vers le bas et maintenez-la en position (Fig. M étape 1).
2. Poussez la molette de blocage de la manette de l'angle de l'onglet (18) sur la gauche pour bloquer la manette (Fig. M étape 2).
3. Pressez à nouveau la manette de réglage de l'angle de l'onglet (21) vers le bas pour libérer la molette de blocage (18) (Fig. M étape 3).

02 Réglage de l'angle de biseautage (Fig. N)

1. Desserrez la manette de verrouillage de l'angle de biseautage (22) (étape 1).
2. Sortez en tirant la molette de blocage de l'angle de biseautage (40) pour avoir un angle de biseautage droit / angle de biseautage $> 45^\circ$ si besoin (étape 2). Déplacez légèrement la poignée de commande (1) avant de retirer la molette de blocage de l'angle de biseautage si nécessaire.
3. Déplacez la poignée de commande (1) jusqu'à ce que le pointeur de l'angle de biseautage (10a) s'aligne sur l'angle souhaité sur l'échelle de biseautage (10) (step 3).



AVERTISSEMENT ! Toujours s'assurer que la lame de scie n'entre pas en contact avec le guide ou d'autres pièces. Retirer le guide si nécessaire.

4. Bloquez la manette de verrouillage de l'angle de biseautage (étape 4).



AVERTISSEMENT ! Toujours vérifier la poignée de verrouillage du biseau (22) avant de travailler. Une poignée de verrouillage du biseautage desserrée peut provoquer des blessures graves.

03 Régler la jauge de profondeur de coupe (Fig. O)

Utilisez la butée de profondeur (35a) et la molette de réglage (35c) pour limiter la profondeur de coupe de la lame de scie dans la pièce.

1. Enfoncez la butée de profondeur (35a) pour couper la pièce avec la profondeur de coupe max.
2. Tirez sur la butée de profondeur (35a) (étape 1).
3. Desserrez l'écrou de blocage (35b) (étape 2).
4. Tournez la molette de réglage (35c) dans le sens horaire pour diminuer la profondeur de coupe (par ex. pour les opérations de coupe non traversante comme le rainurage / moulurage) (étape 3).
5. Tournez la molette de réglage (35c) dans le sens antihoraire pour augmenter la profondeur de coupe.
6. Serrez l'écrou de blocage (35b) (étape 4).

04 Réglage de la coupe radiale (Fig. P)

1. Utilisez la coupe radiale pour scier une pièce plus large que la largeur de coupe max. de la lame de scie.
2. Dévissez la molette de blocage coulissante (8) (étape 1) pour permettre à la tête de coupe de glisser librement (étape 2).

05 Réglage du support de rallonge (Fig. Q)

Utilisez le support de rallonge (14) pour soutenir les pièces longues. Utilisez un support supplémentaire pour les pièces extrêmement longues si nécessaire.

1. Desserrez la manette de verrouillage du support de rallonge (15) (étape 1).
2. Sortez le support de rallonge (14) sur la position souhaitée (étape 2).
3. Tirez sur le petit guide (14a) si besoin (étape 3).
4. Bloquez la manette de verrouillage du support de rallonge (15) (étape 4).

06 Réglage du guide (Fig. R)

1. Desserrez la manette de verrouillage du guide (37) (étape 1).
2. Glissez le guide (13) sur la position souhaitée (étape 2).

3. Bloquez la manette de verrouillage du guide (37) (étape 3).



Assurez-vous que la lame de scie n'interfère pas avec le guide en effectuant une coupe d'essai avec la tête de coupe réglée sur l'angle d'onglet et de biseautage souhaité.

07 Réglage du dispositif de serrage de la pièce (Fig. S)

Le dispositif de serrage de la pièce (11) peut être installé sur n'importe quel côté de la base. Utilisez-le pour soutenir les pièces de différentes épaisseurs en réglant la hauteur du support (11d) et la plaque (11c).



Assurez-vous que le carter du moteur n'interfère pas avec le dispositif de serrage pendant le fonctionnement lorsque la tête de coupe est réglée sur l'angle d'onglet et de biseautage souhaité.

1. Desserrez la molette de blocage (11a) (étape 1) sur la colonne de réglage de la hauteur (11b) et réglez le support (11d) à la hauteur souhaitée (step 2). Serrez la molette de blocage pour fixer le support (étape 3).
2. Appuyez sur le bouton de verrouillage (11e) et maintenez-le en position (étape 4). Réglez la hauteur de la plaque (11c) à la surface de la pièce (étape 5).
3. Tournez la molette de réglage de la hauteur (11f) fermement dans le sens horaire pour fixer la pièce avant l'utilisation (étape 6).



Ajoutez une petite chute de contreplaqué sous le dispositif de serrage pour éviter de marquer la pièce.

08 Lampe à LED (Fig. T, U)

1. Appuyez sur le symbole « lumière » de l'interrupteur de la lampe à LED (3) pour allumer la lampe à LED (25).
2. Appuyez sur le symbole « ARRÊT » de l'interrupteur de la lampe à LED (3) pour éteindre la lampe à LED (25).

09 Laser (Fig. T, U)

Utilisez le laser comme guide lors de la coupe.

1. Appuyez sur le symbole « laser » de l'interrupteur du laser (2) pour allumer le laser (31).
2. Appuyez sur le symbole « ARRÊT » de l'interrupteur du laser (2) pour éteindre le laser (31).

La ligne du laser doit être alignée avec la trajectoire de coupe de la lame. Le réajustement du laser doit toujours être effectué par le fabricant de l'outil ou son entreprise de service après-vente.

10 Allumage/arrêt (Fig. T)

1. Abaissez soit le bouton de blocage de sécurité gauche (29) ou le bouton de blocage de sécurité droit (27) pour débloquer l'interrupteur Marche/Arrêt (28) (étape 1).
2. Appuyez sur l'interrupteur Marche/Arrêt (28) pour allumer le produit (étape 2).
3. Relâchez l'interrupteur Marche/Arrêt (28) pour éteindre le produit.

Utilisation

01 Ajustement de la coupe coulissante

Utilisez la coupe radiale pour scier une pièce plus large que la largeur de coupe max. de la lame de scie. Utilisez la coupe radiale avec ajustement d'angle à onglet, biseauté ou combiné.

1. Réglez le produit conformément à « Position de fonctionnement ».
2. Dévissez la molette de blocage coulissante (8) pour permettre à la tête de coupe de glisser librement.
3. Ajustez la jauge de profondeur de coupe (35) sur la profondeur de coupe requise si nécessaire.
4. Placez la pièce à plat sur le plateau rotatif (23) avec un bord contre le guide (13).



Placez le bord convexe de la pièce contre le guide si ce bord est tordu. La pièce pourrait casser et bloquer la lame de scie si le bord concave est placé contre le guide.

5. Sécurisez fermement la pièce avec le dispositif de serrage de la pièce (11).



Prenez en compte l'entaille de coupe lorsque vous coupez le long de lignes de coupe tracées. Ne coupez pas directement sur la ligne, mais légèrement à côté.

6. Tirez la poignée de commande (1) vers l'avant jusqu'à ce que le centre de la lame de scie (34) se situe directement au-dessus du bord avant de la pièce.



AVERTISSEMENT ! Tournez le couvre-lame rétractable inférieur (32) à la main pour vérifier qu'il tourne librement. Toujours s'assurer qu'il ne soit pas flottant ni obstrué.



AVERTISSEMENT ! Toujours s'assurer que la lame de scie n'entre pas en contact avec le guide ou d'autres pièces. Retirer le guide si nécessaire.

7. Maintenez fermement la poignée de commande et allumez le produit. Laissez la lame de scie atteindre sa vitesse maximale.
8. Abaissez doucement la lame de scie sur la pièce.
9. Poussez la poignée de commande vers l'arrière jusqu'au maximum pour couper dans la largeur de la pièce.
10. Appliquez uniquement une force d'avancée correcte. Une force d'avancée plus forte n'augmentera pas, mais réduira la performance du produit, surchauffera les extrémités de la lame et provoquera une qualité médiocre de coupe des surfaces/bords.
11. Éteignez le produit et laissez la lame de scie s'immobiliser avant de la soulever de la pièce.

02 Coupe à onglet

La coupe à onglet est la même que la coupe radiale, sauf que l'angle de l'onglet est réglé sur un angle différent de 0°.

1. Réglez le plateau rotatif sur l'angle d'onglet souhaité. Assurez-vous que la poignée de blocage du plateau rotatif (20) est bloquée fermement.
2. Suivez la même procédure que pour « Utilisation - Coupe radiale ».

03 Découpe biseautée

La coupe en biseau est la même chose que la coupe radiale, sauf que l'angle de biseautage de la lame de scie est réglé sur un angle différent de « 0° ».

1. Réglez la lame de scie sur l'angle de biseautage souhaité. Assurez-vous que la poignée de verrouillage de l'angle du biseau (22) est bloquée fermement.
2. Suivez la même procédure que pour « Utilisation - Coupe radiale ».

04 Coupe combinée biseau et onglet

Cette opération de sciage associe un angle d'onglet avec un angle de biseautage.

1. Réglez le plateau rotatif sur l'angle d'onglet souhaité. Assurez-vous que la poignée de blocage du plateau rotatif (20) est bloquée fermement.
2. Réglez la lame de scie sur l'angle de biseautage souhaité. Assurez-vous que la poignée de verrouillage de l'angle du biseau (22) est bloquée fermement.
3. Suivez la même procédure que pour « Utilisation - Coupe radiale ».

Après utilisation

1. Éteignez le produit, attendez l'arrêt complet, débranchez-le de l'alimentation électrique et laissez-le refroidir.
2. Vérifiez, nettoyez et rangez le produit comme décrit ci-dessous.



Soin et entretien



AVERTISSEMENT ! Éteignez toujours le produit et retirez le bloc-batterie avant d'effectuer le contrôle, l'entretien et le nettoyage !



Réaliser l'entretien et la maintenance uniquement en conformité avec ce mode d'emploi ! Toutes autres interventions doivent être réalisées par un spécialiste qualifié !

Nettoyage

1. Nettoyez le produit avec un chiffon sec. Utilisez une brosse pour les zones difficiles d'accès.
2. Notamment, nettoyez les interrupteurs et les orifices de ventilation après chaque utilisation avec un chiffon et une brosse.
3. Retirez la saleté tenace avec de l'air sous haute pression (max. 3 bars).
4. Vérifiez la présence de pièces usées ou endommagées. Remplacez les pièces usées si nécessaire ou contactez un centre après-vente agréé pour la réparation avant de réutiliser le produit.



N'utilisez pas de détergents ou de désinfectants chimiques, alcalins, abrasifs ou autrement agressifs pour nettoyer ce produit, car ils peuvent endommager les surfaces.

Maintenance

Votre outil électrique ne nécessite aucune lubrification ou entretien supplémentaire.

Il n'y a aucune pièce devant être entretenue par l'utilisateur à l'intérieur de votre outil électrique.

Avant chaque utilisation, vérifiez la présence d'usure et de dommages sur le produit et les accessoires (ou fixations). Si nécessaire, remplacez-les par des neufs tel que décrit dans ce mode d'emploi.

Transport



AVERTISSEMENT ! Portez toujours le produit par sa poignée de transport. N'utilisez jamais le câble pour porter le produit.

1. Eteignez le produit et retirez les blocs-batteries.
2. Couisissez complètement la tête de coupe vers l'avant et serrez la molette de blocage coulissante (8) pour éviter un glissement de la partie supérieure.
3. Procédez dans l'ordre inverse à celui de « Assemblage – Position de fonctionnement » pour placer le produit en position verrouillée.
4. Portez toujours le produit par sa base et sa poignée de transport.
5. Protégez le produit de tout impact important ou de toute vibration forte pouvant apparaître pendant le transport dans des véhicules.
6. Sécurisez le produit pour l'empêcher de glisser ou de se renverser.

Rangement

1. Eteignez le produit et retirez les blocs-batteries.
2. Nettoyez le produit comme décrit ci-dessus.
3. Couisissez complètement la tête de coupe vers l'avant et serrez la molette de blocage coulissante (8) si nécessaire.
4. Procédez dans l'ordre inverse à celui de « Assemblage – Position de fonctionnement » pour placer le produit en position verrouillée.
5. Stockez le produit et ses accessoires dans un endroit sombre, sec, à l'abri du gel et bien aéré.
6. Stockez toujours le produit dans un endroit inaccessible aux enfants. La température idéale de stockage se situe entre 10 °C et 30 °C.
7. Nous recommandons d'utiliser l'emballage d'origine pour le stockage ou de couvrir le produit avec un chiffon adapté ou une bâche pour le protéger de la poussière.

Dépannage

Des dysfonctionnements éventuels sont souvent dus à des causes que les utilisateurs peuvent corriger eux-mêmes. Par conséquent, vérifiez le produit en utilisant ce chapitre. Dans la plupart des cas, le problème peut être résolu rapidement.



AVERTISSEMENT ! Réaliser uniquement les étapes décrites dans ce mode d'emploi ! Tout autre travail d'inspection, d'entretien et de réparation doit être réalisé par un centre après-vente agréé ou un spécialiste aux qualifications similaires si vous ne pouvez résoudre le problème vous-même !

Problème	Cause possible	Solution
1. Le produit ne démarre pas.	1.1. Blocs-batteries mal fixés. 1.2. Blocs-batteries déchargés. 1.3. Blocs-batteries endommagés. 1.4. Autre défaut électrique sur le produit.	1.1. Fixer correctement. 1.2. Retirer et charger les blocs-batteries. 1.3. Faire vérifier par un électricien professionnel. 1.4. Faire vérifier par un électricien professionnel.
2. Le produit n'atteint pas sa pleine puissance.	2.1. Capacité du bloc-batterie trop basse. 2.2. Les orifices d'aération sont obstrués.	2.1. Charger les blocs-batteries. 2.2. Nettoyer les orifices d'aération.
3. Résultat de coupe insatisfaisant.	3.1. Outil de travail émoussé / endommagé. 3.2. Outil de travail émoussé / endommagé.	3.1. Remplacer par un neuf. 3.2. Remplacer par un neuf.
4. Le produit s'arrête soudainement.	4.1. Blocs-batteries déchargés. 4.2. Blocs-batteries trop chauds.	4.1. Retirer et charger les blocs-batteries. 4.2. Retirer le bloc-batterie et le laisser refroidir.
5. Résultat insatisfaisant.	5.1. Lame de scie émoussée / endommagée. 5.2. Angle de coupe incorrect. 5.3. Lame de scie non adaptée au matériau de la pièce. 5.4. Lame de scie surchauffée. 5.5. Pièce pas serrée/placée incorrectement.	5.1. Remplacer par une neuve. 5.2. Régler l'angle de coupe de biseautage et/ou à onglet. 5.3. Utiliser une lame de scie appropriée. 5.4. Laisser l'outil refroidir avant de le réutiliser. 5.5. Serrer/placer la pièce correctement avant la coupe.
6. Vibration ou bruit excessif.	6.1. La lame de scie est émoussée/endommagée. 6.2. Boulons/écrous desserrés.	6.1. Remplacer par une neuve. 6.2. Resserrer boulons/écrous.

Recyclage et mise au rebut



Les produits électriques usagés ne doivent pas être jetés avec les déchets ménagers. Veuillez recycler en présence d'équipements. Vérifiez auprès de votre autorité locale ou de votre magasin local pour obtenir des conseils sur le recyclage.

Mise au rebut du bloc-batterie usé

Les batteries et blocs-batteries ne doivent pas être jetés avec les déchets ménagers. Pour préserver les ressources naturelles, merci de recycler ou de jeter correctement le bloc-batterie. Renseignez-vous auprès des autorités locales chargées de la gestion des déchets sur les options disponibles de recyclage et/de mise au rebut. Déchargez votre bloc-batterie en faisant tourner votre outil, puis retirez le bloc-batterie de l'outil et recouvrez les raccords du bloc-batterie avec du ruban adhésif très résistant pour éviter un court-circuit et une décharge d'énergie. N'essayez pas d'ouvrir ou de retirer un quelconque composant.



Garantie

Nous veillons tout particulièrement à sélectionner des matériaux de haute qualité et à utiliser des techniques de fabrication qui nous permettent de créer des produits à la fois design et durables. Ce produit **Erbauer SCIE À ONGLET RADIALE SANS FIL** bénéficie d'une garantie fabricant de 3 ans couvrant les défauts de fabrication à compter de la date d'achat (en cas d'achat en magasin) ou de la date de livraison (en cas d'achat sur Internet), sans coût supplémentaire.

Pour déposer une réclamation au titre de cette garantie, vous devez présenter votre preuve d'achat (ticket de caisse, facture d'achat ou toute autre preuve recevable en vertu de la loi en vigueur). Conservez votre preuve d'achat dans un endroit sûr. Pour que cette garantie soit applicable, le produit que vous avez acheté doit être neuf. La garantie ne s'applique pas aux produits d'occasion ou aux modèles d'exposition. Sauf indication contraire prévue par la loi en vigueur, tout produit de remplacement fourni au titre de la présente garantie ne sera garanti que jusqu'à expiration de la période de garantie initiale. Cette garantie couvre les défaillances et dysfonctionnements du produit, sous réserve que le produit ait été utilisé conformément à l'usage pour lequel il a été conçu, qu'il ait été installé, nettoyé et entretenu conformément aux informations contenues dans les présentes conditions générales ainsi que dans le manuel d'utilisation, et conformément à la pratique, sous réserve que celles-ci n'aillent pas à l'encontre du manuel d'utilisation. Cette garantie ne couvre pas les défauts et dommages causés par l'usure normale ni les dommages pouvant résulter d'une utilisation non conforme, d'une installation ou d'un assemblage défectueux, ou d'une négligence, d'un accident, d'une mauvaise utilisation ou d'une modification du produit. Sauf indication contraire prévue par la loi en vigueur, cette garantie ne couvre en aucun cas les coûts accessoires (expédition, transport, frais de désinstallation et réinstallation, main d'œuvre, etc.), ni les dommages directs et indirects.

La présente garantie ne couvre pas les défauts ou dommages causés par ou résultant de :

Usure normale, y compris l'usure des accessoires

Utilisation excessive ou abusive, négligence

Réparation tentée par une personne autre qu'un agent autorisé

Dommages esthétiques

Dommages causés par des substances ou objets étrangers, ou par des accidents

Dommages ou modifications accidentels

Non-respect des instructions du fabricant

Perte d'usage des biens

Les batteries et chargeurs de batteries ne sont pas couverts par la garantie Erbauer de 3 ans et auront une période de garantie de 2 ans à partir de la date d'achat.

Si le produit est défectueux, nous nous engageons à le réparer ou le remplacer, dans un délai raisonnable.

Cette garantie est valable dans le pays où vous avez acheté ce produit. Toute demande au titre de la garantie doit être adressée au magasin où vous avez acheté ce produit. Cette garantie s'ajoute à vos droits au titre de la loi, sans les affecter.

Si vous avez acheté ce produit en France, en plus de cette garantie commerciale, le vendeur reste tenu de respecter la garantie légale de conformité prévue par les articles L217-4 à L217-14 du Code de la consommation et aux articles qui concernent les vices cachés de la chose vendue dans les conditions prévues aux articles 1641 à 1648 et 2232 du Code civil. Le distributeur auprès duquel vous avez acheté ce produit répond de tout défaut de conformité ou vice caché du produit, conformément aux présentes dispositions. En vertu de l'article L217-16 du Code de la consommation, lorsque l'acheteur demande au vendeur, pendant la durée de la garantie commerciale qui lui a été consentie lors de l'acquisition ou de la réparation d'un bien meuble, une remise en état couverte par la garantie, toute période d'immobilisation d'au moins sept jours vient s'ajouter à la durée de la garantie qui reste à courir. Cette période court à compter de la demande d'intervention de l'acheteur ou de la mise à disposition pour réparation du bien en cause, si cette mise à disposition est postérieure à la demande d'intervention. Garantie légale de conformité (extrait du Code de la consommation) : Article L217-4 du Code de la consommation - Le vendeur doit livrer un bien conforme au contrat et répond des défauts de conformité existant lors de la livraison. Il répond également des défauts de conformité résultant de l'emballage, des instructions de montage ou de l'installation lorsque celle-ci a été mise à sa charge par le contrat ou a été réalisée sous sa responsabilité. Article L217-5 du Code de la consommation - Le bien est conforme au contrat : 1. S'il est adapté à l'objectif généralement prévu pour des biens similaires et, le cas échéant : s'il correspond à la description donnée par le vendeur et possède les qualités présentées par le vendeur à l'acheteur sous forme d'échantillon ou de modèle ; s'il présente des qualités que l'acheteur peut légitimement attendre au regard des déclarations publiques faites par le vendeur, par le fabricant ou par son représentant, notamment dans la publicité ou l'étiquetage; 2. Ou s'il présente les caractéristiques définies d'un commun accord par les parties ou est propre à tout usage spécial recherché par l'acheteur, porté à la connaissance du vendeur et que ce dernier a accepté. Article L217-12 du Code de la consommation - Toute réclamation suite à un défaut de conformité est limitée à deux ans à compter de la livraison du bien. Garantie légale sur les vices cachés (extrait du Code de la consommation) : Article 1641 du Code civil - Le vendeur est tenu de la garantie en cas de défauts cachés de la chose vendue qui la rendent impropre à l'usage auquel on la destine, ou qui diminuent tellement cet usage que l'acheteur ne l'aurait pas acquise, ou n'en aurait donné qu'un moindre prix, s'il les avait connus. Article 1648 du Code civil (alinéa 1) - Toute réclamation résultant de vices cachés doit être faite par l'acheteur dans un délai de deux ans à compter de la découverte du vice.



Déclaration de conformité CE



(EN) EU DECLARATION OF CONFORMITY
 (FR) DÉCLARATION UE DE CONFORMITÉ
 (PL) DEKLARACJA ZGODNOŚCI UE
 (RO) DECLARAȚIA DE CONFORMITATE UE
 (ES) DECLARACIÓN UE DE CONFORMIDAD
 (PT) DECLARAÇÃO DE CONFORMIDADE UE

Product/ Produit/ Produkt/Produsul/Producto/Produto

- CORDLESS SLIDING MITRE SAW/SCIE Ȃ ONGLET RADIALE SANS FIL/BEZPRZEWODOWA PILARKA UKOSOWA Z POSUWEM/FERĂSTRĂU SEMIȘTAȚIONAR FĂRĂ FIR/INGLETADORA TELESCÓPICA SIN CABLE/SERRA DE ESQUADRIA TELESCÓPICA SEM FIOS
- EMIS216S18-Li
- Serial number: from 000001 to 999999

Name and address of the manufacturer or his authorised representative:

Nom et adresse du fabricant ou de son mandataire:

Nazwa i adres producenta lub jego upoważnionego przedstawiciela:

Denumirea și adresa producătorului sau a reprezentantului său autorizat:

Nombre y dirección del fabricante o de su representante autorizado:

Nome e endereço do fabricante ou do respetivo mandatário:

Kingfisher International Products B.V.,
 Rapenburgerstraat 175E,
 1011 VM Amsterdam,
 The Netherlands

This declaration of conformity is issued under the sole responsibility of the manufacturer.

La présente déclaration de conformité est établie sous la seule responsabilité du fabricant.

Niniejsza deklaracja zgodności wydana zostaje na wyłączną odpowiedzialność producenta.

Prezenta declarație de conformitate este emisă pe răspunderea exclusivă a producătorului.

La presente declaración de conformidad se expide bajo la exclusiva responsabilidad del fabricante.

A presente declaração de conformidade é emitida sob a exclusiva responsabilidade do fabricante.

Object of the declaration/Objet de la declaration/Przedmiot deklaracji/Obiectul declarației/Objeto de la declaración/
 Objeto da declaração

Product/Produit/Produkt/Produsul/Producto/ Produto	Model/Modèle/Model/ Modelul/Modelo/ Modelo	EAN
CORDLESS SLIDING MITRE SAW SCIE Ȃ ONGLET RADIALE SANS FIL BEZPRZEWODOWA PILARKA UKOSOWA Z POSUWEM FERĂSTRĂU SEMIȘTAȚIONAR FĂRĂ FIR INGLETADORA TELESCÓPICA SIN CABLE SERRA DE ESQUADRIA TELESCÓPICA SEM FIOS	EMIS216S18-Li	3663602480402 3663602480419 3663602476603

The object of the declaration described above is in conformity with the relevant Union harmonisation legislation:

L'objet de la déclaration décrit ci-dessus est conforme à la législation d'harmonisation de l'Union applicable:

Wymieniony powyżej przedmiot niniejszej deklaracji jest zgodny z odpowiednimi wymaganiami unijnego prawodawstwa harmonizacyjnego:

Obiectul declarației descris mai sus este în conformitate cu legislația relevantă de armonizare a Uniunii:

El objeto de la declaración descrita anteriormente es conforme con la legislación de armonización pertinente de la Unión:

O objeto da declaração acima descrito está em conformidade com a legislação de harmonização da União aplicável:

2006/42/EC as amended Machinery Directive

2014/30/EU as amended Directive Electromagnetic compatibility

2011/65/EU as amended Directive Restriction of the use of certain hazardous substances in electrical and electronic equipment

2006/42/CE en tant que directive modifiée sur les machines

2014/30 / UE telle que modifiée Directive Compatibilité électromagnétique

Directive 2011/65 / UE telle que modifiée Limitation de l'utilisation de certaines substances dangereuses dans les équipements électriques et électroniques

2006/42/WE w zmiennej dyrektywie maszynowej

2014/30 / UE ze zmianami Dyrektywa Kompatybilność elektromagnetyczna

2011/65 / UE ze zmianami Dyrektywa Ograniczenie stosowania niektórych niebezpiecznych substancji w sprzęcie elektrycznym i elektronicznym

2006/42/CE, astfel a fost modificată Directiva privind echipamentele
2014/30/UE, astfel a fost modificată Directiva privind compatibilitatea electromagnetică
2011/65/UE, astfel a fost modificată Directiva privind limitarea utilizării anumitor substanțe periculoase în echipamentele electrice și electronice

Directiva sobre maquinaria modificada 2006/42/CE
2014/30/UE modificada Directiva Compatibilidad electromagnética
2011/65/UE modificada Directiva Restricción del uso de determinadas sustancias peligrosas en equipos eléctricos y electrónicos
2006/42/CE como directiva de máquinas alteradas
2014/30/UE como alteração da compatibilidade eletromagnética
2011/65/UE como restrição diretiva alterada da utilização de certas substâncias perigosas em equipamentos elétricos e eletrônicos

References to the relevant harmonised standards used or references to the other technical specifications in relation to which conformity is declared:
Références des normes harmonisées pertinentes appliquées, y compris la date de celles-ci, ou des autres spécifications techniques, y compris la date de celles-ci, par rapport auxquelles la conformité est déclarée:
Odwolania do odnośnych norm zharmonizowanych, które zastosowano, wraz z datą normy, lub do innych specyfikacji technicznych, wraz z datą specyfikacji, w odniesieniu do których deklarowana jest zgodność:
Trimiteri la standardele armonizate relevante folosite, inclusiv data standardului, sau trimiteri la celelalte specificații tehnice, inclusiv data specificațiilor, în legătură cu care se declară conformitatea:
Referencias a las normas armonizadas pertinentes utilizadas, incluidas las fechas de las normas, o referencias a las otras especificaciones técnicas, incluidas las fechas de las especificaciones, respecto a las cuales se declara la conformidad:
Referências às normas harmonizadas aplicáveis utilizadas, incluindo a data da norma, ou às outras especificações técnicas, incluindo a data da especificação, em relação às quais é declarada a conformidade:

EN 62841-1:2015
EN 62841-3-9:2015+A11
EN 55014-1:2017+A11
EN 55014-2:2015

Authorised signatory and technical file holder/signataire et responsable de la documentation technique autorisé/ podmiot uprawniony do wystawienia i adres prezechowywania dokumentacji technicznej/semnatar autorizat și deținător al dosarului tehnic/firmante autorizado y titular del expediente técnico/ signatário autorizado e detentor da ficha técnica:

Kingfisher International Products B.V.,
Rapenburgerstraat 175E,
1011 VM Amsterdam,
The Netherlands



David Awe
Group Quality Director

On 01/09/2021

Erbauer

**Manufacturer • Fabricant • Producent
• Producător • Fabricante:**

UK Manufacturer

Kingfisher International Products Limited,
3 Sheldon Square
London
W2 6PX
United Kingdom

EU Manufacturer

Kingfisher International Products B.V.
Rapenburgerstraat 175E
1011 VM Amsterdam
The Netherlands



www.castorama.fr
www.bricodepot.fr

**Pour consulter les manuels d'instructions en ligne,
rendez-vous sur le site www.kingfisher.com/products**