

3663602497936

MFWB001

V20920 8X220IM



EN Safety Instructions FR Consignes de sécurité PL Instrukcje bezpieczeństwa
DE Sicherheitshinweise RO Descrierea produsului TR Ürün Açıklaması

EN	4	DE	7
FR	5	RO	8
PL	6	TR	9



EN Guarantee FR Garantie PL Gwarancja
DE Garantie RO Garanție TR Garanti

EN	10	DE	11
FR	10	RO	12
PL	11	TR	12



EN Product description FR Description du produit PL Opis produktu 13
DE Produktbeschreibung RO Descrierea produsului TR Ürün Açıklaması



EN Assembly FR Assemblage PL Montaż 14
DE Montage RO Asamblare TR Kurulum



EN Care & maintenance FR Entretien et maintenance
PL Pielęgnacja i konserwacja DE Pflege und Wartung
RO Îngrijire și întreținere TR Bakım ve Onarım

EN	15	DE	15
FR	15	RO	15
PL	15	TR	16



EN IMPORTANT – Save these instructions. This manual contains important safety and operating instructions. Read all instructions and follow them with each use of this product.

FR IMPORTANT – Conserver ces instructions. Ce manuel contient des instructions importantes liées à la sécurité et au fonctionnement. Lire toutes les instructions et les suivre à chaque utilisation de ce produit.

PL WAŻNE – należy zachować tę instrukcję. Niniejsza instrukcja obsługi zawiera ważne informacje dotyczące bezpieczeństwa i użytkowania. Należy przeczytać wszystkie wytyczne i zawsze stosować się do nich podczas użytkowania produktu.

DE WICHTIG: Bewahren Sie diese Anleitung auf. Dieses Handbuch enthält wichtige Sicherheitshinweise und Bedienungsanweisungen. Lesen Sie alle Anweisungen und befolgen Sie diese bei der Verwendung des Produkts.

RO IMPORTANT – păstrați aceste instrucțiuni. Acest manual conține instrucțiuni importante de siguranță și utilizare. Citiți toate instrucțiunile și urmați-le la fiecare utilizare a acestui produs.

TR ÖNEMLİ – Bu talimatları saklayın. Bu kılavuz önemli güvenlik ve kullanım talimatları içermektedir. Tüm talimatları okuyun ve bu ürünün her kullanımında bunları uygulayın.

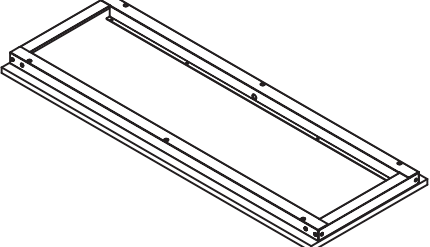
[01] x1

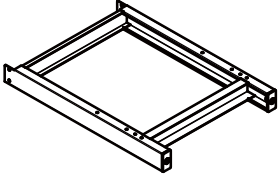

[02] x2

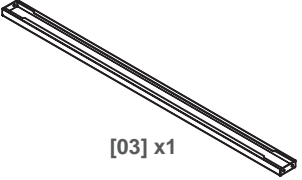

[03] x1



[04] x16



[05] x4

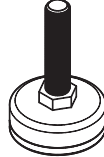

[06] x4



EN Safety Instructions FR Consignes de sécurité PL Instrukcje bezpieczeństwa
 DE Sicherheitshinweise RO Descrierea produsului TR Ürün Açıklaması

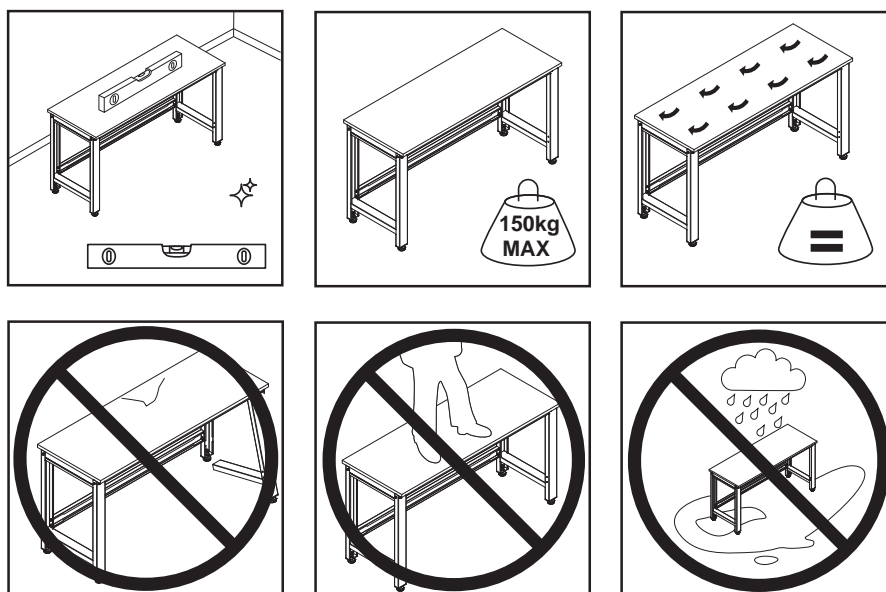

- Use this workbench on a clean, flat and even surface only.
- Do not exceed the maximum weight supported by the workbench.
- Distribute weight evenly to ensure product is stable.
- Refer to Technical Data for weight distribution.
- Do not use the workbench if damaged. Regularly check its condition.
- Do not climb on the workbench or use the workbench as a ladder or a stepladder.
- Only use the workbench in indoor/dry conditions.



NOTE:

These important safeguards and instructions cannot cover all possible conditions and situations that may occur. It must be understood that common sense and caution need to be applied by the person using the product.



WARNING:

Read and follow all Safety Rules and Assembly Instructions before assembling this product. Retain this document for further reference.



EN Safety Instructions FR Consignes de sécurité PL Instrukcje bezpieczeństwa
 DE Sicherheitshinweise RO Descrierea produsului TR Ürün Açıklaması

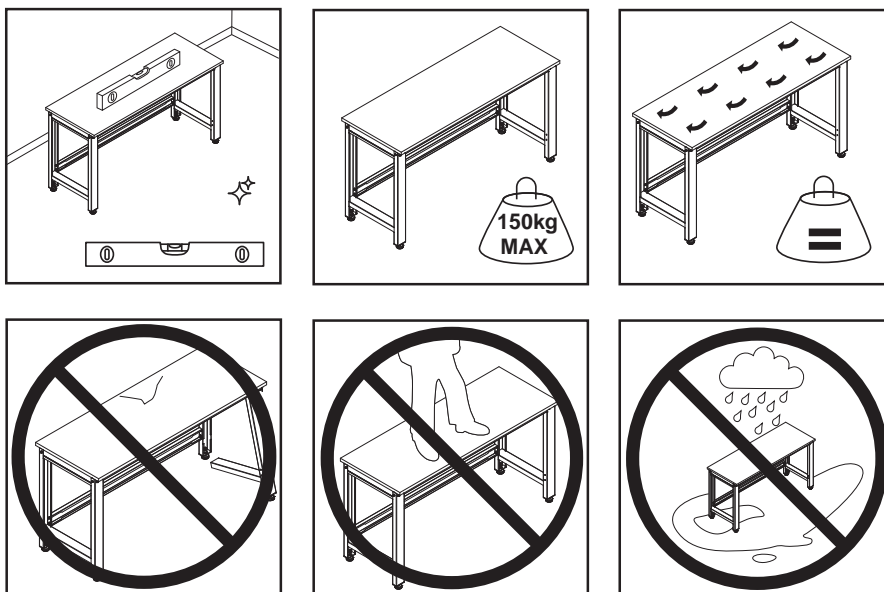

- Utiliser cet établi sur une surface propre, lisse et plane uniquement.
- Ne pas dépasser le poids maximal supporté par l'établi.
- Répartir le poids de manière homogène pour garantir la stabilité du produit.
- Se reporter aux données techniques pour la répartition du poids.
- Ne pas utiliser l'établi s'il est endommagé. Vérifier régulièrement son état.
- Ne pas monter sur l'établi ni l'utiliser comme échelle ou escabeau.
- Utiliser l'établi à l'intérieur/dans un lieu sec uniquement.



REMARQUE :

Ces consignes de sécurité et instructions ne peuvent pas couvrir toutes les conditions et situations pouvant se produire. La personne utilisant le produit doit toujours faire preuve de bon sens et de précaution.



AVERTISSEMENT

Lire et suivre toutes les règles de sécurité et instructions de montage avant de monter ce produit. Conserver ce document pour référence ultérieure.



EN Safety Instructions FR Consignes de sécurité PL Instrukcje bezpieczeństwa
 DE Sicherheitshinweise RO Descrierea produsului TR Ürün Açıklaması

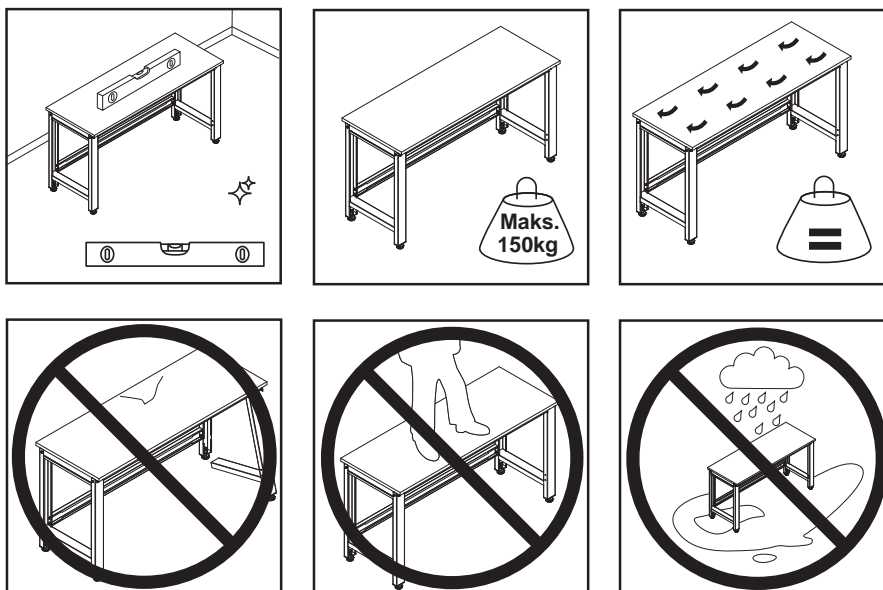

- Ze stołu warsztatowego należy korzystać wyłącznie na czystej, płaskiej i równej powierzchni.
- Nie przekraczać maksymalnego obciążenia stołu warsztatowego.
- Aby zapewnić stabilność produktu, równomiernie rozłożyć ciężar.
- Wytyczne dotyczące rozkładu obciążenia można znaleźć w danych technicznych.
- Nie używać stołu warsztatowego w przypadku stwierdzenia uszkodzenia. Regularnie sprawdzać stan produktu.
- Nie wchodzić na stół warsztatowy ani nie używać go jako drabiny lub stopnia.
- Stołu warsztatowego należy używać wyłącznie w pomieszczeniach / w suchych warunkach.



UWAGA:

Opisane tutaj środki ostrożności oraz zalecenia nie obejmują wszystkich możliwych warunków i sytuacji. Z produktu należy korzystać w sposób rozsądny i zachowywać ostrożność.



OSTRZEŻENIE

Przed rozpoczęciem montażu produktu należy przeczytać wszystkie zasady bezpieczeństwa oraz instrukcję montażową i zastosować się do nich. Niniejszy dokument należy zachować do wglądu w przyszłości.



EN Safety Instructions FR Consignes de sécurité PL Instrukcje bezpieczeństwa
 DE Sicherheitshinweise RO Descrierea produsului TR Ürün Açıklaması

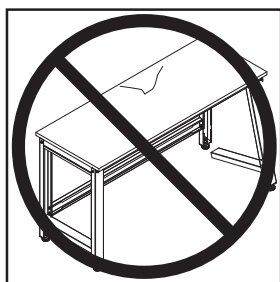
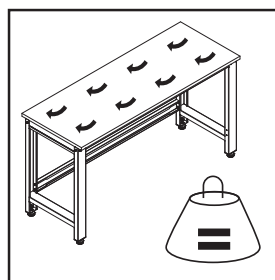
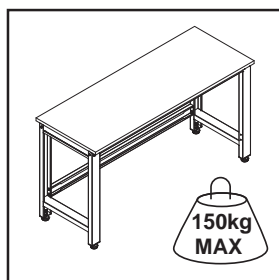
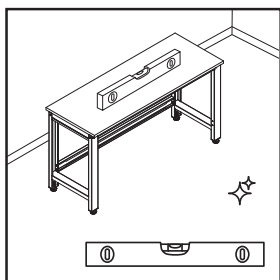

- Verwenden Sie diese Werkbank nur auf einer sauberen, geraden und ebenen Oberfläche.
- Überschreiten Sie nicht das Maximalgewicht, für das die Werkbank ausgelegt ist.
- Verteilen Sie das Gewicht gleichmäßig, um sicherzustellen, dass das Produkt stabil bleibt.
- Informationen zur Gewichtsverteilung finden Sie unter „Technische Daten“.
- Verwenden Sie die Werkbank nicht, wenn sie beschädigt ist. Überprüfen Sie regelmäßig den Zustand.
- Steigen Sie nicht auf die Werkbank und verwenden Sie die Werkbank nicht als Leiter oder Trittleiter.
- Die Werkbank darf nur in Innenräumen oder trockenen Umgebungen verwendet werden.



HINWEIS:

Diese wichtigen Sicherheitsmaßnahmen und Anweisungen können nicht alle möglichen Bedingungen und Situationen abdecken, die auftreten können. Die Person, die das Produkt verwendet, muss vernünftig und mit Bedacht vorgehen.



WARNUNG

Lesen und befolgen Sie alle Sicherheitsvorschriften und Montageanweisungen, bevor Sie dieses Produkt zusammenbauen. Bewahren Sie dieses Dokument zur Referenz auf.



EN Safety Instructions FR Consignes de sécurité PL Instrukcje bezpieczeństwa
 DE Sicherheitshinweise RO Descrierea produsului TR Ürün Açıklaması

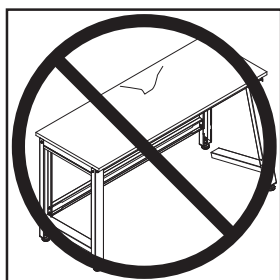
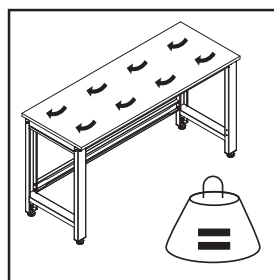
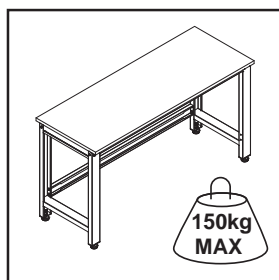
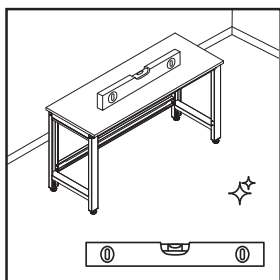

- Utilizați acest banc de lucru numai pe o suprafață curată, plană și uniformă.
- Nu depășiți greutatea maximă suportată de bancul de lucru.
- Distribuți greutatea în mod egal, pentru a asigura stabilitatea produsului.
- Consultați datele tehnice pentru distribuirea greutății.
- Nu utilizați bancul de lucru dacă este deteriorat. Verificați starea sa în mod regulat.
- Nu vă urcați pe bancul de lucru și nu utilizați bancul de lucru ca scară sau treaptă.
- Utilizați bancul de lucru numai în condiții uscate/de interior.



NOTĂ:

Aceste măsuri de protecție și instrucțiuni importante nu pot acoperi toate condițiile și situațiile posibile. Este de la sine înțeles faptul că trebuie să existe simț practic și atenție din partea persoanei care utilizează produsul.



AVERTISMENT

Citiți și urmați regulile de siguranță și instrucțiunile de asamblare, înainte de a asambla acest produs. Păstrați acest document pentru consultare ulterioară.



EN Safety Instructions FR Consignes de sécurité PL Instrukcje bezpieczeństwa
 DE Sicherheitshinweise RO Descrierea produsului TR Ürün Açıklaması

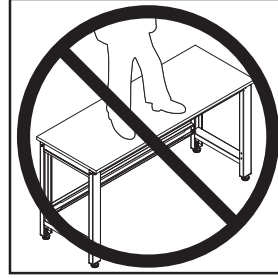
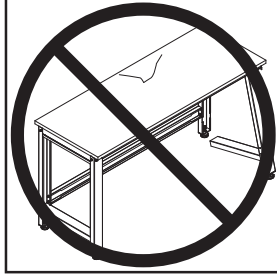
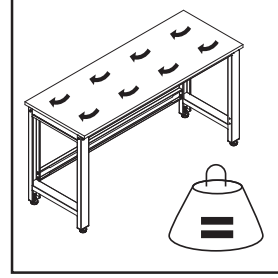
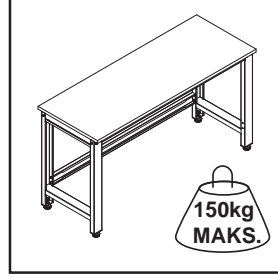
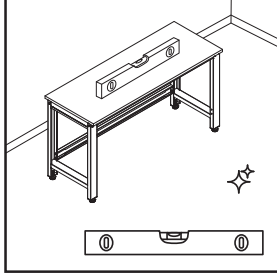

- Bu çalışma tezgahını yalnızca temiz, düz ve dengeli yüzeylerde kullanın.
- Çalışma tezgahının desteklediği maksimum ağırlığı aşmayın.
- Ürünün dengeli durmasını sağlamak için ağırlığı eşit şekilde dağıtın.
- Ağırlık dağılımı için Teknik Verilere bakın.
- Hasarlıysa çalışma tezgahını kullanmayın. Tezgahın durumunu düzenli olarak kontrol edin.
- Çalışma tezgahının üzerine çıkmayın veya tezgahı merdiven olarak kullanmayın.
- Çalışma tezgahını yalnızca iç mekanda/kuru alanlarda kullanın.



NOT:

Bu önemli önlemler ve talimatlar, tüm olası koşulları ve meydana gelebilecek durumları kapsamaz. Ürünü kullanan kişi sağduyulu ve dikkatli bir şekilde hareket etmelidir.



UYARI

Bu ürünü monte etmeden önce tüm Güvenlik Kuralları ve Montaj Talimatlarını okuyun ve uygulayın. Bu belgeyi daha sonra başvurmak üzere saklayın.



EN Guarantee FR Garantie PL Gwarancja
 DE Garantie RO Garanție TR Garanti

We take special care to select high quality materials and use manufacturing techniques that allow us to create products incorporating design and durability.

This MAGNUSSON WORKSHOP STORAGE RANGE has a manufacturer's guarantee of 5 years against manufacturing defects, from the date of purchase (if bought in store) or date of delivery (if bought online), at no additional cost for normal (non-professional or commercial) household use.

To make a claim under this guarantee, you must present your proof of purchase (such as a sales receipt, purchase invoice or other evidence admissible under applicable law), please keep your proof of purchase in a safe place. For this guarantee to apply, the product you purchased must be new, it will not apply to second hand or display products.

Unless stated otherwise by applicable law, any replacement product issued under this guarantee will only be guaranteed until expiry of the original guarantee period.

This guarantee covers product failures and malfunctions provided the product was used for the purpose for which it is intended and subject to installation, cleaning, care and maintenance in accordance with the information contained in these terms and conditions, in the user manual and standard practice, provided that standard practice does not conflict with the user manual.

This guarantee does not cover defects and damage caused by normal wear and tear or damage that could be the result of improper use, faulty installation or assembly, neglect, accident, misuse, or modification of the product. Unless stated otherwise by applicable law, this guarantee will not cover, in any case, ancillary costs (shipping, movement, costs of uninstalling and reinstalling, labour etc), or direct and indirect damage.

If the product is defective, we will, within a reasonable time, refund/repair/replace at our discretion.

Rights under this guarantee are enforceable in the country in which you purchased this product. Guarantee related queries should be addressed to the store you purchased this product from.

The guarantee is in addition to and does not affect your statutory rights.



EN Guarantee FR Garantie PL Gwarancja
 DE Garantie RO Garanție TR Garanti

Nous veillons tout particulièrement à sélectionner des matériaux de haute qualité et à utiliser des techniques de fabrication qui nous permettent de créer des produits à la fois design et durables.

Cette GAMME DE RANGEMENTS D'ATELIER MAGNUSSON bénéficie d'une garantie fabricant de 5 ans contre tout défaut de fabrication, à compter de la date d'achat (en cas d'achat en magasin) ou de la date de livraison (en cas d'achat en ligne), sans coût supplémentaire, dans le cadre d'un usage domestique normal (non professionnel et non commercial).

Pour déposer une réclamation au titre de cette garantie, vous devez présenter votre preuve d'achat (ticket de caisse, facture d'achat ou toute autre preuve recevable en vertu de la loi en vigueur). Conserver votre preuve d'achat dans un endroit sûr. Pour que cette garantie soit applicable, le produit que vous avez acheté doit être neuf. La garantie ne s'applique pas aux produits d'occasion ou aux modèles d'exposition.

Sauf indication contraire prévue par la loi en vigueur, tout produit de remplacement fourni au titre de la présente garantie ne sera garanti que jusqu'à expiration de la période de garantie initiale.

Cette garantie couvre les défaillances et dysfonctionnements matériels, sous réserve que le produit ait été utilisé conformément à l'usage pour lequel il a été conçu, qu'il ait été installé, nettoyé et entretenu conformément aux informations contenues dans les présentes conditions générales ainsi que dans le manuel d'utilisation, et conformément à la pratique, sous réserve que cette dernière n'aïlle pas à l'encontre du manuel d'utilisation.

Cette garantie ne couvre pas les défauts et dommages causés par l'usure normale ni les dommages pouvant résulter d'une utilisation non conforme, d'une installation ou d'un montage défectueux, ou d'une négligence, d'un accident, d'une mauvaise utilisation ou d'une modification du produit. Sauf indication contraire prévue par la loi en vigueur, cette garantie ne couvre en aucun cas les coûts accessoires (expédition, transport, frais de désinstallation et réinstallation, main-d'œuvre, etc.), ni les dommages directs et indirects.

Si le produit est défectueux, nous proposerons, dans un délai raisonnable, un remboursement/une réparation/un remplacement à notre discrétion.

Cette garantie est valable dans le pays où vous avez acheté ce produit. Toute demande au titre de la garantie doit être adressée au magasin où vous avez acheté ce produit.

Cette garantie s'ajoute à vos droits statutaires, sans les affecter.



EN Guarantee FR Garantie PL Gwarancja
 DE Garantie GB Garantie TR Garanti

Przykładamy szczególną wagę do tego, aby wybierać materiały wysokiej jakości i stosować techniki produkcyjne, które umożliwiają tworzenie wytrzymałych, a zarazem atrakcyjnych produktów.

PRODUKTY DO PRZECHOWYWANIA NARZĘDZI MAGNUSSON są objęte gwarancją producenta przez okres 5 lat od daty zakupu (zakup w sklepie) lub dostawy (zakup przez Internet), bezpłatnie w przypadku normalnego (nieprofesjonalnego lub niekomercyjnego) użytku domowego.

W celu zgłoszenia roszczenia w ramach gwarancji należy przedstawić dowód zakupu (np. paragon, fakturę lub inny ważny w świetle prawa dokument). Dowód zakupu należy przechowywać w bezpiecznym miejscu. Gwarancja dotyczy wyłącznie produktów zakupionych jako nowe, a nie dotyczy produktów nabytych jako używane lub powystawowe.

Jeśli odpowiednie przepisy nie stanowią inaczej, produkt zastępczy wydany na mocy niniejszej gwarancji będzie objęty gwarancją tylko do końca okresu obowiązywania pierwotnej gwarancji.

Gwarancja obejmuje usterki i awarie, przy założeniu, że produkt był używany zgodnie z przeznaczeniem oraz zamontowany, czyszczony, konserwowany i serwisowany zgodnie ze standardowymi praktykami i informacjami zawartymi powyżej, w instrukcji obsługi oraz określonymi przez standardowe sposoby postępowania, jeśli są one zgodne z instrukcją obsługi.

Niniejsza gwarancja nie obejmuje wad ani uszkodzeń wynikających z normalnego zużycia, uszkodzeń będących skutkiem niewłaściwego użytkowania, montażu lub złożenia, a także zaniedbania, wypadku, używania niezgodnego z przeznaczeniem lub modyfikacji produktu. Jeśli lokalne przepisy nie stanowią inaczej, niniejsza gwarancja nie obejmuje w żadnym przypadku kosztów dodatkowych (dostawy, transportu, demontażu oraz montażu, robocizny itp.) ani strat bezpośrednich lub pośrednich.

W razie stwierdzenia uszkodzenia produktu zobowiązujemy się w rozsądnym czasie zwrócić koszty, naprawić go lub wymienić wedle naszego uznania.

Prawa wynikające z niniejszej gwarancji mają zastosowanie w kraju, w którym zakupiono produkt. Pytania dotyczące gwarancji należy kierować do sklepu, w którym zakupiono produkt.

Niniejsza gwarancja jest dokumentem dodatkowym, który nie ma wpływu na ustawowe prawa konsumenta.



EN Guarantee FR Garantie PL Gwarancja
 DE Garantie GB Garantie TR Garanti

Wir legen besonderen Wert auf qualitativ hochwertige Materialien und Herstellungsmethoden, mit denen wir Produkte erstellen können, die durch Design und Haltbarkeit hervorstechen.

Diese AUFBEWAHRUNGSLÖSUNG VON MAGNUSSON hat ab Kaufdatum (falls im Laden gekauft) oder ab Lieferdatum (falls online gekauft) eine Herstellergewährleistung von 5 Jahren vor Herstellungsfehlern, ohne zusätzliche Kosten für den normalen (privaten oder kommerziellen) Gebrauch im Haushalt.

Um einen Anspruch unter dieser Garantie geltend zu machen, müssen Sie Ihren Kaufnachweis vorlegen (z. B. einen Kaufbeleg, eine Rechnung oder andere Belege, die unter geltendem Recht zulässig sind). Bitte bewahren Sie Ihren Kaufnachweis an einem sicheren Ort auf. Damit diese Garantie gilt, muss das von Ihnen erworbene Produkt neu sein. Sie gilt nicht für Produkte aus zweiter Hand oder Ausstellungsprodukte.

Sofern nicht anders durch geltendes Recht angegeben, wird ein durch diese Garantie zur Verfügung gestelltes Ersatzprodukt nur bis zum Ablauf der ursprünglichen Garantiefrist garantiert.

Diese Garantie deckt Produktfehler und Fehlfunktionen ab, vorausgesetzt, das Produkt wurde für den vorgesehenen Zweck verwendet und entsprechend den in diesen Geschäftsbedingungen, in der Bedienungsanleitung und in der Standardpraxis (vorausgesetzt, dass die Standardpraxis nicht der Bedienungsanleitung widerspricht) enthaltenen Informationen der Installation, Reinigung, Pflege und Wartung unterzogen.

Diese Garantie deckt weder Defekte und Schäden ab, die durch normalen Verschleiß verursacht wurden, noch Schäden, die auf unsachgemäße Verwendung, fehlerhafte Installation oder Montage, Nachlässigkeit, Unfall, Missbrauch oder Veränderung des Produkts zurückzuführen sind. Sofern nicht anderweitig durch geltendes Recht angegeben, deckt diese Garantie in keinem Fall Nebenkosten (Versand, Transport, Kosten für Deinstallation und Neuinstallation, Arbeit usw.) oder direkte und indirekte Schäden ab.

Wenn das Produkt defekt ist, bieten wir nach unserem Ermessen innerhalb einer angemessenen Frist eine Rückerstattung, Reparatur oder ein Ersatzprodukt an.

Die Rechte im Rahmen dieser Garantie sind in dem Land durchsetzbar, in dem das Produkt gekauft wurde. Fragen im Zusammenhang mit der Garantie sollten an das Geschäft gestellt werden, bei dem Sie das Produkt gekauft haben.

Ihre gesetzlich verbrieften Rechte bleiben von dieser Garantie unberührt und gelten neben dieser.



EN Garantie TR Garanti PL Gwarancja
DE Garantie RO Garanție IT Garanti

Avem mare grijă să selectăm materiale de înaltă calitate și să utilizăm tehnici de fabricare care ne permit să creăm game de produse ce încorporează design și durabilitate.

Această GAMĂ DE DEPOZITARE PENTRU ATELIER MAGNUSSON are o garanție a producătorului de 5 ani pentru defectele de fabricație, de la data cumpărării (dacă este cumpărată din magazin) sau de la data livrării (dacă este cumpărată online), fără cost suplimentar pentru utilizarea casnică normală (nu profesională sau comercială).

Pentru a face o solicitare în temeiul acestei garanții, trebuie să prezentați dovada achiziției (precum chitanța de vânzare, factura de achiziție sau altă dovadă admisibilă potrivit legii în vigoare); păstrați dovada achiziției într-un loc sigur. Pentru ca această garanție să se aplice, produsul pe care l-ați cumpărat trebuie să fie nou; garanția nu se va aplica produselor la mâna a doua sau mostrelor din magazin.

Dacă nu se specifică altfel în legile în vigoare, orice produs înlocuit livrat în baza acestei garanții va fi garantat doar până la expirarea perioadei inițiale de garanție.

Această garanție acoperă defecțiunile produsului, cu condiția ca produsul să fi fost utilizat în scopul prevăzut și să fi fost instalat, curățat, îngrijit și întreținut în conformitate cu informațiile cuprinse în acești termeni și condiții și în manualul de utilizare, dar și cu practicile standard, cu condiția ca practicile standard să nu contrazică manualul de utilizare.

Această garanție nu acoperă defectele și deteriorările provocate de uzura normală și daunele care pot fi rezultatul utilizării necorespunzătoare, instalării sau asamblării defectuoase, neglijenței, accidentelor, folosirii incorecte sau modificărilor aduse produsului. Dacă nu se specifică altfel în legile în vigoare, această garanție nu acoperă în niciun caz costurile suplimentare (de transport, deplasare, dezinstalare și reinstalare, manoperă etc.) sau daunele directe și indirecte.

Dacă produsul este defect, vă vom rambursa banii sau vă vom repara/înlocui produsul, într-un interval de timp rezonabil, la alegerea noastră.

Drepturile acoperite de această garanție sunt aplicabile în țara în care ați achiziționat produsul. Întrebările legate de garanție trebuie adresate magazinului de unde ați achiziționat produsul.

Garanția se adaugă la drepturile dvs. legale și nu le afectează.



EN Garantie TR Garanti PL Gwarancja
DE Garantie RO Garanție IT Garanti

Yüksek kaliteli malzemeler seçmeye ve tasarım ile dayanıklılığı bir arada sunan ürünler oluşturmamızı sağlayan üretim tekniklerini kullanmaya özen gösteririz.

Bu MAGNUSSON WORKSHOP DEPOLAMA ÜRÜN YELPAZESİ, normal (profesyonel veya ticari olmayan) evsel kullanım için hiçbir ek ücret olmadan, satın alma tarihinden (mağazadan satın alınmışsa) veya teslimat tarihinden (çevrimiçi olarak satın alınmışsa) itibaren üretim kusurlarına karşı 5 yıl üretici garantisini sunar.

Bu garanti kapsamında hak talebinde bulunmak için satın alma kanıtınızı (satış makbuzu, alış faturası veya geçerli yasalarda kabul edilebilir diğer kanıtlar gibi) sunmalısınız, lütfen satın alma kanıtınızı güvenli bir yerde saklayın. Bu garantisinin geçerli olması için satın aldığınız ürün yeni olmalıdır, ikinci el veya teşhir ürünleri için geçerli olmayacaktır.

Geçerli yasalar tarafından aksi belirtilmedikçe, bu garanti kapsamında verilen herhangi bir ikame ürün, yalnızca orijinal dönem garanti süresinin bitimine kadar garantili olacaktır.

Standart uygulamanın kullanım kılavuzuyla çalışmaması koşuluyla, bu garanti ürünün amacına uygun kullanılmış olması ve montajı, temizliği, bakımı ve muhafazasının bu hüküm ve koşullarda, kullanım kılavuzunda ve standart uygulamada yer alan bilgiler uyarınca yapılmış olması şartıyla ürün arızalarını ve kusurlarını kapsar.

Bu garanti normal aşınma ve eskime ya da hasar nedeniyle oluşan kusurlar ile hasarları ve uygunsuz kullanım, yanlış kurulum veya montaj, ihmal, kaza, yanlış kullanım veya ürünün değiştirilmesinden doğan hasarları kapsamaz. Yürürlükteki yasalar tarafından aksi belirtilmedikçe bu garanti, hiçbir durumda ek masraflar (nakliye, taşıma, kaldırma ve yeniden kurma, işçilik vb.) veya doğrudan ve dolaylı zararları kapsamaz.

Ürün kusurluysa kendi takdirimize bağlı olarak makul bir süre içinde iade/onarım/değişim imkanı sağlarız.

Bu garanti kapsamındaki haklar, bu ürünün satın alındığı ülke için geçerlidir. Garantiye ilişkin sorular, bu ürünü satın aldığınız mağazaya yönlendirilmelidir.

Garanti, temel haklarınıza ilave olarak verilir ve temel haklarınızı etkilemez.



- EN Product description FR Description du produit PL Opis produktu
DE Produktbeschreibung RO Descrierea produsului TR Ürün Açıklaması

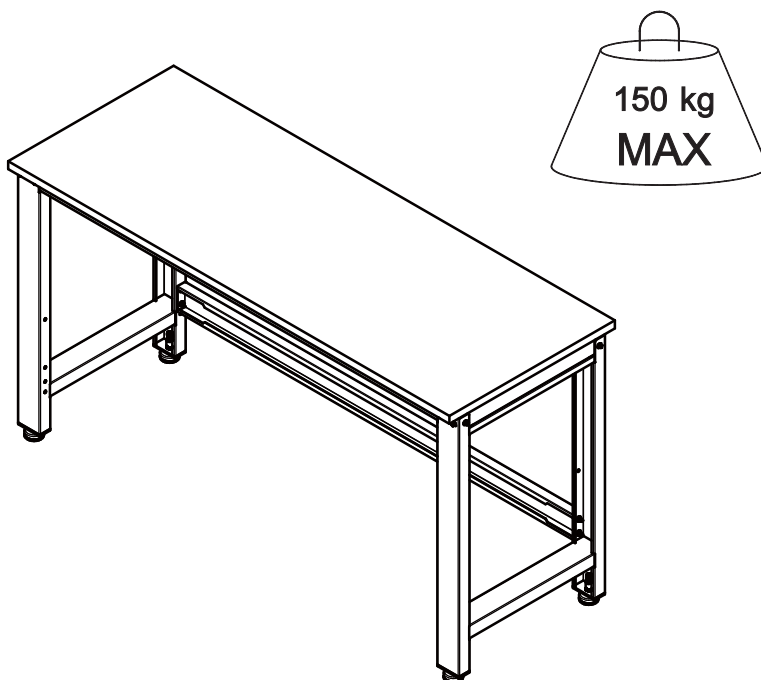

- EN Fixed work bench
FR Établi fixe
PL Staly stół warsztatowy
DE Fest montierte Werkbank
RO Banc de lucru fixat
TR Sabit çalışma tezgahı



- EN Assembly
- FR Assemblage
- PL Montaż
- DE Montage
- RO Asamblare
- TR Kurulum

01



[04] x16



[05] x4

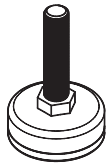

[06] x4

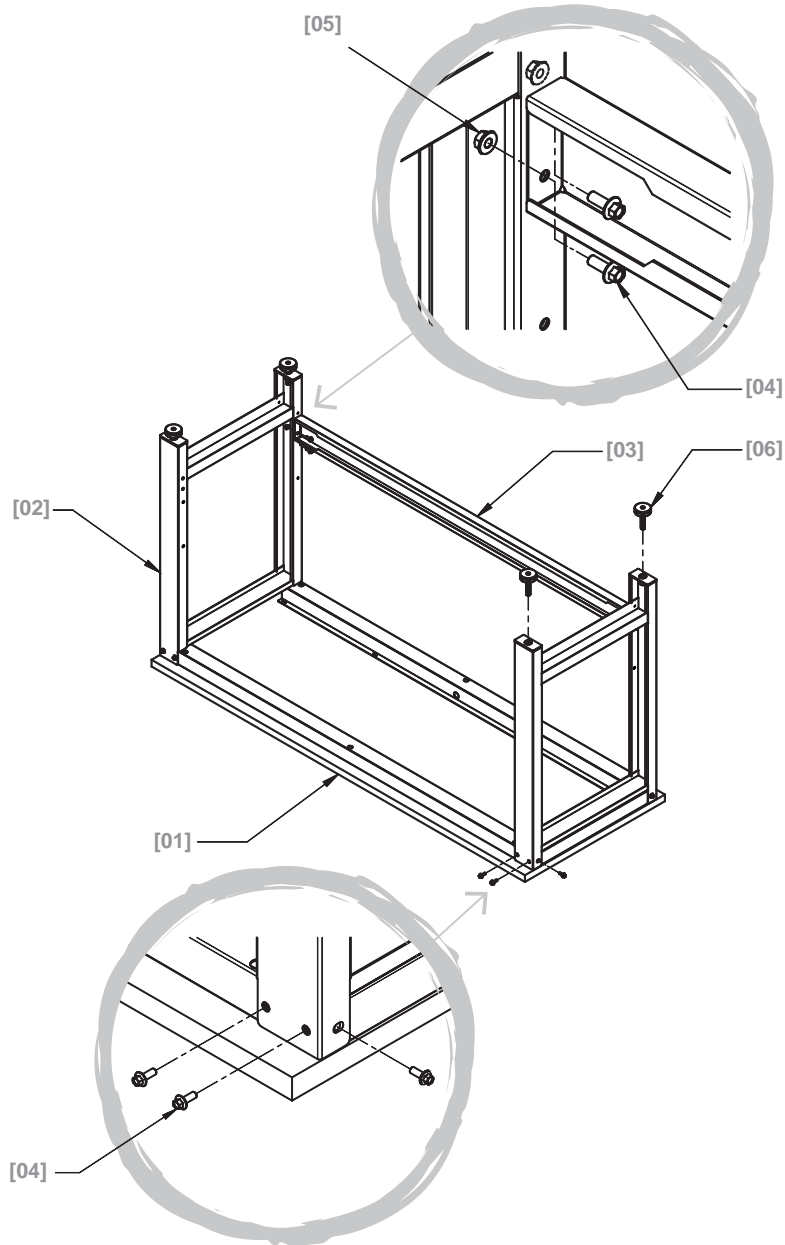



Care & maintenance Entretien et maintenance
 Pielęgnacja i konserwacja Pflege und Wartung
 Îngrijire și întreținere Bakım ve Onarım

- Place the product only on a dry, stable and firm surface, which may hold the rated load.
- Keep the product clean. Clean the product with a dry cloth. Use a brush for areas that are hard to reach.
- Regularly check the moving parts and oil these parts regularly.



Care & maintenance Entretien et maintenance
 Pielęgnacja i konserwacja Pflege und Wartung
 Îngrijire și întreținere Bakım ve Onarım

- Placer le produit uniquement sur une surface sèche, stable et solide, qui peut supporter la charge nominale.
- Maintenir le produit propre. Nettoyer le produit avec un chiffon sec. Utiliser une brosse pour les endroits difficiles à atteindre.
- Vérifier et lubrifier régulièrement les pièces en mouvement.



Care & maintenance Entretien et maintenance
 Pielęgnacja i konserwacja Pflege und Wartung
 Îngrijire și întreținere Bakım ve Onarım

- Produkt należy umieszczać wyłącznie na suchej, stabilnej i twardej powierzchni, która jest w stanie utrzymać obciążenie znamionowe.
- Utrzymywać produkt w czystości. Czyścić urządzenie przy użyciu suchej szmatki. W trudno dostępnych miejscach należy użyć szczotki.
- Należy regularnie sprawdzać działanie ruchomych elementów i je smarować.



Care & maintenance Entretien et maintenance
 Pielęgnacja i konserwacja Pflege und Wartung
 Îngrijire și întreținere Bakım ve Onarım

- Stellen Sie das Produkt nur auf eine trockene, stabile und feste Oberfläche, die die Nennlast tragen kann.
- Halten Sie das Produkt rein. Reinigen Sie das Produkt mit einem trockenen Tuch. Verwenden Sie eine Bürste für Bereiche, die schwer zugänglich sind.
- Überprüfen Sie regelmäßig die beweglichen Teile, und ölen Sie diese regelmäßig.



Care & maintenance Entretien et maintenance
 Pielęgnacja i konserwacja Pflege und Wartung
 Îngrijire și întreținere Bakım ve Onarım

- Amplasați produsul numai pe o suprafață uscată, stabilă și fermă, care poate susține sarcina nominală.
- Mențineți produsul curat. Curățați produsul cu o lavetă uscată. Utilizați o perie pentru zonele care sunt greu accesibile.
- Verificați cu regularitate piesele mobile și ungeți-le cu regularitate.



• Care & maintenance
• Pielęgnacja i konserwacja
• İngrijire și întreținere

• Entretien et maintenance
• Pflege und Wartung
• Bakım ve Onarım

- Ürünü yalnızca nominal yükü taşıma kapasitesine sahip kuru, sabit ve sert bir yüzeye yerleştirin.
 - Ürünün temiz kalmasını sağlayın. Ürünü kuru bir bezle temizleyin. Ulaşılması zor alanlar için bir fırça kullanın.
 - Hareketli parçaları düzenli olarak kontrol edin ve düzenli olarak yağlayın.
-

**Manufacturer • Fabricant • Producent •
Producător:**

UK Manufacturer:
Kingfisher International Products Limited,
3 Sheldon Square, London, W2 6PX,
United Kingdom

EU Manufacturer:
Kingfisher International Products B.V.
Rapenburgerstraat 175E
1011 VM Amsterdam
The Netherlands
www.kingfisher.com/products

EN

www.diy.com
www.screwfix.com
www.screwfix.ie

**To view instruction manuals online,
visit www.kingfisher.com/products**

FR

www.castorama.fr
www.bricodepot.fr

**Pour consulter les manuels
d'instructions en ligne,
rendez-vous sur le site
www.kingfisher.com/products**

PL

**Aby zapoznać się z instrukcją
obsługi online, odwiedź stronę
www.kingfisher.com/products**

RO

www.bricodepot.ro

**Pentru a consulta manualele de
instrucțiuni online, vizitați
www.kingfisher.com/products**

TR

İthalatçı Firma:
KOÇTAŞ YAPI MARKETLERİ TİC. A.Ş.
Taşdelen Mah. Sırrı Çelik Bulvarı No: 5
34788 Taşdelen/Çekmeköy/İSTANBUL
Tel: +90 216 4300300
Faks: +90 216 4844313
www.koctas.com.tr

**Kullanım kılavuzuna internet
üzerinden ulaşmak için
www.kingfisher.com/products
adresini ziyaret edin**

Yetkili servis istasyonları ve yedek
parça temini için aşağıda yer alan
Koçtaş Müşteri Hattı ve Koçtaş
Genel Müdürlük irtibat bilgilerinden
faydalanınız.

KOÇTAŞ MÜŞTERİ HİZMETLERİ
0850 209 50 50





