

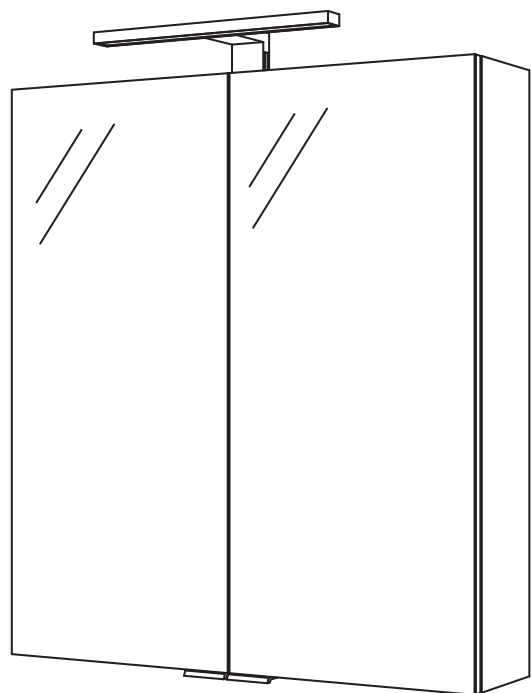

COOKE™  
&LEWIS

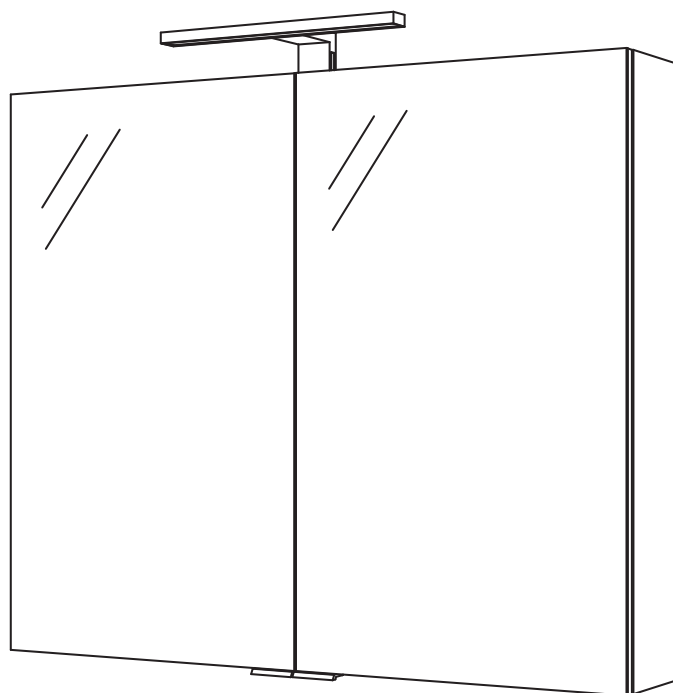

3663602527206



3663602527213

# Indra

V10519



EN Safety    FR Sécurité    PL Bezpieczeństwo    DE Sicherheit    RUS Безопасность  
 RO Siguranță    ES Seguridad    PT Segurança    TR Emniyet

EN	5	FR	6	PL	8	DE	10	RUS	12
RO	14	ES	16	PT	18	TR	20		



EN Guarantee    FR Garantie    PL Gwarancja    DE Garantie    RUS Гарантия  
 RO Garanție    ES Garantía    PT Garantia    TR Garanti

EN	6	FR	8	PL	10	DE	12	RUS	14
RO	16	ES	18	PT	20	TR	21		



EN Use    FR Użytkowanie    PL Dane techniczne  
 DE Benutzung    RUS Использование    RO Utilizare  
 ES Uso    PT Utilização    TR Kullanım

EN	23	FR	23	PL	24	DE	24	RUS	25
RO	25	ES	26	PT	26	TR	27		



EN Installation    FR Installation    PL Instalacja  
 DE Installation    RUS Установка    RO Instalare  
 ES Instalación    PT Instalação    TR Montaj

28



EN Care & maintenance    FR Entretien et maintenance  
 PL Pielęgnacja i konserwacja    DE Pflege und Wartung  
 RUS Уход и обслуживание    RO Îngrijire și întreținere  
 ES Cuidados y Mantenimiento    PT Cuidados e manutenção  
 TR Bakım ve Onarım

EN	34	FR	35	PL	36	DE	37	RUS	38
RO	39	ES	40	PT	41	TR	42		



**EN** IMPORTANT! – Retain this information for future reference: read carefully.

**FR** IMPORTANT ! - Conserver ces informations pour référence ultérieure : à lire attentivement.

**PL** WAŻNE! - Zachować te informacje w celu wykorzystania w przyszłości: dokładnie przeczytać.

**DE** WICHTIG – Bewahren Sie diese Informationen zur künftigen Verwendung auf: Lesen Sie sie sorgfältig.

**RUS** Важно! Сохраните эту информацию на случай необходимости. Внимательно ознакомьтесь с ней перед использованием.

**RO** IMPORTANT! - Păstrați aceste informații pentru consultare ulterioară: citiți cu atenție.

**ES** IMPORTANTE - Guarde esta información para futuras consultas. Léala atentamente.

**PT** IMPORTANTE! - Guarde estas informações para futura referência: leia atentamente.

**TR** ÖNEMLİ! - Bu bilgileri daha sonra başvurmak üzere saklayın: dikkatle okuyun.

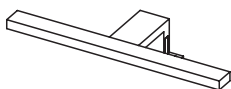
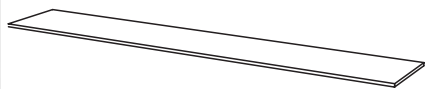
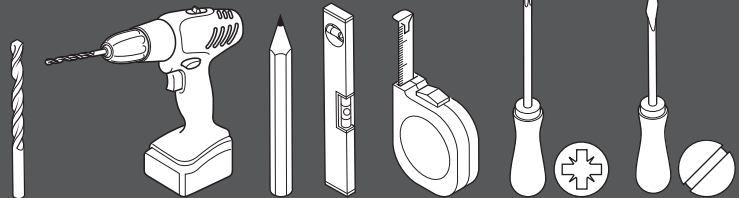
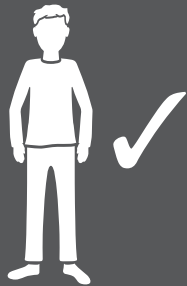

**Indra 60**  
3663602527206

[C] x 8

[D] x 2

[E] -

[F] x 2

[G] x 1

[H] x 2

**Indra 80**  
3663602527213

x 16

-

x 4

x 2

x 1

x 2

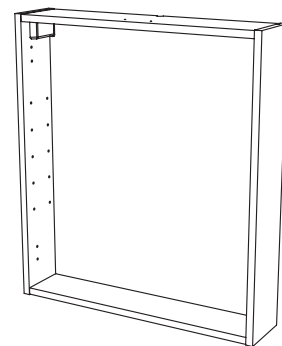

**Indra 60**  
3663602527206

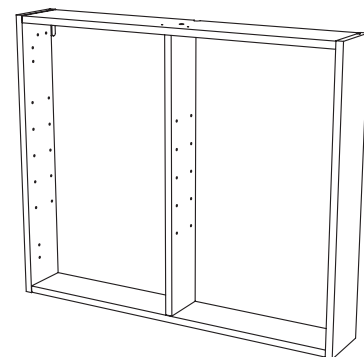

**Indra 80**  
3663602527213



[A] x 2



[B] x 2

**EN** Not included

**FR** Non inclus

**PL** Nie dołączono

**DE** Nicht inbegriffen

**RUS** Не прилагается

**RO** Nu este inclus

**ES** No incluido

**PT** Não incluída

**TR** Dahil değildir

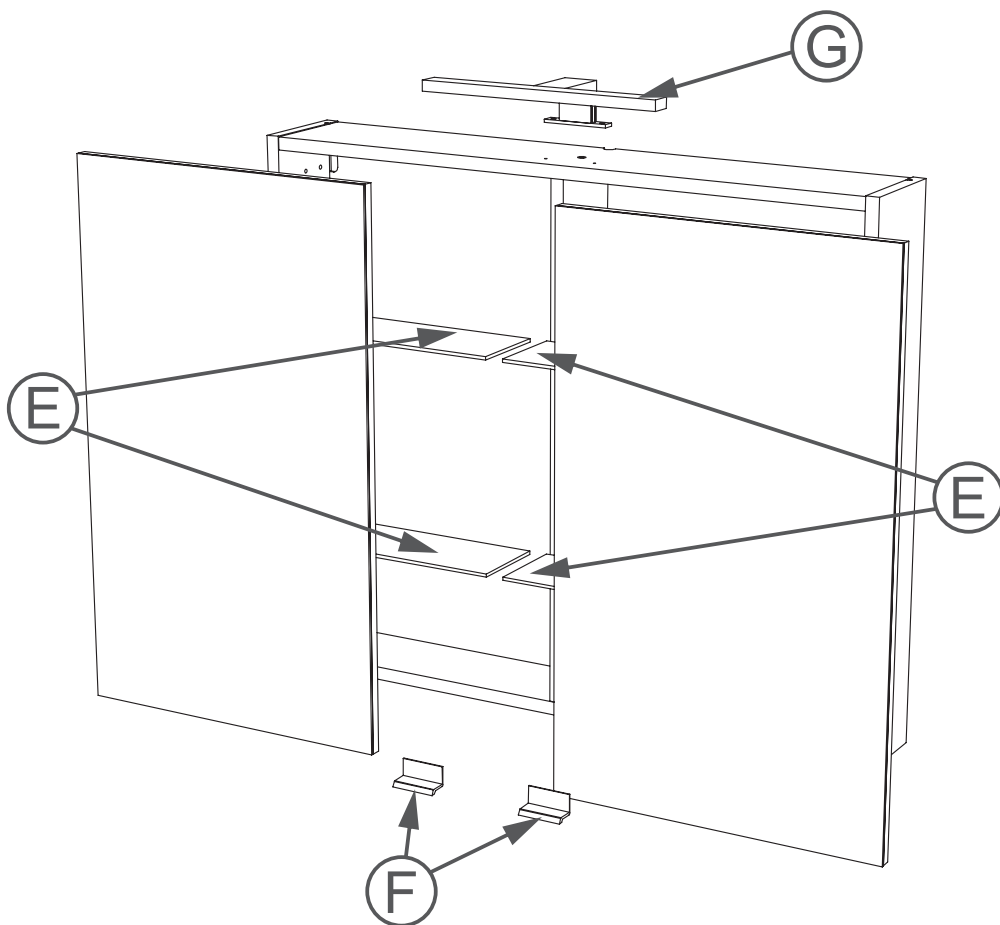
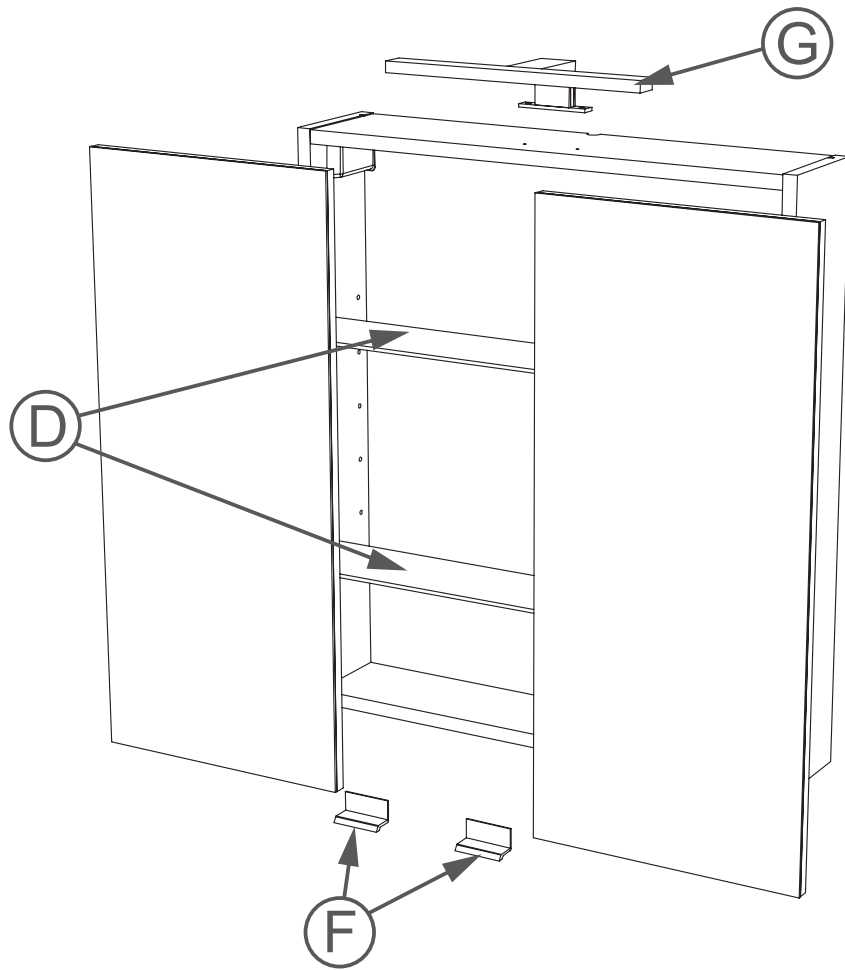



EN Safety

FR Sécurité

PL Bezpieczeństwo

DE Sicherheit

RUS Безопасность

RO Siguranță

ES Seguridad

PT Segurança

TR Emniyet

## IMPORTANT - RETAIN THIS INFORMATION FOR FUTURE REFERENCE: READ CAREFULLY

- ☑ For domestic use only.
- ☑ Make sure that the wall mounting furniture is mounted on the wall in an adequate manner.
- ☑ Installation must be carried out following the manufacturer's instructions exactly.



**WARNING:** to prevent the risk of falling, this product must be used with a suitable wall mount.

- ☑ Do not place very hot or very cold items against or in close proximity to the mirror or glass.
- ☑ Do not strike the mirror or glass surface with hard or pointed items.
- ☑ Do not attempt to cut the mirror.
- ☑ Do not let children play with this product.
- ☑ All fittings must be installed by a competent person in accordance with local regulations (IET wiring regulation BS7671).
- ☑ This product is suitable for bathroom hazard zones as specified by the following water drop image:

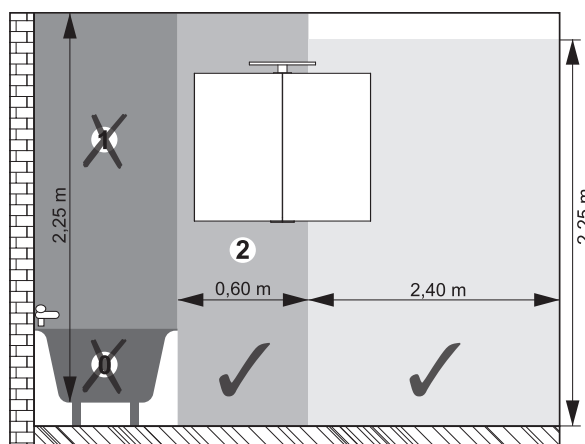

**WARNING:** this drawing is for reference only. Consult a professional electrician to install according to relevant national wiring rules. If being fitted in a bathroom a 30mA RCD must be used.

- ☑ This piece of furniture should be connected to the mains by the intermediary of a class II IP44 terminal box (included).
- ☑ Wiring diagram is for reference only. Always refer to the terminal marking for wiring. Ensure that all electrical connections are tight and that no loose strands are left out of the terminal block.
- ☑ Connection to the mains must be carried out by a qualified and authorised person, in accordance with safety regulations.
- ☑ Illuminated objects should be at a minimum 0.1m away from the luminaire.
- ☑ Once installed the connecting cables should be neither visible, nor accessible, nor strained.

- ☑ The flexible exterior cable or the cord of this luminaire cannot be replaced: if it's damaged the luminaire must be destroyed.
- ☑ This product must not be modified; modification may render it dangerous.
- ☑ Always turn off the mains during installation or during maintenance. We recommend removing the fuse or cutting off the circuit breaker at the electrical panel when works are underway. Turning off the lamp is insufficient.
- ☑ Always take into account the technical characteristics of the luminaire shown on the product label.



EN Guarantee    FR Garantie    PL Gwarancja    DE Garantie    RUС Гарантия  
 RO Garanție    ES Garantía    PT Garantia    TR Garanti

- At Cooke & Lewis, we devote special attention to selecting high-quality materials and use manufacturing techniques that enable us to create designer and durable product ranges.
- That is why we offer a 2-year warranty against product manufacturing defects.
- This product is under warranty for 2 years as from the date of purchase, for normal, non-professional household use. The warranty shall only apply upon presentation of the till receipt or the invoice. Keep your proof of purchase in a safe place.
- The warranty applies to domestic use only. The warranty covers product replacement or repair if a manufacturing fault is found during the warranty period, which begins on the date of purchase.
- The warranty covers product breakdowns and malfunctions under the condition that the product is used in accordance with its intended use and subject to installation and maintenance in accordance with good practice and the information contained in the user's manual.
- This product must be installed so that it may be later removed without damaging it.
- This contractual warranty does not cover defects and damage caused by the natural wear of parts, discoloration caused by light, bad weather, flooding, heat releases, freezing, damage caused by water quality (hardness, aggressiveness, corrosion, etc.), by the presence of foreign bodies transported by water or otherwise (sand, filings, etc.) or the lack of room ventilation, and damages that could be the consequence of improper use, misuse, negligence, accident or maintenance that is defective or does not comply with good practice or the information in the user's manual.
- The following are also excluded from the warranty: harmful consequences due to the use of accessories and/or non-original equipment manufacturer or improper replacement parts, disassembly or product modification.
- The warranty is limited to those parts recognised as defective. Under no circumstances shall it cover fringe expenses (travel, labour) and direct and consequential damage.
- This guarantee is in addition to and does not affect your statutory rights.
- Distributor: B&Q plc, Chandlers Ford, Hants, SO53 3LE  
United Kingdom [www.diy.com](http://www.diy.com)
- SFD Limited, Trade House, Mead Avenue, Yeovil, BA22 8RT,  
United Kingdom
- It is important to keep this manual for the warranty to apply for usage and maintenance of your furniture.



EN Safety    FR Sécurité    PL Bezpieczeństwo    DE Sicherheit    RUС Безопасность  
 RO Siguranță    ES Seguridad    PT Segurança    TR Emniyet

## IMPORTANT - CONSERVER CES INFORMATIONS POUR RÉFÉRENCE ULTÉRIEURE : À LIRE ATTENTIVEMENT

- ☑ Usage domestique uniquement.
- ☑ S'assurer que le meuble à suspendre est monté sur le mur de façon adéquate.

- ☑ L'installation doit être effectuée en suivant exactement les instructions du fabricant.



**AVERTISSEMENT** : pour éviter tout risque de chute, ce produit doit être utilisé avec un support mural approprié.

- ☑ Ne pas placer d'éléments très chauds ou très froids contre ou à proximité du miroir ou de la surface en verre.
- ☑ Ne pas heurter le miroir ou la surface en verre avec des éléments durs ou pointus.
- ☑ Ne pas essayer de couper le miroir.
- ☑ Ne pas laisser les enfants jouer avec ce produit.
- ☑ Tous les branchements électriques doivent être faits par une personne compétente, conformément aux réglementations locales (réglementation de câblage britannique IET BS7671).
- ☑ Ce produit est adapté aux zones à risque de la salle de bains, comme l'indique le symbole de goutte d'eau suivant :

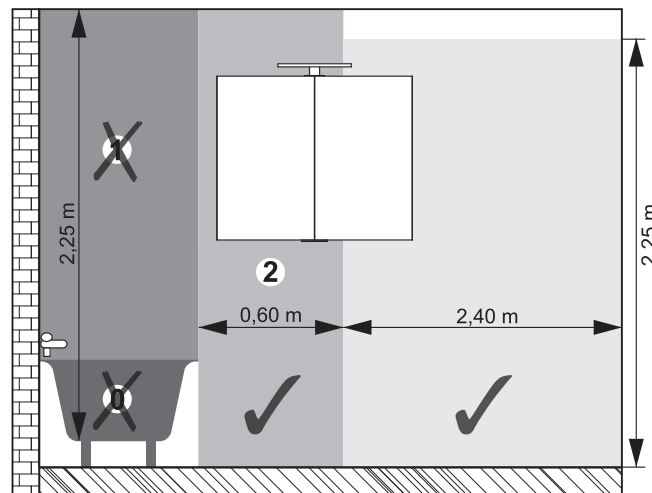

**AVERTISSEMENT** : cette illustration est fournie à titre de référence uniquement. Consulter un électricien professionnel pour une installation conforme aux réglementations nationales en vigueur. En cas de fixation dans une salle de bains, un interrupteur différentiel de 30 mA doit être utilisé.

- ☑ Ce meuble doit être raccordé au secteur à l'aide d'un boîtier de raccordement IP44 de classe II (inclus).
- ☑ Ce schéma de câblage est fourni à titre de référence uniquement. Pour le câblage, toujours vérifier le marquage des bornes. Vérifier que toutes les connexions électriques sont bien fixées et qu'il ne reste plus de fil hors du bornier.
- ☑ Le raccordement au secteur doit être effectué par une personne qualifiée et agréée, conformément aux réglementations de sécurité.
- ☑ Un écart d'au moins 0,1 m doit séparer les éléments éclairés du luminaire.
- ☑ Une fois installés, les câbles de raccordement ne doivent pas être visibles, accessibles ou tendus.
- ☑ Le câble souple externe ou le cordon de ce luminaire ne peut pas être remplacé ; s'il est endommagé, le luminaire doit être détruit.
- ☑ Ce produit ne doit pas être modifié ; toute modification du produit peut le rendre dangereux.
- ☑ Toujours couper l'alimentation secteur lors de l'installation ou de l'entretien du produit. Nous recommandons de retirer le fusible ou de couper le disjoncteur du panneau électrique lorsque des travaux sont en cours. Éteindre la lampe ne suffit pas.

- Toujours tenir compte des caractéristiques techniques du luminaire indiquées sur l'étiquette du produit.



EN Guarantee    FR Garantie    PL Gwarancja    DE Garantie    RUС Гарантия  
 RO Garanție    ES Garantía    PT Garantia    TR Garanti

- Chez Cooke & Lewis, nous sélectionnons avec une extrême attention des matériaux de grande qualité et nous utilisons des techniques de fabrication qui nous permettent de créer des gammes de produits design et durables.
- C'est pourquoi nous offrons une garantie de 2 ans contre les défauts de fabrication de nos produits.
- Ce produit est sous garantie pendant une période de 2 ans à compter de la date d'achat, pour un usage normal, domestique et non professionnel. La garantie n'est applicable que sur présentation du ticket de caisse ou de la facture. Conserver votre preuve d'achat dans un lieu sûr.
- La garantie s'applique uniquement à un usage domestique. La garantie couvre le remplacement ou la réparation du produit si un défaut de fabrication est constaté au cours de la période de garantie, qui commence à compter de la date d'achat.
- La garantie couvre les pannes et dysfonctionnements du produit, s'il est utilisé conformément à son usage prévu, et si l'installation et l'entretien ont été effectués conformément aux bonnes pratiques et aux informations contenues dans le mode d'emploi.
- Ce produit doit être installé de façon à pouvoir être retiré ultérieurement sans être endommagé.
- La garantie contractuelle ne couvre pas les défauts et dommages causés par l'usure normale des pièces, la décoloration causée par la lumière, les intempéries, les inondations, la chaleur, le gel, les dommages causés par la qualité de l'eau (dureté, agressivité, corrosion, etc.), par la présence de corps étrangers apportés par l'eau ou autre (sable, limaille, etc.) ou par le manque d'aération de la pièce, et les dommages faisant suite à un mauvais usage, une négligence, un accident ou un entretien défectueux ou non conforme aux bonnes pratiques ou informations énoncées dans le mode d'emploi.
- Les cas suivants sont également exclus de la garantie : conséquences dommageables dues à l'utilisation des accessoires et/ou de pièces de rechange incorrectes ou d'un autre fabricant, démontage ou modification du produit.
- La garantie est limitée aux pièces reconnues défectueuses. Elle ne couvre en aucun cas les dépenses annexes (déplacement, main-d'œuvre) ni les dommages directs ou accessoires.
- Cette garantie s'ajoute à vos droits légaux, sans les compromettre.
- Distributeur : B&Q plc, Chandlers Ford, Hants, SO53 3LE  
Royaume-Uni [www.diy.com](http://www.diy.com)  
SFD Limited, Trade House, Mead Avenue, Yeovil, BA22 8RT,  
Royaume-Uni
- Il est important de conserver ce manuel pour que la garantie puisse s'appliquer dans le cadre de l'utilisation et de l'entretien de votre meuble.



EN Safety    FR Sécurité    PL Bezpieczeństwo    DE Sicherheit    RUС Безопасность  
 RO Siguranță    ES Seguridad    PT Segurança    TR Emniyet

## **WAŻNE! NALEŻY ZACHOWAĆ TE INFORMACJE W CELU WYKORZYSTANIA W PRZYSZŁOŚCI: DOKŁADNIE PRZECZYTAĆ**

- Wyłącznie do użytku w gospodarstwie domowym.
- Należy upewnić się, że meble do montażu ściennego zostały zamontowane na ścianie w odpowiedni sposób.
- Instalacja musi zostać przeprowadzona dokładnie zgodnie z zaleceniami producenta.





**OSTRZEŻENIE:** Aby uniknąć ryzyka upadku, produkt należy stosować z odpowiednim uchwytem ściennym.

- ☑ W pobliżu lustra lub szkła nie należy stawiać bardzo gorących ani bardzo zimnych przedmiotów.
- ☑ W powierzchnię lustra lub szkła nie należy uderzać twardymi lub ostrymi przedmiotami.
- ☑ Nie należy podejmować prób cięcia lustra.
- ☑ Nie pozwalać dzieciom bawić się produktem.
- ☑ Wszystkie elementy montażowe muszą zostać zainstalowane przez kompetentną osobę, zgodnie z lokalnymi przepisami.
- ☑ Ten produkt nadaje się do montażu w strefach zagrożenia w łazience, na co wskazuje poniższy symbol kropli:

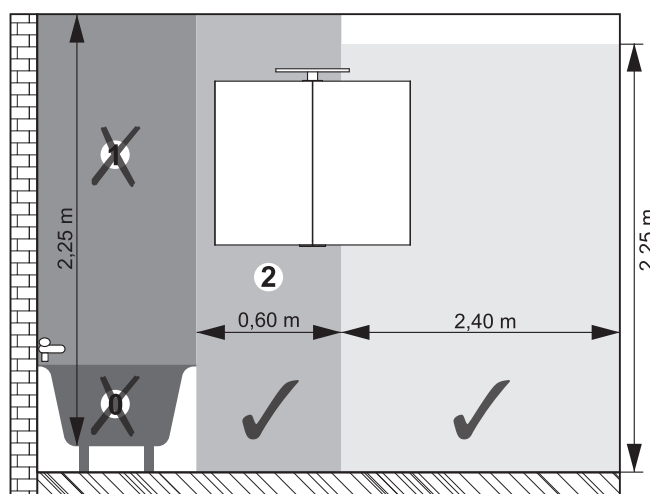

**OSTRZEŻENIE:** Ten rysunek służy wyłącznie do celów informacyjnych. W celu zamontowania produktu zgodnie z obowiązującymi w danym kraju przepisami dotyczącymi okablowania należy skonsultować się z wykwalifikowanym elektrykiem. W przypadku montażu w łazience należy zastosować wyłącznik różnicowoprądowy (RCD) 30 mA.

- ☑ Ten mebel należy podłączać do gniazda zasilania za pomocą pośredniczącej skrzynki zaciskowej klasy II IP44 (wchodzi w skład zestawu)
- ☑ Schemat połączeń ma charakter wyłącznie poglądowy. Podczas podłączania przewodów należy zawsze kierować się oznaczeniami zacisków. Sprawdzić, czy wszystkie połączenia elektryczne są szczelne i nie występują luźne druciki poza blokiem zacisków.
- ☑ Podłączenie do sieci zasilającej musi być wykonane przez wykwalifikowaną i upoważnioną osobę zgodnie z przepisami bezpieczeństwa.
- ☑ Podświetlane obiekty powinny znajdować się w odległości co najmniej 0,1 m od oprawy.
- ☑ Po zamontowaniu przewody połączeniowe nie powinny być widoczne, łatwo dostępne ani naprężone.
- ☑ Nie można wymienić elastycznego przewodu zewnętrznego ani przewodu tej oprawy: jeśli zostanie uszkodzony, oprawa musi zostać zniszczona.
- ☑ Nie wolno modyfikować tego produktu, ponieważ może to spowodować zagrożenie dla bezpieczeństwa.
- ☑ Podczas instalacji i konserwacji należy zawsze wyłączać zasilanie. Zaleca się wyjęcie bezpiecznika lub wyłączenie bezpiecznika na tablicy elektrycznej w trakcie wykonywania pracy. Wyłączenie lampy nie wystarczy.

- Należy zawsze brać pod uwagę parametry techniczne oprawy przedstawione na etykiecie produktu.



EN Guarantee    FR Garantie    PL Gwarancja    DE Garantie    RUС Гарантия  
 RO Garanție    ES Garantía    PT Garantia    TR Garanti

- W marce Cooke & Lewis przywiązujemy szczególną uwagę do selekcji materiałów wysokiej jakości oraz stosujemy techniki produkcyjne, które pozwalają nam na tworzenie wyjątkowych i trwałych rozwiązań.
- Dlatego też oferujemy 2-letnią gwarancję obejmującą wady produkcyjne produktu.
- Niniejszy produkt jest objęty gwarancją przez 2 lata od daty zakupu w przypadku normalnego, nieprofesjonalnego użytkowania domowego. Gwarancja będzie rozpatrywana wyłącznie po przedstawieniu paragonu lub faktury. Dowód zakupu należy przechowywać w bezpiecznym miejscu.
- Gwarancja dotyczy wyłącznie użytku w gospodarstwie domowym. Gwarancja obejmuje wymianę lub naprawę produktu w przypadku wykrycia usterki produkcyjnej w okresie gwarancyjnym, który rozpoczyna się w dniu zakupu.
- Gwarancja obejmuje awarie i usterki, pod warunkiem że produkt jest używany zgodnie z jego przeznaczeniem i w prawidłowy sposób zamontowany i konserwowany — zgodnie z informacjami zawartymi w instrukcji obsługi.
- Produkt powinien być zamontowany w taki sposób, aby można go było w przyszłości zdemontować, nie powodując przy tym jego uszkodzenia.
- Niniejszą gwarancją nie są objęte wady i uszkodzenia powstałe wskutek normalnego zużycia części, odbarwienia spowodowanego przez światło, złych warunków atmosferycznych, zalania, nadmiernego ciepła, działania niskich temperatur, złej jakości wody (twardość, agresywność, korozja itp.), obecności ciał obcych przenoszonych przez wodę (piasek, opiłki itp.) lub braku wentylacji pomieszczenia, a także z powodu niewłaściwego użycia, nadużycia, zaniedbania, wypadku lub konserwacji przeprowadzonej w nieodpowiedni sposób lub bez przestrzegania zaleceń zawartych w instrukcji obsługi.
- Dodatkowo gwarancją nie są objęte uszkodzenia powstałe wskutek używania nieoryginalnych akcesoriów i/lub sprzętu lub nieodpowiednich części zamiennych, a także demontaż lub modyfikacja produktu.
- Gwarancja obejmuje tylko wadliwe części. W żadnym wypadku nie obejmuje ona kosztów dodatkowych (transport, robocizna) oraz szkód bezpośrednich lub następczych.
- Niniejsza gwarancja jest dokumentem dodatkowym, który nie ma wpływu na ustawowe prawa konsumenta.
- Dystrybutor: B&Q plc, Chandlers Ford, Hants, SO53 3LE  
United Kingdom [www.diy.com](http://www.diy.com)  
  
SFD Limited, Trade House, Mead Avenue, Yeovil, BA22 8RT,  
United Kingdom
- Ważne jest, aby zachować tę instrukcję w celu uzyskania gwarancji na użytkowanie i konserwację mebli.



EN Safety    FR Sécurité    PL Bezpieczeństwo    DE Sicherheit    RUС Безопасность  
 RO Siguranță    ES Seguridad    PT Segurança    TR Emniyet

## WICHTIG – DIESE INFORMATIONEN FÜR SPÄTERES NACHSCHLAGEN AUFBEWAHREN: BITTE SORGFÄLTIG LESEN

- Nur für den Hausgebrauch.
- Vergewissern Sie sich, dass die Wandmontagemöbel auf geeignete Weise an der Wand montiert sind.
- Installation muss unter exakter Einhaltung der Herstelleranweisungen erfolgen.



**WARNUNG:** Um das Herabfallen des Produkts zu verhindern, muss es mit einer geeigneten Wandhalterung verwendet werden.

- ☑ Lassen Sie weder sehr heiße noch sehr kalte Gegenstände in Kontakt mit dem Spiegel oder Glas kommen und stellen Sie sie auch nicht in deren Nähe ab.
- ☑ Stoßen Sie nicht mit harten oder spitzen Gegenständen gegen den Spiegel oder die Glasoberfläche.
- ☑ Versuchen Sie nicht, den Spiegel zu schneiden.
- ☑ Lassen Sie Kinder nicht mit diesem Produkt spielen.
- ☑ Die gesamte Montage muss von einer fachkundigen Person in Übereinstimmung mit den örtlichen Vorschriften (britischen Verdrachtungsvorschriften zur Elektroinstallation der IET nach BS7671) vorgenommen werden.
- ☑ Das folgende Wassertropfen-Zeichen weist darauf hin, dass sich dieses Produkt zur Verwendung in Gefahrenzonen innerhalb des Badezimmers eignet:

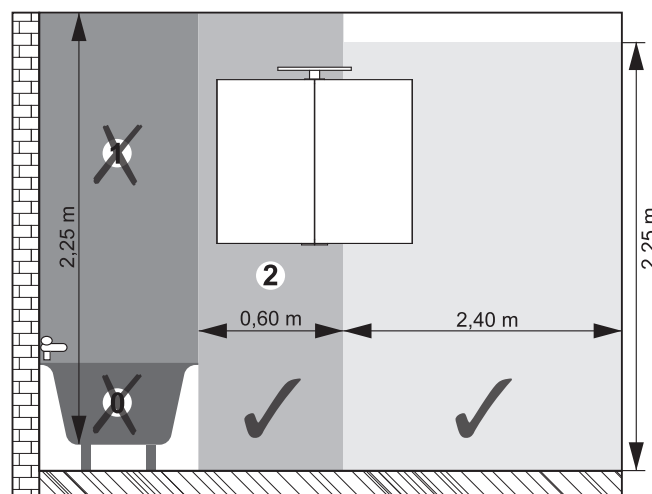

**WARNUNG:** Diese Abbildung dient nur der Veranschaulichung. Für die Montage eine Elektrofachkraft hinzuziehen, damit die Verdrahtung den örtlichen Vorschriften entspricht. Für die Montage in einem Badezimmer muss eine 30-mA-Fehlerstrom-Schutzeinrichtung (RCD) verwendet werden.

- ☑ Dieses Möbelstück sollte über einen Klasse II IP44-Klemmenkasten (im Lieferumfang enthalten) an das Stromnetz angeschlossen werden.
- ☑ Der Schaltplan dient nur als Referenz. Richten Sie die Verdrahtung immer an der Markierung der Klemme aus. Stellen Sie sicher, dass alle elektrischen Verbindungen fest sitzen und sich keine losen Drähte außerhalb der Klemme befinden.
- ☑ Der Anschluss an das Stromnetz muss von einer qualifizierten und autorisierten Person gemäß den Sicherheitsbestimmungen durchgeführt werden.
- ☑ Beleuchtete Objekte sollten mindestens 0,1 m von der Leuchte entfernt sein.
- ☑ Nach der Installation sollten die Verbindungskabel weder sichtbar noch zugänglich oder belastet sein.
- ☑ Das flexible externe Kabel oder Netzkabel dieser Leuchte kann nicht ersetzt werden; wenn es beschädigt ist, muss die Leuchte entsorgt werden.
- ☑ Dieses Produkt darf nicht verändert werden. Eine Modifikation kann gefährlich sein.

- ☑ Unterbrechen Sie während der Installation oder während der Wartung immer die Stromversorgung des Netzgeräts. Wir empfehlen, die Sicherung zu entfernen oder den Leitungsschutzschalter an der elektrischen Schalttafel zu trennen, wenn die Arbeiten ausgeführt werden. Das Ausschalten der Lampe ist nicht ausreichend.
- ☑ Beachten Sie immer die technischen Eigenschaften der Leuchte, die auf dem Produktetikett angegeben sind.



EN Garantie    FR Garantie    PL Gwarancja    DE Garantie    RUС Гарантия  
 RO Garanție    ES Garantía    PT Garantia    TR Garanti

- Wir bei Cooke & Lewis legen viel Wert auf die Auswahl hochwertiger Materialien und verwenden Herstellungsverfahren, die es uns ermöglichen, eine Designer-Produktpalette mit einer langen Lebensdauer zu fertigen.
- Daher gewähren wir 2 Jahre Garantie auf Produktionsfehler.
- Die Produktgarantie für den normalen, nicht gewerbemäßigen Hausgebrauch ist für 2 Jahre ab Kaufdatum gültig. Die Garantie ist nur bei Vorlage des Kassenbons oder der Rechnung gültig. Bewahren Sie den Kaufbeleg an einem sicheren Ort auf.
- Die Garantie gilt nur für den Hausgebrauch. Die Garantie deckt den Ersatz oder die Reparatur von Produkten ab, wenn während der Garantielaufzeit, die ab dem Kaufdatum gilt, ein Herstellungsfehler festgestellt wird.
- In der Garantie enthalten sind Produktausfälle und Fehlfunktionen unter der Bedingung, dass das Produkt bestimmungsgemäß verwendet wurde und die Montage und Wartung nach guter fachlicher Praxis und nach den Angaben des Bedienerhandbuchs durchgeführt wurden.
- Das Produkt muss so montiert werden, dass es später wieder entfernt werden kann, ohne es dabei zu beschädigen.
- Nicht enthalten in der vertraglichen Garantie sind Mängel und Schäden verursacht durch den natürlichen Verschleiß der Teile, Verfärbung durch Lichteinstrahlung, schlechtes Wetter, Überschwemmung, freigesetzte Wärme, Einfrieren, die Wasserqualität (Härte, Aggressivität, Korrosion usw.), das Vorhandensein von Fremdkörpern, die von dem Wasser oder anderweitig (Sand, Späne usw.) transportiert werden oder Schäden durch zu wenig Raumbelüftung, sowie Schäden, die aufgrund von unsachgemäßer Verwendung verursacht wurden, sowie durch Zweckentfremdung, Fahrlässigkeit, Unfall oder einer Wartung, die mangelhaft ist oder nicht nach den Angaben des Bedienerhandbuchs durchgeführt wurde.
- Des Weiteren von der Garantie ausgeschlossen sind: schädliche Auswirkungen aufgrund der Verwendung von Zubehör und/oder Nicht-Originalteilen vom Hersteller oder ungeeigneter Ersatzteile, des unsachgemäßen Ausbaus oder der unsachgemäßen Änderung des Produkts.
- Die Garantie beschränkt sich auf die als mangelhaft anerkannten Teile. Aufwandsentschädigung (Anreise, Arbeitszeit) und direkte Schäden bzw. Folgeschäden sind von der Garantie ausgeschlossen.
- Ihre gesetzlich verbrieften Rechte bleiben von dieser Garantie unberührt und gelten neben dieser.
- Händler: B&Q plc, Chandlers Ford, Hants, SO53 3LE  
United Kingdom [www.diy.com](http://www.diy.com)  
  
SFD Limited, Trade House, Mead Avenue, Yeovil, BA22 8RT,  
United Kingdom
- Für die Garantie sowie die Verwendung und Pflege Ihres Möbelstücks ist es wichtig, dass Sie dieses Handbuch aufbewahren.



EN Safety    FR Sécurité    PL Bezpieczeństwo    DE Sicherheit    RUС Безопасность  
 RO Siguranță    ES Seguridad    PT Segurança    TR Emniyet

**ВАЖНО! СОХРАНИТЕ ИНФОРМАЦИЮ НА СЛУЧАЙ НЕОБХОДИМОСТИ. ВНИМАТЕЛЬНО ОЗНАКОМЬТЕСЬ С ИНФОРМАЦИЕЙ**

- ☑ Только для бытового использования.
- ☑ Убедитесь, что подвесная мебель надлежащим образом закреплена на стене.
- ☑ Установку следует выполнять в строгом соответствии с инструкциями производителя.



**ВНИМАНИЕ:** во избежание риска падения данное изделие следует использовать с подходящим настенным креплением.

- ☑ Не ставьте очень холодные или горячие предметы вплотную или рядом с зеркалом или стеклом.
- ☑ Не бросайте тяжелые или острые предметы в зеркало или стекло.
- ☑ Не пытайтесь разрезать зеркало.
- ☑ Не позволяйте детям играть с изделием.
- ☑ Вся светотехническая арматура должна устанавливаться компетентным лицом в соответствии с местными нормативами (Правила электропроводки IET BS7671).
- ☑ Изображение капли воды указывает на то, что данный продукт подходит для использования в зонах повышенной опасности в ванной комнате:

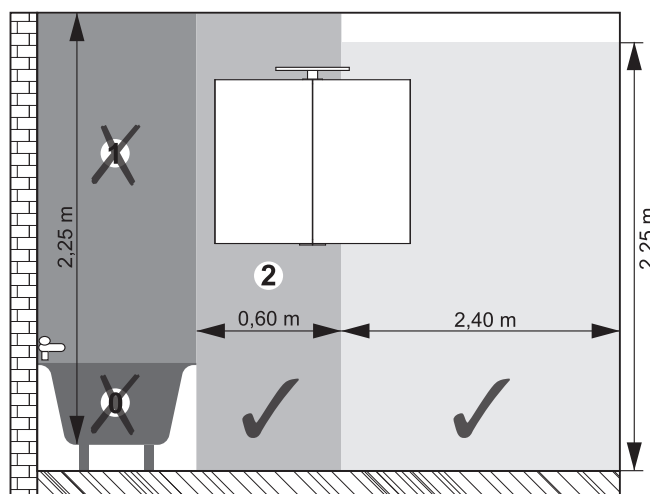

**ВНИМАНИЕ:** данная схема предоставлена только в ознакомительных целях. Для установки с учетом местных правил электропроводки обратитесь к профессиональному электрику. При установке в ванной комнате необходимо использовать УДТ 30 мА.

- ☑ Изделие предназначено для подключения к электросети с использованием разветвительной коробки класса 11 с классом защиты IP44 (входит в комплект поставки).
- ☑ Электромонтажная схема представлена исключительно в ознакомительных целях. При монтаже электрических кабелей обязательно проверяйте маркировку клемм. Проверьте надежность всех электрических соединений и целостность проводки в распределительной коробке.
- ☑ Подключение к электросети должно выполняться уполномоченным квалифицированным специалистом в соответствии с правилами техники безопасности.
- ☑ Подсвечиваемые объекты должны находиться на расстоянии не менее 0,1 м от светильника.
- ☑ После установки соединительные кабели не должны быть видны, доступны или натянуты.
- ☑ Внешний гибкий кабель или шнур этого осветительного прибора не подлежит замене. При повреждении шнура осветительный прибор необходимо утилизировать.

- ☑ Запрещается модифицировать это изделие, так как это может представлять опасность.
- ☑ Всегда отключайте прибор от электросети во время установки или обслуживания.  
Рекомендуется снимать предохранитель или отключать автоматический выключатель на электрической панели во время работы. Выключение лампы не гарантирует безопасность.
- ☑ Всегда учитывайте технические характеристики светильника, указанные на этикетке изделия.



EN Garantie    FR Garantie    PL Gwarancja    DE Garantie    RU Гарантия  
 RO Garanție    ES Garantía    PT Garantia    TR Garanti

- При изготовлении продукции Cooke & Lewis особое внимание уделяется выбору высококачественных материалов и использованию особых производственных технологий, которые позволяют создавать стильные и надежные продукты.
- Поэтому мы предлагаем 2-летнюю гарантию на случай производственных дефектов в продукте.
- 2-летний период гарантии продукта действует со дня приобретения для обычного непрофессионального домашнего использования. Гарантийное обслуживание предоставляется по предъявлению кассового чека или счета на оплату. Храните документы, подтверждающие совершение покупки, в безопасном месте.
- Гарантия распространяется только при бытовом использовании. В соответствии с условиями гарантии будет произведена замена или ремонт изделия, если в течение гарантийного периода, который начинается со дня покупки, в изделии обнаруживается производственный дефект.
- Гарантия распространяется на дефекты и неисправности продукта при условии, что продукт используется по назначению, его установка и техническое обслуживание соответствуют принятым нормам и информации, которая содержится в руководстве пользователя.
- Продукт должен быть установлен таким образом, чтобы в дальнейшем его демонтаж не привел к его повреждению.
- Предусмотренное гарантийное обслуживание не распространяется на дефекты и повреждения, вызванные естественным износом деталей, выцветанием, неблагоприятными погодными условиями, затоплением, воздействием экстремально высоких и низких температур; на повреждения, вызванные качеством воды (жесткость, агрессивность, коррозия и т. д.), присутствием инородных частиц, попавших в изделие с водой или иным способом (песок, стружка, и т. д.), или отсутствием вентиляции; а также на повреждения, которые могли возникнуть по причине ненадлежащего использования, нарушения правил эксплуатации, неосторожности, аварийной ситуации, некачественного ремонта или ремонта, который не соответствует принятым нормам или информации в руководстве пользователя.
- Гарантия также не распространяется на неблагоприятные последствия использования дополнительных принадлежностей и/или неоригинальных или неподходящих запасных деталей, разборки или модификации продукта.
- Гарантия распространяется только на детали, признанные неисправными. Ни при каких условиях гарантия не покрывает непредвиденные расходы (поездки, работы) и прямые или косвенные убытки.
- Данная гарантия является дополнением к вашим законным правам и никак не влияет на них.
- Дистрибьютор: Би энд Кью пи эл си, Чэндлерс Форд, Хэнтс, СО53 ЗЛЕ Великобритания [www.diy.com](http://www.diy.com)  
Эс Эф Ди Лимитед, Трейд Хаус, Мид Авеню, Йовил, БА22 8РТ, Великобритания
- Сохраняйте данное руководство, чтобы гарантийные обязательства применялись во время использования и обслуживания мебели.



EN Safety    FR Sécurité    PL Bezpieczeństwo    DE Sicherheit    RU Безопасность  
 RO Siguranță    ES Seguridad    PT Segurança    TR Emniyet

**IMPORTANT - PĂSTRAȚI ACESTE INFORMAȚII PENTRU CONSULTARE ULTERIOARĂ: CITIȚI CU ATENȚIE**

- ☑ Numai pentru uz casnic.
- ☑ Asigurați-vă că mobilierul cu montare pe perete este instalat pe perete în mod corespunzător.
- ☑ Instalarea trebuie efectuată urmând cu strictețe instrucțiunile fabricantului.



**AVERTISMENT:** pentru a preveni riscul de cădere, acest produs trebuie utilizat împreună cu un suport de montare pe perete adecvat.

- ☑ Nu amplasați articole foarte calde sau foarte reci lipite de oglindă sau sticlă ori în imediata apropiere a acestora.
- ☑ Nu loviți suprafața oglinzii sau sticlei cu obiecte dure sau ascuțite.
- ☑ Nu încercați să tăiați oglinda.
- ☑ Nu lăsați copiii să se joace cu acest produs.
- ☑ Toate elementele de fixare trebuie instalate de către o persoană competentă, în conformitate cu reglementările locale (Regulamentul IET privind cablarea BS7671).
- ☑ Acest produs este adecvat pentru zonele de pericol din baie, conform specificațiilor din următoarea imagine cu simbolul picăturii:

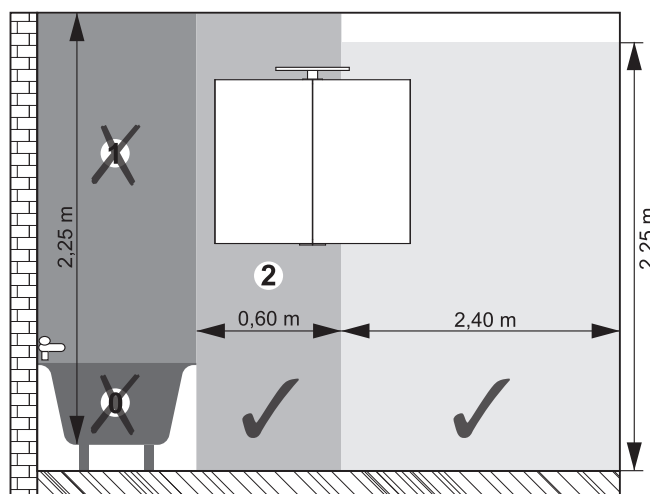

**AVERTISMENT:** această schiță este oferită doar în scop informativ. Consultați un electrician profesionist pentru a instala produsul în conformitate cu regulile de cablare naționale relevante. Dacă produsul este instalat într-o baie, trebuie folosit un dispozitiv de curent rezidual (RCD) de 30 mA.

- ☑ Această piesă de mobilier trebuie conectată la rețeaua electrică prin intermediul unei cutii de joncțiune IP44, din clasa II (inclusă).
- ☑ Schema de cablare este oferită doar în scop informativ. La cablare, consultați întotdeauna marcajele bornelor. Asigurați-vă că toate conexiunile electrice sunt bine fixate și că nu există fire neconectate în blocul de conexiuni.
- ☑ Conectarea la rețeaua electrică trebuie efectuată de către o persoană calificată și autorizată, în conformitate cu regulile de siguranță.
- ☑ Obiectele iluminate trebuie să se afle la o distanță de cel puțin 0,1 m de corpul de iluminat.
- ☑ După instalare, cablurile de conectare nu trebuie să fie vizibile, accesibile sau întinse forțat.
- ☑ Cablul sau cordonul extern flexibil al acestui corp de iluminat nu poate fi înlocuit: în cazul în care cablul se deteriorează, corpul de iluminat trebuie aruncat.

- ☑ Acest produs nu trebuie modificat; modificarea îl poate face periculos.
- ☑ Întrerupeți întotdeauna conexiunea la rețeaua electrică în timpul instalării sau întreținerii. Vă recomandăm să îndepărtați siguranța sau să întrerupeți disjunctorul din panoul electric atunci când sunt efectuate lucrări. Stingerea lămpii nu este suficientă.
- ☑ Luați mereu în considerare caracteristicile tehnice ale corpului de iluminat prezentate pe eticheta produsului.

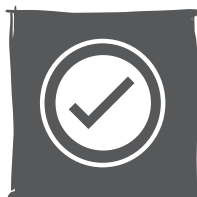

EN Garantie    FR Garantie    PL Gwarancja    DE Garantie    RU Гарантия  
 RO Garanție    ES Garantía    PT Garantia    TR Garanti

- La Cooke & Lewis, acordăm atenție specială selectării unor materiale de înaltă calitate și folosim tehnici de fabricație care ne permit să creăm game de produse atât durabile, cât și elegant proiectate.
- Din acest motiv, oferim o garanție de 2 ani pentru defectele de fabricație ale produsului.
- Acest produs dispune de o garanție de 2 ani de la data achiziției în cazul utilizării casnice obișnuite, în condiții neprofesionale. Garanția se va aplica doar la prezentarea chitanței sau a facturii. Păstrați dovada achiziției într-un loc sigur.
- Garanția se aplică numai pentru uz casnic. Garanția acoperă înlocuirea sau repararea produsului dacă se constată un defect de fabricație în perioada de garanție, care începe de la data achiziției.
- Garanția acoperă avariile și defecțiunile produsului cu condiția ca acesta să fie utilizat conform destinației sale și să fie instalat și întreținut în conformitate cu bunele practici și cu informațiile conținute în manualul de utilizare.
- Acest produs trebuie instalat astfel încât să poată fi demontat ulterior fără a fi deteriorat.
- Această garanție contractuală nu acoperă defectele și deteriorările cauzate de uzura normală a pieselor, decolorarea cauzată de lumină, condiții meteorologice nefavorabile, inundații, eliberări de căldură, îngheț, deteriorări provocate de calitatea apei (durate, agresivitate, coroziune etc.), de prezența unor corpuri străine transportate de apă sau în alt mod (nisip, pilitură etc.) sau de lipsa ventilației spațiului și deteriorări care pot fi consecința utilizării necorespunzătoare, a întrebuințării greșite, a neglijenței, a accidentelor sau a operațiilor de întreținere defectuoase sau care nu sunt conforme cu bunele practici sau cu informațiile din manualul de utilizare.
- Următoarele sunt, de asemenea, excluse de garanție: consecințele negative ale utilizării de accesorii și/sau de echipamente neoriginale sau de piese de schimb necorespunzătoare, ale demontării sau ale modificării produsului.
- Garanția se limitează la acele piese recunoscute ca fiind defecte. În niciun caz nu va acoperi cheltuielile secundare (deplasare, manoperă) și daunele directe și cele produse pe cale de consecință.
- Garanția se adaugă la drepturile dvs. legale și nu le afectează.
- Distribuitor: B&Q plc, Chandlers Ford, Hants, SO53 3LE  
Regatul Unit [www.diy.com](http://www.diy.com)  
SFD Limited, Trade House, Mead Avenue, Yeovil, BA22 8RT,  
Regatul Unit
- Este important să păstrați acest manual în vederea aplicării garanției pentru utilizarea și întreținerea mobilierului.



EN Safety    FR Sécurité    PL Bezpieczeństwo    DE Sicherheit    RU Безопасность  
 RO Siguranță    ES Seguridad    PT Segurança    TR Emniyet

## IMPORTANTE: GUARDE ESTA INFORMACIÓN PARA FUTURAS CONSULTAS. LÉALA ATENTAMENTE.

- ☑ Solo para uso doméstico.
- ☑ Compruebe que el mueble con montaje en pared se ha fijado correctamente en la pared.
- ☑ La instalación debe efectuarse siguiendo al pie de la letra las instrucciones del fabricante.





**ADVERTENCIA:** Para evitar el riesgo de caídas, se debe utilizar este producto con un soporte de pared adecuado.

- ☑ No coloque elementos muy calientes ni muy fríos cerca del espejo o el cristal ni los apoye en ellos.
- ☑ No golpee la superficie del espejo o del cristal con elementos duros o puntiagudos.
- ☑ No intente cortar el espejo.
- ☑ No deje que los niños jueguen con este producto.
- ☑ Todas las conexiones deben ser realizadas por una persona competente en conformidad con las regulaciones locales (reglamento de cableado IET BS7671).
- ☑ Este producto es apto para zonas peligrosas en cuartos de baño conforme a lo especificado por la gota de agua de la imagen siguiente:

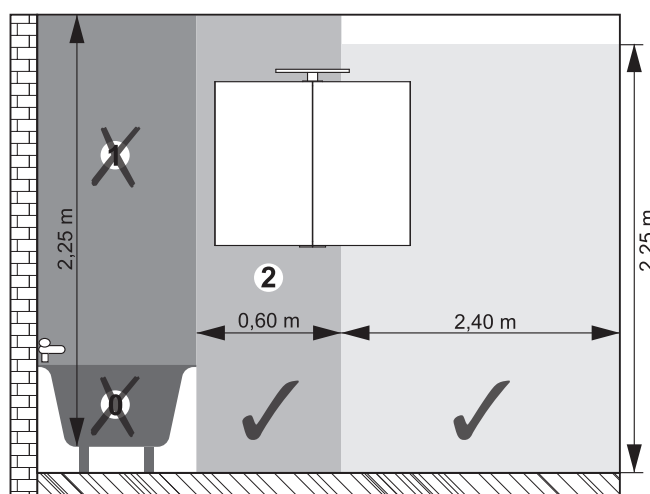

**ADVERTENCIA:** Esta imagen es solo una referencia. Consulte a un electricista profesional para que la instalación cumpla las normas de cableado nacionales pertinentes. Si se instala en un cuarto de baño, se debe utilizar un dispositivo RCD de 30 mA.

- ☑ Se debe conectar este mueble a la red eléctrica a través de una caja de terminales clase II IP44 (incluida).
- ☑ Este diagrama del cableado es solo una referencia. Consulte siempre el marcado de los terminales a la hora de realizar el cableado. Asegúrese de que todas las conexiones eléctricas estén apretadas y de que no haya hilos sueltos que queden fuera del bloque de terminales.
- ☑ Según las normativas de seguridad, solo una persona cualificada y autorizada debe realizar la conexión a la red eléctrica.
- ☑ Los objetos iluminados deben estar a una distancia mínima de 0,1 m del aplique.
- ☑ Una vez que se hayan instalado los cables de conexión, estos no deben ser visibles, ni se debe poder acceder a ellos, ni deben estar tensos.
- ☑ No se pueden sustituir el cable flexible o cordón eléctrico exterior del aplique. Si se daña, se debe desechar el aplique.
- ☑ No se debe modificar este producto. Si se hace, podría volverse peligroso.
- ☑ Desconecte siempre la red eléctrica durante la instalación o el mantenimiento. Le recomendamos que extraiga el fusible o que desconecte el disyuntor del panel eléctrico cuando realice algún trabajo. No es suficiente con que apague la luz.

- Siempre tenga en cuenta las características técnicas del aplique que se muestran en la etiqueta del producto.



EN Guarantee    FR Garantie    PL Gwarancja    DE Garantie    RUС Гарантия  
 RO Garanție    ES Garantía    PT Garantia    TR Garanti

- En Cooke & Lewis, dedicamos una atención especial a la selección de materiales de alta calidad y usamos técnicas de fabricación que nos permiten crear gamas de productos de diseño exclusivo y duraderos.
- Por eso ofrecemos una garantía de 2 años contra defectos de fabricación del producto.
- Este producto está cubierto por la garantía de 2 años a partir de la fecha de compra, para un uso doméstico normal, no profesional. La garantía sólo se aplicará previa presentación del recibo o factura de compra. Conserve su comprobante de compra en un lugar seguro.
- La garantía solo es válida para el uso doméstico. La garantía cubre la sustitución o la reparación del producto en el caso de que se encuentre un defecto de fabricación durante el periodo de validez de la garantía, que comienza a partir de la fecha de compra.
- La garantía cubre las averías y los fallos del producto a condición de que este se utilice de acuerdo con su uso previsto, y siempre y cuando la instalación y el mantenimiento sean conformes con las buenas prácticas y la información contenida en el manual del usuario.
- Este producto debe instalarse de manera que pueda ser posteriormente retirado sin dañarlo.
- Esta garantía contractual no cubre defectos ni daños causados por el desgaste natural de las piezas, decoloración producida por la luz, inclemencias meteorológicas, inundaciones, golpes de calor, congelación, daños causados por la calidad del agua (dureza, agresividad, corrosión, etc.), por la presencia de cuerpos extraños transportados por el agua u otros elementos (arena, virutas, etc.) o por la falta de ventilación de la sala, ni los daños que puedan ser consecuencia de un uso inadecuado, abuso, negligencia, accidente, o mantenimiento defectuoso o no conforme con las buenas prácticas o la información del manual del usuario.
- Los siguientes casos también están excluidos de la garantía: consecuencias nocivas provocadas por el uso de accesorios o equipos no originales o piezas de recambio inadecuadas, el desmontaje o la modificación del producto.
- La garantía se limita a las piezas reconocidas como defectuosas. Bajo ninguna circunstancia se cubrirán los gastos adicionales (viajes, mano de obra) ni los daños directos o resultantes.
- Esta garantía es complementaria y no afecta a sus derechos legales.
- Distribuidor: B&Q plc, Chandlers Ford, Hants, SO53 3LE  
United Kingdom [www.diy.com](http://www.diy.com)  
  
SFD Limited, Trade House, Mead Avenue, Yeovil, BA22 8RT,  
Reino Unido
- Es importante que conserve este manual para que la garantía se pueda aplicar en el uso y el mantenimiento de su mueble.



EN Safety    FR Sécurité    PL Bezpieczeństwo    DE Sicherheit    RUС Безопасность  
 RO Siguranță    ES Seguridad    PT Segurança    TR Emniyet

## IMPORTANTE - GUARDE ESTAS INFORMAÇÕES PARA CONSULTA FUTURA: LEIA ATENTAMENTE

- Exclusivo para uso doméstico.
- Certifique-se de que os móveis para montagem na parede estão montados na parede de forma adequada.
- A instalação deve ser feita seguindo exatamente as instruções do fabricante.



**AVISO:** para evitar o risco de queda, este produto tem de ser utilizado com um suporte de parede adequado.

- ☑ Não coloque itens muito quentes nem muito frios encostados ou muito próximos do vidro ou espelho.
- ☑ Não bata na superfície do vidro ou espelho com itens duros ou pontiagudos.
- ☑ Não tente cortar o espelho.
- ☑ Não permitir que as crianças brinquem com este produto.
- ☑ Todas as instalações têm de ser realizadas por uma pessoa competente, de acordo com os regulamentos locais (regulamento BS7671 do IET relativo a cablagem).
- ☑ Este produto é adequado para zonas de perigo na casa de banho, conforme especificado pela seguinte imagem de gota de água:

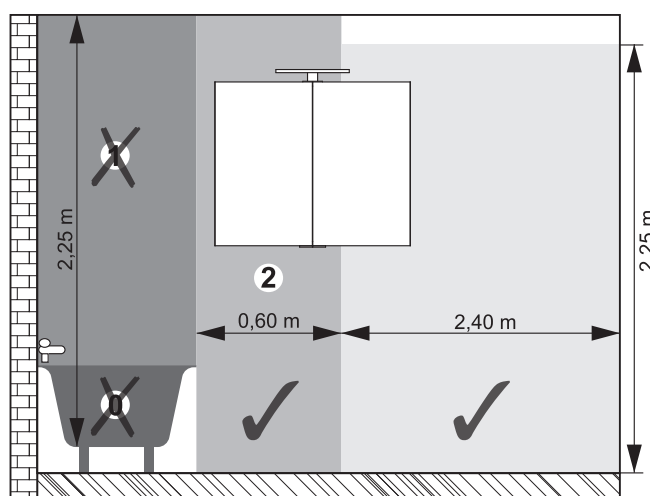

**AVISO:** este desenho serve apenas para referência. Consulte um electricista profissional para realizar uma instalação de acordo com as regras nacionais relevantes relativas a cablagem. Se for instalado numa casa de banho, é necessário utilizar um RCD de 30 mA.

- ☑ Esta peça de mobiliário deve ser ligada à corrente elétrica através de uma caixa de terminais IP44 de classe II (incluída).
- ☑ O diagrama da cablagem serve apenas para referência. Consulte sempre as marcações do terminal para conhecer a cablagem. Certifique-se de que todas as ligações elétricas estão bem fixas e que não existem fios soltos fora do bloco de terminais.
- ☑ A ligação à corrente elétrica tem de ser efetuada por uma pessoa qualificada e autorizada, em conformidade com os regulamentos de segurança.
- ☑ Os objetos iluminados devem encontrar-se, no mínimo, a 0,1 m de distância do candeeiro.
- ☑ Depois de instaladas, os cabos conectores não devem estar visíveis, acessíveis nem tensionados.
- ☑ O cabo flexível exterior ou o fio deste candeeiro não pode ser substituído; se estiver danificado, o candeeiro tem de ser eliminado.
- ☑ Este produto não pode ser modificado. Qualquer modificação pode torná-lo perigoso.
- ☑ Desligue sempre a corrente elétrica durante a instalação ou manutenção. Recomendamos a remoção do fusível ou a desconexão do disjuntor de corte no painel elétrico durante a execução dos trabalhos. Desligar a lâmpada não é suficiente.
- ☑ Tenha sempre em consideração as características técnicas do candeeiro indicadas na etiqueta do produto.



EN Guarantee   FR Garantie   PL Gwarancja   DE Garantie   RUС Гарантия  
 RO Garanție   ES Garantía   PT Garantia   TR Garanti

- Na Cooke & Lewis, dedicamos uma atenção especial à seleção de materiais de elevada qualidade e utilizamos técnicas de fabrico que nos permitem criar gamas de produtos exclusivas e duradouras.
- Por esse motivo, oferecemos uma garantia de 2 anos contra defeitos de fabrico do produto.
- Este produto está sob garantia durante 2 anos a partir da data de compra, em condições de utilização doméstica normal e não profissional. A garantia apenas pode ser reclamada mediante apresentação de recibo ou fatura de compra. Guarde a prova de compra num local seguro.
- A garantia é aplicável apenas a utilização doméstica. A garantia abrange a substituição ou reparação do produto caso seja encontrado um defeito de fabrico durante o período da garantia, que tem início na data da compra.
- A garantia abrange avarias e falhas do produto sob condições de utilização de acordo com a utilização prevista, e sujeito a instalação e manutenção de acordo com as boas práticas e as informações disponibilizadas neste manual do utilizador.
- Este produto tem de ser instalado de forma a poder ser removido posteriormente sem risco de ficar danificado.
- Esta garantia contratual não abrange defeitos ou danos causados pelo desgaste natural das peças, descoloração causada pela luz, intempéries, cheias, libertações de calor, congelamento, danos causados pela qualidade da água (dureza, agressividade, corrosão, etc.), pela presença de corpos estranhos transportados pela água ou de outra forma (areia, produtos de enchimento, etc.) ou pela falta de ventilação da divisão, e danos que possam resultar de utilização não destinada ou indevida, negligência, acidentes ou manutenção insuficiente ou que não seja realizada de acordo com as boas práticas ou as informações disponibilizadas neste manual do utilizador.
- As seguintes causas de avaria também estão excluídas da garantia: consequências danosas devido à utilização de acessórios e/ou equipamento de terceiros, bem como peças de substituição inadequadas, desmontagem ou modificações ao produto.
- A garantia limita-se às peças identificadas como avariadas. Em nenhuma circunstância abrangerá gastos colaterais (transporte, mão-de-obra) e danos diretos ou consequenciais.
- Esta garantia complementa e não afeta os seus direitos legais.
- Distribuidor: B&Q plc, Chandlers Ford, Hants, SO53 3LE  
Reino Unido [www.diy.com](http://www.diy.com)  
SFD Limited, Trade House, Mead Avenue, Yeovil, BA22 8RT,  
Reino Unido
- É importante manter este manual para a garantia ser aplicável à utilização e manutenção dos seus móveis.



EN Safety   FR Sécurité   PL Bezpieczeństwo   DE Sicherheit   RUС Безопасность  
 RO Siguranță   ES Seguridad   PT Segurança   TR Emniyet

## ÖNEMLİ - BU BİLGİLERİ DAHA SONRA BAŞVURMAK ÜZERE SAKLAYIN: DİKKATLE OKUYUN

- Sadece evsel kullanıma yöneliktir.
- Duvara monte mobilyaların duvara uygun şekilde monte edildiğinden emin olun.
- Montaj işlemi, üreticinin talimatlarına harfiyen uyularak gerçekleştirilmelidir.



**UYARI:** Bu ürün, düşme riskini ortadan kaldırmak için uygun bir duvar montajı ile kullanılmalıdır.

- Ayna veya cama yaslanmış şekilde ya da bunların yakınına çok sıcak veya çok soğuk nesnelere yerleştirmeyin.

- ☑ Ayna veya cam yüzeyine sert veya sivri uçlu nesnelere vurmeyin.
- ☑ Aynayı kesmeye çalışmayın.
- ☑ Çocukların bu ürünle oynamasına izin vermeyin.
- ☑ Tüm bağlantı parçaları yerel yönetmeliklere göre yetkili bir kişi tarafından monte edilmelidir.
- ☑ Bu ürün, aşağıdaki su damlası görseliyle belirtilen banyo tehlike alanları için uygundur:

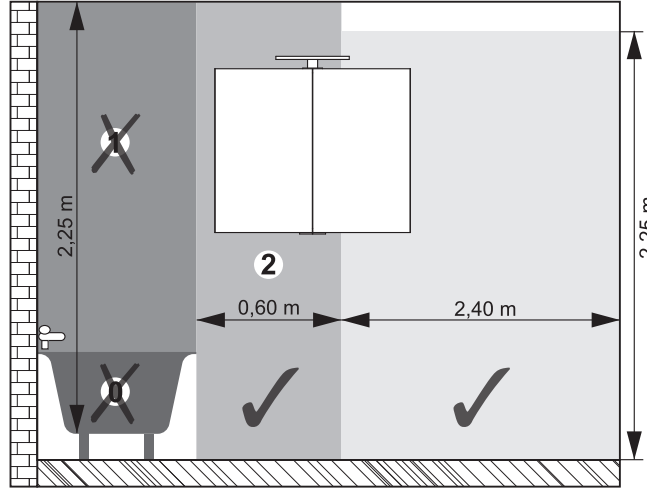

**UYARI:** Bu çizim yalnızca referans sağlamak amacıyla verilmiştir. Montajı yürürlükteki ulusal kablolama kurallarına göre gerçekleştirmek için profesyonel bir elektrikçiye danışın. Ürün banyoya monte edildiğinde 30 mA değerinde bir kaçak akım rölesi kullanılmalıdır.

- ☑ Bu mobilya, sınıf II IP44 terminal kutusu aracılığıyla (dahildir) ana şebekeye bağlanmalıdır.
- ☑ Kablolama şeması yalnızca referans sağlamak amacıyla verilmiştir. Kablolama için her zaman terminal işareti başvurun. Tüm elektrik bağlantılarının sabit olduğundan ve terminal bloğunun dışında gevşek tel bulunmadığından emin olun.
- ☑ Şebeke bağlantısı, güvenlik düzenlemelerine uygun olarak vasıflı ve yetkili bir kişi tarafından yapılmalıdır.
- ☑ Işıklı nesnelere armatürden en az 0,1 m uzakta olmalıdır.
- ☑ Bağlantı kabloları, takıldıktan sonra görünülebilir, erişilebilir veya gergin olmamalıdır.
- ☑ Harici esnek kablo veya bu armatürün kablosu değiştirilemez. Kablo zarar görürse armatür imha edilmelidir.
- ☑ Bu ürünün üzerinde değişiklik yapılmamalıdır; değişiklik yapılması ürünü tehlikeli hale gelebilir.
- ☑ Kurulum veya bakım sırasında her zaman şebeke gücünü kapatın. Çalışma sırasında sigortayı çıkarmanızı veya elektrik panelindeki devre kesiciyi kapatmanızı öneririz. Lambanın kapatılması yeterli bir önlem değildir.
- ☑ Armatürün ürün etiketinde gösterilen teknik özelliklerini mutlaka göz önünde bulundurun.



EN Guarantee FR Garantie PL Gwarancja DE Garantie RUС Гарантия  
RO Garanție ES Garantía PT Garantia TR Garanti

- Cooke & Lewis'te yüksek kaliteli malzemeleri seçmemizin yanı sıra şık ve dayanıklı ürünler tasarlamamıza yardımcı olan üretim tekniklerini kullanmaya özen gösteriyoruz.
- Bu nedenle, üründeki üretim hatalarına karşı 2 yıl garanti sağlıyoruz.

- Bu ürün, normal ve profesyonel olmayan evsel kullanım için satın alım tarihinden itibaren 2 yıl garanti kapsamındadır. Garanti, sadece fiş veya fatura ibraz edildiği takdirde geçerlidir. Satın alım kanıtınızı güvenli bir yerde muhafaza edin.
  - Garanti yalnızca evsel kullanım koşullarında geçerlidir. Garanti, satın alma tarihinde başlayan garanti süresi içinde bir üretim hatası bulunursa ürün değişimini veya onarımını kapsar.
  - Garanti, ürünün kullanım amacına göre kullanılması ve montaj ve bakım işlemlerinin kullanım kılavuzundaki doğru uygulama ve bilgilere uygun olarak gerçekleştirilmesi şartıyla, ürün arızalarını ve arızalı çalışma durumlarını kapsamaktadır.
  - Bu ürün, ileri bir tarihte zarar görmeden sökülecek şekilde monte edilmelidir.
  - İşbu akdi garanti, parçaların doğal yıpranmasından, ışık nedeniyle renk solmasından, kötü hava şartlarından, su baskınlarından, ısı salınımlarından ve donmadan kaynaklı arızaları ve hasarı, su kalitesinden (sertlik, zararlılık, korozyon vb.), suyla veya başka yollarla taşınan yabancı cisimlerin (kum, dolgular vb.) bulunmasından veya odanın yeterince havalandırılmamasından kaynaklı hasarları ve kötü kullanım, yanlış kullanım, ihmal, kaza veya kusurlu olan ya da kullanım kılavuzundaki doğru uygulama veya bilgilere uygun olarak yapılmayan bakım işleminden kaynaklı hasarları kapsamamaktadır.
  - Ayrıca şu durumlar da garanti kapsamında değildir: Aksesuarların ve/veya orijinal olmayan ekipman üreticisi ürünlerinin ya da yanlış yedek parçaların kullanılması, sökme veya ürün modifikasyonu nedeniyle oluşan zararlı sonuçlar.
  - Garanti, kusurlu olduğu kabul edilen parçalarla sınırlıdır. Garanti, hiçbir suretle ek masrafları (seyahat, işçilik) ve doğrudan ve dolaylı zararı kapsamaz.
  - Bu garanti, kanuni haklarınıza ek olarak verilir ve kanuni haklarınızı etkilemez.
  - Distribütör: B&Q plc, Chandlers Ford, Hants, SO53 3LE  
United Kingdom [www.diy.com](http://www.diy.com)  
SFD Limited, Trade House, Mead Avenue, Yeovil, BA22 8RT,  
United Kingdom
  - Mobilyanızın kullanımına ve bakımına yönelik garantinizin geçerli olması için bu kılavuzu saklamanız önemlidir.
- .....



EN Use

RO Utilizare

FR Utilisation

ES Uso

PL Użytkowanie

PT Utilização

DE Benutzung

TR Kullanım

RU Использование

## Before you start

- Check the pack and make sure that you have all parts listed above. If not contact your local store who will be able to help you.
- When you are ready to start, make sure that you have the right tools on hand, plenty of space and a clean dry area for furniture assembly.
- Ensure there are no hidden service pipes and cables where you intended to drill.
- We do not recommend the use of power screwdrivers for the assembly of this product.
- Always ensure that screws locate exactly into pre-drilled pilot holes.
- Take care not to over-tighten any of the screws.
- Screws and wall plugs not included.
- Decide on the appropriate location for your product.
- This product contains glass. Care must be taken when fitting or handling to prevent personal injury or damage to the product.
- Air out your bathroom on a regular basis so as to prevent mould or mildew from developing.



EN Use

RO Utilizare

FR Utilisation

ES Uso

PL Użytkowanie

PT Utilização

DE Benutzung

TR Kullanım

RU Использование

## Avant de commencer

- Vérifier le colis et s'assurer qu'il contient toutes les pièces énumérées ci-dessus. En cas de pièces manquantes, merci de contacter votre magasin qui sera en mesure de vous aider.
- Avant de commencer, veiller à disposer des outils adaptés, d'un espace suffisant ainsi que d'une surface propre et sèche pour l'assemblage du meuble.
- Vérifier qu'aucun tuyau ou câble n'est dissimulé avant de commencer à percer.
- Nous déconseillons l'utilisation de tournevis électriques pour l'assemblage de ce produit.
- Toujours s'assurer que les vis sont bien positionnées dans les trous pré-percés.
- Veiller à ne pas trop serrer les vis.
- Vis et chevilles murales non fournies.
- Décider de l'emplacement approprié pour votre produit.
- Ce produit contient du verre. Rester vigilant lors du montage ou de la manipulation pour éviter toute blessure ou tout endommagement du produit.
- Aérer régulièrement votre salle de bains afin d'empêcher la formation de moisissures.



EN Use    FR Utilisation    PL Użytkowanie    DE Benutzung    RUS Использование  
 RO Utilizare    ES Uso    PT Utilização    TR Kullanım

## Przed rozpoczęciem użytkowania

- Sprawdzić zawartość opakowania i upewnić się, że wszystkie elementy zostały dostarczone zgodnie z powyższą listą. Jeśli nie, skontaktuj się z lokalnym sklepem, który udzieli Ci pomocy.
- Przed rozpoczęciem pracy należy upewnić się, że wszystkie narzędzia są pod ręką, a miejsce montażu mebli jest czyste, suche i wystarczająco duże.
- Upewnić się, że w miejscu, w którym ma zostać wywiercony otwór, nie ma żadnych ukrytych rur ani kabli.
- Do montażu tego produktu nie zaleca się używania wkrętaaków elektrycznych.
- Zawsze sprawdzać, czy śruby są dokładnie wkręcone we wstępnie nawiercone otwory prowadzące.
- Uważać, aby zbyt mocno nie dokręcić śrub.
- Zestaw nie zawiera wkrętów ani kołków do ściany.
- Wybrać odpowiednie miejsce montażu produktu.
- Ten produkt zawiera szkło. Podczas montażu lub obsługi zachować ostrożność, aby uniknąć obrażeń i uszkodzeń mienia.
- Należy regularnie wietrzyć łazienkę, aby zapobiegać rozwojowi pleśni.



EN Use    FR Utilisation    PL Użytkowanie    DE Benutzung    RUS Использование  
 RO Utilizare    ES Uso    PT Utilização    TR Kullanım

## Bevor Sie beginnen

- Überprüfen Sie das Paket, und stellen Sie sicher, dass alle oben aufgeführten Teile enthalten sind. Andernfalls wenden Sie sich an Ihren lokalen Händler, der Ihnen gerne behilflich ist.
- Stellen Sie zu Beginn der Montage sicher, dass die richtigen Werkzeuge und ein trockener, sauberer Bereich für die Möbelmontage vorhanden sind.
- Stellen Sie sicher, dass sich an der Stelle, an der Sie bohren möchten, keine versteckten Anschlussrohre und Servicekabel befinden.
- Für die Montage dieses Produkts empfehlen wir, keinen Elektroschrauber zu verwenden.
- Stellen Sie immer sicher, dass die Schrauben exakt in die vorgebohrten Löcher eingeführt werden.
- Achten Sie darauf, dass die Schrauben nicht zu fest angezogen werden.
- Schrauben und Dübel nicht im Lieferumfang enthalten.
- Wählen Sie einen geeigneten Einsatzort für Ihr Produkt.
- Dieses Produkt enthält Glas. Lassen Sie beim Einbau oder der Handhabung Vorsicht walten, um Verletzungen oder Schäden am Produkt zu vermeiden.
- Lüften Sie das Badezimmer regelmäßig, um Schimmel zu vermeiden.





EN Use    FR Utilisation    PL Użytkowanie    DE Benutzung    RUС Использование  
 RO Utilizare    ES Uso    PT Utilização    TR Kullanım

## Перед началом эксплуатации

- Проверьте комплект поставки и убедитесь в наличии всех компонентов, указанных выше. В противном случае обратитесь за помощью в ближайший магазин.
- Прежде всего подготовьте необходимые инструменты, освободите место и выделите чистую сухую область для сборки мебели.
- Убедитесь, что за поверхностью, в которой вы собираетесь просверлить отверстие, нет скрытых домовых труб и кабелей.
- Не рекомендуется использовать электрические отвертки для сборки данного изделия.
- Всегда проверяйте, чтобы винты были установлены точно в заранее просверленные направляющие отверстия.
- Не перетягивайте винты.
- Винты и дюбели в комплект не входят.
- Выберите подходящее место для установки прибора.
- В комплект этого изделия входит стекло. Во избежание травм и повреждения самого прибора соблюдайте необходимые меры предосторожности при установке и эксплуатации.
- Регулярно проветривайте ванную комнату во избежание появления плесени.



EN Use    FR Utilisation    PL Użytkowanie    DE Benutzung    RUС Использование  
 RO Utilizare    ES Uso    PT Utilização    TR Kullanım

## Înainte de a începe

- Verificați ambalajul și asigurați-vă că aveți toate piesele enumerate mai sus. În caz contrar, contactați magazinul local pentru a primi ajutor.
- Când sunteți gata să începeți, asigurați-vă că aveți instrumentele potrivite la îndemână, suficient spațiu și o zonă uscată și curată pentru asamblarea mobilierului.
- Asigurați-vă că nu există țevi de serviciu și cabluri ascunse în locul în care intenționați să găuriți.
- Nu vă recomandăm să utilizați șurubelnițe electrice pentru asamblarea acestui produs.
- Asigurați-vă întotdeauna că șuruburile sunt amplasate exact în găurile de ghidare efectuate în prealabil.
- Aveți grijă să nu strângeți prea mult șuruburile.
- Șuruburile și diblurile nu sunt incluse.
- Decideți amplasarea corespunzătoare pentru produs.
- Acest produs conține sticlă. Aveți grijă la montare sau manevrare pentru a preveni vătămările corporale sau deteriorarea produsului.
- Aerisiți baia periodic pentru a preveni dezvoltarea mucegaiului și a ciupercilor.



EN Use      FR Utilisation      PL Użytkowanie      DE Benutzung      RU Использование  
 RO Utilizare      ES Uso      PT Utilização      TR Kullanım

## Antes de empezar

- Revise el paquete y compruebe que tiene todas las piezas de la lista. Si no es así, póngase en contacto con su tienda local para que le ayuden.
- Cuando esté listo para comenzar, asegúrese de disponer de las herramientas correctas a mano, espacio suficiente y una zona seca y limpia para el montaje.
- Asegúrese de que no haya tuberías ni cables ocultos en el lugar donde quiera taladrar.
- Le recomendamos que evite utilizar atornilladores eléctricos para el montaje del producto.
- Compruebe siempre que los tornillos se colocan exactamente en los orificios guía pretaladrados.
- Tenga cuidado de no apretar los tornillos de más.
- Tornillos y tacos no incluidos.
- Decida la ubicación adecuada para el producto.
- Este producto contiene cristal. Tenga cuidado durante el montaje o la manipulación para evitar lesiones personales o daños en el producto.
- Ventile su baño con frecuencia para evitar la formación de moho.



EN Use      FR Utilisation      PL Użytkowanie      DE Benutzung      RU Использование  
 RO Utilizare      ES Uso      PT Utilização      TR Kullanım

## Antes de começar

- Verifique o pacote e certifique-se de que tem todas as peças listadas acima. Se não tiver, entre em contato com a sua loja local que poderá ajudá-lo.
- Quando estiver pronto para começar, certifique-se de que tem as ferramentas adequadas disponíveis, bem como espaço suficiente e uma área seca e limpa para a montagem dos móveis.
- Certifique-se de que não há tubos nem cabos de abastecimento ocultos onde pretende perfurar.
- Não recomendamos a utilização de aparafusadoras para a montagem deste produto.
- Certifique-se sempre de que os parafusos se encontram exatamente nos orifícios piloto pré-perfurados.
- Tenha cuidado para não apertar demasiado nenhum dos parafusos.
- Parafusos e buchas não incluídos.
- Escolha o local adequado para o produto.
- Este produto contém vidro. É necessário ter cuidado durante a instalação ou o manuseamento para evitar ferimentos pessoais ou danos no produto.
- Ventile a sua casa de banho regularmente para evitar a formação de bolor ou mofo.



EN Use

RO Utilizare

FR Utilisation

ES Uso

PL Użytkowanie

PT Utilização

DE Benutzung

TR Kullanım

RUS Использование

## Başlamadan önce

- Paketi kontrol edin ve yukarıda listelenen parçaların hepsinin bulunduğundan emin olun. Aksi takdirde yerel mağazanıza iletişime geçin. Mağazanız size yardımcı olacaktır.
- Başlamaya hazır olduğunuzda doğru aletlere sahip olduğunuzdan, bol miktarda yerinizin ve mobilya montajı için temiz, kuru bir alanın bulunduğundan emin olun.
- Delmek istediğiniz konumda gizlenmiş servis boruları ve kabloları olmadığından emin olun.
- Bu ürünün montajında elektrikli tornavida kullanılmasını önermiyoruz.
- Vidaların her zaman önceden açılmış kılavuz deliklere tam olarak oturduğundan emin olun.
- Vidaların hiçbirini aşırı sıkılamaya dikkat edin.
- Vidalar ve dübeller dahil değildir.
- Ürününüzü yerleştirmek için uygun bir konum belirleyin.
- Bu ürün cam içerir. Fiziksel yaralanmayı veya ürünün zarar görmesini engellemek için montaj veya taşıma sırasında dikkat edilmelidir.
- Küf veya rutubet oluşumunu engellemek için banyonuzu düzenli aralıklarla havalandırın.



EN Installation  
 DE Installation  
 ES Instalación

FR Installation  
 RUB Установка  
 PT Instalação

PL Instalacja  
 RO Instalare  
 TR Montaj

01

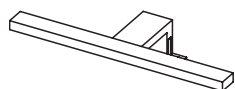

[G] x 1



[H] x 2

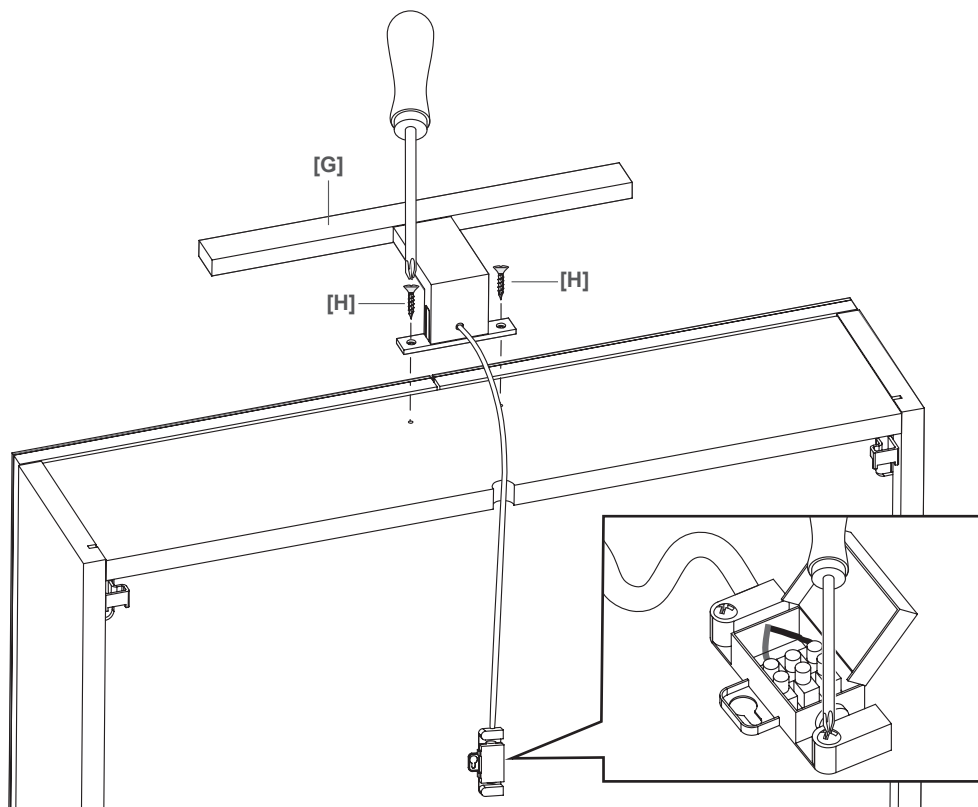

02

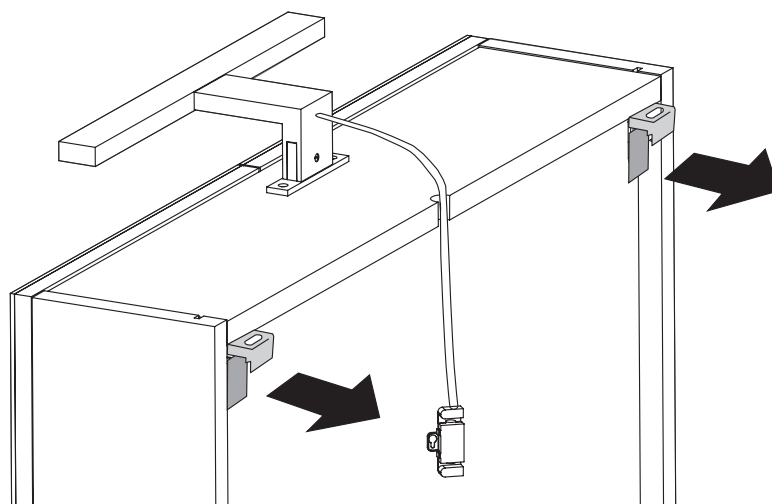
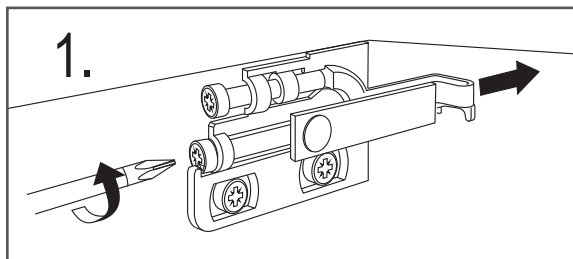
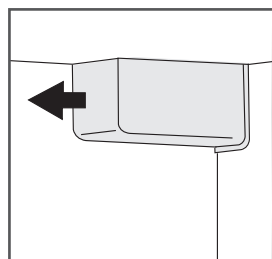

03

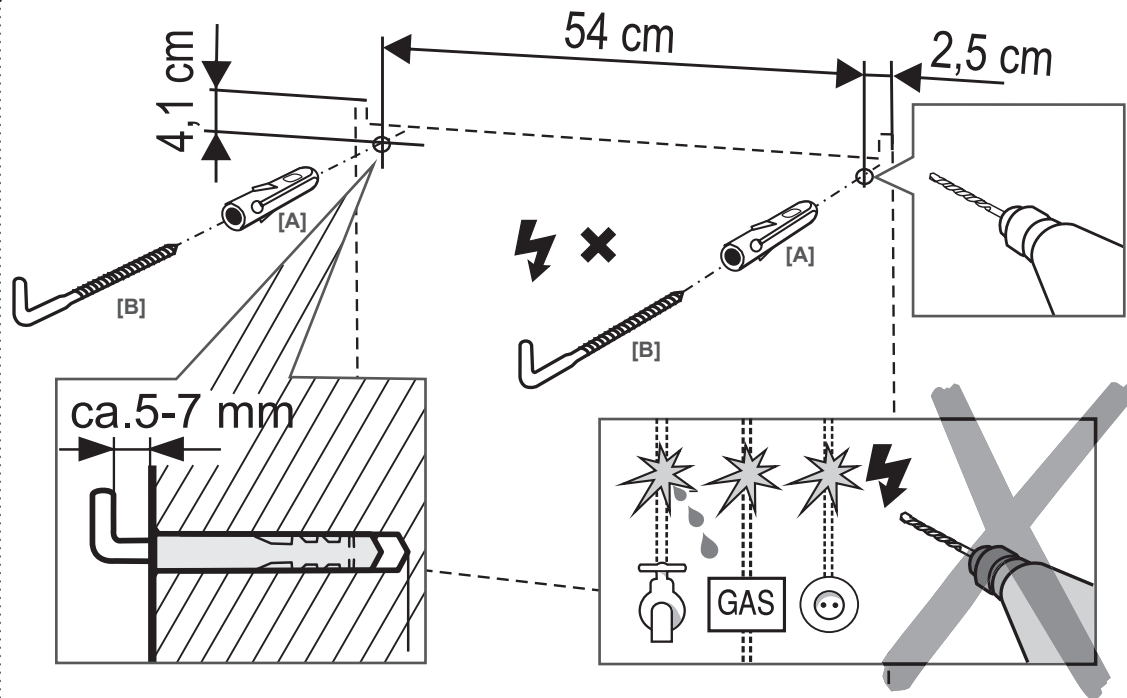
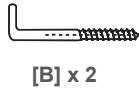

**EN** Screws and wall plugs not included.



**WARNING:** to prevent the risk of falling, this product must be used with a suitable wall mount.

**FR** Vis et chevilles murales non fournies.



**AVERTISSEMENT :** pour éviter tout risque de chute, ce produit doit être utilisé avec un support mural approprié.

**PL** Zestaw nie zawiera wkrętów ani kołków do ściany.



**OSTRZEŻENIE:** Aby uniknąć ryzyka upadku, produkt należy stosować z odpowiednim uchwytem ściennym.

**DE** Schrauben und Dübel nicht im Lieferumfang enthalten.



**WARNUNG:** Um das Herabfallen des Produkts zu verhindern, muss es mit einer geeigneten Wandhalterung verwendet werden.

**RUS** Винты и дюбели в комплект не входят.



**ВНИМАНИЕ:** во избежание риска падения данное изделие следует использовать с подходящим настенным креплением.

**RO** Șuruburile și diblurile nu sunt incluse.



**AVERTISMENT:** pentru a preveni riscul de cădere, acest produs trebuie utilizat împreună cu un suport de montare pe perete adecvat.

**ES** Tornillos y tacos no incluidos.



**ADVERTENCIA:** Para evitar el riesgo de caídas, se debe utilizar este producto con un soporte de pared adecuado.

**PT** Parafusos e buchas não incluídos.



**AVISO:** para evitar o risco de queda, este produto tem de ser utilizado com um suporte de parede adequado.

**TR** Vidalar ve dübeller dahil değildir.



**UYARI:** Bu ürün, düşme riskini ortadan kaldırmak için uygun bir duvar montajı ile kullanılmalıdır.

04

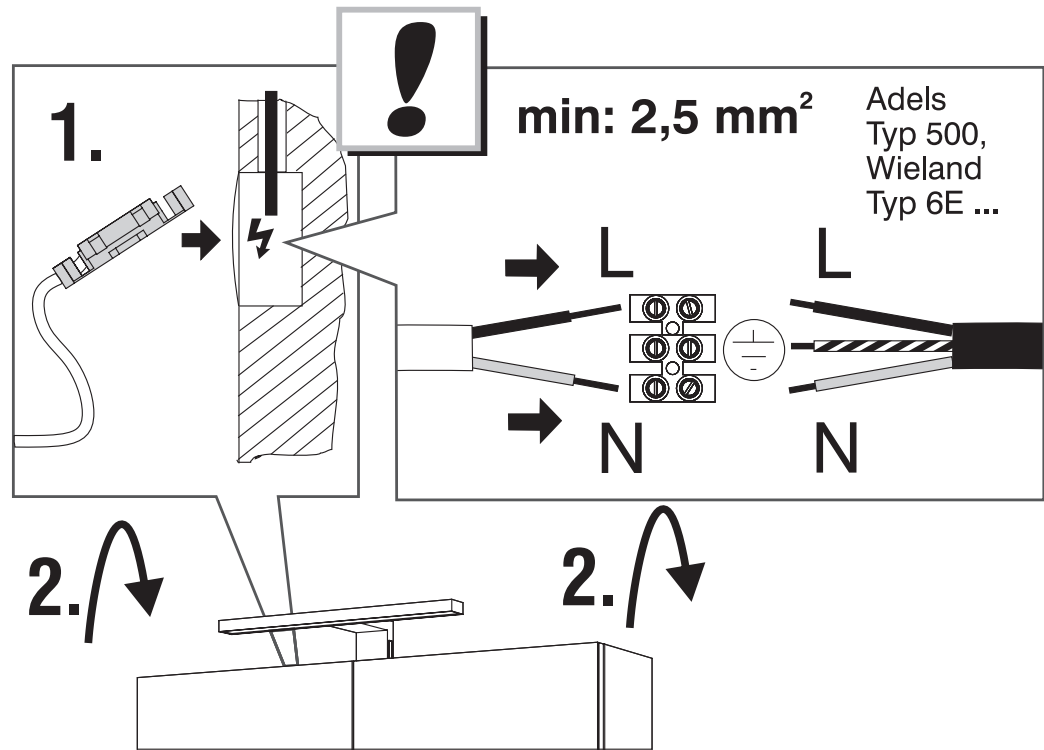

05

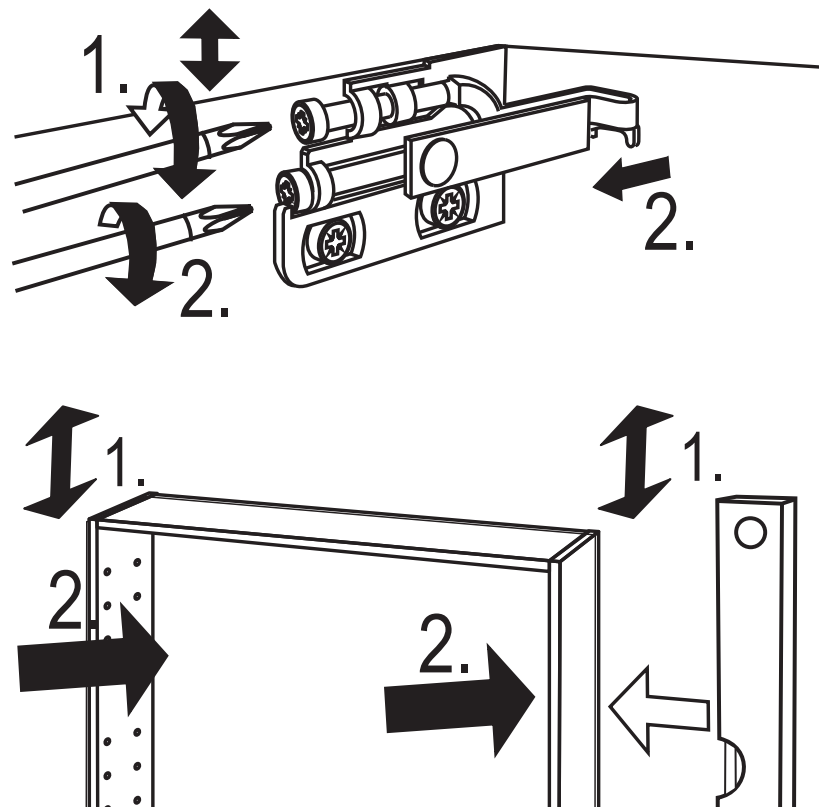

06

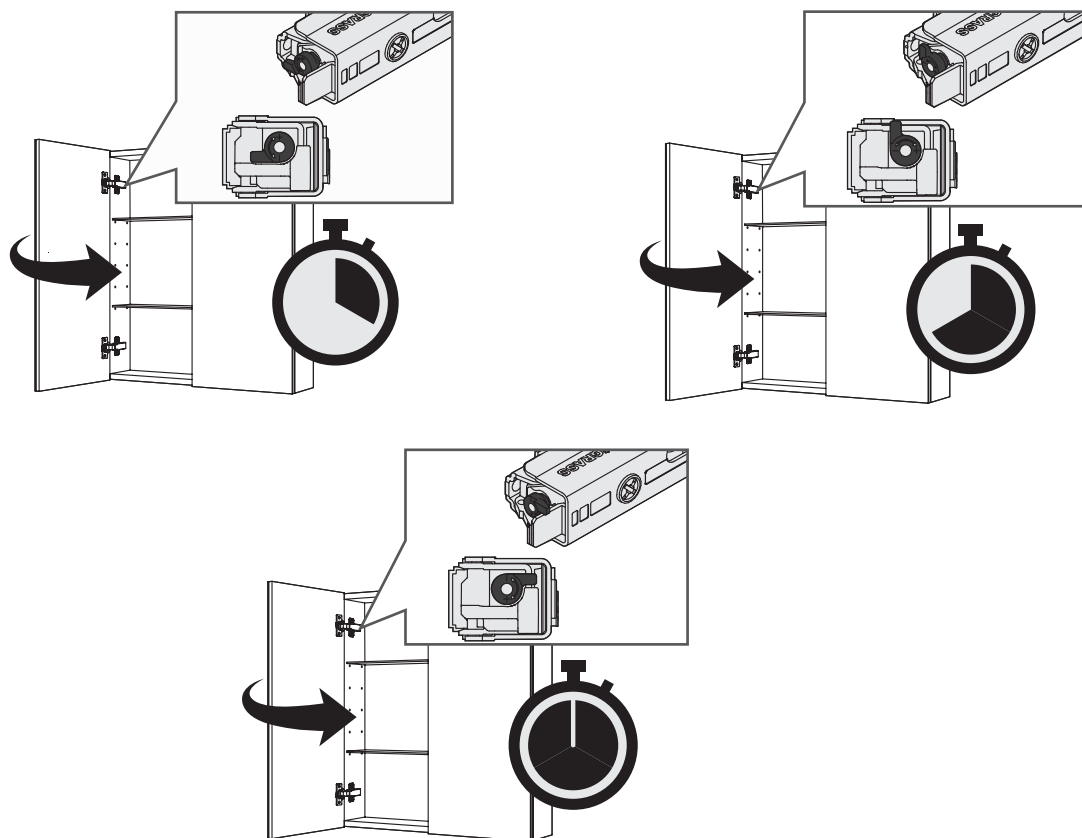

07

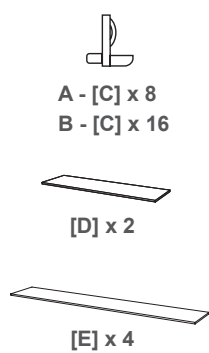

**A**  
**Indra 60**  
 3663602527206  
 8 x C / 2 x D

**B**  
**Indra 80**  
 3663602527213  
 16 x C / 4 x E

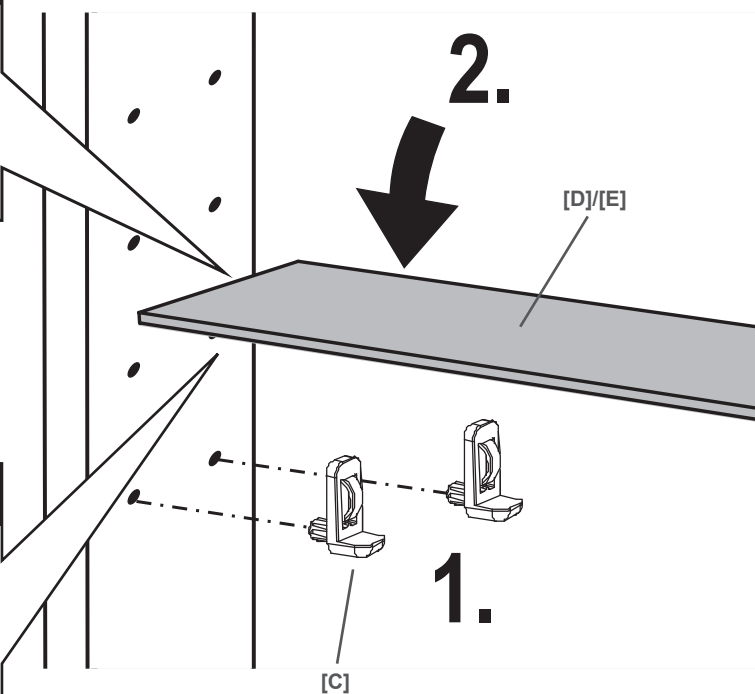



08

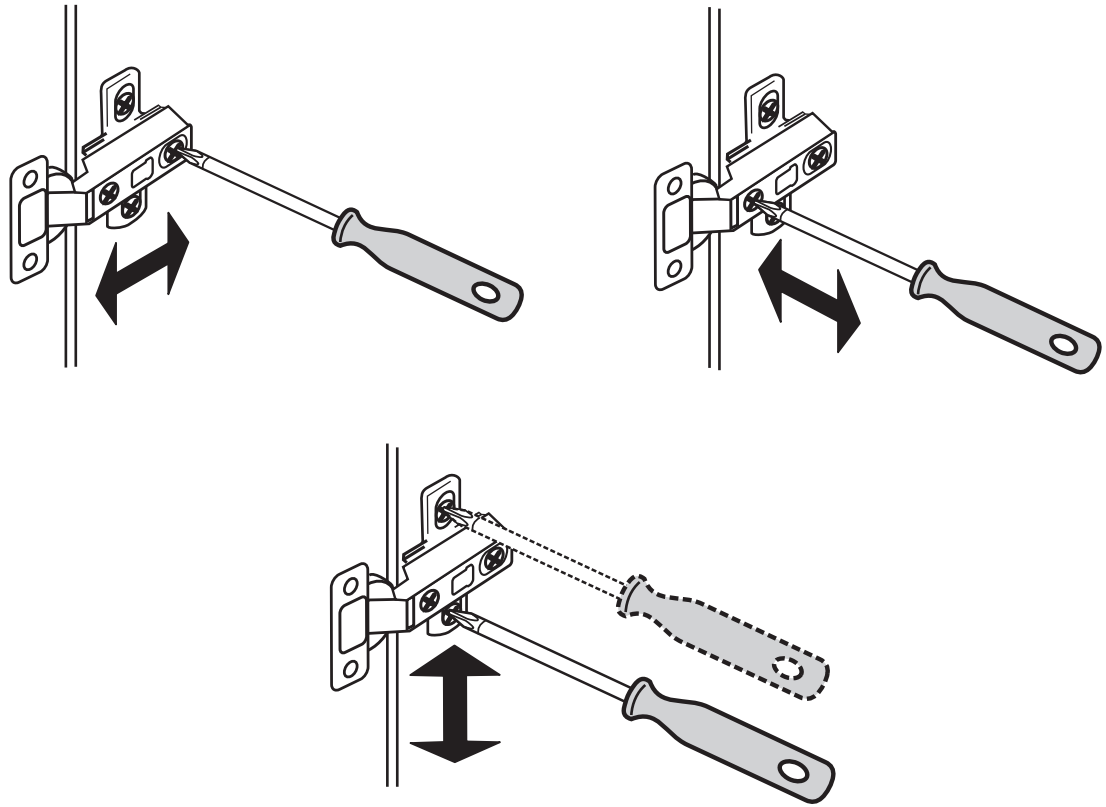

09

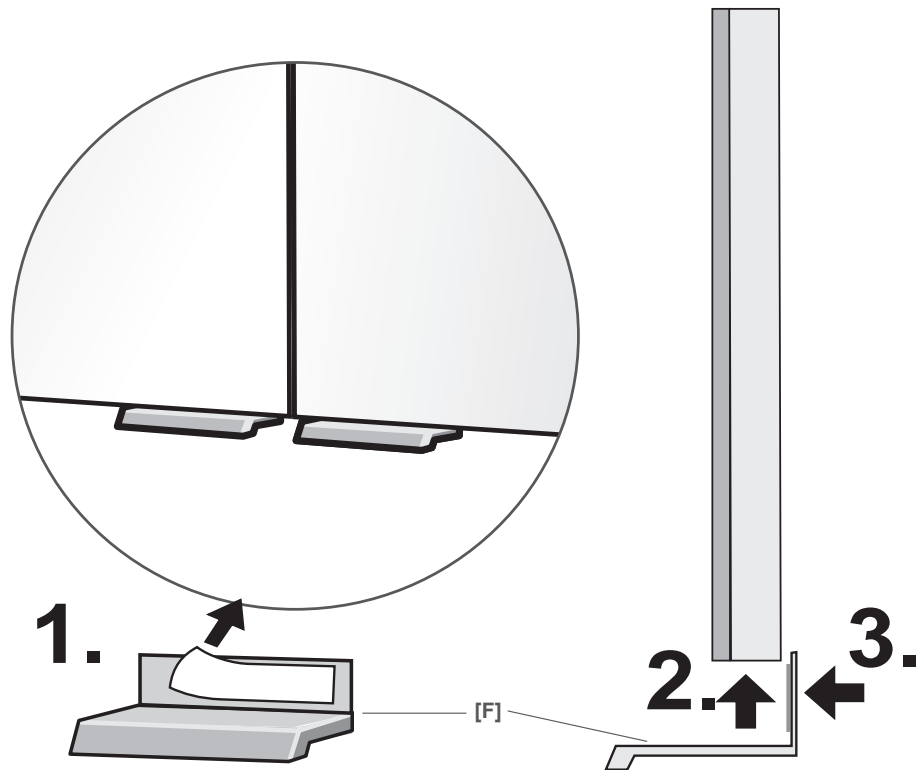
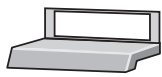



EN Care & maintenance  
 PL Pielęgnacja i konserwacja  
 RU Уход и обслуживание  
 ES Cuidados y Mantenimiento  
 TR Bakım ve Onarım

FR Entretien et maintenance  
 DE Pflege und Wartung  
 RO Îngrijire și întreținere  
 PT Cuidados e manutenção

## 01 Rules for care

- Use a soft dry cloth to clean the surface of your furniture.
- Use a soft damp cloth to clean the mirror.
- Avoid liquids on all electrical parts.
- Do not let drips of moisture accumulate at the bottom of your mirror.
- Do not leave any standing water on your furniture. Immediately wipe up any spills or splashes.
- Never use any solvents, scourers, abrasives, bleach, acids, strong detergents, aggressive chemical cleaners or solvent-type cleaning solutions on the product.

## 02 Regular checking

- Check to ensure that all components and fixings of this product are secure, do not use if you have any doubts about its fitness for purpose.
- Always disconnect the product from mains at least 10 minutes allowing to cool down before any maintenance or adjustment.

# Technical data

	Conforms to all relevant European Directives.
Bulb type:	The light source of this luminaire is not replaceable; when the light source reaches its end of life the whole luminaire shall be replaced.
Supply voltage:	220-240 V~, 50/60 Hz
	Class II product - Double Insulated - No earth required.
	For indoor use only.
<b>IP44</b>	Splashproof
	Waste electrical products should not be disposed of with household waste. Please recycle where facilities exist. Check with your Local Authority or local store for recycling advice.
<b>xxWyy</b>	xx-year; yy-week of the year
	Do not use this product without the glass shield being in place. If the glass shield is cracked or damaged, it must be replaced using only heat resistant tempered glass.



EN Care & maintenance  
 PL Pielęgnacja i konserwacja  
 RUС Уход и обслуживание  
 ES Cuidados y Mantenimiento  
 TR Bakım ve Onarım

FR Entretien et maintenance  
 DE Pflege und Wartung  
 RO Îngrijire și întreținere  
 PT Cuidados e manutenção

## 01 Instructions pour l'entretien

- Utiliser un chiffon doux et sec pour nettoyer la surface de votre meuble.
- Utiliser un chiffon doux et humide pour nettoyer le miroir.
- Éviter que des liquides n'entrent en contact avec les composants électriques.
- Ne pas laisser de gouttes d'eau s'accumuler au bas de votre miroir.
- Ne pas laisser d'eau stagner sur votre meuble. Essuyer immédiatement toute trace de déversement ou d'éclaboussures.
- Ne jamais utiliser de solvant, tampon à récurer, matériau abrasif, eau de Javel, acide, détergent puissant, produit nettoyant chimique agressif ou solution de nettoyage à base de solvant pour nettoyer le produit.

## 02 Contrôle régulier

- Vérifier que tous les composants et fixations de ce produit sont bien en place. Ne pas utiliser le produit en cas de doute sur sa conformité à l'usage.
- Avant d'effectuer des opérations de maintenance ou des réglages, toujours débrancher le produit du secteur pendant au moins 10 minutes pour le laisser refroidir.

# Données techniques

	Conforme à toutes les directives européennes pertinentes.
Type d'ampoule :	La source lumineuse de ce luminaire n'est pas remplaçable; lorsque la source lumineuse atteint sa fin de sa vie, le luminaire entier doit être remplacé.
Tension d'alimentation :	220-240 V~, 50/60 Hz
	Produit de classe II - Double isolation - Pas de mise à la terre requise.
	Pour un usage en intérieur uniquement.
<b>IP44</b>	Étanche
	Les produits électriques usagés ne doivent pas être mis au rebut avec les déchets ménagers. Recycler le produit si des installations sont prévues à cet effet. Se renseigner auprès des autorités locales ou du magasin pour connaître les conseils de recyclage.
xxWyy	année xx ; semaine yy de l'année
	Ne pas utiliser ce produit si la protection en verre n'est pas installée. Si la protection en verre est craquelée ou endommagée, elle doit être remplacée par une pièce en verre trempé résistant à la chaleur uniquement



EN Care & maintenance  
 PL Pielęgnacja i konserwacja  
 RU Уход и обслуживание  
 ES Cuidados y Mantenimiento  
 TR Bakım ve Onarım

FR Entretien et maintenance  
 DE Pflege und Wartung  
 RO Îngrijire și întreținere  
 PT Cuidados e manutenção

## 01 Zasady konserwacji

- Do czyszczenia powierzchni mebli należy używać miękkiej, suchej ściereczki.
- Do wycierania lustra używać miękkiej, wilgotnej ściereczki.
- Nie wolno dopuścić do kontaktu części elektrycznych z płynami.
- Nie dopuszczać do gromadzenia się kropeł wilgoci na dolnej części lustra.
- Nie pozostawiać na powierzchni mebli rozlanej wody. Natychmiast wycierać mokre plamy i zachlapania.
- Do czyszczenia produktu nie należy używać jakichkolwiek rozpuszczalników, druciaków, materiałów ściernych, wybielaczy, kwasów, silnych detergentów i żrących chemicznych środków czyszczących lub też środków czyszczących typu rozpuszczalnikowego.

## 02 Regularne sprawdzanie

- Należy upewnić się, że wszystkie elementy i mocowania tego produktu są bezpieczne. Nie używać w przypadku jakichkolwiek wątpliwości dotyczących jego przydatności do określonego celu.
- Przed przystąpieniem do jakichkolwiek czynności konserwacyjnych lub regulacyjnych należy odłączyć urządzenie od sieci elektrycznej i odczekać 10 minut do jego ochłodzenia.

# Dane techniczne

	Urządzenie jest zgodne ze wszystkimi stosownymi dyrektywami Unii Europejskiej.
Typ żarówki:	Źródło światła z oprawy nie jest wymienne. Jeśli źródło światła przestanie działać, cała oprawa powinna być zastąpiona nową.
Napięcie zasilania:	220–240 V~, 50/60 Hz
	Produkt II klasy ochronności — podwójna izolacja — nie wymaga podłączenia do uziemienia.
	Wyłącznie do użytku wewnątrz pomieszczeń.
<b>IP44</b>	Bryzgoszczelność
	Zużyte produkty elektryczne nie powinny być utylizowane wraz z odpadami gospodarstwa domowego. Należy je przekazać do utylizacji w przeznaczonych do tego miejscach. Informacje dotyczące recyklingu można uzyskać u władz lokalnych lub w punkcie sprzedaży.
xxWyy	xx-rok; yy-tydzień roku
	Nie wolno używać tego produktu bez założonej osłony szklanej. Jeśli szklana osłona jest pęknięta lub uszkodzona, należy ją wymienić wyłącznie na żaroodporną, hartowaną szybę



EN Care & maintenance  
 PL Pielegnacja i konserwacja  
 RUС Уход и обслуживание  
 ES Cuidados y Mantenimiento  
 TR Bakim ve Onarım

FR Entretien et maintenance  
 DE Pflege und Wartung  
 RO Îngrijire și întreținere  
 PT Cuidados e manutenção





## 01 Regeln für die Pflege

- Verwenden Sie ein weiches, trockenes Tuch, um die Oberfläche Ihrer Möbel zu reinigen.
- Verwenden Sie zum Reinigen des Spiegels ein weiches, feuchtes Tuch.
- Vermeiden Sie Flüssigkeiten an allen elektrischen Teilen.
- Lassen Sie keine Feuchtigkeitstropfen an der Unterseite des Spiegels entstehen.
- Lassen Sie kein stehendes Wasser auf Ihren Möbeln zurück. Wischen Sie verschüttete Flüssigkeiten oder Spritzer sofort ab.
- Verwenden Sie keine Lösungsmittel, Scheuerlappen, Scheuermittel, Bleiche, Säuren, starke Reinigungsmittel, aggressive Chemiereiniger oder lösungsmittelbasierte Reinigungslösungen.

## 02 Regelmäßige Überprüfung

- Vergewissern Sie sich, dass alle Komponenten und Befestigungen dieses Produkts fest sitzen. Verwenden Sie es nicht, wenn Sie Zweifel hinsichtlich der Eignung für den Anwendungszweck haben.
- Trennen Sie das Produkt immer von der Stromversorgung und lassen Sie es mindestens 10 Minuten lang abkühlen, bevor Sie Wartungsarbeiten oder Einstellungen durchführen.

# Technische Daten

	Erfüllt alle relevanten EU-Normen.
Leuchtmittel:	Die Lichtquelle dieser Leuchte ist nicht austauschbar. Wenn die Lebensdauer der Lichtquelle endet, muss die gesamte Leuchte ersetzt werden.
Netzspannung:	220 - 240 V~, 50/60 Hz
	Produktklasse II – Doppelter Isolationsschutz - Keine Erdung erforderlich.
	Nur für Innenräume geeignet.
<b>IP44</b>	Spritzwassergeschützt
	Elektrische Altgeräte dürfen nicht im Hausmüll entsorgt werden. Bitte informieren Sie sich, ob dieses Produkt wiederverwertet werden kann. Bei Fragen zum Recycling können Sie sich an Ihre örtlichen Behörden oder Ihr Geschäft vor Ort wenden.
xxWyy	xx-Jahr; yy-Kalenderwoche
	Verwenden Sie dieses Produkt nicht, wenn das Glasschild nicht an seinem Platz ist. Wenn das Glasschild Risse hat oder beschädigt ist, muss es ersetzt werden und zwar nur durch ein hitzebeständiges Hartglas.



EN Care & maintenance  
 PL Pielegnacja i konserwacja  
 RUС Уход и обслуживание  
 ES Cuidados y Mantenimiento  
 TR Bakim ve Onarım

FR Entretien et maintenance  
 DE Pflege und Wartung  
 RO Îngrijire și întreținere  
 PT Cuidados e manutenção

## 01 Правила по уходу за изделием

- Для очистки мебели используйте мягкую сухую ткань.
- Для очистки зеркала используйте мягкую влажную ткань.
- Не допускайте попадания жидкостей на электрические детали.
- Не допускайте скопления капель воды в нижней части зеркала.
- Не допускайте скопления влаги на поверхности мебели. Немедленно вытирайте брызги и пролитые жидкости.
- Не используйте для очистки изделия растворители, жесткие мочалки, абразивные материалы, отбеливающие средства, кислоты, сильные чистящие средства, агрессивные химические очистители или моющие средства на основе растворителей.

## 02 Регулярная проверка

- Проверяйте все компоненты и крепления данного изделия на надежность крепления. Не используйте изделие, если у вас возникли сомнения о пригодности изделия к использованию.
- Обязательно отсоедините изделие от сети минимум на 10 минут, чтобы дать ему остыть перед проведением технического ремонта или регулировки.

# Технические характеристики

	Соответствует всем требованиям применимых директив ЕС.
Тип лампы:	Источник света в этом светильнике не подлежит замене; когда срок службы источника света достигает конца, светильник должен быть заменен.
Напряжение сети:	220–240 В, 50/60 Гц
	Продукт класса II — Двойная изоляция — Заземление не требуется.
	Только для использования внутри помещений.
<b>IP44</b>	Защита от брызг
	Электроприборы следует утилизировать отдельно от бытовых отходов. Выполняйте утилизацию в специально предназначенных для этого местах. Для получения информации об утилизации обратитесь в местные органы управления или ближайшие магазины.
xxWyуу	xx — год; уу — неделя года
	Не используйте изделие без установленного защитного стекла. В случае повреждения защитного стекла необходимо произвести замену. Для этого подходит только термостойкое закаленное стекло
	Рег. номер декларации о соответствии ТС N RU Д-УА.АВ29.В.23448. Орган по сертификации продукции: «ЛСМ» ООО «Трансконсалтинг», срок действия с 21.04.2016 до 20.04.2019 г.

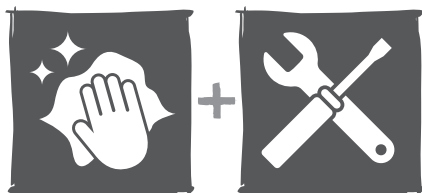

EN Care & maintenance  
 PL Pielęgnacja i konserwacja  
 RU Уход и обслуживание  
 ES Cuidados y Mantenimiento  
 TR Bakım ve Onarım

FR Entretien et maintenance  
 DE Pflege und Wartung  
 RO Îngrijire și întreținere  
 PT Cuidados e manutenção

## 01 Reguli de îngrijire

- Utilizați o lavetă moale uscată pentru a curăța suprafața mobilierului.
- Utilizați o lavetă moale umedă pentru a curăța oglinda.
- Evitați contactul lichidelor cu piesele electrice.
- Nu permiteți acumularea picăturilor de umezeală în zona inferioară a oglinzii.
- Nu lăsați apa să stagneze pe mobilier. Ștergeți imediat lichidele vărsate sau stropii.
- Nu utilizați niciodată solvenți, degresori, produse abrazive, înălbitor, acizi, detergenți puternici, produse de curățare chimice agresive sau soluții de curățare de tip solvenți pe produs.

## 02 Verificare periodică

- Efectuați verificări pentru a vă asigura că toate componentele și elementele de fixare ale acestui produs sunt sigure și nu utilizați produsul dacă aveți îndoieli privind adecvarea sa pentru scop.
- Înainte de orice lucrare de întreținere sau reglare, deconectați întotdeauna produsul de la sursa de alimentare timp de cel puțin 10 minute, pentru a-i permite să se răcească.

# Date tehnice

	Respectă toate directivele europene în materie.
Tip de bec:	Sursa de iluminat inclusă în acest corp de iluminat nu se poate înlocui; la sfârșitul vieții sursei de iluminat trebuie să înlocuiți întregul corp de iluminat.
Tensiune de alimentare:	220-240 V~, 50/60 Hz
	Produs din clasa II - Izolație dublă - Nu este necesară împământare.
	Pentru utilizare doar la interior.
<b>IP44</b>	Rezistent la stropire
	Produsele electrice uzate nu trebuie eliminate la deșeurile împreună cu gunoierul menajer. Acolo unde există facilitățile necesare, vă rugăm să reciclați. Pentru sfaturi privind reciclarea, consultați autoritatea locală sau magazinul local.
xxWyy	xx - anul; yy - săptămâna din an
	Nu utilizați acest produs fără ca scutul din sticlă să fie la locul lui. Dacă scutul din sticlă este crăpat sau deteriorat, trebuie înlocuit folosind numai sticlă securizată rezistentă la căldură



EN Care & maintenance  
 PL Pielęgnacja i konserwacja  
 RU Уход и обслуживание  
 ES Cuidados y Mantenimiento  
 TR Bakım ve Onarım

FR Entretien et maintenance  
 DE Pflege und Wartung  
 RO Îngrijire și întreținere  
 PT Cuidados e manutenção





## 01 Reglas para el cuidado

- Utilice un paño suave y seco para limpiar la superficie de los muebles.
- Utilice un paño suave y húmedo para limpiar el espejo.
- Evite el contacto de líquidos con las piezas eléctricas.
- No deje que se acumulen gotas de humedad en la parte inferior del espejo.
- No deje que el agua permanezca sobre la superficie de los muebles. Limpie los derrames o salpicaduras inmediatamente.
- No utilice nunca sobre el producto disolventes, decapantes, abrasivos, lejía, ácidos, detergentes fuertes, limpiadores químicos agresivos ni soluciones de limpieza tipo disolvente.

## 02 Comprobación periódica

- Compruebe que todos los componentes y fijaciones del producto son seguros. No lo utilice si duda sobre su idoneidad para el uso previsto.
- Desconecte siempre el producto de la red eléctrica al menos 10 minutos para que se enfríe antes de realizar ningún mantenimiento o ajuste.

# Datos técnicos

	Cumple todas las directivas europeas pertinentes.
Tipo de bombilla:	La fuente de luz de estas luminarias no es reemplazable □ cuando la fuente de luz llega al final de la vida, toda la luminaria debe ser reemplazada.
Tensión de alimentación:	220-240 V~ 50/60 Hz
	Producto de Clase II: aislamiento doble, no requiere toma a tierra.
	Solo para uso en interiores.
<b>IP44</b>	Resistente a las salpicaduras
	Los residuos procedentes de equipos eléctricos y electrónicos no deben desecharse con la basura doméstica. Deben reciclarse en caso de existir instalaciones adecuadas. Consulte a la autoridad o tienda local para recibir asesoramiento sobre el reciclaje.
xxSaa	xx-año; aa-semana del año
	No utilice este producto sin haber colocado la pantalla de cristal en su sitio. Si la pantalla de cristal está agrietada o dañada, solo se puede sustituir con un cristal templado resistente al calor.





EN Care & maintenance  
 PL Pielęgnacja i konserwacja  
 RU Уход и обслуживание  
 ES Cuidados y Mantenimiento  
 TR Bakım ve Onarım

FR Entretien et maintenance  
 DE Pflege und Wartung  
 RO Îngrijire și întreținere  
 PT Cuidados e manutenção

## 01 Regras para cuidados

- Utilize um pano seco macio para limpar a superfície dos seus móveis.
- Utilize um pano húmido macio para limpar o espelho.
- Evite o contacto de líquidos com todas as peças elétricas.
- Não permita que gotas de humidade se acumulem na parte inferior do espelho.
- Não deixe água acumulada nos seus móveis. Limpe de imediato quaisquer derramamentos ou salpicos.
- Nunca utilize solventes, esfregões, abrasivos, lixívia, ácidos, detergentes fortes, produtos químicos agressivos ou soluções de limpeza tipo solvente no produto.

## 02 Verificação regular

- Verifique para garantir que todos os componentes e fixações deste produto estão seguros. Não utilize se tiver dúvidas sobre a sua adequação para o efeito.
- Desligue sempre o produto da corrente elétrica, no mínimo, 10 minutos antes, para permitir que este arrefeça antes de qualquer manutenção ou ajuste.

# Dados técnicos

	Em conformidade com todas as diretivas europeias relevantes.
Tipo de lâmpada:	A lâmpada deste dispositivo de iluminação não pode ser substituída. Quando a lâmpada atingir o fim do seu tempo de vida, deverá substituir todo o dispositivo de iluminação.
Tensão elétrica:	220-240 V~, 50/60 Hz
	Produto de e II - Isolamento duplo - Não necessita de ligação à terra.
	Apenas para utilização em interiores.
<b>IP44</b>	À prova de salpicos
	Os resíduos de produtos elétricos não devem ser eliminados com o lixo doméstico. Recicle nas instalações adequadas, sempre que existentes. Informe-se sobre a reciclagem junto às autoridades ou loja locais.
<b>xxSaa</b>	xx-ano; yy-semana do ano
	Não utilize este produto sem a proteção de vidro na devida posição. Se a proteção de vidro tiver fissuras ou danos, tem de ser substituída utilizando apenas vidro temperado resistente ao calor

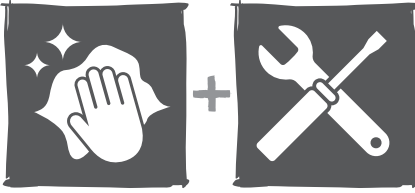

- EN Care & maintenance
- PL Pielęgnacja i konserwacja
- RUS Уход и обслуживание
- ES Cuidados y Mantenimiento
- TR Bakım ve Onarım

- FR Entretien et maintenance
- DE Pflege und Wartung
- RO Îngrijire și întreținere
- PT Cuidados e manutenção

## 01 Bakım kuralları

- Mobilyalarınızın yüzeyini yumuşak ve kuru bir bezle temizleyin.
- Aynayı yumuşak ve nemli bir bez ile temizleyin.
- Elektrikli parçaların sıvılarla temas etmesini önleyin.
- Nem damlacıklarının aynanızın altında toplanmasına izin vermeyin.
- Mobilyalarınızın üzerinde su birikintisi bırakmayın. Dökülme veya sıçramaları derhal silin.
- Ürün üzerinde çözücü, bulaşık süngeri, aşındırıcı, çamaşır suyu, asit, güçlü deterjan, agresif kimyasal temizleyiciler veya çözücü tipi temizleme solüsyonları kullanmayın.

## 02 Düzenli kontrol

- Bu ürünün tüm bileşenlerinin ve bağlantı elemanlarının sağlam olduğundan emin olun, ürünün amacına uygun olup olmadığına dair bir şüpheniz varsa ürünü kullanmayın.
- Bakım veya ayarlama yapmadan önce ürünü her zaman prizden çekerek soğuması için en az 10 dakika bekleyin.

# Teknik veriler

	İlgili tüm Avrupa Yönetmelikleri ile uyumludur.
Ampul tipi:	Armatürlerin ışık kaynağı değiştirilemez, ışık kaynağı ömrünün sonuna ulaştığında bütün armatür değiştirilir.
Besleme gerilimi:	220-240 V~, 50/60 Hz
	Sınıf II ürün - Çift Yalıtımlı - Topraklama gerekli değildir.
	Yalnızca iç mekan kullanımına yöneliktir.
<b>IP44</b>	Sıçramaya karşı korumalı
	Elektrikli ürün atıkları, evsel atıklarla birlikte imha edilmemelidir. Tesis mevcut olduğunda lütfen geri dönüştürün. Geri dönüşüm tavsiyesi için Yerel Yönetiminize veya yerel mağazaya danışın.
xxWyy	xx: yıl; yy: yılın haftası
	Bu ürünü cam siperlik yerinde olmadığında kullanmayın. Cam siperliği çatlamış veya hasar görmüşse yalnızca ısıya dayanıklı temperli cam kullanılarak değiştirilmelidir

**Manufacturer • Fabricant • Producent  
Hersteller • Producător • Fabricante:**  
Kingfisher International Products Limited,  
3 Sheldon Square, London, W2 6PX,  
United Kingdom

Kingfisher International Products B.V.  
Rapenburgerstraat 175E  
1011 VM Amsterdam  
The Netherlands

EN

**Distributor:**

B&Q plc, Chandlers Ford, Hants, SO53 3LE  
United Kingdom  
[www.diy.com](http://www.diy.com)

SFD Limited, Trade House,  
Mead Avenue, Yeovil, BA22 8RT,  
United Kingdom  
[www.screwfix.com](http://www.screwfix.com)

**To view instruction manuals online,  
visit [www.kingfisher.com/products](http://www.kingfisher.com/products)**

FR

**Distributeur:**

Castorama France C.S. 50101 Templemars  
59637 Wattignies CEDEX  
[www.castorama.fr](http://www.castorama.fr)

BRICO DÉPÔT 30-32 rue de la Tourelle  
91310 Longpont-sur-Orge France  
[www.bricodepot.fr](http://www.bricodepot.fr)

**Pour consulter les manuels d'instructions  
en ligne, rendez-vous sur le site  
[www.kingfisher.com/products](http://www.kingfisher.com/products)**

PL

**Dystrybutor:**

Castorama Polska Sp. z o.o. ul.  
Krakowiaków 78, 02-255 Warszawa  
[www.castorama.pl](http://www.castorama.pl)

**Aby zapoznać się z instrukcją obsługi online,  
odwiedź stronę [www.kingfisher.com/products](http://www.kingfisher.com/products)**

DE

**Vertrieb:**

Screwfix Direct Limited  
Mühlheimer Straße 153  
63075 Offenbach/Main  
[www.screwfix.de](http://www.screwfix.de)

**Besuchen Sie [www.kingfisher.com/products](http://www.kingfisher.com/products)  
um die Bedienungsanleitungen online  
anzusehen**

RUS

**Импортер:**

ООО "Касторама РУС"  
Дербеневская наб., дом 7, стр 8  
Россия, Москва, 115114  
[www.castorama.ru](http://www.castorama.ru)

**Изготовитель для России:**

Ёкей Пластик Золанд ГмбХ

**Адрес:**

Индустрийштраße 4  
02689 Золанд  
ГЕРМАНИЯ

**Онлайн-версии руководств по  
эксплуатации доступны на странице  
[www.kingfisher.com/products](http://www.kingfisher.com/products)**

RO

**Distribuitor:**

SC Bricostore România SA  
Calea Giulești 1-3, Sector 6,  
București România  
[www.bricodepot.ro](http://www.bricodepot.ro)

Praktiker Romania S.A.  
Splaiul Independenței, nr 319 L și M,  
Cladirea Bruxelles, etaj 1, Sector 6,  
RO-060044,  
București, România  
Tel: +40 021 204 7100  
[www.praktiker.ro](http://www.praktiker.ro)

**Pentru a consulta manualele de instrucțiuni  
online, vizitați [www.kingfisher.com/products](http://www.kingfisher.com/products)**

ES

**Distribuidor:**

Euro Depot España, S.A.U. c/ La Selva,  
10 - Edificio Inblau A 1a Planta 08820-El Prat  
de Llobregat  
[www.bricodepot.es](http://www.bricodepot.es)

**Para consultar los manuales de instrucciones  
en línea, visite [www.kingfisher.com/products](http://www.kingfisher.com/products)**

PT

**Distribuidor:**

Brico Depot Portugal SA Rua Castilho,  
5 - 1 esquerdo, sala 13 1250-066 Lisboa  
[www.bricodepot.pt](http://www.bricodepot.pt)

**Para consultar manuais de instruções online,  
visite [www.kingfisher.com/products](http://www.kingfisher.com/products)**

TR

**İthalatçı Firma:**

KOÇTAŞ YAPI MARKETLERİ TİC. A.Ş.  
Taşdelen Mah. Sırrı Çelik Bulvarı No:5  
34788 Taşdelen/Çekmeköy/İSTANBUL  
Tel: +90 216 4300300  
Faks: +90 216 4844313  
[www.koctas.com.tr](http://www.koctas.com.tr)

**Kullanım kılavuzuna internet üzerinden ulaşmak  
için [www.kingfisher.com/products](http://www.kingfisher.com/products) adresini  
ziyaret edin**

Yetkili servis istasyonları ve yedek parça temini için  
aşağıda yer alan Koçtaş Müşteri Hattı ve Koçtaş  
Genel Müdürlük irtibat bilgilerinden faydalanınız.

KOÇTAŞ MÜŞTERİ HİZMETLERİ  
0850 209 50 50

