

ASSEMBLY NOTICE

Notice de montage
Montage handleiding
Montageanleitung
Manuale d'istruzione
Instrucciones de montaje
Instruções de montagem



Abri Massif 19mm

2x2m SF/SPV-SPL

ref 53113S043

Made in Belgium

Conseils généraux préalables à lire attentivement

Nous vous remercions pour l'acquisition de ce chalet, et nous vous invitons à lire attentivement la notice avant de commencer à déballer le colis.

Stockage du colis avant le montage de l'abri

Stockez votre colis dans un endroit sec et ventilé, à l'abri du soleil et des intempéries (emballage non hermétique). Le colis et les pièces doivent être posés à plat sur le sol afin d'éviter les déformations.

Procédez au montage dans un délai minimum après réception du produit (le délai de service après-vente est de 10 jours maximum après la date d'achat).

Consignes de sécurité

Les pièces en bois peuvent présenter un risque d'écharde. Manipulez les bois avec précaution, avec des gants de protection.

Vérifiez qu'aucun clou, vis ou agrafe ne dépasse des pièces assemblées.

Toujours suivre attentivement les instructions et l'ordre de montage de la présente notice.

Opération de montage

Il est indispensable d'installer l'abri dans un endroit protégé des vents violents.

Ne pas exposer les pièces en bois et le revêtement de toiture au soleil durant le montage.

Commencez par trier, identifier et vérifier les pièces par rapport à la nomenclature, en vous référant à leur section et à leur longueur.

Avant de commencer, assurez-vous que la base sur laquelle l'abri sera installé soit parfaitement plane, et de niveau.

L'option plancher est composée de chevrons et de plaques/planches à assembler sur un sol ferme et stable. Mettre des supports (blocs ou poutres béton de 40mm min. d'épaisseur) pour assurer une bonne ventilation.

Pour l'abri sans plancher, la dalle béton doit avoir des dimensions égales ou supérieures aux dimensions du plancher. Vérifiez son équerage en prenant les diagonales.

Les pièces sont toutes aux bonnes dimensions, ne pas les couper (exception faite de certains types de croisillons, de lattes à vitrage, roofing).

Contrôlez régulièrement le niveau et l'équerage de ce que vous montez.

Pour toutes les pièces assemblées par vis, il est conseillé de préforer la première pièce, sinon le bois risque de se fendre lors du serrage.

Renforts intérieurs (si abri massif)

Les lattes de renfort à placer aux angles à l'intérieur servent à solidariser la pointe au corps de l'abri (1 seule vis aux extrémités des renforts). Vérifiez régulièrement ces fixations, et les ajuster en fonction du travail du bois (sécheresse, humidité,...)

Pour les châssis fixes de fenêtre (selon modèle) : avant le vissage, il est conseillé d'encoller les tenons et mortaises des montants et traverses avec de la colle à bois (non fournie).

Les croisillons et lattes à vitrage des portes et fenêtres sont

obtenus en coupant ces bois aux dimensions adéquates.

Fixation de l'abri

Toujours fixer solidement l'abri au sol par tous moyens appropriés (non fournis).

Si option plancher : le fixer au corps de l'abri, et mettre du poids pour le lester. Les moyens de fixation ne sont pas fournis.

Toiture

Commencez la pose du revêtement de toiture par le bas du toit, en laissant dépasser le roofing de 40mm à l'avant et à l'arrière, le rabattre sur le chant du toit.

Si roofing noir : laissez dépasser le roofing de 70mm sur le coté, puis le replier sous la plaque de toit et le fixer à l'aide des clous à tête large (tous les 200mm max.).

Si roofing vert : laissez dépasser le roofing de 10mm sur les cotés et le fixer à l'aide des clous à tête large (tous les 200mm max.).

Finissez par apposer les planches de rive à l'aide de vis.

Remarques

Le bois de sapin est un matériau vivant qui ne cesse de travailler, et peut présenter certaines déformations (bois légèrement voilés ou gondolés), des fentes, des nœuds tombant et des poches de résine.

Ceci est normal, et ne met pas en péril la longévité de votre abri. L'application de pâte à bois (non fournie) peut-être une solution simple.

Pour les abris à emboîtement, veuillez noter que toutes les planches ont toujours une belle face qui doit être positionnée à l'extérieur de l'abri (la face cachée peut présenter certains défauts de rabotage, écorce, fentes, ...)

Les vitres synthétiques ne doivent pas être clouées au risque de les fendre. Nous vous conseillons de les fixer au silicone (non fourni) ou de les forer avant de les visser.

Entretien

Il est impératif de traiter l'abri à l'aide d'un produit de protection pour bois à l'extérieur, contenant des agents fongicides, insecticides et anti-UV. Minimum 2 couches à l'extérieur + 1 couche à l'intérieur.

Renouvelez régulièrement l'opération selon l'usage.

Service après-vente (SAV)

Tout manquement doit être signalé au moyen du formulaire SAV (disponible en magasin) dans les 10 jours suivant l'achat, facture ou ticket de caisse à l'appui.

Notre SAV consiste en la réparation ou au remplacement de la pièce défectueuse. Les éventuels frais de pose et de dépose ne sont pas pris en charge.

Tout client prenant l'initiative d'intervenir sur un produit sans validation préalable par Décor et Jardin SA décharge de ce fait Décor et Jardin SA de toute responsabilité.

Pour toute demande de SAV, veuillez vous conformer strictement à la procédure disponible en magasin (Procédure SAV) : ticket de caisse ou preuve d'achat, référence du produit, référence exacte de la pièce défectueuse.

"Massif" 19mm 2x2m
SF/SPV-SPL
53113S043

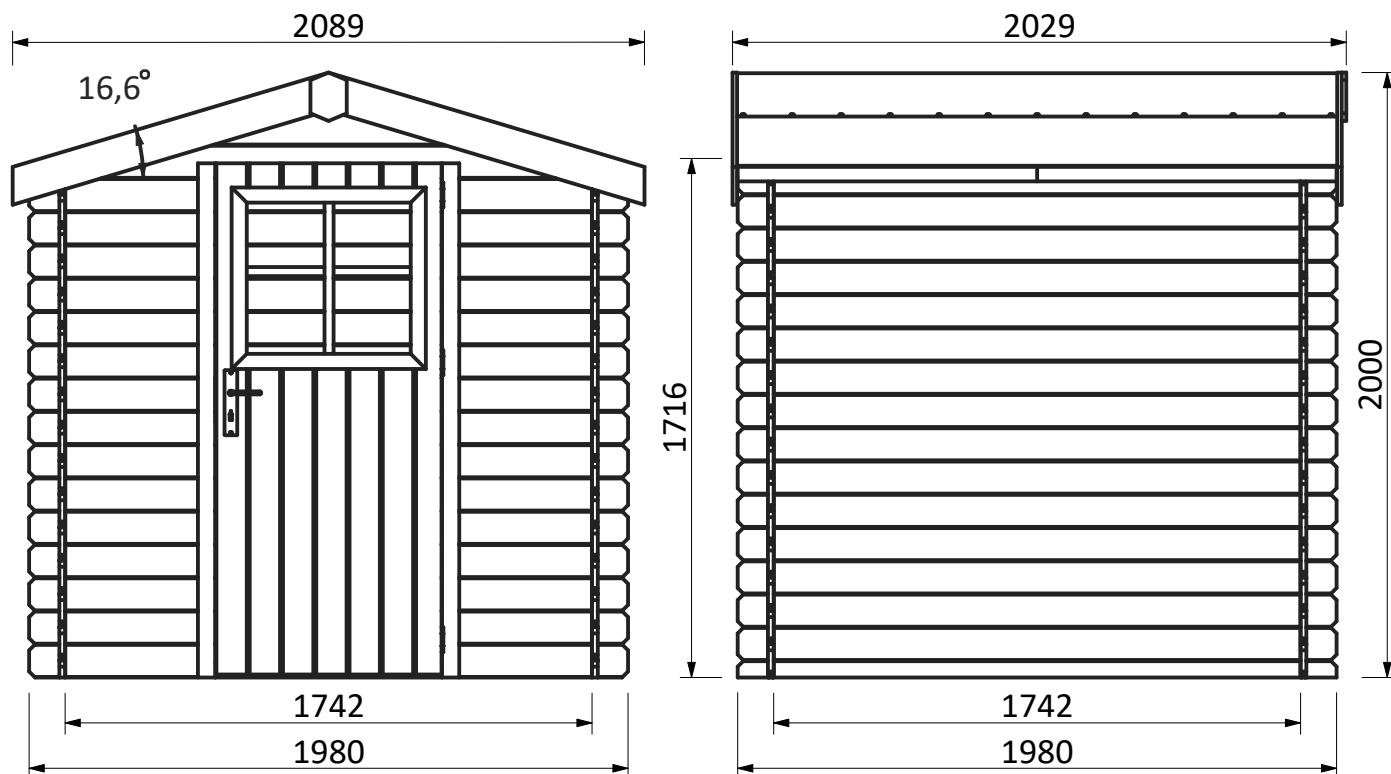

- (EN) Laying on concrete slabs (*not included*)
 (FR) Pose sur dalle béton (*non incluse*)
 (NL) Plaatsen op betontegel (*niet inbegrepen*)
 (DE) Montage auf Betondielen (*nicht einbegriffen*)
 (IT) Posto su pavimenti in cemento (*non incluso*)
 (ES) Colocar sobre losa de hormigón (*non incluida*)
 (PT) Montagem sobre laje de betão (*não incluído*)

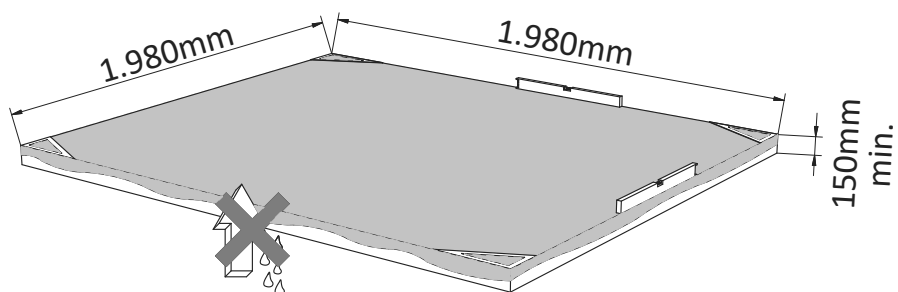

- [EN] **Predrill** [IT] **Preforare**
 [FR] **Préforer** [ES] **Preforar previamente**
 [NL] **Vorboren** [PT] **Perfuração**
 [DE] **Vorbohren** [GR] **Προτρύψετε**

"Massif" 19mm 2x2m
SF/SPV-SPL
53113S043

490024 : x1
120x160/15mm

503246 : x4
15x120/1090mm /73,4°

420322 : x2
1742x330/19mm

503249 : x2
12x50/600mm /45,°

503250 : x2
12x50/642mm /45,°

420189 : x1
746x1690/12mm

503260 : x30
19x110/578mm

500725 : x2
45x58/1700mm

503251 : x1
19x50/824mm

600502 : x4
900x1060/14mm

600501 : x2
180x1060/14mm

501023 : x2
24x38/966mm

50242 : x2
24x38/1014mm

502309 : x4
12x50/990mm

502395 : x45
19x110/1980mm

502419 : x2
19x66/1980mm

500960 : x3
29x59/1980mm

502434 : x1
19x95/320mm

500062 : x4
24x38/200mm

500003 : x4
12x50/1650mm

502743 : x1
19x95/210mm

501364 : x2
29x59/200mm

502483 : x4
15x20/100mm

502287 : x2
7x30/1150mm

"Massif" 19mm 2x2m

SF/SPV-SPL

53113S043

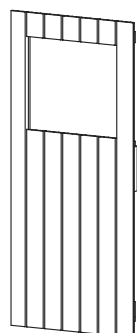

420189 : x 1
746x1690/12mm

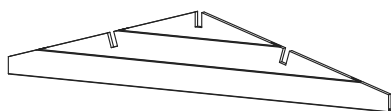

420322 : x 2
1742x330/19mm



503246 : x 4
15 x120 / 1090mm



502287 : x 2
7 x 30 / 1150mm
502309 : x 4
12 x 50 / 990mm
500003 : x 4
12 x 50 / 1650mm
502483 : x 4
15 x 20 / 100mm
502743 : x 1
19 x 95 / 210mm
502434 : x 1
19 x 95 / 320mm
500062 : x 4
24 x 38 / 200mm
501023 : x 2
24 x 38 / 966mm
50242 : x 2
24 x 38 / 1014mm
501364 : x 2
29 x 59 / 200mm
500960 : x 3
29 x 59 / 1980mm



500725 : x 2
45 x 57 / 1700mm



503249 : x 2
12 x 50 / 600mm
503250 : x 2
12 x 50 / 642mm



502395 : x 45
19 x110 / 1980mm



503260 : x 30
19 x110 / 578mm



490024 : x 1
15 x120 / 160mm



503251 : x 1
19 x 50 / 824mm



502419 : x 2
19 x 66 / 1980mm



600501 : x 2
180 x 14 / 1060mm
600502 : x 4
900 x 14 / 1060mm

| Kit 700284 | | | |
|------------|------|---------|------|
| | 3011 | ø3,5x20 | x25 |
| | 3012 | ø3,5x25 | x37 |
| | 3014 | ø3,5x35 | x14 |
| | 3023 | ø4x40 | x110 |
| | 3027 | ø4x60 | x43 |
| | 2915 | ø4mm | x1 |
| | | | |

| Kit 700283 | | |
|------------|------|----|
| | 2076 | x3 |
| | 2450 | x1 |
| | 2113 | x1 |

| Kit 700210 | | | |
|------------|------|---------|----|
| | 2381 | 60x60mm | x2 |
| | 3027 | ø4x60 | x8 |

| | | |
|--------|------------|----|
| | 1,5mm | |
| 800003 | 1,00x6,60m | x1 |

| Kit 700043 | | | |
|------------|------|------|-----|
| | 3810 | 15mm | x70 |



| | | |
|--------|-----------|----|
| 750004 | 525x565mm | x1 |
|--------|-----------|----|

1

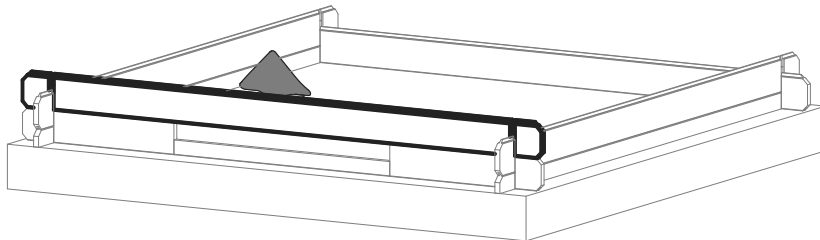
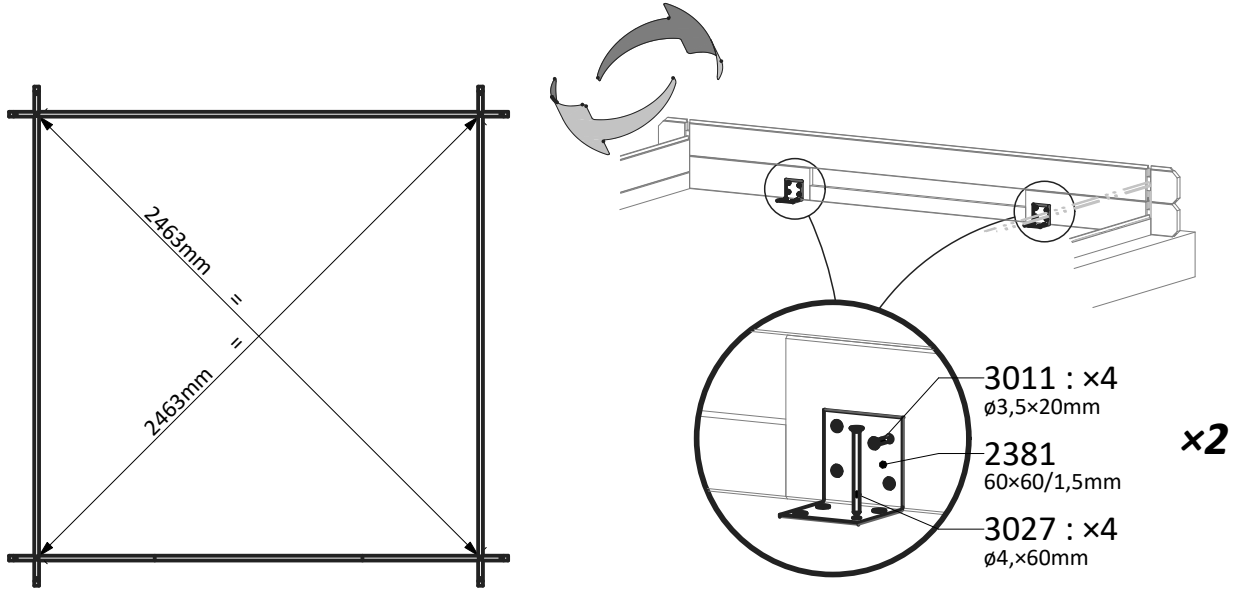
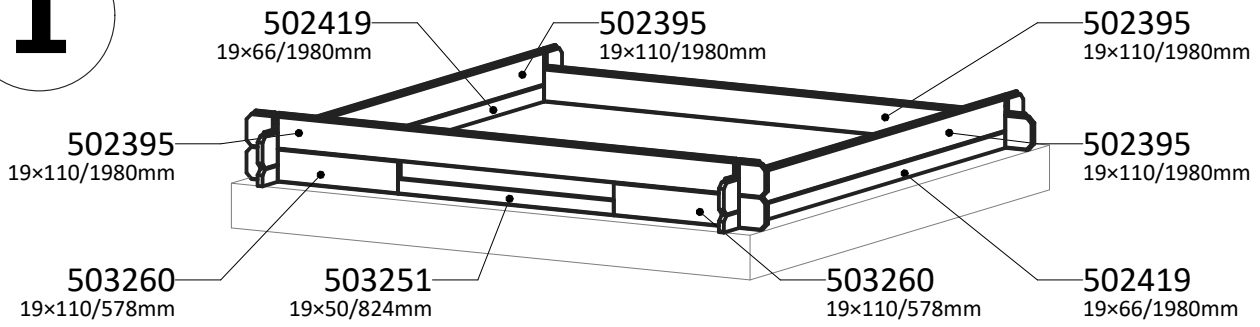

2

500725 : x2
45x58/1700mm

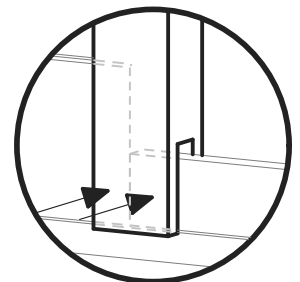
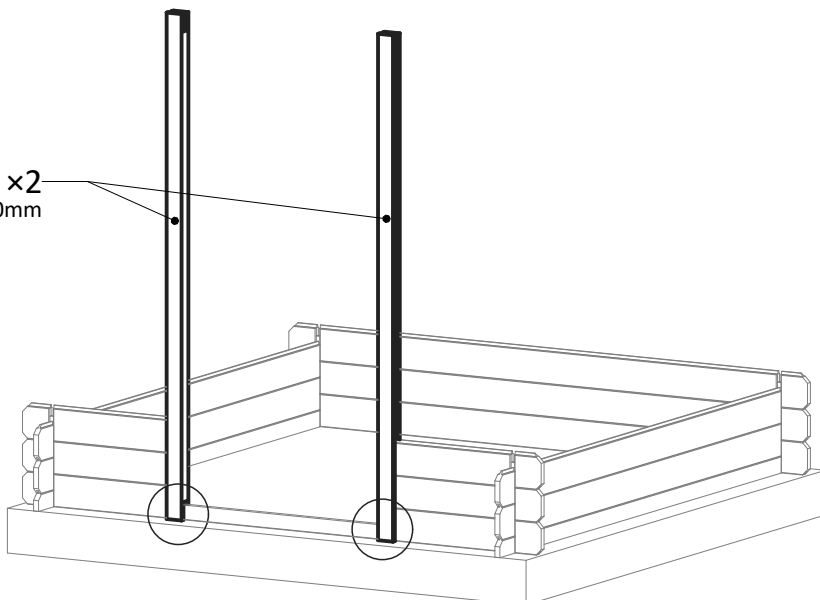

3023 : x2
ø4x40

x2

3

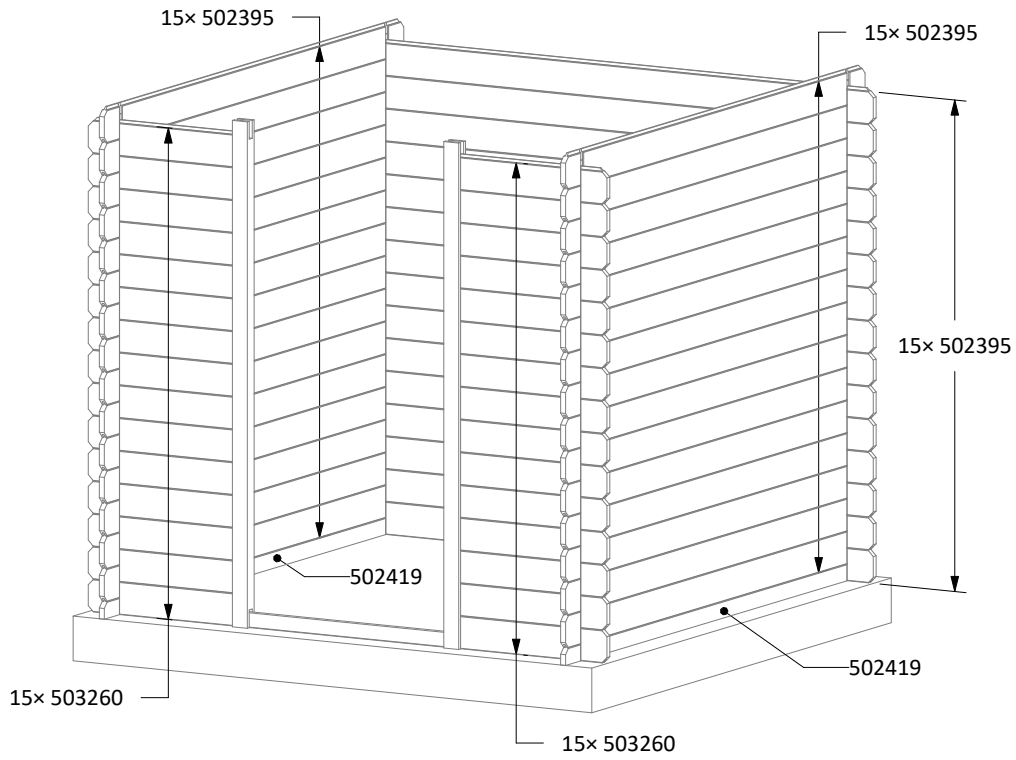

4

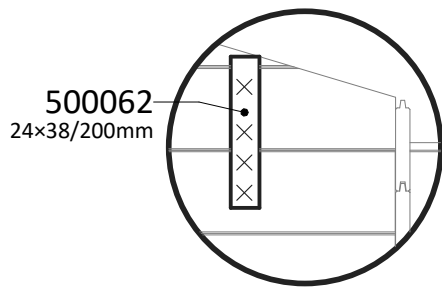
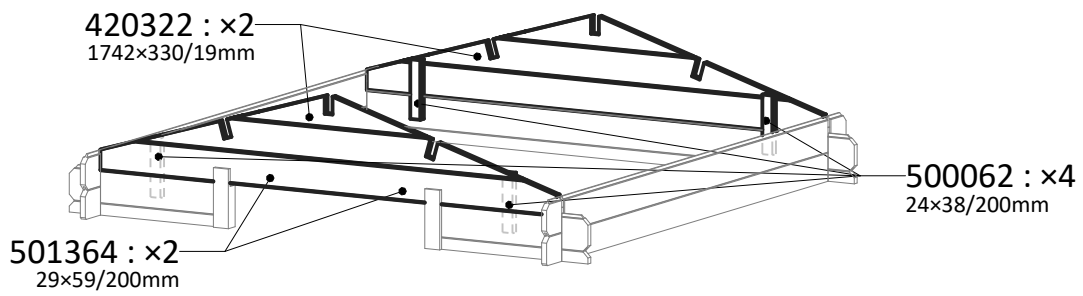

500062
24x38/200mm

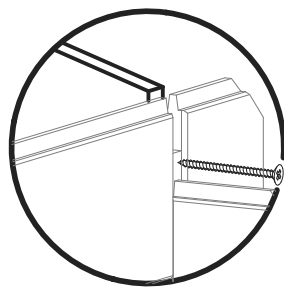

3027 : x1
ø4x60

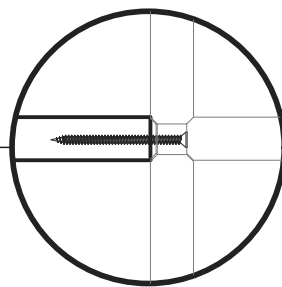

3023 : x4
ø4x40

x4

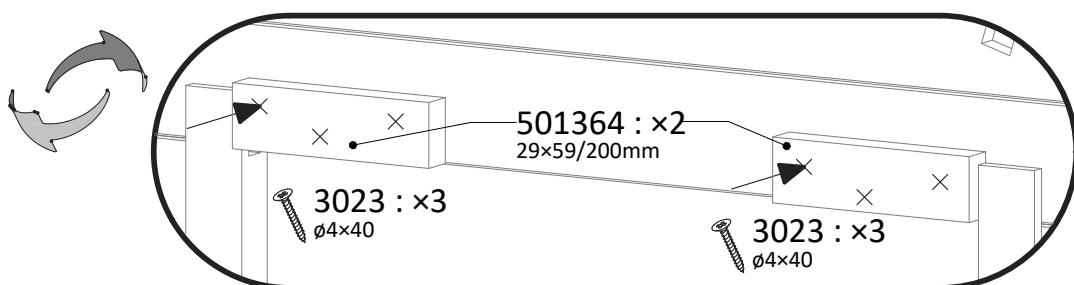

3023 : x3
ø4x40

3023 : x3
ø4x40

5

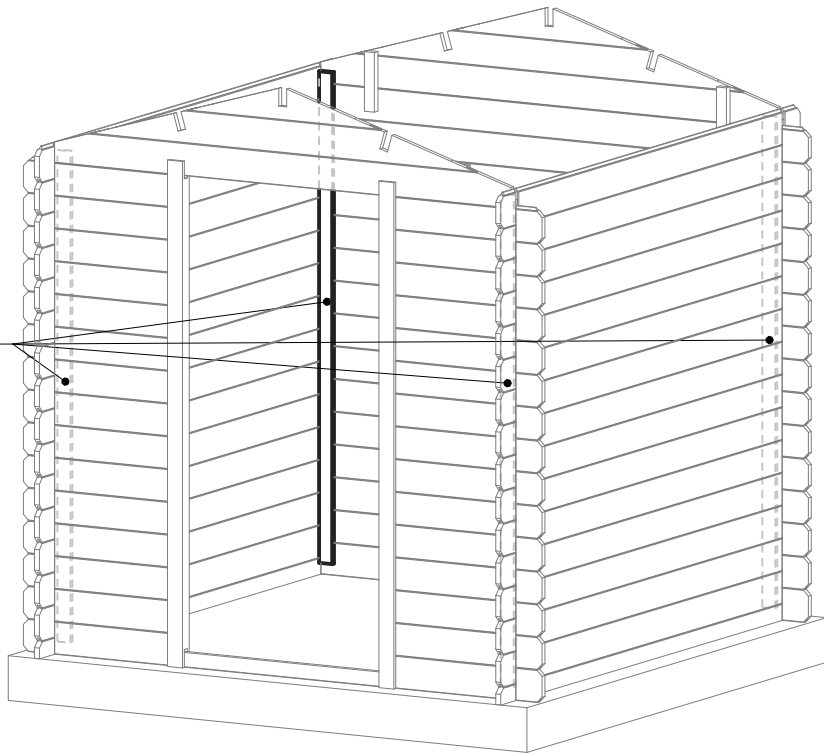

500003 : x4
12x50/1650mm

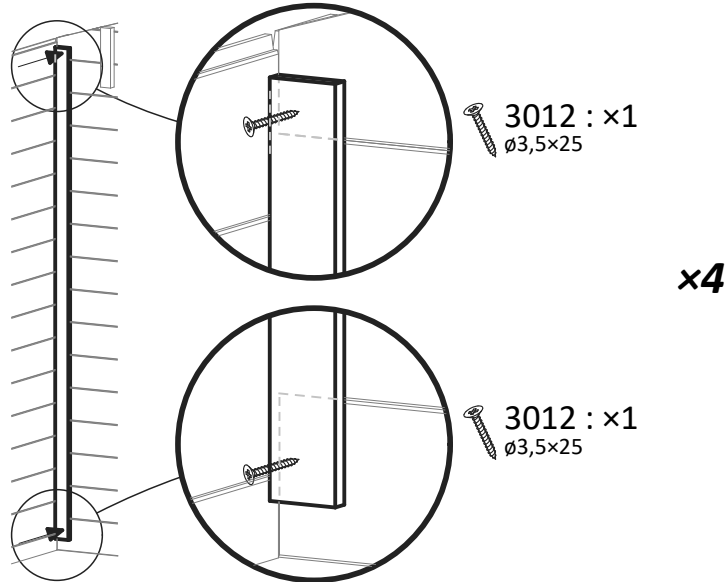

x4

6

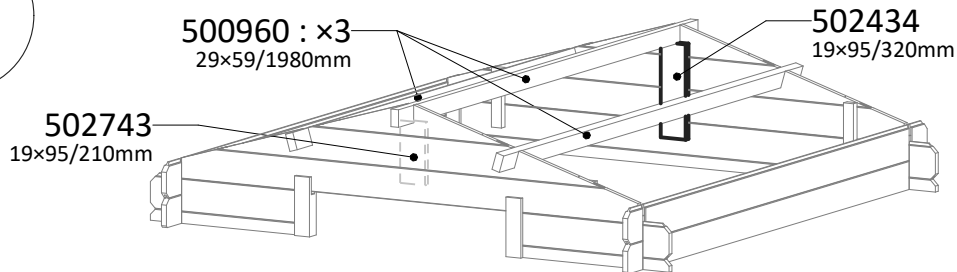

500960 : x3
29x59/1980mm

502434
19x95/320mm

502743
19x95/210mm

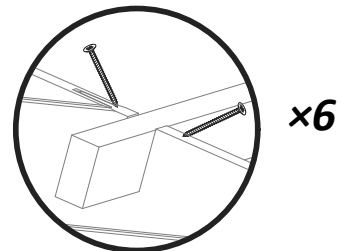

x6

3027 : x2
ø4x60

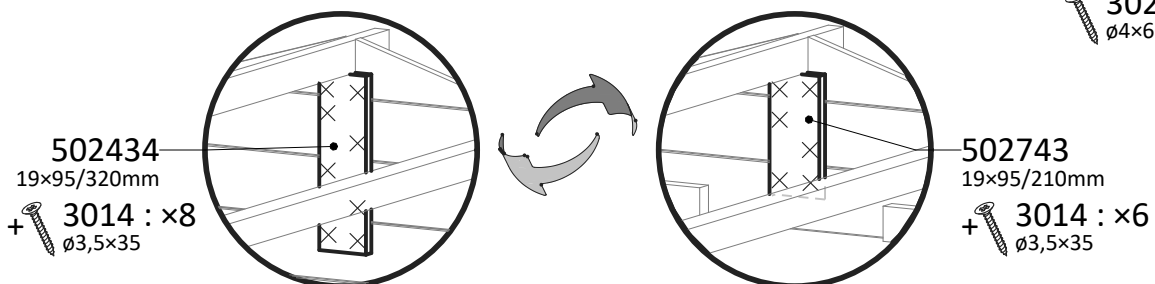

502434
19x95/320mm
+ 3014 : x8
ø3,5x35

502743
19x95/210mm
+ 3014 : x6
ø3,5x35

7

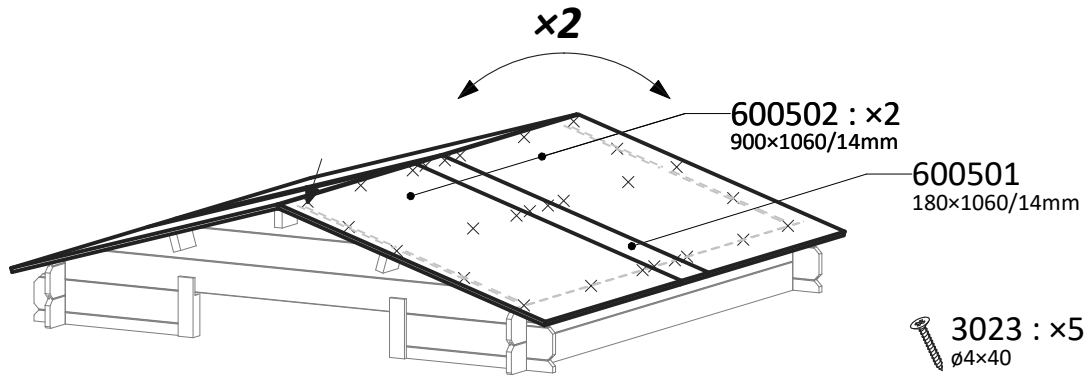

8

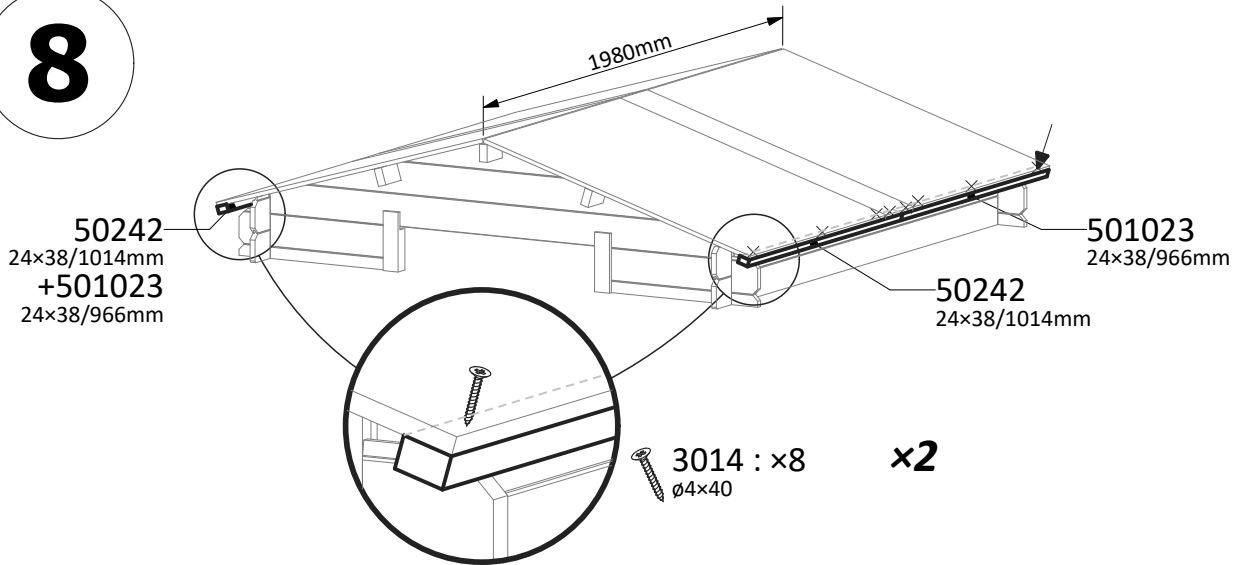

9

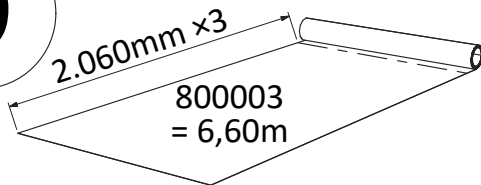

[EN] not included
[FR] non incluse
[NL] niet inbegrepen
[DE] nicht einbegriffen
[IT] non incluso
[ES] non incluida
[PT] não incluído
[GR] Δεν περιλαμβάνονται

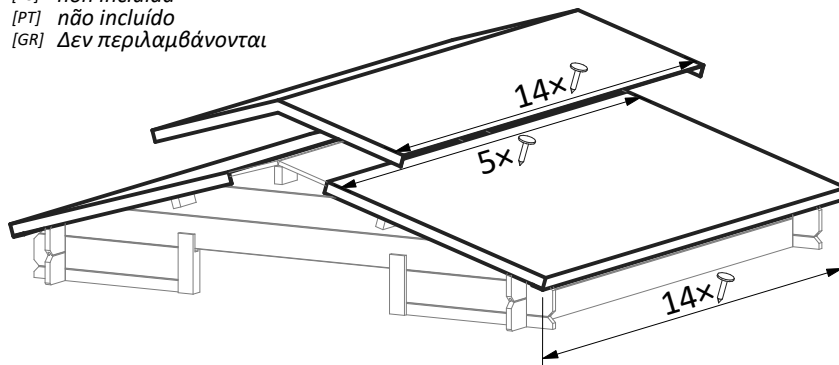
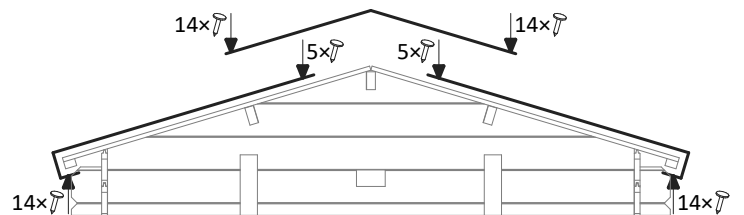

3810 : x66
15mm

10

502309 : x2
12x50/990mm

+  3023 : x6
ø4x40

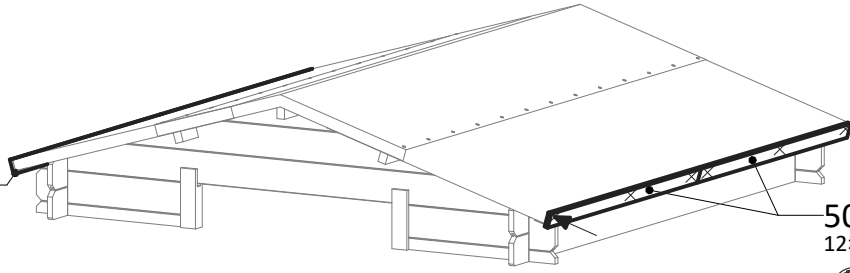

502309 : x2
12x50/990mm

+  3023 : x6
ø4x40

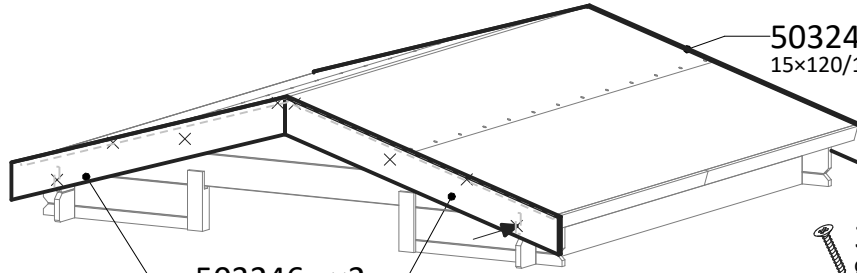

503246 : x2
15x120/1090mm /73,4°

503246 : x2
15x120/1090mm /73,4°

 3027 : x4 **x4**
ø4x60

490024
120x160/15mm

+  3012 : x2
ø3,5x25

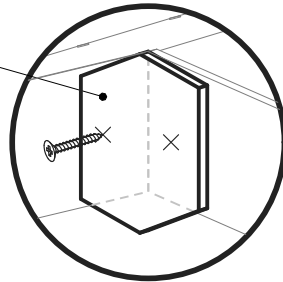

11

420189
746x1690/12mm



503250
12x50/642mm /45,°

503249 : x2
12x50/600mm /45,°

503250
12x50/642mm /45,°

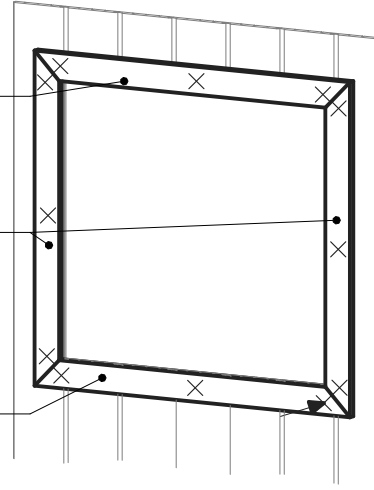

3011 : x12
ø3,5x20



502287 : 1 530mm + 2 572mm
7x30/1150mm

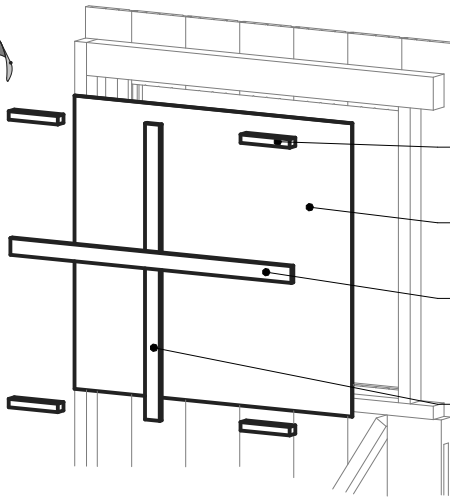
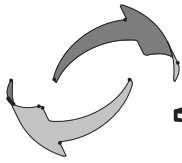

502483 : x4
15x20/100mm

750004
525x565/1,5mm

502287 2
7x30mm = 572mm

502287 1
7x30mm = 530mm

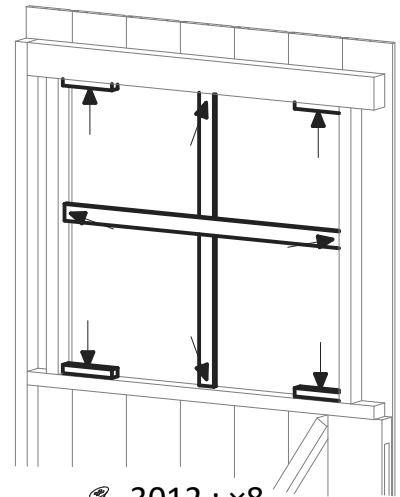

3012 : x8
ø3,5x25

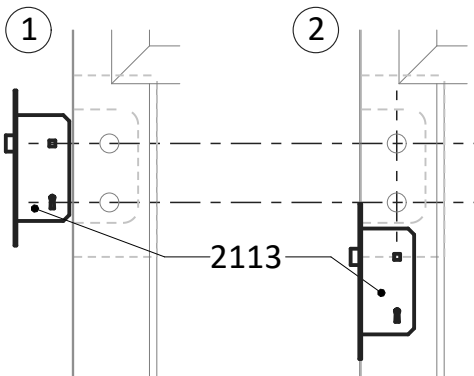

①

2113

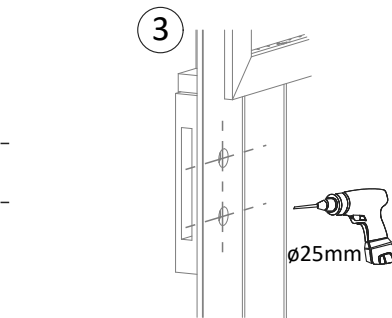

②

ø25mm

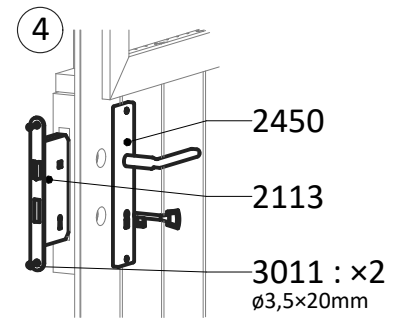

③

2450

2113

3011 : x2
ø3,5x20mm

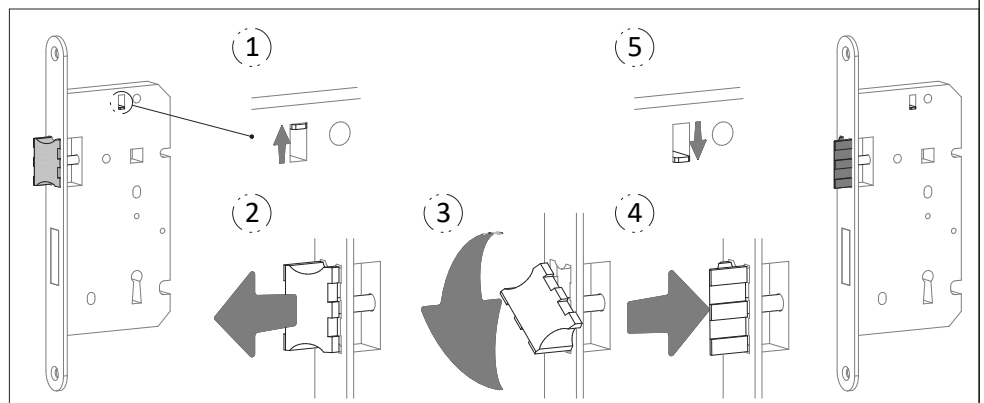

①

⑤

②

③

④

12

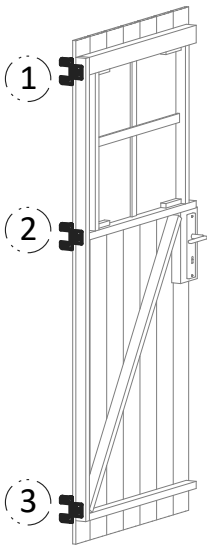

2076 : x3

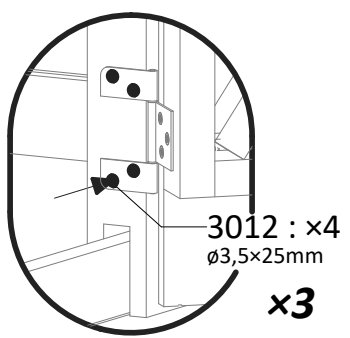
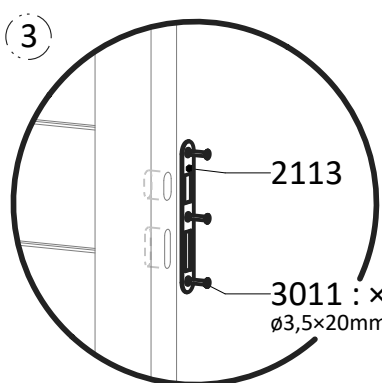
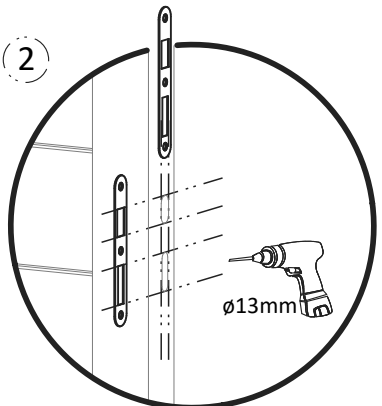
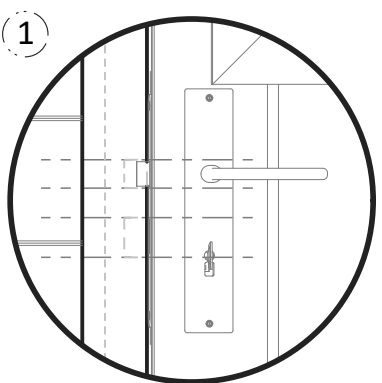
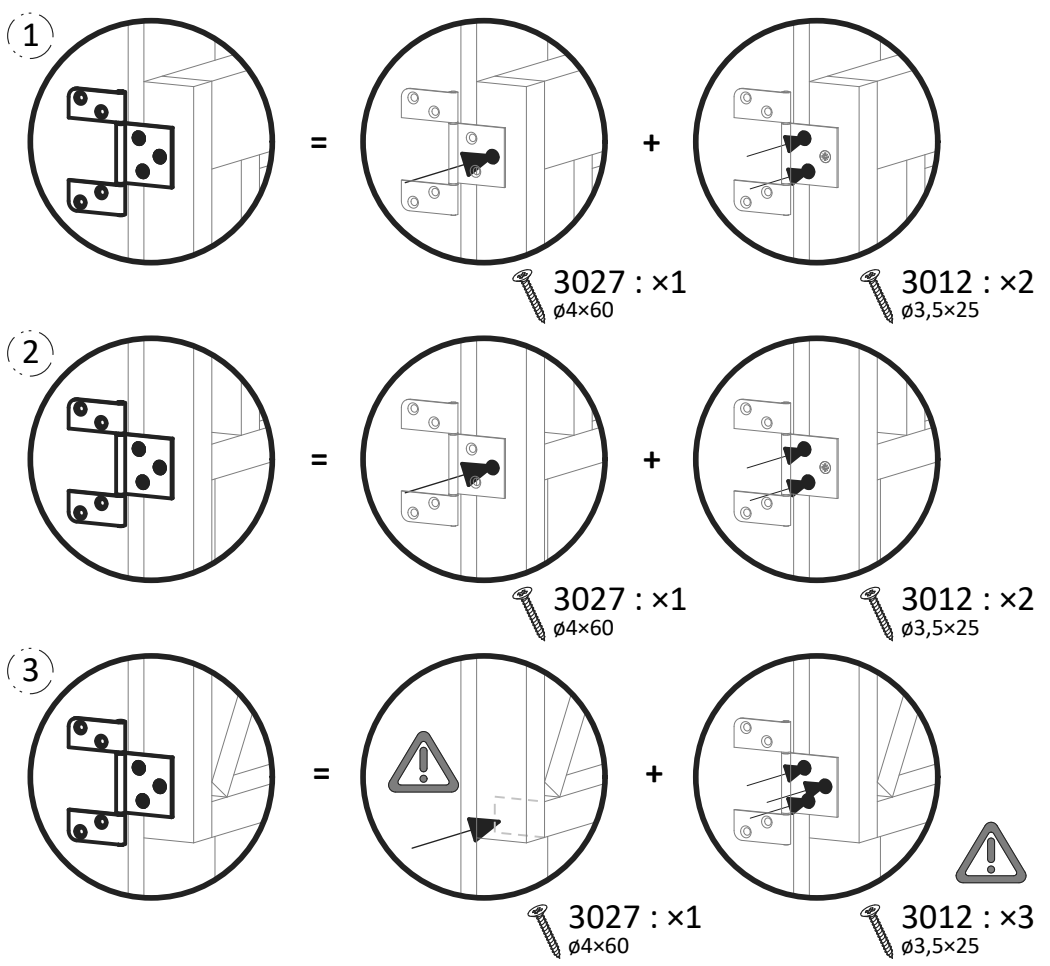

"Massif" 19mm 2x2m
SF/SPV-SPL
53113S043

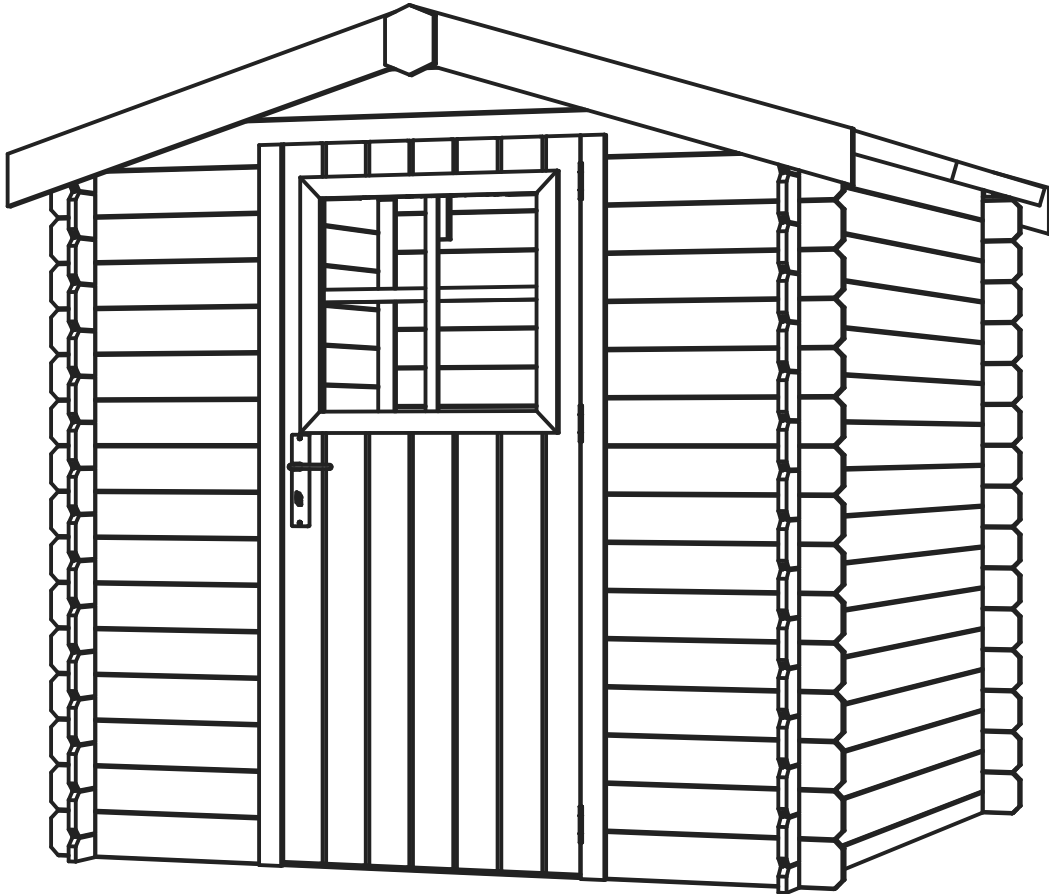

[EN] **Assembly notice - keep for later reference.**

[FR] **Notice de montage à conserver pour consultations ultérieures.**

[NL] **Te bewaren gebruiksaanwijzingen voor latere raadplegingen.**

[DE] **Montageanleitung nicht wegwerfen, bewahren Sie diese für später.**

[IT] **Manuale di montaggio da conservare per ulteriori consultazioni.**

[ES] **Debe conservar las instrucciones de montaje para consultas posteriores.**

[PT] **Instruções de montagem a guardar para consultas futuras.**

[GR] **Οδηγίες εγκατάστασης, να φυλαχθούν για περαιτέρω γνωμοδοτήσεις.**

Fabriqué par Décor et Jardin
Parc Industriel - Rue Nazareth, 13
4651 Battice - Belgique
e-mail : infodecoretjardin.com
website : www.decoretjardin.com

