

# blooma

## Aland



3663602723684

Multiposition deck chair  
Chilienne multipositions  
Lezak wielopozycyjny  
Многопозиционный лежак  
Tumbona multiposición  
Multi pozisyon sandalye

01

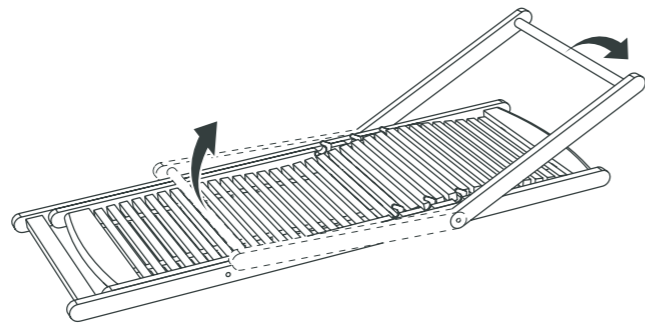

02

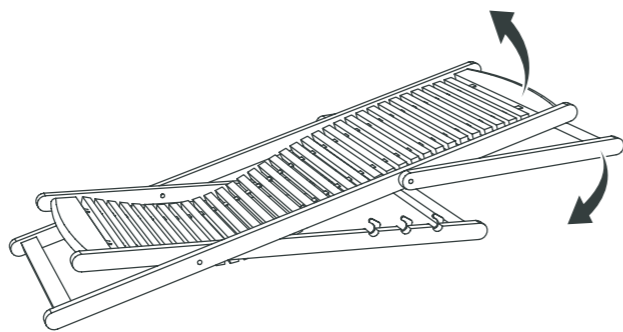

03

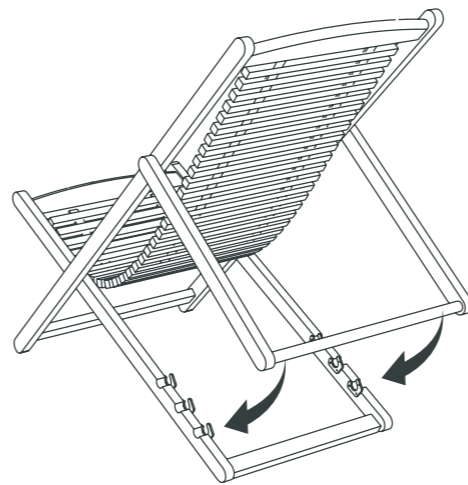

04

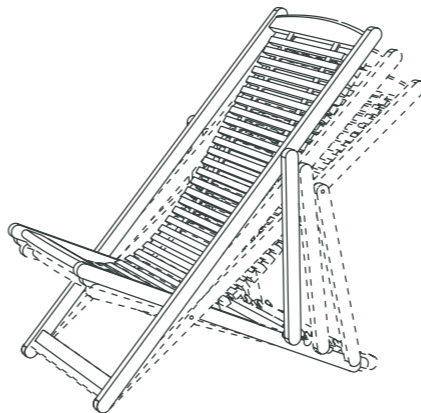

05

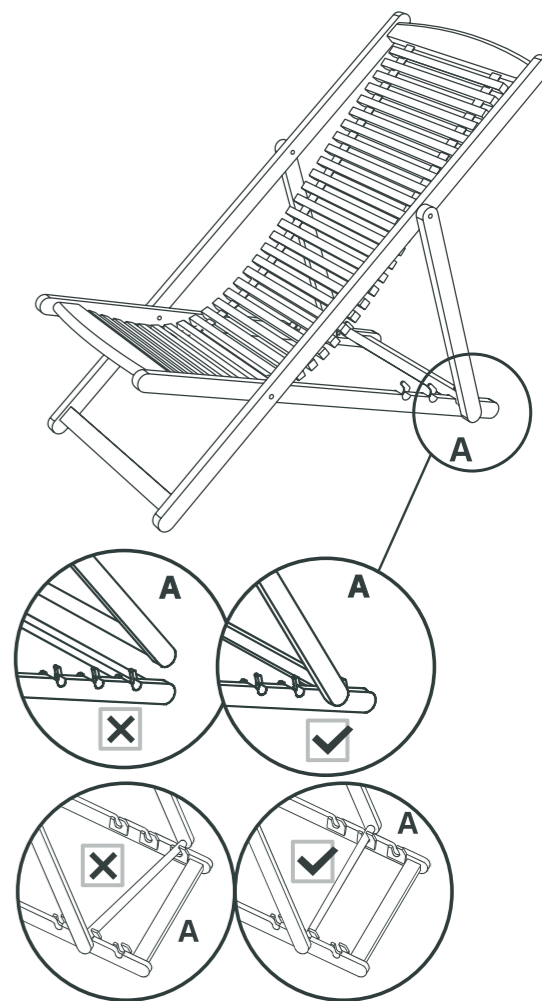

GB IE

Getting started... ▶

### Safety

- ✓ For domestic use only.
- ✓ This product comes fully assembled, before using please ensure that all components and fixings are secure.
- ✓ Take care when opening and closing this product and keep hands away from the folding mechanisms to prevent fingers being trapped and pinched.
- ✓ Always use on firm level ground.
- ✓ Periodic structural checks of this product should be undertaken, do not use if you have any doubts about its fitness for purpose.
- ✓ Do not stand on the seat.
- ✓ Do not let children play with this product.
- ✓ Pregnant women should take extra care when using this product.
- ✓ Maximum load per seat : 100 kg.

FR

Pour bien commencer... ▶

### Sécurité

- ✓ Produit à usage domestique.
- ✓ Ce produit est livré entièrement monté. Avant toute utilisation, assurez-vous que tous les composants et fixations sont fermement fixés.
- ✓ Faites preuve de prudence lorsque vous ouvrez et fermez ce produit. Tenez vos mains à l'écart des mécanismes pliants afin d'éviter tout coincement et pincement de doigts.
- ✓ Positionnez le produit de manière stable sur une surface plane.
- ✓ Vérifiez régulièrement ce produit. En cas de doute, ne l'utilisez pas.
- ✓ Ne vous mettez pas debout sur le siège.
- ✓ Ne laissez pas les enfants manipuler ce produit.
- ✓ **ATTENTION** : les femmes enceintes doivent utiliser ce mobilier avec précaution.
- ✓ Article conforme aux exigences de sécurité.
- ✓ **ATTENTION** ! Veuillez à bien enfoncer la béquille dans les crans de la position choisie.
- ✓ Charge maximale admissible sur l'assise : 100 Kg.

PL

Pierwsze kroki... ▶

### Bezpieczeństwo

- ✓ Meble przeznaczone do użytku prywatnego.
- ✓ Przed użyciem proszę upewnić się, że wszystkie części i elementy montażowe zostały prawidłowo przymocowane.
- ✓ Bądź ostrożny podczas otwierania i zamykania niniejszego produktu trzymaj dłonie z dala od składanych mechanizmów, aby uniknąć zakleszczenia palców.
- ✓ Zawsze umieszczaj produkt na stabilnej, równej powierzchni.
- ✓ Należy okresowo sprawdzać stan produktu. Nie używaj go, jeśli masz jakiegokolwiek wątpliwości.
- ✓ Nie stawaj na siedzisku.
- ✓ Nie pozwól, aby produktem bawiły się dzieci.
- ✓ Kobiety w ciąży powinny zachować szczególną ostrożność podczas korzystania z tego mebla.
- ✓ Maksymalne obciążenie na siedzisko: 100 kg

RUS

Начало... ▶

### Безопасность

- ✓ Только для домашнего использования.
- ✓ Эта продукция поставляется полностью собранной, перед использованием проверьте надежность всех компонентов и креплений.
- ✓ Будьте внимательны, когда открываете и закрываете продукцию, а также держите руки подальше от складных механизмов, чтобы они не попали внутрь, и пальцы не были зажаты.
- ✓ Всегда используйте на твердой ровной земле.
- ✓ Необходимо периодически проверять состояние продукции. Не используйте продукцию, если у вас есть сомнения в пригодности к использованию.
- ✓ Не становитесь на сидение.
- ✓ Не позволяйте детям играть с этой продукцией.
- ✓ Беременные женщины должны с особой осторожностью использовать эту продукцию.
- ✓ Максимальная нагрузка на сиденье: 100 кг.

ES

Empezando... ▶

### Seguridad







- ✓ Para uso exclusivo doméstico.
- ✓ Este producto viene completamente ensamblado, antes de utilizarlo asegúrese de que todos los componentes y accesorios están bien sujetos.
- ✓ Tenga cuidado al abrir y cerrar este producto y no acerque las manos a los mecanismos de plegado para evitar pillarse los dedos.
- ✓ Siempre utilice el producto sobre el suelo, en una superficie plana.
- ✓ Se deben llevar a cabo revisiones periódicas de la estructura del producto, no lo utilice si tiene alguna duda sobre su estado, o su uso.
- ✓ No se ponga de pie sobre el asiento.
- ✓ No permita que los niños jueguen con este producto.
- ✓ Las mujeres embarazadas deberían tener especial cuidado al utilizar este producto.
- ✓ Carga máxima por asiento : 100 kg.

TR

Başlarken... ▶

### Güvenlik

- ✓ Sadece ev kullanımı içindir.
- ✓ Bu ürün tam montajlı olarak gelmektedir, kullanmadan önce lütfen tüm parçaların ve donanımların güvenli olduğundan emin olun.
- ✓ Bu ürünün açarken ve kapatırken dikkatli olun, parmaklarınızın sıkışmaması için ellerinizi katlanır mekanizmalardan uzak tutun.
- ✓ Her zaman sağlam bir zemin üzerinde kullanın.
- ✓ Bu ürünün periyodik yapısal kontrolleri gerçekleştirilmeli, amaca uygun kullanımı ile ilgili şüphe olması durumunda kullanılmamalıdır.
- ✓ Oturak üzerine çıkmayın.
- ✓ Çocukların bu mobilya ile oynamalarına izin vermeyin.
- ✓ Hamileler bu mobilyayı kullanırken özel dikkat göstermelidirler.
- ✓ Oturak başına maksimum yük : 100 kg.

GB IE	FR	PL	RUS	ES	TR
In more detail... 	Et dans le détail... 	Więcej szczegółów... 	Подробнее... 	En mayor detalle... 	Daha detaylı olarak... 
<h3>The golden rules for care</h3> <ol style="list-style-type: none"> <li>Use warm water with a mild detergent and a soft damp cloth to clean the surface of the product and to remove any stains or mildew. Wipe dry with a clean cloth.</li> <li>Never use any solvents, scourers, abrasives, bleach, acids, strong detergents, aggressive chemical cleaners or solvent-type cleaning solutions on the product.</li> <li>Do not use a high-pressure washer for cleaning of this product.</li> </ol>	<h3>Les règles d'or pour l'entretien</h3> <ol style="list-style-type: none"> <li>Pour nettoyer la surface du produit et retirer toute tache ou moisissure, utilisez un mélange d'eau chaude et de détergent doux sur un chiffon humide. Séchez à l'aide d'un chiffon propre.</li> <li>N'utilisez jamais de solvants, de produits à récurer, d'abrasifs, de javel, d'acides, de détergents puissants, de détergents chimiques agressifs ou de détergents à base de solvant sur le produit.</li> <li>Ne pas utiliser de nettoyeur haute pression sur ce produit.</li> </ol>	<h3>Zasady konserwacji</h3> <ol style="list-style-type: none"> <li>Użyj ciepłej wody z łagodnym detergentem i wilgotnej szmatki do czyszczenia powierzchni produktu, w celu usunięcia plam lub pleśni. Wytrzyj do sucha czystą szmatką.</li> <li>Nigdy nie używaj rozpuszczalników, druciaków, ostrych myjek, wybielaczy, kwasów, silnych detergentów, agresywnych chemicznych środków czyszczących lub środków czyszczących zawierających rozpuszczalnik do czyszczenia produktu.</li> <li>Do czyszczenia produktu nie używaj myjek wysokociśnieniowych.</li> </ol>	<h3>Золотых правила для постоянного использования</h3> <ol style="list-style-type: none"> <li>Используйте теплую воду с мягким моющим средством и мягкую влажную ткань для чистки поверхности продукции и удаления пятен и плесени. После этого насухо вытрите чистой тканью.</li> <li>Никогда не используйте растворители, жесткие мочалки, абразивные материалы, отбеливатели, кислоту, сильные моющие средства, агрессивные химические очистители или чистящие растворы на основе растворителей при чистке продукции.</li> <li>Не используйте высоконапорные автомойки для чистки этой продукции.</li> </ol>	<h3>Las reglas de oro para su uso y mantenimiento</h3> <ol style="list-style-type: none"> <li>Para limpiar la superficie del producto y eliminar cualquier tipo de mancha o moho, utilice agua caliente con un detergente suave y un trapo húmedo y suave. Séquelo con un paño limpio.</li> <li>Nunca utilice disolventes, estropajos, productos abrasivos, lejía, ácidos, detergentes fuertes, limpiadores químicos agresivos o soluciones de limpieza de tipo disolvente con este producto.</li> <li>No utilice un limpiador a presión para limpiar este producto.</li> </ol>	<h3>Kullanım halindeyken altın kural</h3> <ol style="list-style-type: none"> <li>Ürünün yüzeyini temizlemek ve leke veya pasları çıkarmak için hafif deterjanlı ılık su ve yumuşak nemli bir bez kullanın. Temiz bir bezle kurulayın.</li> <li>Ürün üzerinde asla çözücü, aşındırıcı, beyazlatıcı maddeler, asitler, güçlü deterjanlar, eritici kimyasal temizleyiciler veya çözücü tip temizleme solüsyonları kullanmayın.</li> <li>Bu ürünün temizlenmesi için yüksek basınçlı bir yıkama makinesi kullanmayın.</li> </ol>
<h3>At the beginning of the season</h3> <p>&gt; Check to ensure that all components and fixings of this product are secure, do not use if you have any doubts about its fitness for purpose.</p>	<h3>En début de saison</h3> <p>&gt; Vérifiez que tous les composants et fixations de ce produit sont fermement serrés. En cas de doute, ne l'utilisez pas.</p>	<h3>Na początku sezonu</h3> <p>&gt; Przed użyciem proszę upewnić się, że wszystkie części i elementy montażowe zostały prawidłowo przymocowane. Nie używaj produktu, jeśli masz jakiegokolwiek wątpliwości na temat ich przydatności do użycia.</p>	<h3>В начале сезона</h3> <p>&gt; Проверьте надежность всех компонентов и креплений продукции, не используйте продукцию, если у вас есть сомнения в пригодности к использованию.</p> <h3>В конце сезона</h3> <p>&gt; Эту продукцию нужно хранить накрытой во время длительных периодов неблагоприятной погоды (влажной или холодной), а также зимой (лучше всего - в садовом сарае или гараже).</p> <p>&gt; Всегда тщательно очищайте и высушивайте перед хранением.</p>	<h3>Al principio de la temporada</h3> <p>&gt; Revise el producto para asegurarse de que todos los componentes y accesorios están bien fijados y sujetos, no lo utilice si tiene alguna duda sobre el estado o el uso del producto.</p>	<h3>Sezon başlarken</h3> <p>&gt; Bu ürünün tüm parçaları ve donanımlarının güvenli olduğundan emin olun, amaca uygun kullanımı ile ilgili şüphe olması durumunda kullanmayın.</p>
<h3>At the end of the season</h3> <p>&gt; This product should be stored under cover during prolonged spells of adverse weather (wet or cold) and also during the winter (ideally in a garden shed or garage).</p> <p>&gt; Always clean and dry thoroughly before storage.</p>	<h3>En fin de saison</h3> <p>&gt; L'hiver ou en cas d'intempéries prolongées, il est recommandé de ranger ce produit dans un garage ou une pièce aérée sans chauffage. Ne le couvrez pas.</p> <p>&gt; Nettoyez et séchez toujours le produit avant de le ranger.</p>	<h3>Na końcu sezonu</h3> <p>&gt; Niniejszy produkt powinien być przykryty pokrowcem podczas jego przechowywania, jeśli nie zamierzone jest jego użycie przez dłuższy okres czasu lub podczas złych warunków atmosferycznych (opady deszczu lub niska temperatura otoczenia) oraz podczas zimy (najlepiej przechowywać w schowku lub w garażu).</p> <p>&gt; Zawsze wyczyść i osusz produkt przed przechowywaniem.</p>	<h3>Инструкции по уходу за деревянными поверхностями</h3> <p>&gt; Дерево - это природный материал, внешний вид которого может испортится, если его оставить под открытым небом. Нужно регулярно выполнять полировку, чтобы дерево оставалось защищенным и хорошо выглядело. Инструкции по уходу за деревом предоставлены в прилагаемой «Инструкции по уходу».</p>	<h3>Al final de la temporada</h3> <p>&gt; Este producto debe guardarse bajo cubierto durante largos periodos de mal tiempo o condiciones meteorológicas adversas (de frío o lluvia) y también durante el invierno (preferentemente en un garaje o trastero).</p> <p>&gt; Siempre limpie y seque a fondo el producto antes de almacenarlo.</p>	<h3>Sezon biterken</h3> <p>&gt; Bu ürün, uzun süreli kötü hava şartlarında (yağmur veya soğuk) ve kış boyunca üzerine örtü olarak muhafaza edilmelidir (ideal olarak bahçedeki bir baraka veya garajda).</p> <p>&gt; Muhafaza etmeden önce daima temizleyin ve iyice kurulayın.</p>
<h3>Care instructions of wooden surfaces</h3> <p>&gt; Wood is a natural material whose appearance will deteriorate when left outside. A finish should be applied regularly to ensure that the wood is protected and to keep it looking at its best. For wood care guidance refer to the Care Instruction sheet enclosed.</p>	<h3>Instructions d'entretien des surfaces en bois</h3> <p>&gt; Le bois est un matériau naturel, dont l'aspect se détériore lorsqu'il est laissé dehors. Il est nécessaire d'appliquer une couche de finition pour l'empêcher de noircir prématurément ou de se fissurer lorsqu'il est exposé aux intempéries. Une finition pour bois doit être appliquée régulièrement pour que le bois soit protégé de l'humidité et que votre produit conserve son plus bel aspect.</p>	<h3>Instrukcje dotyczące konserwacji powierzchni drewnianych</h3> <p>&gt; Drewno jest materiałem naturalnym, którego wygląd ulega zmianie, gdy jest ono pozostawione na zewnątrz. Drewno należy regularnie impregnować olejem do drewna. Informacje na temat konserwacji drewna uzyskasz w Instrukcji dołączonej do produktu.</p>	<h3>ЕАС</h3> <p>Соответствует всем требуемым Техническим регламентам Таможенного союза ЕврАзЭС</p> <p>ТХАНГ ЛОЙ ФЭКТОРИ-ПХУ ТАЙ ДЖ.С. КОМПАНИ, Пхуок Тханх Коммюнь, Туй Пхуок Дистрикт, Бинх Динх Провинс, Вьетнам</p>	<h3>Instrucciones de cuidado para superficies de madera</h3> <p>&gt; La madera es un material natural, la apariencia del cual se deteriorará al aire libre. Debería aplicarse un acabado regularmente para asegurarse de que la madera esté protegida y mantener su mejor estética. Para más consejos acerca de la conservación de madera, consulte la Hoja de instrucciones de cuidado incluida.</p>	<h3>Ahşap yüzeylerin bakım talimatları</h3> <p>&gt; Ahşap, açık havada bırakıldığında görünümü bozulan doğal bir malzemedir. Ahşabın korunması ve en iyi görünümüne sahip olmasını sağlamak için düzenli olarak son kat uygulaması yapılmalıdır. Ahşap bakım kılavuzu için ekteki Bakım Talimatlarına bakın.</p>



**bloom**

**EN B&Q plc,**  
Chandlers Ford, Hants,  
SO53 3LE United Kingdom  
www.diy.com

**FR Castorama France**  
C.S. 50101 Templemars  
59637 Wattignies CEDEX  
www.castorama.fr  
bloom@castorama.fr

**PL Producent:**  
**Castorama Polska Sp. z o. o.**  
ul. Krakowiaków 78  
02-255 Warszawa,  
www.castorama.pl

**RUS Импортёр:**  
**ООО "Касторама РУС"**  
Дербеневская наб.,  
дом 7, стр 8  
Россия, Москва, 115114  
www.castorama.ru

**ES Euro Depot España, S.A.U.**  
c/ La Selva, 10  
Edificio Inblau A 1a Planta  
08820-El Prat de Llobregat  
www.bricodpot.es

**TR İthalatçı Firma :**  
**KOÇTAŞ YAPI**  
**MARKETLERİ TİC. A.Ş.**  
Taşdelen mah. Sırrı Çelik  
Bulvarı No: 5  
34788 Taşdelen  
/Çekmeköy/İSTANBUL  
Tel: +90 216 4300300  
Faks: +90 216 4844313  
www.koctas.com.tr  
**KOÇTAŞ MÜŞTERİ HİZMETLERİ**  
0850 209 50 50

**GB IE** **FR** **PL** **RUS** **ES** **TR**

**IMPORTANT - RETAIN THIS INFORMATION FOR FUTURE REFERENCE: READ CAREFULLY**  
**IMPORTANT - A LIRE SOIGNEUSEMENT ET A CONSERVER POUR CONSULTATION ULTERIEURE**  
**WAŻNE - NALEŻY DOKŁADNIE PRZECZYTAĆ NINIEJSZE INFORMACJE I ZACHOWAĆ**  
**ВАЖНО - СОХРАНИТЕ ДЛЯ ПОСЛЕДУЮЩЕГО ИСПОЛЬЗОВАНИЯ: ПРОЧТИТЕ ВНИМАТЕЛЬНО**  
**IMPORTANTE - GUARDE ESTA INFORMACIÓN PARA FUTURAS CONSULTAS: LEA ATENTAMENTE**  
**ÖNEMLİ – BU BİLGİLERİ DAHA SONRA KULLANMAK ÜZERE SAKLAYIN: DİKKATLE OKUYUN**

GB IE

## Care instructions of wooden surfaces

PLEASE FOLLOW THESE CARE INSTRUCTIONS IN ORDER TO MAINTAIN THE APPEARANCE AND LIFE OF THIS PRODUCT.

> Wood is a natural material whose appearance will deteriorate when left outside. A surface coating is vital in protecting it from premature ageing or splitting after it has been exposed to the weather. A finish should be applied regularly to ensure that the wood is protected and to keep it looking at its best.

> This product has been treated with teak oil (linseed oil) during manufacture and does not require a further application of teak oil before being left outside. If the product is intentionally left outside for a prolonged period of adverse weather, further finish must be applied. Please refer to the maintenance instructions below for the application of teak oil.

> Due to the high density of certain hardwoods, fine surface cracks may occur over time from weathering, but these won't affect the structural integrity of the product.

## After 2 months of use and at the end of the season

> In order to maintain the appearance of the wood, regular coatings of Teak Oil must be applied. The frequency will depend on the weather conditions experienced.

1. Ensure that you refer to the manufacturers guidelines of the Teak Oil that you use.
2. Teak Oil is best applied with a clean cloth. Simply wipe the oil onto the wood surface straight from the container.
3. Treat all surfaces of the product, ensure that any hidden surfaces (such as those exposed when the product is turned upside down) are adequately treated. Particular care should be given to the end grain, to all joints and to any crevices that may have been caused by damage.
4. Let the surface dry out, this can take between 4 and 12 hours depending on the surrounding conditions.
5. Repeat the above steps with at least 2 more coats of oil. Extra coats may leave a semi gloss sheen once the oil has dried out but any excess oil can be wiped off with a clean cloth.

> **CAUTION:** DO NOT leave cloths used for applying Teak Oil where they may constitute a fire hazard, as they are liable to spontaneous combustion, i.e. self igniting without warning. Immediately after use, saturate all cloths used for applying Teak Oil with water and dispose of safely outside the home.

> Should you choose not to treat this product, then it will turn a greyish colour and develop cracks. Light sanding can restore the original colour after which Teak Oil can be applied in accordance with the instructions above.

FR

## Instructions d'entretien des surfaces en bois

VEUILLEZ SUIVRE CES INSTRUCTIONS AFIN DE PRESERVER L'ASPECT ET LA DURÉE DE VIE DE VOTRE PRODUIT EN BOIS.

> Le bois est un matériau naturel, dont l'aspect se détériore lorsqu'il est laissé dehors. Il est crucial d'appliquer dessus une couche de finition pour l'empêcher de noircir prématurément ou de se fissurer lorsqu'il est exposé aux intempéries. Une finition pour bois devrait être appliquée régulièrement pour assurer que le bois est protégé de l'humidité et que le meuble conserve son plus bel aspect.

> Ce produit a été traité avec de l'huile de teck (huile de lin) lors de sa fabrication et n'a besoin d'aucune autre application d'huile de teck avant d'être installé à l'extérieur. Si le produit est laissé intentionnellement à l'extérieur pendant une période prolongée d'intempéries, une couche de finition supplémentaire devra être appliquée. Veuillez vous reporter aux instructions d'entretien ci-dessous relatives à l'application de l'huile de teck.

> De par la grande densité de certains bois durs, de fines fissures superficielles peuvent apparaître avec le temps en raison du vieillissement, mais cela n'affecte toutefois en rien la solidité du matériau.

## Après 2 mois d'utilisation et à la fin de la saison

> Afin de préserver l'aspect du bois, il convient d'appliquer régulièrement des couches d'huile de teck. La fréquence sera fonction des conditions climatiques auxquelles le produit a été exposé.

1. Veillez à vous reporter aux directives du fabricant de votre huile de teck.
2. L'huile de teck s'applique mieux à l'aide d'un tissu propre Frottez simplement l'huile du récipient sur la surface en bois.
3. Traitez toutes les surfaces du produit, assurez-vous que toutes les surfaces cachées (telles que celles exposées lorsque le produit est mis à l'envers) sont correctement traitées. Une attention particulière doit être portée aux extrémités et à tous les raccords, ainsi qu'à toutes les fissures qui ont pu être provoquées par des dégâts.
4. Laissez sécher la surface. Cela peut prendre entre 4 et 12 heures suivant les conditions environnantes.
5. Répétez les étapes ci-dessus afin d'appliquer au moins 2 couches supplémentaires d'huile. Des couches supplémentaires peuvent laisser un éclat de semi-brillance une fois que l'huile est sèche, mais tout excès d'huile peut être éliminé à l'aide d'un tissu propre.

PL

## Instrukcje dotyczące konserwacji powierzchni drewnianych

PROSZĘ PRZESTRZEGAĆ NINIEJSZYCH INSTRUKCJI DOTYCZĄCYCH KONSERWACJI W CELU UTRZYMANIA MEBLA W JEGO ORYGINALNYM KSZTAŁCIE I PRZEDŁUŻENIA JEGO TRWAŁOŚCI.

> Drewno jest naturalnym materiałem, którego wygląd może ulec pogorszeniu gdy zostaje pozostawione ono na zewnątrz. Powierzchnia jest odporna na przedwczesne starzenie się oraz na działanie wody po wystawieniu produktu na działanie warunków atmosferycznych. Należy regularnie konserwować drewno aby zapewnić mu ochronę oraz aby utrzymać je w dobrym stanie.

> Niniejszy mebel został zaimpregnowany olejem teakowym podczas jego produkcji i nie wymagana jest jego dalsza impregnacja przed wystawieniem mebla na zewnątrz. Jeżeli mebel jest wystawiany na przedłużające się działanie złych warunków atmosferycznych, wówczas wymagane jest powtórzenie impregnacji. Proszę odnieść się do poniższych instrukcji konserwacyjnych dotyczących impregnacji oleju teakowego. UWAGA! mebel może zmienić barwę po zaimpregnowaniu, co jest normalnym zjawiskiem.

> Ze względu na zastosowanie twardego drewna o wysokiej gęstości mogą wystąpić pęknięcia powierzchni spowodowane wpływem warunków atmosferycznych, lecz nie wpływa to na solidność konstrukcji produktu.

## Po 2 miesiącach użytkowania i po zakończeniu sezonu

> Aby utrzymać dobry wygląd produktu należy regularnie impregnować drewno olejem teakowym. Częstotliwość zależy od panujących warunków atmosferycznych.

1. Upewnij się, że zapoznałeś się ze wskazówkami producenta stosowanego oleju teakowego.
2. Olej tekowy najlepiej nakładać za pomocą czystej szmatki. Nałóż olej na powierzchnię drewna bezpośrednio z pojemnika.
3. Należy zabezpieczyć całą powierzchnię mebla i upewnić się, że wszystkie ukryte powierzchnie (także te, które są niewidoczne w normalnym położeniu mebla) zostały należycie zabezpieczone. Należy szczególnie zadbać o zabezpieczenie końców elementów, wszystkich złączy oraz wszystkich szczelelin, które mogły powstać na skutek drobnych uszkodzeń.
4. Pozostaw powierzchnię do wyschnięcia; może to potrwać od 4 do 12 godzin, w zależności od panujących warunków.
5. Powtórz powyższe czynności poprzez nałożenie co najmniej dwóch warstw oleju. Dodatkowo warstwy mogą pozostawić połysk, gdy olej wyschnie. Wszelkie pozostałości oleju należy zetrzeć czystą szmatką.

RUS

## Инструкции по уходу за деревянными поверхностями

СЛЕДУЙТЕ ЭТИМ ИНСТРУКЦИЯМ ПО УХОДУ, ЧТОБЫ СОХРАНИТЬ ВНЕШНИЙ ВИД И ПРОДЛИТЬ СРОК ЭКСПЛУАТАЦИИ ПРОДУКЦИИ.

> Дерево – это природный материал, внешний вид которого может испортиться, если его оставить под открытым небом. Покрытие поверхности имеет большое значение для защиты продукции от преждевременного старения или раскола после воздействия неблагоприятной погоды. Нужно регулярно выполнять полировку, чтобы дерево оставалось защищенным и хорошо выглядело.

> Продукция обрабатывалась тиковым маслом (олифой) во время производства, и дополнительная обработка тиковым маслом перед тем, как оставить под открытым небом, не требуется. Если продукцию намеренно оставили под открытым небом на длительный период неблагоприятной погоды, необходима последующая полировка. Обработка тиковым маслом описана в инструкциях по обслуживанию внизу.

> Из-за высокой плотности некоторой твердой древесины со временем могут появляться мелкие трещины на поверхности вследствие воздействия неблагоприятной погоды, но это не повлияет на структурную целостность продукции.

## Через 2 месяца использования и в конце сезона

> Чтобы поддерживать внешний вид дерева, его необходимо регулярно покрывать тиковым маслом (олифой). Частота зависит от погодных условий.

1. Следуйте инструкциям производителя тикового масла (олифы), которое вы используете.
2. Тиковое масло (олифу) лучше всего наносить чистой тканью. Просто вотрите масло в поверхность дерева прямо из контейнера.
3. Обработайте все поверхности продукции, убедитесь в достаточной обработке всех скрытых поверхностей (например, поверхности, которые подвергаются воздействию, если изделие перевернуто). Особое внимание следует уделять текстуре на торце, всем соединениям и щелям, которые могут повредиться.
4. Дайте поверхности высохнуть, это может занять от 4 до 12 часов, в зависимости от погоды.
5. Повторите вышеуказанные этапы как минимум с двумя слоями масла. Дополнительные слои могут оставлять полуматовый блеск после того, как масло высохнет. Излишки масла можно вытереть чистой тканью.

ES

## Instrucciones de cuidado para superficies de madera

POR FAVOR SIGA ESTAS INSTRUCCIONES DE CUIDADO PARA MANTENER LA APARIENCIA Y MAXIMIZAR LA VIDA ÚTIL DE ESTE PRODUCTO.

> La madera es un material natural cuya apariencia se deteriora al dejarla en exteriores. Una capa protectora es vital para protegerla de un envejecimiento o facturas prematuras causadas por el clima. Se debiera aplicar una capa protectora de manera regular, para asegurarse de que la madera se mantenga protegida y se vea bien.

> Este producto ha sido tratado con aceite de teca (aceite de linaza) durante su fabricación y no necesita otra aplicación de aceite antes de dejarse en exteriores. Si el producto se deja intencionalmente al aire libre durante un periodo de tiempo prolongado, bajo un clima adverso, debiera aplicarse otra capa protectora. Por favor revise las instrucciones de mantenimiento para saber de qué modo aplicar el aceite de teca.

> Debido a la alta densidad de ciertas maderas duras, podrían presentarse pequeñas fracturas en la superficie debido a la exposición al clima. Sin embargo, dichas fracturas no afectan a la estructura interna del producto.

## Después de 2 meses de uso y al final de la temporada

> Para mantener la apariencia de la madera, debieran aplicarse, regularmente, capas de aceite de teca. La frecuencia dependerá de las condiciones del clima.

1. Asegúrese de seguir las pautas del fabricante
2. La mejor manera de aplicar aceite de teca es con un paño limpio. Simplemente esparza el aceite sobre la superficie de la madera directamente desde el envase.
3. Trate todas las superficies del producto, asegúrese de que las superficies ocultas (tales como las que quedan expuestas cuando el producto se voltea boca abajo) también se tratan adecuadamente. Se debe tener cuidado particular en las puntas, uniones y en hendiduras que podrían haber sido causadas por daños al mueble.
4. Deje que la superficie se seque, esto puede tomar de 4 a 12 horas dependiendo de las condiciones ambientales.
5. Repita los pasos anteriores con al menos 2 capas extra de aceite. Las capas extra podrían dejar un lustre semi-brillante después de que el aceite se haya secado; sin embargo, dichos excesos se pueden limpiar con un paño limpio.

TR

## Ahşap yüzeylerin bakım talimatları

LÜTFEN BU ÜRÜNÜN GÖRÜNÜMÜNÜ KORUMAK VE ÖMRÜNÜ UZUN TUTMAK İÇİN BAKIM TALİMATLARINA UYUN.

> Ahşap dışarıda bırakıldığında görünüşü bozulabilecek bir doğal materyaldir. Yüzey kaplaması açık havaya maruz kalmaktan dolayı erken yaşlanma ya da parçalanmalardan korur. Son kat boyası ahşabı emin bir şekilde koruması ve güzel görünüşü muhafaza etmesi için düzenli olarak uygulanmalıdır.

> Bu ürün üretim sırasında tik yağı (bezir yağı/ kereste yağı) ile işlemden geçirilmiştir ve açık havada bırakılmadan önce ilave tik yağı uygulaması gerektirmez. Ürün uzun süre bilerek kötü hava koşullarında bırakılırsa, ilave son kat uygulanmalıdır. Lütfen tik yağının uygulanması için aşağıdaki bakım talimatlarına bakın.

> Bazı sert ağaçların yüksek yoğunluğu nedeniyle, hava koşulları sonucu zamanla ince yüzey çatlakları meydana gelebilir, ancak bu çatlaklar ürünün yapısal bütünlüğünü etkilemez.

## 2 aylık kullanımdan sonra ve mevsim sonunda

> Ahşabın dış bakımı için, düzenli olarak yüzeye tik yağı uygulanmak zorundadır. Sıklık düzeyi hava durumuna bağlı olarak uygulanır.

1. Kullandığınız tik yağının kullanım kılavuzuna bakarak emin olunuz.
2. Tik Yağı en iyi uygulama tarzı temiz bez kullanmaktır. Yağı kabından ahşabın yüzeyine doğruca dökerek kolayca sürünüz.
3. Ürünün tüm yüzeylerini işlemden geçirin, gizli yüzeylerin (örn. ürün ters çevrildiğinde açığa çıkan yüzeyler) yeterli kadar işlendiğinden emin olun. Dik kenar, ek yerleri ve hasar sonucu meydana gelmiş olabilecek yarıklara özen gösterilmelidir.
4. Yüzeyi 4 ve 12 saat arasında hava koşullarına bağlı olarak kuru tutunuz.
5. Yukarıdaki basamakları en az 2den fazla bezle tekrarlayarak yağlayınız. Kaplama yağı kurumadan önce kısmen ekstra cila parlaklığı bırakabilir fakat fazlalıkta temiz bir bezle yağı temizleyebilirsiniz.

> **DİKKAT:** Tik Yağını uyguladıktan sonra bezleri yangın tehlikesi oluşabilecek bölgede BIRAKMAYINIZ, kendi kendine yanmaya sebebiyet verebilir, başka bir ifadeyle uyarıcısız kendi ateşlenebilir. Kullandıktan hemen sonra, Tik Yağını uyguladıktan sonra bütün bezleri suyla tamamen ıslatın ve evin dışarısında güvenli bir yere yerleştirin.

> Bu ürünün işlemde geçirmemeyi seçerseniz, grimsi bir rengine bürünür ve çatlaklar oluşur. Hafif zımparalama ile orijinal renk geri kazanılabilir ve ardından yukarıdaki talimatlara göre Tik Yağı uygulanabilir.

## Tannin exudation

- > Tannin is a naturally occurring element in many wood species which may exude from the surface of the wood. This whilst normally harmless to touch, soil, grass and/or plants etc. may cause stains to the surface of hard areas such as patios or decking.
- > To clean the Tannin marks it may be possible to use a proprietary cleaning product or, alternatively, use a water-based Wood Restorer/Brightener (typically containing oxalic acid and available from a B&Q Store). It is important that any stains are removed within 1 – 2 days of them occurring.
- > Care should be exercised to follow the manufacturer's guidelines for the type of cleaner used and that a test is carried out on a small area first to determine the effectiveness of the chosen product. This is particularly important on wooden decking areas where the existing surface finish may be damaged due to the application of the cleaning agent. If decking has become discoloured from the cleaning it can be restored with a suitable wood finish.
- > To reduce future tannin exudation it is important to follow the maintenance instructions above.

## Entretien

- > **ATTENTION** : NE LAISSEZ PAS les tissus utilisés pour appliquer l'huile de teck là où ils peuvent constituer un danger d'incendie, étant donné qu'ils sont enclins à la combustion spontanée, à savoir qu'ils s'enflamment tout seuls sans avertissement. Immédiatement après utilisation, imbitez d'eau tous les tissus utilisés pour appliquer l'huile de teck et jetez-les en toute sécurité à l'extérieur de chez vous.
- > Si vous choisissez de ne pas traiter ce produit, il va devenir grisâtre et se fissurer. Un léger ponçage peut redonner sa couleur originale, après quoi l'huile de teck peut être appliquée conformément aux instructions ci-dessus.

## Exsudation du tannin

- > Le tannin est un élément naturel, qui apparaît dans beaucoup d'espèces de bois et peut exsuder de la surface de celui-ci. Bien que normalement inoffensif au toucher, pour le sol, l'herbe et les plantes etc., cette exsudation peut provoquer des taches sur les surfaces dures telles que les patios ou le platelage (terrasse en bois).
- > Pour nettoyer les marques de tannin, il est possible d'utiliser un produit de nettoyage approprié ou un restaurateur/éclaircissant de bois à base d'eau (contenant normalement de l'acide oxalique et disponible dans un magasin Castorama). Il est important que toute tache soit nettoyée dans les 1 à 2 jours suivant son apparition.
- > Il est crucial de suivre les directives du fabricant quant au type de produit nettoyant à utiliser et de faire un test sur une petite surface d'abord afin de vérifier l'efficacité du produit choisi. Cela est particulièrement important sur le platelage en bois, dont la finition de surface existant risque d'être supprimé par l'application de l'agent nettoyant. Si le platelage commence à se décolorer après nettoyage, il peut être restauré grâce à une finition pour bois approprié.
- > Afin de réduire toute exsudation à venir du tannin, il est important de suivre les instructions d'entretien ci-dessus.

## Konserwacja

- > **UWAGA**: NIE pozostawiaj zużytych szmatek zastosowanych do nakładania oleju tekowego w miejscach gdzie występuje niebezpieczeństwo pożaru, gdyż są one łatwopalne, np. mogą one ulec samozapłonowi. Niezwłocznie po użyciu szmatek do nakładania oleju tekowego zalej je wodą i przekaz do utylizacji.
- > Jeśli nie zdecydujesz się na konserwowanie drewna występującego w niniejszym meblu, wówczas jego kolor stanie się szarawy i pojawią się pęknięcia. Delikatne zeszlifowanie może przywrócić oryginalny kolor, po czym można zaimpregnować produkt olejem tekowym zgodnie z powyższymi instrukcjami.

## Wydzielanie się taniny

- > Tanina jest naturalnie występującym składnikiem w wielu gatunkach drewna i może się z niego wydzielać. Jest ona nieszkodliwa podczas dotyku, a także dla gleby, trawy i/lub roślin, itp. Może pozostawić plamy na takich powierzchniach, takich jak tarasy lub podesty.
- > Aby wyczyścić plamy taniny należy użyć odpowiedniego środka czyszczącego lub ewentualnie można użyć opartego na wodzie Preparatu Rozjaśniającego/Przywracającego oryginalny wygląd drewna (sprawdź dostępność w sklepach Castorama). Preparaty te zwykle zawierają kwas szczawiowy. Ważne jest, aby wszelkie plamy usunąć w ciągu 1 - 2 dni od momentu ich wystąpienia.
- > Konserwacja powinna być przeprowadzona zgodnie ze wskazówkami producenta danego preparatu i należy najpierw przeprowadzić próbę skuteczności na niewielkim obszarze, tak aby wybrać najodpowiedniejszy preparat. Jest to szczególnie ważne na powierzchniach drewnianych podestów, gdzie istniejące wykończenie powierzchni zostało uszkodzone na skutek zaostroszenia środka czyszczącego. Jeśli podest stracił kolor podczas czyszczenia, wówczas może zostać on przywrócony przy pomocy odpowiedniego preparatu do drewna.
- > Aby ograniczyć wydzielanie się taniny należy przestrzegać powyższych instrukcji dotyczących konserwacji.

## Обслуживание

- > **ВНИМАНИЕ**: НЕ оставляйте ткань, которая использовалась для нанесения тикового масла (олифы), в месте возможного пожара, так как она способна к самовозгоранию, то есть неожиданному самовоспламенению. Сразу после использования пропитайте всю ткань, которая использовалась для нанесения тикового масла, водой и утилизируйте в безопасном месте за пределами дома.
- > Если вы решили не обрабатывать эту продукцию, она приобретет серый оттенок, и появятся трещины. Легкая шлифовка может восстановить оригинальный цвет, после чего можно нанести тиковое масло (олифу) в соответствии с инструкциями выше.

## Выделение танина

- > Танин – это природный элемент во многих видах дерева, который может выделяться на поверхности. Хотя он обычно безопасен при прикосновении, для почвы, травы и/или растений, возможно появление пятен на поверхности твердых участков, таких как патио или настил.
- > Чтобы очистить таниновые участки, можно использовать патентованное чистящее средство или реставратор древесины/осветлитель (обычно содержит щавелевую кислоту и продается в магазинах Castorama). Важно, чтобы все пятна удалялись в течение 1 - 2 дней с момента появления.
- > Внимательно следуйте инструкциям производителя по типу используемого очистителя, а также выполняйте проверку на небольшом участке, чтобы определить эффективность выбранной продукции. Это особенно важно для зоны деревянного настила, где существующая полировка поверхности может подняться из-за использования чистящего средства. Если настил утратил цвет из-за чистки, его можно восстановить при помощи соответствующей полировки.
- > Чтобы сократить выделение танина, важно следовать инструкциям производителя сверху.

## Cuidado y mantenimiento

- > **CUIDADO**: NO deje paños usados para aplicar aceite de teca en lugares donde puedan significar un peligro de incendio ya que son propensos a la combustión espontánea; Ej.: autocombustión sin previo aviso. Inmediatamente después de usar, empape con agua los paños utilizados para aplicar el aceite de teca; luego de esto, bote los paños a la basura, fuera de su hogar.
- > Si usted decidiera no tratar este producto, tomará un color gris y desarrollará quiebres en su superficie. Un lijado suave puede recuperar el color original para luego aplicar aceite de teca siguiendo las instrucciones anteriormente mencionadas. Se debiera tener cuidado al seguir las

## Exudación de tanzino

- > El tanino es un elemento de aparición natural que aparece en la superficie de muchas especies de madera. Si bien es normalmente inofensivo para tocar, para el suelo, pasto y/o plantas, etc. puede causar manchas en la superficie o zonas duras como patios o pisos de madera.
- > Para limpiar las marcas de tanina, se puede usar un producto de limpieza adecuado o, de manera alternativa, usar un sacador de brillo/restaurador de madera (normalmente ácido oxálico). Es importante que se saque cualquier mancha dentro de 1-2 días de haber aparecido.
- > Se debiera tener cuidado al seguir las instrucciones del fabricante para el tipo de limpiador y las pruebas a realizar sobre una zona pequeña antes de determinar la efectividad del producto escogido. Esto es particularmente importante para las superficies de pisos de madera donde el acabado de la superficie existente podría recibir daños por culpa de la aplicación del agente limpiador. Si el piso de madera se decolora por culpa del limpiador, se puede restaurar con un acabado para maderas.
- > Para reducir la exudación de tanina, es importante seguir las instrucciones de mantenimiento explicadas anteriormente.

## Mazı otunun sızması

- > Ahşabın yüzeyinden sızma yapabilen Mazı otu doğal sebeplerden birçok odun türü oluşturur. Bu da normal zararsız toprak, çim ve/veya bitki gibi teras veya güverte gibi sabit yüzeylerde sert alanlarda lekeler neden olabilir.
- > Mazı otunu temizlemek için özel bir temizlik ürünü kullanmak ya da alternatif olarak su bazlı ahşap Onarıcı/Parlatıcı (genellikle oksalik asit içeren ürünler Koçtaş mağazalarından elde edilebilir) kullanılabilir. Önemli lekeler 1- 2 gün içinde çıkacaktır.
- > Korumayı temizleme tipine göre kullanma kılavuzunu takip ederek yapmalısınız ve ilk olarak seçtiğiniz ürünü etki alanını belirleyip teste tabii tutunuz. Bu özellikle önemli yüzey boyası temizleme deterjanı uygulanan aşınmış olan ahşap yüzeylerde meydana gelir. Eğer güverte temizlikten rengi solmuşsa uygun ahşap boyasıyla tamir edilmelidir.
- > Mazı otunun gelecekte oluşumunu azaltmak için talimatların altında bulunan bakım kısmını önemle takip ediniz.