

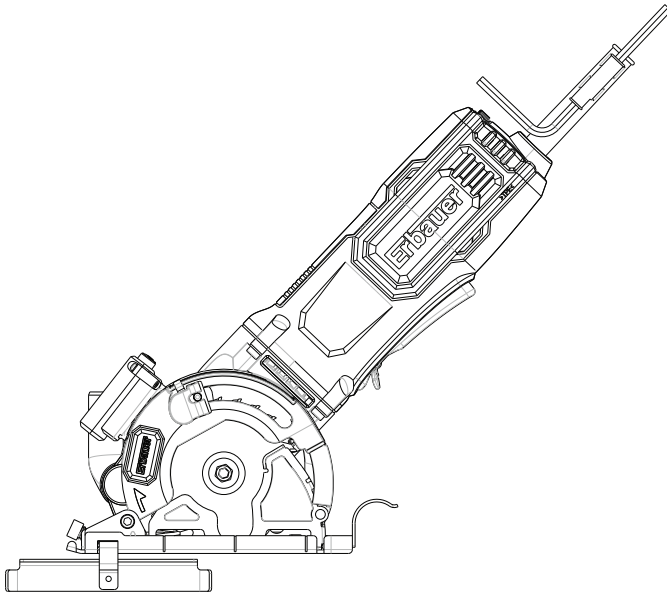









Erbauer



EAN: 3663602795889

EMCS650

INSTRUCTIONS D'ORIGINE

	Sécurité	7
	Description du produit	28
	Assemblage	31
	Utilisation	35
	 Entretien et maintenance	39
	Garantie	41
	Déclaration de conformité	42



AVERTISSEMENT! Veuillez lire soigneusement tous les avertissements de sécurité et assurez-vous de leur compréhension avant d'utiliser l'outil.

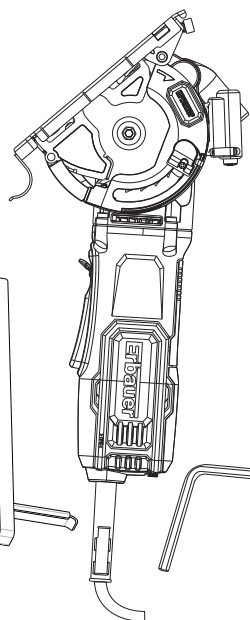
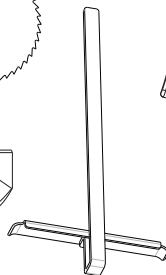
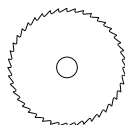



Description du produit

1

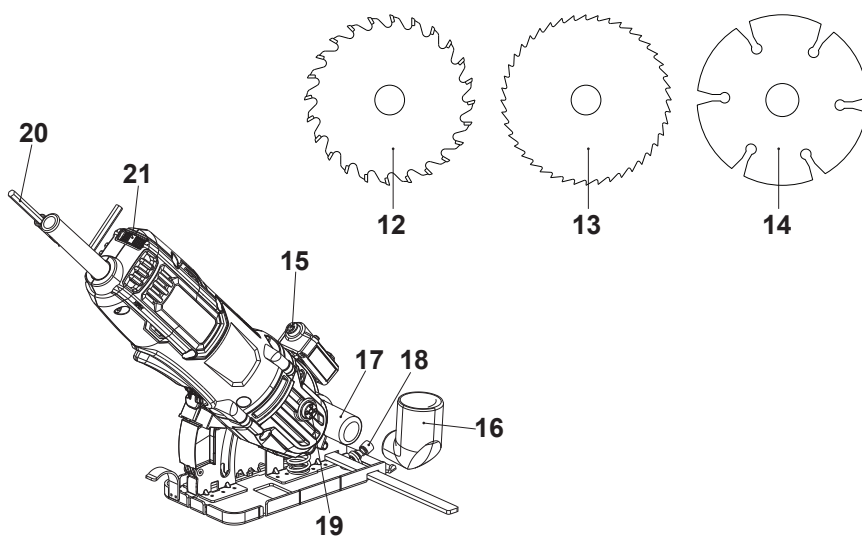
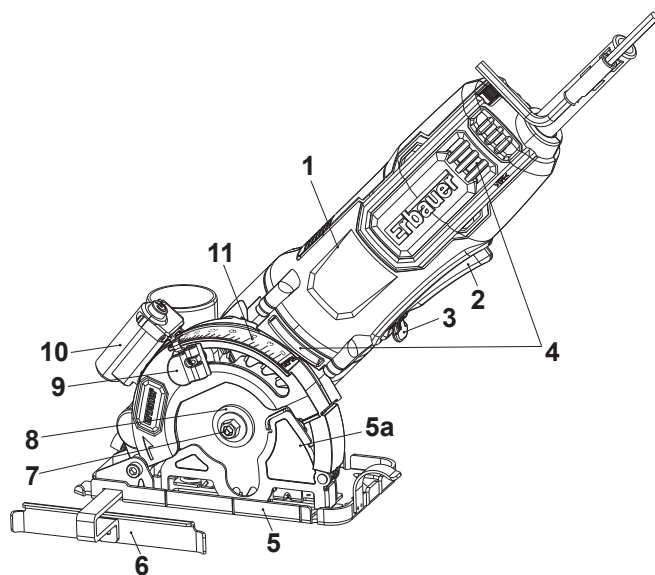

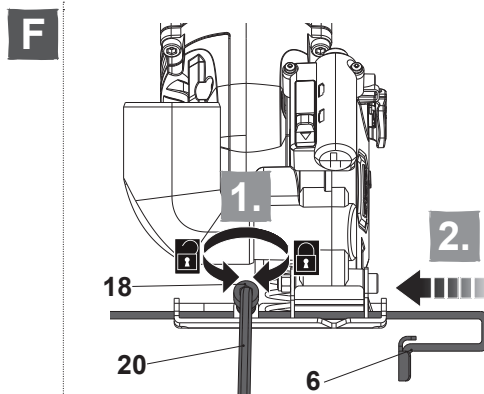
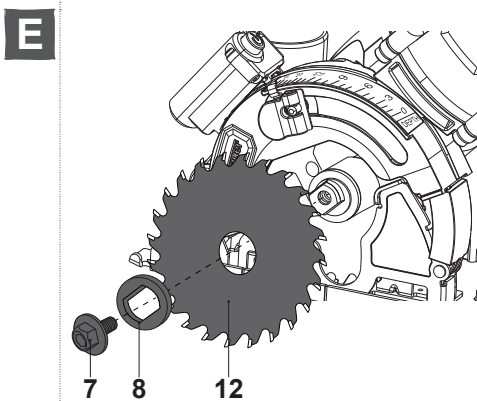
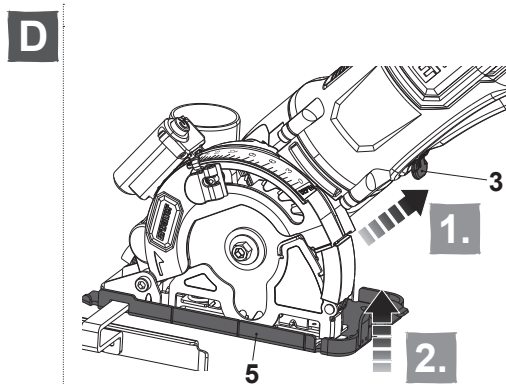
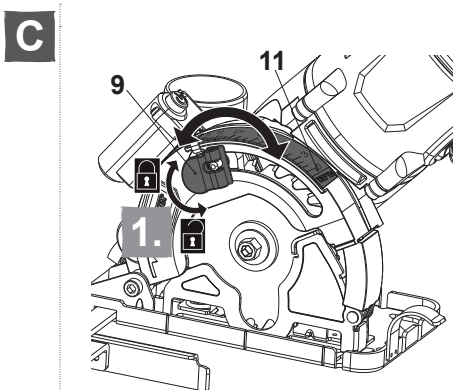
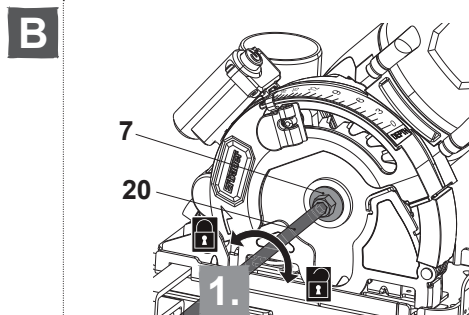
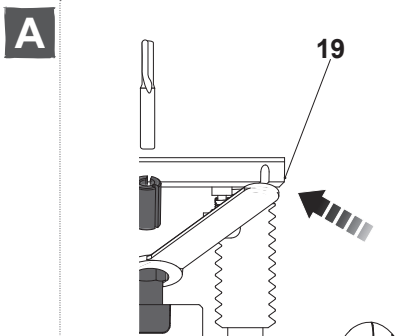

G

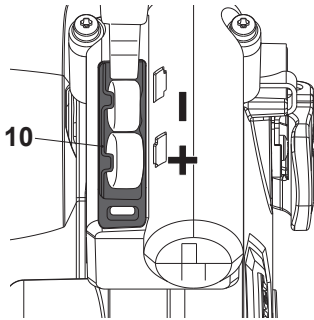

H

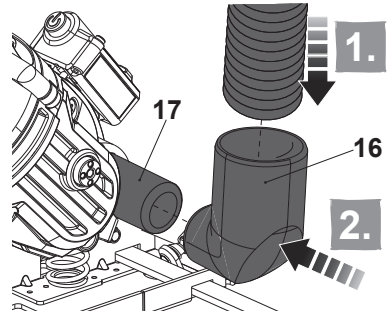

I

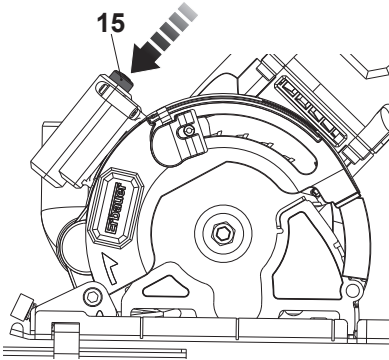

J

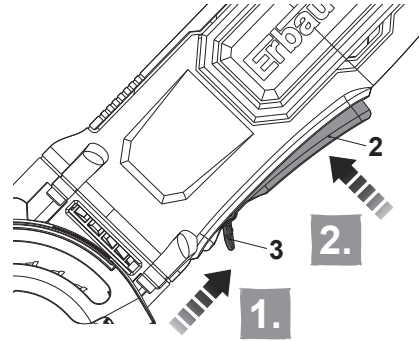

K

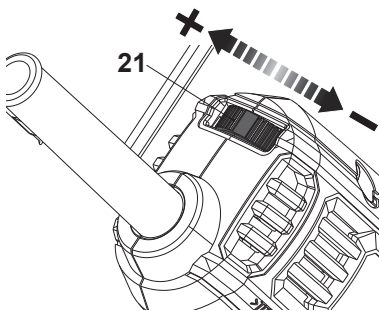

L

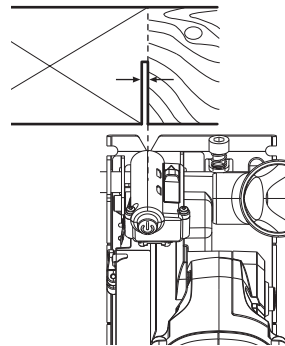



Sécurité

AVERTISSEMENTS DE SÉCURITÉ GÉNÉRAUX POUR L'OUTIL ÉLECTRIQUE



AVERTISSEMENT: lire tous les avertissements de sécurité, les instructions, les illustrations et les spécifications fournis avec cet outil électrique. *Ne pas suivre les instructions énumérées ci-dessous peut provoquer un choc électrique, un incendie et/ou une blessure sérieuse.*

Conserver tous les avertissements et toutes les instructions pour pouvoir s'y reporter ultérieurement.

Le terme "outil électrique" dans les avertissements fait référence à votre outil électrique alimenté par le secteur (avec cordon d'alimentation) ou votre outil électrique fonctionnant sur batterie (sans cordon d'alimentation).

1) SÉCURITÉ DE LA ZONE DE TRAVAIL

- a) **Conserver la zone de travail propre et bien éclairée.**
Les zones en désordre ou sombres sont propices aux accidents.
- b) **Ne pas faire fonctionner les outils électriques en atmosphère explosive, par exemple en présence de liquides inflammables, de gaz ou de poussières.**
Les outils électriques produisent des étincelles qui peuvent enflammer les poussières ou les fumées.

- c) **Maintenir les enfants et les personnes présentes à l'écart pendant l'utilisation de l'outil.** *Les distractions peuvent vous faire perdre le contrôle de l'outil.*

2) SÉCURITÉ ÉLECTRIQUE

- a) **Il faut que les fiches de l'outil électrique soient adaptées au socle. Ne jamais modifier la fiche de quelque façon que ce soit. Ne pas utiliser d'adaptateurs avec des outils à branchement de terre.** *Des fiches non modifiées et des socles adaptés réduiront le risque de choc électrique.*
- b) **Éviter tout contact du corps avec des surfaces reliées à la terre telles que les tuyaux, les radiateurs, les cuisinières et les réfrigérateurs.** *Il existe un risque accru de choc électrique si votre corps est relié à la terre.*
- c) **Ne pas exposer les outils à la pluie ou à des conditions humides.** *La pénétration d'eau à l'intérieur d'un outil augmentera le risque de choc électrique.*
- d) **Ne pas maltraiter le cordon. Ne jamais utiliser le cordon pour porter, tirer ou débrancher l'outil. Maintenir le cordon à l'écart de la chaleur, du lubrifiant, des arêtes vives ou des parties en mouvement.** *Des cordons endommagés ou emmêlés augmentent le risque de choc électrique.*
- e) **Lorsqu'on utilise un outil à l'extérieur, utiliser un prolongateur adapté à l'utilisation extérieure.** *L'utilisation d'un cordon adapté à l'utilisation extérieure réduit le risque de choc électrique.*
- f) **Si l'usage d'un outil dans un emplacement humide est inévitable, utiliser une alimentation protégée par un dispositif à courant différentiel résiduel (RCD).** *L'usage d'un RCD réduit le risque de choc électrique.*

3) SÉCURITÉ DES PERSONNES

- a) **Rester vigilant, regarder ce que vous êtes en train de faire et faire preuve de bon sens dans votre**

utilisation de l'outil électrique. Ne pas utiliser un outil électrique lorsque vous êtes fatigué ou sous l'emprise de drogues, de l'alcool ou de médicaments. *Un moment d'inattention en cours d'utilisation d'un outil électrique peut entraîner des blessures graves.*

- b) **Utiliser un équipement de protection individuelle. Toujours porter une protection pour les yeux.** *Les équipements de protection individuelle tels que les masques contre les poussières, les chaussures de sécurité antidérapantes, les casques ou les protections auditives utilisés pour les conditions appropriées réduisent les blessures.*
- c) **Éviter tout démarrage intempestif. S'assurer que l'interrupteur est en position arrêt avant de brancher l'outil au secteur et/ou au bloc de batteries, de le ramasser ou de le porter.** *Porter les outils électriques en ayant le doigt sur l'interrupteur ou brancher des outils électriques dont l'interrupteur est en position marche est source d'accidents.*
- d) **Retirer toute clé de réglage avant de mettre l'outil électrique en marche.** *Une clé laissée fixée sur une partie tournante de l'outil électrique peut donner lieu à des blessures.*
- e) **Ne pas se précipiter. Garder une position et un équilibre adaptés à tout moment.** *Cela permet un meilleur contrôle de l'outil électrique dans des situations inattendues.*
- f) **S'habiller de manière adaptée. Ne pas porter de vêtements amples ou de bijoux. Garder les cheveux et les vêtements à distance des parties en mouvement.** *Des vêtements amples, des bijoux ou les cheveux longs peuvent être pris dans des parties en mouvement.*
- g) **Si des dispositifs sont fournis pour le raccordement d'équipements pour l'extraction et la récupération**

des poussières, s'assurer qu'ils sont connectés et correctement utilisés. *Utiliser des collecteurs de poussière peut réduire les risques dus aux poussières.*

- h) Rester vigilant et ne pas négliger les principes de sécurité de l'outil sous prétexte que vous avez l'habitude de l'utiliser. *Une fraction de seconde d'inattention peut provoquer une blessure grave.***

4) UTILISATION ET ENTRETIEN DE L'OUTIL ÉLECTRIQUE

- a) Ne pas forcer l'outil électrique. Utiliser l'outil électrique adapté à votre application. *L'outil électrique adapté réalise mieux le travail et de manière plus sûre au régime pour lequel il a été construit.***
- b) Ne pas utiliser l'outil électrique si l'interrupteur ne permet pas de passer de l'état de marche à arrêt et inversement. *Tout outil électrique qui ne peut pas être commandé par l'interrupteur est dangereux et il faut le réparer.***
- c) Débrancher la fiche de la source d'alimentation et/ou enlever le bloc de batteries, s'il est amovible, avant tout réglage, changement d'accessoires ou avant de ranger l'outil électrique. *De telles mesures de sécurité préventives réduisent le risque de démarrage accidentel de l'outil électrique.***
- d) Conserver les outils électriques à l'arrêt hors de la portée des enfants et ne pas permettre à des personnes ne connaissant pas l'outil électrique ou les présentes instructions de le faire fonctionner. *Les outils électriques sont dangereux entre les mains d'utilisateurs novices.***
- e) Observer la maintenance des outils électriques et des accessoires. Vérifier qu'il n'y a pas de mauvais alignement ou de blocage des parties mobiles, des pièces cassées ou toute autre condition pouvant affecter le fonctionnement de l'outil électrique. En cas de dommages, faire réparer l'outil électrique**

avant de l'utiliser. *De nombreux accidents sont dus à des outils électriques mal entretenus.*

- f) **Garder affûtés et propres les outils permettant de couper.** *Des outils destinés à couper correctement entretenus avec des pièces coupantes tranchantes sont moins susceptibles de bloquer et sont plus faciles à contrôler.*
- g) **Utiliser l'outil électrique, les accessoires et les lames etc., conformément à ces instructions, en tenant compte des conditions de travail et du travail à réaliser.** *L'utilisation de l'outil électrique pour des opérations différentes de celles prévues peut donner lieu à des situations dangereuses.*
- h) **Il faut que les poignées et les surfaces de préhension restent sèches, propres et dépourvues d'huiles et de graisses.** *Des poignées et des surfaces de préhension glissantes rendent impossibles la manipulation et le contrôle en toute sécurité de l'outil dans les situations inattendues.*

5) MAINTENANCE ET ENTRETIEN

- a) **Faire entretenir l'outil électrique par un réparateur qualifié utilisant uniquement des pièces de rechange identiques.** *Cela assure le maintien de la sécurité de l'outil électrique.*

INSTRUCTIONS DE SÉCURITÉ POUR TOUTES LES SCIES

PROCÉDURES DE COUPE

- a)  **DANGER : N'approchez pas les mains de la zone de coupe et de la lame.** *Si les deux mains tiennent la scie, elles ne peuvent pas être coupées par la lame.*
- b) **N'exposez aucune partie de votre corps sous la pièce à travailler.** *Le protecteur ne peut pas vous protéger de la lame sous la pièce à travailler.*
- c) **Ajustez la profondeur de coupe à l'épaisseur de la pièce à travailler.** *Il convient que moins de la totalité*

d'une dent parmi toutes les dents de la lame soit visible sous la pièce à travailler.

- d) **Ne tenez jamais la pièce à débiter dans vos mains ou sur vos jambes. Assurez-vous que la pièce à travailler se trouve sur une plate-forme stable. Il est important que la pièce à travailler soit soutenue convenablement, afin de minimiser l'exposition du corps, le grippage de la lame, ou la perte de contrôle.**
- e) **Maintenez l'outil uniquement par les surfaces de prise isolantes, si l'outil coupant, en marche, peut être en contact avec des conducteurs cachés ou avec son propre cordon d'alimentation. Le contact avec un fil " sous tension " mettra également " sous tension " les parties métalliques exposées de l'outil et pourra provoquer un choc électrique sur l'opérateur.**
- f) **Lors d'une coupe, utilisez toujours un guide parallèle ou un guide à bords droits. Cela améliore la précision de la coupe et réduit les risques de grippage de la lame.**
- g) **Utilisez toujours des lames dont la taille et la forme (diamètre et rond) des alésages centraux sont convenables. Les lames qui ne correspondent pas aux éléments de montage de la scie ne fonctionneront pas bien, provoquant une perte de contrôle.**
- h) **N'utilisez jamais de rondelles ou de boulons de lames endommagés ou inadaptés. Les rondelles et les boulons de lames ont été spécialement conçus pour votre scie, afin de garantir une performance optimale et une sécurité de fonctionnement.**

CAUSES DU REcul ET MISES EN GARDE CORRESPONDANTES

- le recul est une réaction soudaine observée sur une lame de scie pincée, bloquée ou mal alignée, faisant sortir la scie de la pièce à travailler de manière incontrôlée dans la direction de l'opérateur;

- lorsque la lame est pincée ou bloquée fermement par le fond du trait de scie, la lame se bloque et le moteur fait retourner brutalement le bloc à l'opérateur;
- si la lame se tord ou est mal alignée lors de la coupe, les dents sur le bord arrière de la lame peuvent creuser la face supérieure du bois, ce qui fait que la lame sort du trait de scie et est projetée sur l'opérateur.

Le recul est le résultat d'un mauvais usage de la scie et/ou de procédures ou de conditions de fonctionnement incorrectes et peut être évité en prenant les précautions adéquates spécifiées ci-dessous.

- Maintenez fermement la scie avec les deux mains et positionnez vos bras afin de résister aux forces de recul. Positionnez votre corps d'un des côtés de la lame, mais pas dans l'alignement de la lame.** *Le recul peut faire revenir la scie en arrière, mais les forces de recul peuvent être maîtrisées par l'opérateur, si les précautions adéquates sont prises.*
- Lorsque la lame est grippée ou lorsqu'une coupe est interrompue pour quelque raison que ce soit, relâchez le bouton de commande et maintenez la scie immobile dans le matériau, jusqu'à ce que la lame arrête complètement de fonctionner. N'essayez jamais de retirer la scie de la pièce à travailler ou tirez la scie en arrière pendant que la lame est en mouvement ou que le recul peut se produire.** *Recherchez et prenez des mesures correctives afin d'empêcher que la lame ne se grippe.*
- Lorsque vous remettez en marche une scie dans la pièce à travailler, centrez la lame de scie dans le trait de scie et vérifiez que les dents de la scie ne sont pas rentrées dans le matériau.** *Si la lame de scie est grippée, elle peut venir chevaucher la pièce à travailler ou en sortir lorsque la scie est remise en fonctionnement.*
- Placez des panneaux de grande taille sur un**

support afin de minimiser les risques de pincement de la lame et de recul. *Les grands panneaux ont tendance à fléchir sous leur propre poids. Les supports doivent être placés sous le panneau des deux côtés, près de la ligne de coupe et près du bord du panneau.*

- e) **N'utilisez pas de lames émoussées ou endommagées.** *Des lames non aiguisées ou mal fixées entraînent un trait de scie rétréci, provoquant trop de frottements, un grippage de la lame et un recul.*
- f) **La profondeur de la lame et les leviers de verrouillage et de réglage du biseau doivent être solides et stables avant de réaliser la coupe.** *Si l'ajustement de la lame dérive pendant la coupe, cela peut provoquer un grippage et un recul.*
- g) **Soyez d'autant plus prudent lorsque vous découpez des parois existantes ou d'autres zones sans visibilité.** *La lame saillante peut couper des objets qui peuvent entraîner un recul.*

INSTRUCTIONS DE SÉCURITÉ POUR LES SCIES PLONGEANTES

FONCTIONNEMENT DU PROTECTEUR

- a) **Vérifiez que le protecteur est bien fermé avant chaque utilisation.** *Ne mettez pas la scie en marche si le protecteur ne se déplace pas librement et n'enferme pas la lame instantanément. Ne serrez jamais ou n'attachez jamais le protecteur de sorte que la lame soit exposée. Si la scie tombe accidentellement, le protecteur peut se tordre. Assurez-vous après vérification que le protecteur se déplace librement et n'entre pas en contact avec la lame ou tout autre élément, dans tous les angles et profondeurs de coupe.*
- b) **Vérifiez le fonctionnement et l'état du ressort de rappel du protecteur.** *Si le protecteur et le ressort ne fonctionnent pas correctement, ils*

doivent être révisés avant utilisation. *Le protecteur peut fonctionner lentement en raison d'éléments endommagés, de dépôts collants ou de l'accumulation de débris.*

- c) **Assurez-vous que la semelle de la scie ne dérivera pas en réalisant la " coupe plongeante " lorsque le réglage du biseau de la lame n'est pas à 90°.** *La déviation de la lame entraînera un grippage et probablement un recul.*
- d) **Vérifiez toujours que le protecteur recouvre la lame avant de poser la scie sur un établi ou sur le sol.** *Une lame non protégée et continuant à fonctionner par inertie entraînera la scie en arrière, et coupera alors tout ce qui se trouve sur sa trajectoire. Soyez conscient du temps nécessaire à la lame pour s'arrêter après que l'interrupteur est relâché.*

INSTRUCTIONS DE SÉCURITÉ POUR LES OPÉRATIONS DE TRONÇONNAGE A DISQUES DIAMANT

- a) **Le carter fourni avec l'outil doit être solidement fixé sur l'outil électrique et positionné pour assurer une sécurité maximale, la partie de la meule exposée à l'opérateur étant la plus faible possible.** *Se placer soi-même et faire placer les personnes présentes hors du plan du disque rotatif. Le carter aide à protéger l'opérateur des fragments cassés de disque et d'un contact accidentel avec le disque.*
- b) **Utiliser uniquement des meules pour tronçonnage diamantées avec votre outil électrique.** *Le fait qu'un accessoire puisse être fixé sur votre outil électrique ne suffit pas à assurer un fonctionnement en toute sécurité.*
- c) **La vitesse assignée de l'accessoire doit être au moins égale à la vitesse maximale marquée sur l'outil électrique.** *Des accessoires fonctionnant à une*

vitesse supérieure à la vitesse assignée peuvent se casser et se détacher de l'outil.

- d) **Les disques ne doivent être utilisés que pour les applications recommandées. Par exemple: ne pas meuler avec la tranche du disque. Les disques à tronçonner abrasifs sont prévus pour un meulage périphérique, les forces transversales appliquées à ces disques peuvent les briser.**
- e) **Toujours utiliser des flasques de disque en bon état d'un diamètre adapté au disque choisi. Les flasques adaptés supportent les disques et réduisent ainsi le risque de rupture de ceux-ci.**
- f) **Le diamètre extérieur et l'épaisseur de l'accessoire doivent se situer dans les limites des caractéristiques assignées de l'outil électrique utilisé. Les accessoires n'ayant pas les dimensions correctes ne peuvent pas être protégés ni contrôlés de manière adaptée.**
- g) **L'alésage des disques et des flasques doit être adapté à l'axe de l'outil électrique. Les disques et les flasques dont les trous d'alésage ne sont pas adaptés au matériel de montage de l'outil vont se déséquilibrer, vibrer de manière excessive et peuvent être à l'origine d'une perte de contrôle.**
- h) **Ne pas utiliser de disques endommagés. Avant chaque utilisation, vérifier l'absence de fragments et de fissures sur les disques. En cas de chute de l'outil ou du disque, vérifier l'absence de dommages ou installer un disque en bon état. Après examen et installation du disque, se placer soi-même et faire placer les personnes présentes hors du plan du disque rotatif et faire fonctionner l'outil pendant une minute à vide à la vitesse maximale. Les disques endommagés vont normalement se casser au cours de cette période d'essai.**
- i) **Porter un équipement de sécurité individuelle. En**

fonction de l'application, utiliser un écran facial, des lunettes de sécurité ou des lunettes de protection. Lorsque cela est approprié, porter un masque anti-poussière, une protection auditive, des gants et un tablier capable d'arrêter les petits fragments abrasifs ou les fragments provenant de l'ouvrage. Les lunettes de sécurité doivent pouvoir arrêter les débris expulsés au cours des différentes opérations. Le masque anti-poussière ou le respirateur doit pouvoir filtrer les particules générées par votre activité. Une exposition prolongée à des bruits de forte intensité peut être à l'origine d'une perte d'acuité auditive.

- j) Maintenir les personnes présentes à une distance de la zone de travail garantissant leur sécurité. Toute personne entrant dans la zone de travail doit porter un équipement de protection individuelle. Des fragments provenant de l'ouvrage ou d'un disque endommagé peuvent être expulsés et causer des blessures au-delà de la zone immédiate d'utilisation de l'outil.**
- k) Tenir l'outil électrique uniquement par les surfaces de prise isolées pendant toute opération où l'accessoire de coupe pourrait venir en contact avec des conducteurs dissimulés ou avec son propre cordon. Le contact d'un accessoire de coupe avec un conducteur "sous tension" peut mettre les parties métalliques accessibles de l'outil "sous tension" et pourrait infliger un choc électrique à l'opérateur.**
- l) Positionner le cordon à l'écart de l'accessoire rotatif. En cas de perte de contrôle, le cordon peut être coupé ou accroché, entraînant votre main ou votre bras dans l'accessoire rotatif.**
- m) Ne jamais reposer l'outil électrique avant l'arrêt complet de l'accessoire. En tournant, la meule peut agripper la surface et rendre l'outil incontrôlable.**
- n) Ne pas faire fonctionner l'outil en le transportant. Un contact accidentel avec l'accessoire rotatif pourrait**

accrocher vos vêtements et entraîner l'accessoire sur votre corps.

- o) **Nettoyer régulièrement les fentes d'aération de l'outil électrique.** *Le ventilateur du moteur attirera les poussières à l'intérieur du boîtier et une accumulation excessive de métal fritté peut provoquer des dangers électriques.*
- p) **Ne pas faire fonctionner l'outil électrique à proximité de matériaux inflammables.** *Les étincelles pourraient enflammer ces matériaux.*
- q) **Ne pas utiliser d'accessoires nécessitant des réfrigérants fluides.** *L'utilisation d'eau ou d'autres réfrigérants fluides peut entraîner une électrocution ou un choc électrique.*

AVERTISSEMENTS DE SÉCURITÉ SUR LE LASER

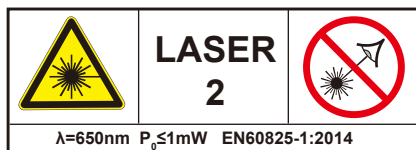

- a) Ne regardez pas directement dans le faisceau laser. Un risque peut exister si vous regardez délibérément dans le faisceau.
- b) Le laser doit être utilisé et entretenu conformément au mode d'emploi du fabricant.
- c) Ne dirigez jamais le faisceau sur des personnes ou objets autres que la pièce à travailler.
- d) Le faisceau laser ne doit pas être délibérément dirigé sur une personne et il est nécessaire d'éviter que le faisceau soit dirigé vers les yeux d'une personne pendant plus de 0,25 seconde.
- e) Assurez-vous toujours que le faisceau laser est dirigé vers une pièce à travailler solide sans surfaces réfléchissantes, par exemple du bois ou des surfaces

enduites rugueuses sont admises. Une plaque d'acier à forte réflexion ou similaire ne convient pas aux applications avec laser car la surface réfléchissante peut renvoyer le faisceau laser vers l'opérateur.

- f) Ne remplacez pas le dispositif laser par un type différent. Les réparations doivent être effectuées par le fabricant ou un agent agréé.
- g) **PRUDENCE:** L'utilisation de commandes ou d'adaptations autres que celles décrites ici peuvent provoquer une exposition dangereuse aux radiations.

AVERTISSEMENTS DE SÉCURITÉ POUR LES BATTERIES

- a) **PRUDENCE:** Risque d'explosion si les piles ne sont pas correctement insérées. Remplacer uniquement par un type similaire ou équivalent. Respecter la bonne polarité.
- b) Les piles (bloc de batteries ou piles installées) ne doivent pas être exposées à une chaleur excessive comme le soleil, le feu ou autre. Protéger des chocs mécaniques. Garder les piles sèches et propres. Garder les piles à distance des enfants.
- c) Ne pas ouvrir, démonter, broyer ou court-circuiter des piles. Ne pas mélanger des piles usagées et neuves.
- d) Mettre au rebut correctement. Respecter les aspects environnementaux de l'élimination des piles. Ne pas jeter les piles avec les ordures ménagères
- e) Se référer aux instructions de sécurité et autres apposées sur la pile ou son emballage.
- f) Si les piles fuient, retirez-les et nettoyez soigneusement le compartiment à piles. Éviter le contact cutané et avec les yeux.

INSTRUCTIONS DE SÉCURITÉ COMPLÉMENTAIRES POUR MINI SCIES CIRCULAIRES

- a) Utiliser uniquement des lames de scie/diamantées de

- la taille précisée dans ce mode d'emploi.
- b) S'assurer que la bonne lame de scie/diamantée est utilisée pour le matériau à couper. Lire et comparer les informations dans ce mode d'emploi avec les informations produit de la lame de scie/diamantée.
 - c) Utiliser uniquement des lames qui portent un marquage indiquant une vitesse égale ou supérieure à la vitesse qui figure sur l'outil.
 - d) L'outil électrique ne doit pas être mouillé ni utilisé dans un environnement humide.
 - e) La tension de l'alimentation électrique doit être conforme à la tension indiquée sur la plaque signalétique de l'outil.
 - f) Vérifier avant chaque utilisation que l'outil, son câble d'alimentation, y compris la fiche, ainsi que les accessoires ne sont pas endommagés. Ne pas utiliser l'outil s'il est abîmé ou présente des signes d'usure.
 - g) Procéder à une double vérification afin de s'assurer que les accessoires et équipements annexes sont correctement fixés. Faire un essai de fonctionnement à vide pendant une minute afin de détecter d'éventuels problèmes.
 - h) Fixer la pièce à découper. La pièce est fixée de façon plus sûre si elle est retenue par un dispositif de serrage ou un étau plutôt qu'à la main.
 - i) Les poignées doivent rester sèches afin d'assurer une bonne maîtrise de l'outil. Tenir l'outil avec les deux mains afin de toujours en avoir une parfaite maîtrise.
 - j) La lame et la pièce peuvent devenir très chaudes durant la coupe. Ne les touchez pas avant qu'elles aient refroidi.
 - k) Veiller à ce que les orifices d'aération soient toujours bien dégagés. Si nécessaire, nettoyez ceux-ci avec une brosse douce. Si les orifices d'aération sont obstrués, l'outil risque une surchauffe et peut se trouver endommagé.

- l) Si la lame se coince, éteignez l'outil immédiatement et tenez-vous prêt : un couple de réaction élevé peut provoquer un rebond. La lame se coince lorsque l'outil subit une surcharge ou lorsqu'elle reste bloquée dans la pièce.
- m) Éteignez immédiatement l'appareil si votre attention est détournée par des tiers qui pénètrent dans la zone de travail.
- n) Attendez toujours l'arrêt complet de l'appareil avant de le poser. Ne vous surmenez pas. Faites des pauses régulières afin d'être en mesure de vous concentrer sur votre travail et d'avoir la maîtrise totale de l'appareil.
- o) Veiller à ce que le cordon d'alimentation reste toujours derrière l'outil électrique.

Utiliser seulement des lames de scie recommandées par le fabricant, et conformes à la EN 847-1,

Les informations suivantes ne concernent que les utilisateurs professionnels mais sont de bonnes pratiques pour tous les utilisateurs:

AVERTISSEMENT DE SÉCURITÉ SUPPLÉMENTAIRE RELATIF À LA POUSSIÈRE DE CONSTRUCTION

La silice est un minéral naturel présent en grandes quantités dans les éléments tels que le sable, le grès et le granit.

Elle est également souvent présente dans de nombreux matériaux de construction tels que le béton et le mortier. La silice est pulvérisée en une poussière très fine (également connue sous le nom de silice cristalline alvéolaire) lors de nombreuses tâches courantes telles que la découpe, le perçage et le meulage. L'inhalation de très fines particules de silice cristalline peut entraîner le développement:

- du cancer du poumon
- de la silicose
- de la bronchopneumopathie chronique obstructive (BPCO)

De plus, l'inhalation de particules fines de poussière de bois peut entraîner le développement de l'asthme. Le risque de maladie pulmonaire concerne les personnes qui respirent

régulièrement de la poussière de construction sur une période prolongée, et non lors d'occasions isolées.

Afin de protéger les poumons, la loi relative à la maîtrise des substances dangereuses pour la santé (COSHH) définit une limite pour la quantité de ces poussières que vous pouvez respirer (appelée Limite d'exposition sur le lieu de travail ou WEL) en moyenne sur une journée de travail normale. Cette limite de quantité de poussières est très faible : en comparaison, elle est plus petite qu'un centime, aussi petite qu'une pincée de sel.

Cette limite est la quantité maximale légale, le maximum pouvant être respiré après application des contrôles adéquats.

Comment réduire la quantité de poussière?

1. Réduire la quantité de coupe en utilisant les meilleures tailles de produits de construction.
2. Utiliser un outil moins puissant, par exemple un coupe-bloc au lieu d'une meuleuse d'angle.
3. À l'aide d'une méthode de travail complètement différente, par exemple en utilisant une cloueuse pour fixer directement les chemins de câbles au lieu de percer des trous d'abord.

Toujours veiller à travailler avec un équipement de sécurité agréé, tel que les masques anti poussière spécialement conçus pour filtrer les particules microscopiques, et utiliser systématiquement le système d'extraction de la poussière.



Avertissement: certaines particules de poussière créées par le ponçage mécanique, le sciage, le meulage, le perçage et d'autres travaux de construction contiennent des produits chimiques réputés cancérigènes et entraînant des malformations congénitales ou d'autres effets nocifs pour la reproduction. Quelques exemples d'éléments chimiques:

- le plomb issu de peintures au plomb.
- la silice cristalline issue de briques, de ciment et d'autres produits de maçonnerie.
- l'arsenic et le chrome issus du bois traité chimiquement.

Le risque provenant de l'exposition à ces produits varie en fonction de la fréquence d'exécution de ce type de travaux. Pour réduire l'exposition à ces produits chimiques:

- Travailler dans une zone bien ventilée.
- Travailler avec un équipement de sécurité agréé, comme un masque anti-poussière spécialement conçu pour filtrer les particules microscopiques.

VIBRATION

La directive européenne sur les agents physiques (vibrations) a été introduite pour réduire les blessures dues au syndrome des vibrations main-bras occasionnées aux utilisateurs d'outils électriques. La directive oblige les fabricants et fournisseurs d'outils électriques à fournir des résultats de test de vibrations à titre indicatif pour permettre aux utilisateurs de prendre des décisions éclairées quant à la durée pendant laquelle un outil électrique peut être utilisé quotidiennement en toute sécurité et quant au choix de l'outil.

VOIR LES SPÉCIFICATIONS TECHNIQUES DANS LE MANUEL D'INSTRUCTIONS POUR LES NIVEAUX DE VIBRATIONS DE VOTRE OUTIL.

Les valeurs d'émissions de vibrations déclarées doivent être utilisées comme un niveau minimum et ne doivent pas être utilisées avec les recommandations actuelles sur les vibrations.

L'émission totale de vibrations déclarée a été mesurée en conformité avec EN 62841-1 et EN 62841-2-5 et peut être utilisée pour la comparaison d'outils.

La valeur d'émission de vibrations déclarée peut également être utilisée lors d'une évaluation préliminaire d'exposition.



Avertissement: la valeur d'émission de vibrations lors de l'utilisation réelle de l'outil électrique peut différer de la valeur déclarée selon la manière dont l'outil est utilisé. Voici des exemples de conditions pouvant occasionner une différence:

- La façon dont l'outil est utilisé et dont les matériaux sont coupés ou percés.
- L'état et le bon entretien de l'outil.
- L'utilisation de l'accessoire adapté à l'outil et le maintien de l'affûtage et du bon état de l'outil.
- La force de la prise sur les poignées.
- L'utilisation de l'outil conformément à l'usage auquel il est destiné et à ces instructions.

Lors du travail avec cet outil électrique, des vibrations au niveau des mains et des bras sont ressenties. Adopter des pratiques de travail correctes afin de réduire l'exposition aux vibrations. Cet outil peut occasionner le syndrome des vibrations main-bras s'il n'est pas utilisé correctement.



Avertissement: identifier des mesures de sécurité pour protéger l'opérateur, basées sur une estimation de l'exposition dans des conditions réelles d'utilisation (en tenant compte de toutes les parties du cycle de fonctionnement, par exemple, lorsque l'outil est éteint et lorsqu'il fonctionne en mode ralenti en plus du temps de déclenchement).

Remarque :

- L'utilisation d'autres outils réduit le temps de travail total des utilisateurs sur cet outil.
- Contribution à la diminution du risque d'exposition aux vibrations. TOUJOURS utiliser des burins, forets et lames aiguisés.
- Entretenir cet outil conformément à ces instructions et le conserver bien lubrifié (le cas échéant).
- Éviter d'utiliser des outils à des températures de 10 °C ou inférieures. Planifier votre emploi du temps pour répartir toute utilisation d'un outil à fortes vibrations sur un certain nombre de jours.

SURVEILLANCE MÉDICALE

Tous les employés doivent suivre un programme de surveillance médicale de l'employeur pour permettre d'identifier à un stade précoce les éventuelles affections liées aux vibrations, et ainsi empêcher l'évolution de la maladie et aider les employés à poursuivre leur travail.

RÉDUCTION DU BRUIT ET DES VIBRATIONS

Afin de réduire l'impact négatif des vibrations et du bruit, limitez la durée des séances de travail, travaillez en mode de bruit et de vibrations réduits, et portez des équipements de protection individuelle.

Afin de minimiser l'exposition aux vibrations et au bruit, tenez compte des points suivants.

1. Utilisez seulement l'outil d'une manière conforme à son design et aux instructions.
2. Faites en sorte que l'outil reste en bon état et correctement entretenu.
3. Utilisez les outils adéquats avec l'outil, et faites en sorte qu'ils restent en bon état.
4. Gardez toujours une bonne prise sur les poignées / surface de préhension.
5. Cet outil doit être correctement entretenu de la manière décrite dans cette notice d'utilisation. Faites en sorte qu'il soit suffisamment graissé (le cas échéant).
6. Si vous devez travailler avec un outil à fortes vibrations, étalez le travail sur plusieurs jours.
7. L'utilisation prolongée de l'outil expose l'utilisateur à des vibrations pouvant provoquer une série de symptômes collectivement connus en tant que syndrome vibratoire mains-bras, par exemple blanchiment des doigts ; ainsi que des maladies spécifiques telles que le syndrome du canal carpien. Pour réduire ce risque lors de l'usage de l'outil, portez toujours des gants de protection et gardez vos mains au chaud.

RISQUES RÉSIDUELS

Même si vous utilisez cet outil en conformité avec toutes les consignes de sécurité, des risques éventuels de blessures et de dommages persistent. Les dangers suivants peuvent survenir en lien avec la structure et la conception de l'outil:

1. Des atteintes à la santé résultant de l'émission vibratoire si l'outil est utilisé sur une période prolongée ou n'est pas géré d'une manière adaptée ou s'il n'est pas entretenu correctement.
2. Blessures et dégâts matériels liés aux accessoires cassés ou à l'impact soudain pendant l'utilisation avec des objets cachés.
3. Risque de blessure et de dégât matériel provoqué par la projection d'objets ou des accessoires de mauvaise qualité.



AVERTISSEMENT! Cet outil émet un champ électromagnétique pendant le fonctionnement ! Ce champ peut dans certaines circonstances interférer avec des implants médicaux actifs ou passifs ! Pour réduire le risque de blessures sérieuses ou fatales, nous conseillons aux personnes porteuses d'implants médicaux de consulter leur médecin et le fabricant de l'implant médical avant d'utiliser cet outil!



Description du produit

Liste des pièces

La liste ci-dessous fait référence à l'image 1 de la page 4.

- | | |
|-------------------------------------|----------------------------------|
| 1. Poignée principale | et le métal) |
| 2. Interrupteur Marche/Arrêt | 14. Lame diamantée (pour les |
| 3. Bouton de déverrouillage | carreaux, etc.) |
| 4. Orifices d'aération | 15. Interrupteur marche/arrêt du |
| 5. Socle | laser |
| a. Protecteur inférieur | 16. Adaptateur pour aspirateur |
| 6. Guide parallèle | 17. Sortie d'extraction de la |
| 7. Vis de serrage | poussière |
| 8. Bride de serrage de la lame | 18. Boulon de serrage du guide |
| 9. Molette de serrage de profondeur | parallèle |
| 10. Compartiment à piles du laser | 19. Bouton de verrouillage de la |
| 11. Graduation de profondeur de | broche |
| coupe | 20. Clé Allen (5 mm) |
| 12. Lame de scie TCT (pour le bois) | 21. Numérotation rapide |
| 13. Lame de scie HSS (pour le bois | |

Symboles

Sur l'outil, l'étiquette signalétique et dans ces instructions, vous trouverez entre autres les symboles et abréviations suivants. Familiarisez-vous avec pour réduire les risques tels que des blessures corporelles ou des dommages aux biens.



Toujours porter une protection oculaire.



Toujours porter une protection auditive.



Porter un masque anti poussière.



Porter des gants de protection.



Bloquer / pour serrer ou fixer.



Débloquer / pour desserrer.



Remarque.



Attention / Avertissement.

dB(A)

Décibel (pondéré A)

n_0

Vitesse à vide



Radiation laser.



Ne pas regarder dans le faisceau.



Pour réduire le risque de blessure, l'utilisateur doit lire le mode d'emploi.



Éteindre le produit et le débrancher de l'alimentation avant l'assemblage, le nettoyage, les réglages, l'entretien, le rangement et le transport.



Cet outil fait partie de la classe de protection II. Cela signifie qu'il est équipé d'une isolation renforcée ou double.



L'outil satisfait aux directives européennes en vigueur et une méthode d'évaluation de conformité de ces directives a été effectuée.



Symbole DEE. Les produits électriques usagés ne doivent pas être jetés avec les déchets ménagers. Recycler dans des installations existantes. Vérifiez auprès de votre autorité locale ou de votre magasin local pour obtenir des conseils sur le recyclage.

yyWxx

Code de la date de fabrication ; année de production (20yy) et semaine de production (Wxx)



Longueur du câble d'alimentation : 3 mètres



Guide laser intégré

Caractéristiques techniques

Tension nominale, fréquence	: 220-240 V~, 50 Hz
Puissance nominale d'entrée	: 650 W
Vitesse nominale à vide n_0	: 0 - 4400 min ⁻¹
Diamètre de la lame	: Ø 85 mm
Diamètre d'alésage	: Ø 15 mm
Profondeur maximale de coupe	: 27 mm
Classe de protection	: II
Poids	: Environ. 2.2 kg
Niveau de pression acoustique L_{pA}	: 90 dB(A)
Niveau de puissance acoustique L_{WA}	: 101 dB(A)
Incertitude K_{pA}, K_{WA}	: 3 dB(A)
Valeur totale de vibrations: $a_{h, w}$: 2.3 m/s ² (coupe de métal) 2.5 m/s ² (découpe du bois)
Incertitude K	: 1.5 m/s ²
Laser	
Classe	: Classe 2
Longueur d'onde	: 650 nm
Puissance de sortie	: ≤ 1mW

Les valeurs sonores ont été obtenues en conformité avec le code d'essai acoustique mentionné dans **EN 62841-1** et **EN 62841-2-5**. Le bruit pour l'opérateur peut dépasser 80 dB(A) et des mesures de protection auditive sont nécessaires.

Explication de la plaque signalétique

EMCS650 = Modèle

E = Erbauer

MCS = Mini scie

650= Puissance (Watts)



Assemblage

01

Déballage

1. Déballer toutes les pièces et placer-les sur une surface plate et stable.
2. Retirez tous les matériaux d'emballage et les dispositifs d'expédition, le cas échéant.
3. Assurez-vous que le contenu livré est complet et intact. Si vous constatez des pièces manquantes ou endommagées, n'utilisez pas l'outil, mais contactez votre revendeur. L'utilisation d'un outil incomplet ou endommagé représente un risque pour les personnes et les biens.
4. Assurez-vous que vous avez tous les accessoires et outils nécessaires au montage et à l'utilisation. Cela inclut également un équipement de protection individuelle adapté.



AVERTISSEMENT! L'outil doit être entièrement monté avant l'utilisation ! N'utilisez pas un outil s'il est uniquement monté partiellement ou assemblé avec des pièces endommagées!



Portez des gants de protection pour les travaux d'assemblage et posez toujours l'outil sur une surface plate et stable pendant le montage. Suivez les instructions d'assemblage étape par étape et utilisez les images fournies comme guide visuel pour assembler facilement l'outil!



Ne branchez pas l'outil à l'alimentation électrique avant qu'il ne soit complètement monté.



AVERTISSEMENT! L'outil et l'emballage ne sont pas des jouets ! Les enfants ne doivent pas jouer avec des sacs en plastique, les films et les petites pièces ! Il existe un danger d'étouffement et de suffocation!

02

Lame de scie / diamant (Images A, B, C, D, E)

AVERTISSEMENT! Utilisez toujours une lame appropriée en fonction du travail à réaliser!

Par exemple, n'utilisez jamais une lame destinée à travailler le bois pour couper du métal / des carreaux ou l'inverse!



Respectez les caractéristiques techniques de ce produit et des lames de scie / diamantées lors de l'achat et de l'utilisation de nouvelles lames!

Les accessoires sont tranchants et ils chauffent pendant l'utilisation ! Manipulez-les avec précaution ! Portez des gants de sécurité afin d'éviter brûlures et coupures lorsque vous manipulez les lames!



AVERTISSEMENT! N'appuyez jamais sur le levier de verrouillage de la broche (19) pendant que la broche tourne!

Installation / Remplacement

1. Appuyez sur le bouton de verrouillage de la broche (19) et maintenez-le en position. (Image A)
2. Tournez légèrement la vis de serrage (7) avec la clé Allen (20) jusqu'à ce que la broche soit bloquée. (Image B)
3. Desserrez la vis de serrage (7) dans le sens horaire et retirez-la avec la bride de serrage de la lame (8). (Image B)
4. Ouvrez la manette de serrage de la profondeur (9), déplacez-la vers l'extrémité gauche et serrez ensuite la molette de serrage de profondeur (9). (Image C)
5. Basculez vers l'arrière le bouton de déverrouillage (3) (Image D, étape 1), soulevez entièrement le socle (5) pour exposer la lame (Image D, étape 2) et retirez la lame de la broche si nécessaire.
6. Gardez le socle soulevé comme ci-dessus tout en insérant une nouvelle lame de scie / diamantée dans le capot inférieur (5a), puis placez-la sur la broche.



La flèche du sens de rotation sur la lame doit correspondre avec celle du capot de lame !

7. Fixez la lame de scie / diamantée avec la bride de serrage (8) et la vis de serrage (7) en la tournant dans le sens anti horaire tout en appuyant sur le bouton de verrouillage de la broche (19). (Image E)
8. Relâchez le bouton de verrouillage de la broche, retirez la clé Allen et tournez la lame de scie / diamantée à la main pour vérifier qu'elle tourne sans problème. La lame ne doit pas flotter.
9. Allumez le produit et laissez-le tourner en vitesse à vide pendant une minute environ pour garantir que la lame de scie / diamantée est correctement installée. S'il y a une vibration anormale ou un bruit excessif, éteignez le produit et remplacez la lame de scie / diamantée conformément aux instructions ci-dessus.

03

Guide parallèle (Image F)

Fixez le guide parallèle pour réaliser des coupes parallèles aux bords de la pièce.

1. Desserrez le boulon de serrage du guide parallèle (18) dans le sens anti horaire avec la clé Allen (20) (Image F, étape 1).
2. Alignez le guide parallèle (6) avec les deux supports et passez-le au travers (Image F, étape 2).
3. Utilisez la graduation pour régler la largeur souhaitée.
4. Fixez le guide parallèle (6) dans la position en resserrant le boulon de serrage du guide parallèle (18) dans le sens horaire.

04

Remplacement des piles du laser (Image G)

1. Glissez et ouvrez le couvercle du compartiment à piles du laser (10).
2. Insérez 2 piles boutons de type **LR44H** comme indiqué. Respectez la polarité des cellules indiquée sur le boîtier.
3. Fermez le couvercle du compartiment à piles du laser (10) et glissez-le pour le fixer en position.

05

Extraction de poussière (Image H)

AVERTISSEMENT! Raccordez l'outil à un dispositif d'extraction de poussière lorsque vous l'utilisez afin de garder propre la zone de travail!



Portez un masque anti poussière durant l'utilisation de cet outil ! La poussière peut être nocive pour la santé!

Fixez un dispositif adapté d'extraction de la poussière, par exemple un aspirateur approprié (\varnothing 35 mm) au raccord de l'aspirateur (16), puis fixez à la sortie d'extraction de la poussière (17).



Utilisation

Usage prévu

Le produit est destiné à la coupe longitudinale et plongeante dans du bois solide, des matériaux en bois, des matériaux métalliques et minéraux (par exemple carreaux) lorsqu'il est équipé de meules avec lames de scie / diamantées adaptées.

Pour des raisons de sécurité, il est important de lire le mode d'emploi dans sa totalité avant la première utilisation et de respecter toutes les instructions qu'il contient.

Avant de commencer

01 Protection



Commandes



AVERTISSEMENT! Éteignez l'outil et débranchez-le toujours de l'alimentation électrique avant toute opération de réglage!



01 Réglage de la profondeur de coupe (Image C)

Utilisez toujours un réglage adapté de profondeur de coupe ! Le réglage adapté de la profondeur de la lame pour toutes les coupes devrait permettre de voir environ 3 mm de la lame sous le matériau à couper.

1. Ouvrez la manette de serrage de la profondeur (9) à la main.
2. Levez / abaissez la manette de serrage de la profondeur (9) pour régler la lame sur la profondeur souhaitée, comme indiqué sur la graduation de profondeur de coupe (11).
3. Bloquez la manette de serrage de la profondeur (9).

02 Laser (Image I)

Utilisez le laser comme guide lors de la découpe de lignes tracées.

1. Allumez le laser en appuyant sur l'interrupteur marche/arrêt du laser (15).
2. Éteignez le laser en appuyant à nouveau sur l'interrupteur marche/arrêt du laser (15).



AVERTISSEMENT! Ne regardez pas dans le faisceau, produit laser de classe 2!



03 Allumer et éteindre l'outil (Image J)

1. Basculez le bouton de déverrouillage (3) vers l'arrière pour débloquer l'interrupteur Marche/Arrêt (2).
2. Appuyez sur l'interrupteur Marche/Arrêt (2) pour allumer le produit.
3. Relâchez l'interrupteur Marche/Arrêt (2) pour éteindre le produit.

04 Numérotation rapide (Image K)

Réglez la vitesse en fonction de l'application.

1. Tournez la numérotation rapide (21) sur la gauche (vue de la position de l'opérateur) pour augmenter la vitesse de travail.
2. Tournez la numérotation rapide (21) sur la droite (vue de la position de l'opérateur) pour diminuer la vitesse de travail.

Utilisation

01 Découpe du bois



AVERTISSEMENT! De la poussière fine est produite pendant l'utilisation! La poussière est hautement inflammable et explosive ! Ne fumez pas pendant l'utilisation ; tenez les sources de chaleur et les flammes nues à l'écart de la zone de travail !



Portez toujours un masque anti poussière afin de vous protéger des risques liés aux poussières fines!



Tenez compte de l'épaisseur du trait de scie lorsque vous effectuez des coupes le long de lignes tracées. Ne coupez pas directement sur la ligne, mais juste à côté de celle-ci. (Image L)

Il est recommandé de faire un essai avant de travailler réellement sur la pièce afin de déterminer la position et la largeur du trait de scie, notamment après un changement de lame ou après la modification de l'angle de biseau.

Si la lame se coince dans la pièce à découper, éteignez l'outil, attendez l'arrêt complet et débranchez-le de l'alimentation secteur. Après seulement, vous pouvez libérer la lame bloquée.

1. Dans la mesure du possible, coupez dans le sens des fibres du bois afin d'éviter que la lame ne se bloque et que les bords de la pièce ne s'effilochent.
2. Avant de commencer, assurez-vous que la pièce à découper est exempte de tout obstacle tel que des clous ou des vis. Retirez-les le cas échéant.
3. Vérifiez le fonctionnement du capot inférieur (5a) en soulevant et en relâchant le socle (5).
4. Réglez une vitesse de coupe et une vitesse de rotation adaptées.
5. Assurez-vous qu'il y a assez d'espace sous la pièce pour la lame de scie.
6. Ne tenez jamais la pièce avec vos mains ou votre jambe. Fixez la pièce à découper sur un plan de travail stable avec des serre-joints adaptés. Soutenez les pièces plus longues pour éviter qu'elles ne basculent.
7. Maintenez toujours fermement le produit par sa poignée principale.
8. Mettez l'outil en marche et attendez qu'il fonctionne à pleine vitesse avant de le positionner sur la pièce.
9. Alignez le centre de l'encoche en V sur l'avant du socle avec la ligne de coupe tracée.
10. Plongez la lame dans le matériau lentement et en douceur, mais fermement. Puis poussez l'outil vers l'avant le long de la ligne à couper. Si nécessaire, allumez le laser.
11. Exercez juste la force nécessaire pour faire avancer l'outil. Une pression importante n'augmente pas les performances de l'outil. Au contraire, elle les réduit, provoque

une surchauffe des pointes de la lame et donne un résultat avec une qualité de surface / coupe médiocre.

12. Gardez toujours le produit en mouvement, ne vous arrêtez pas sur une position pour éviter des encoches.
13. Soulevez l'outil de la pièce à travailler avant de l'éteindre.

02 Découpe du métal

Le produit peut être utilisé pour la coupe de métal, par exemple laiton, cuivre, aluminium ou acier doux galvanisé. Familiarisez-vous avec l'utilisation de l'outil en coupant du bois avant de tenter de couper du métal.

1. Réglez toujours la profondeur à une profondeur supérieure d'au moins 1 mm à l'épaisseur du matériau pour éviter que la lame ne monte sur la surface. Une chute est nécessaire sous la surface de travail.
2. Éliminez les bavures et la rouille car elles impactent l'avancée dans le matériau.
3. Une couche de cire épaisse (pour le cirage des meubles) appliquée sur le socle de l'outil facilite la coupe.
4. Une découpe de métal de 2 minutes doit être suivie d'une pause d'au moins 3 minutes.



AVERTISSEMENT! NE PAS utiliser l'adaptateur d'aspirateur (16) ou attacher un aspirateur pour la coupe de métal ! Faites attention à la poussière de métal chaud qui sort de la sortie d'extraction de la poussière (17).

03 Découpe de carreaux, etc.

1. Utilisez une lame spécialement conçue pour cette application.
2. Attachez toujours un aspirateur adapté ou un extracteur de poussière car la poussière peut être dangereuse pour l'opérateur et empêcher l'ouverture correcte du capot.

Après usage

1. Éteignez l'outil, attendez l'arrêt complet, débranchez-le de l'alimentation électrique et laissez-le refroidir.
2. Vérifiez, nettoyez et rangez l'outil comme décrit ci-dessous.



Entretien et maintenance



AVERTISSEMENT! Éteignez toujours l'outil, débranchez-le de l'alimentation électrique et laissez-le refroidir avant d'effectuer le contrôle, l'entretien et le nettoyage !



Réalisez des réparations et l'entretien uniquement en conformité avec ce mode d'emploi ! Toutes autres interventions doivent être réalisées par un spécialiste qualifié!

Nettoyage

1. Nettoyez l'outil avec un chiffon sec. Utilisez une brosse pour les zones difficiles d'accès.
2. Nettoyez plus particulièrement les interrupteurs et les orifices d'aération avec un chiffon et une brosse après chaque utilisation.
3. Ouvrez le capot inférieur (5a) et retirez la meule à lame de scie / diamantée pour nettoyer l'intérieur du capot si nécessaire.
4. Retirez la saleté tenace avec de l'air sous haute pression (max. 3 bars).
5. Vérifiez la présence de pièces usées ou endommagées. Remplacez les pièces usées si nécessaire ou contactez un centre après-vente agréé pour la réparation avant de réutiliser l'outil.



N'utilisez pas de détergents ou des désinfectants chimiques, alcalins, abrasifs ou autrement agressifs pour nettoyer cet outil car ils peuvent endommager les surfaces.

Entretien

Votre outil électrique ne nécessite aucune lubrification ou entretien supplémentaire. Il n'y a aucune pièce pouvant être entretenue par l'utilisateur au sein de l'outil. Avant chaque utilisation, vérifiez la présence d'usure et de dommages sur l'outil et les accessoires (ou fixations). Si nécessaire, remplacez-les par des neufs tel que décrit dans ce mode d'emploi.

01 Câble d'alimentation

Si le remplacement du câble d'alimentation est nécessaire, il faut que cela soit réalisé par le fabricant ou son agent pour éviter un danger.

Transport



AVERTISSEMENT! Portez toujours l'outil par sa poignée principale. N'utilisez jamais le câble pour porter l'outil.

1. Éteignez l'outil et débranchez-le de l'alimentation électrique.
2. Protégez l'outil de tout impact important ou de toute vibration forte pouvant apparaître pendant le transport dans des véhicules.
3. Sécurisez l'outil pour l'empêcher de glisser ou de se renverser.

Rangement

1. Éteignez l'outil et débranchez-le de l'alimentation électrique.
2. Nettoyez l'outil comme décrit ci-dessus.
3. Stockez l'outil et ses accessoires dans un endroit sombre, sec, à l'abri du gel et bien aéré.
4. Stockez toujours l'outil dans un endroit inaccessible aux enfants. La température idéale de stockage se situe entre 10 °C et 30 °C.
5. Nous recommandons d'utiliser l'emballage d'origine pour le stockage ou de couvrir l'outil avec un chiffon adapté ou une bâche pour le protéger de la poussière.

Recyclage et mise au rebut



Les produits électriques usagés ne doivent pas être jetés avec les déchets ménagers. Recyclez dans des installations existantes. Vérifiez auprès de votre autorité locale ou de votre magasin local pour obtenir des conseils sur le recyclage.



Garantie

Chez **Erbauer**, nous prenons soin de sélectionner des matériaux de haute qualité, et nos techniques de fabrication nous permettent de créer des gammes de produits mêlant design et durabilité. C'est la raison pour laquelle nos outils électriques **Erbauer** sont couverts par une garantie commerciale de 2 ans contre les défauts de fabrication.

Cet outil électrique est garanti pour une durée de 2 ans à compter de la date d'achat s'il est acheté dans un magasin, livré ou acheté en ligne. Toute demande de garantie nécessite la présentation du ticket de caisse ou de la facture. Veuillez garder votre preuve d'achat en lieu sûr.

Cette garantie couvre les défaillances et les dysfonctionnements du produit, à condition que l'outil électrique **Erbauer** ait été utilisé aux fins pour lesquelles il est conçu et soumis à l'installation, au nettoyage, aux soins et à l'entretien conformément aux pratiques courantes et aux informations contenues ci-dessus et dans le mode d'emploi. La présente garantie ne couvre pas les défauts ou dommages causés par ou résultant de :

- Usure normale, y compris l'usure des accessoires
- Utilisation excessive ou abusive, négligence
- Réparation tentée par une personne autre qu'un agent autorisé
- Dommages esthétiques
- Dommages causés par des substances ou objets étrangers, ou par des accidents
- Dommages ou modifications accidentels
- Non-respect des instructions du fabricant
- Perte d'usage des biens

Cette garantie est limitée aux pièces reconnues comme défectueuses. Elle ne couvre en aucun cas les coûts accessoires (mouvements, travail) et les dommages directs et indirects.

Si l'outil électrique **Erbauer** s'avère défectueux pendant la période de garantie, nous nous réservons le droit, à notre gré, de rembourser l'article ou de le remplacer par un produit de qualité et de fonctionnalités équivalentes.

Cette garantie ne s'applique qu'au pays d'achat ou de livraison, et n'est pas transférable à d'autres pays. Cette garantie n'est pas transférable à une autre personne ou un autre produit. Cette garantie est soumise aux lois locales applicables.

Cette garantie s'ajoute à vos droits légaux de consommateur en matière de biens défectueux, sans les affecter.

Le distributeur chez qui vous avez acheté le/la Mini scie est responsable de la conformité ou des vices cachés dans le/la Mini scie conformément aux dispositions suivantes:

Article L217-4 du code de la consommation

Le vendeur doit livrer les marchandises conformément au contrat et est responsable des défauts de conformité existants au moment de la livraison.

Il est également responsable des défauts de conformité résultant de l'emballage, des instructions de montage et d'installation lorsqu'il en est responsable en vertu du contrat ou lorsqu'il a été réalisé sous sa responsabilité.

Article L217-5 du code de la consommation

Les marchandises sont conformes au contrat :

1. Si elles sont propres à l'usage habituellement escompté pour des produits similaires et, le cas échéant :

- si elles correspondent à la description donnée par le vendeur et possèdent les qualités présentées par le vendeur à l'acheteur sous la forme d'un échantillon ou d'un modèle;
- si elles présentent les qualités auxquelles un acheteur peut légitimement s'attendre en ce qui concerne les déclarations publiques faites par le vendeur, par le fabricant ou par son représentant, notamment dans la publicité ou l'étiquetage;

2. Ou si elles présentent les caractéristiques définies d'un commun accord par les Parties ou sont propres à tout usage spécial recherché par l'acheteur, porté à la connaissance du vendeur et que ce dernier en a convenu.

Article L217-12 du code de la consommation

Les actions résultant des défauts de conformité sont limitées à deux ans après la livraison des marchandises.

Article L217-16 du Code de la consommation

Lorsque l'acheteur demande au vendeur, au cours de la garantie de vente qui lui a été accordée au moment de l'achat ou de la réparation du bien meuble, la restauration couverte par la garantie, toute période d'indisponibilité d'au moins sept jours est ajoutée à la période de garantie restante.

Ce délai commence à partir de la demande d'intervention de l'acheteur ou de la disponibilité pour la réparation de la marchandise en question, si cette disponibilité intervient après la demande d'intervention.

Article 1641 du code civil

Le vendeur est lié par la garantie à la suite de vices cachés dans l'article vendu qui le rendent impropre à l'usage auquel il était destiné, ou qui réduit tellement cette utilisation que l'acheteur ne l'aurait pas acheté, ou aurait payé un prix inférieur s'il en avait eu connaissance.

Article 1648 du code civil

Toute action résultant de vices cachés doit être intentée par l'acheteur dans un délai de deux ans à compter de la découverte du vice.



Déclaration de conformité



Déclaration de conformité CE

Nous
Kingfisher International Products Limited
3 Sheldon Square
London W2 6PX
United Kingdom

Déclarons que le produit
Mini scie
EMCS6500
Numéro de série : de 000001 à 999999

Satisfait aux exigences de santé et de sécurité essentielles des directives suivantes:
2006/42/EC Directive Machine

Les normes et spécifications techniques font référence à:
EN 62841-1:2015
EN 62841-2-5:2014

2014/30/EU Directive CEM
Les normes et spécifications techniques font référence à:
EN 55014-1:2006+A1:2009+A2:2011
EN 55014-1:2017
EN 55014-2:2015
EN 61000-3-2:2014
EN 61000-3-3:2013

2011/65/EU Directive RoHS (LdSD)

Signataire autorisé et titulaire du dossier technique

Signé par et au nom de:
Kingfisher International Products Limited
3 Sheldon Square
London W2 6PX
United Kingdom

le: [12/06/2018]
Lisa Davis
Group Quality Director



**Manufacturer • Fabricant • Producent •
Hersteller • Producator • Fabricante:**

Kingfisher International Products Limited,
3 Sheldon Square, London, W2 6PX,
United Kingdom
www.kingfisher.com/products



Distributeur: **Castorama France**
C.S. 50101 Templemars
59637 Wattignies CEDEX
www.castorama.fr

BRICO DÉPÔT

30-32 rue de la Tourelle
91310 Longpont-sur-Orge
France
www.bricodepot.com

Pour consulter les manuels d'instructions en ligne,
rendez-vous sur le site www.kingfisher.com/products.
