

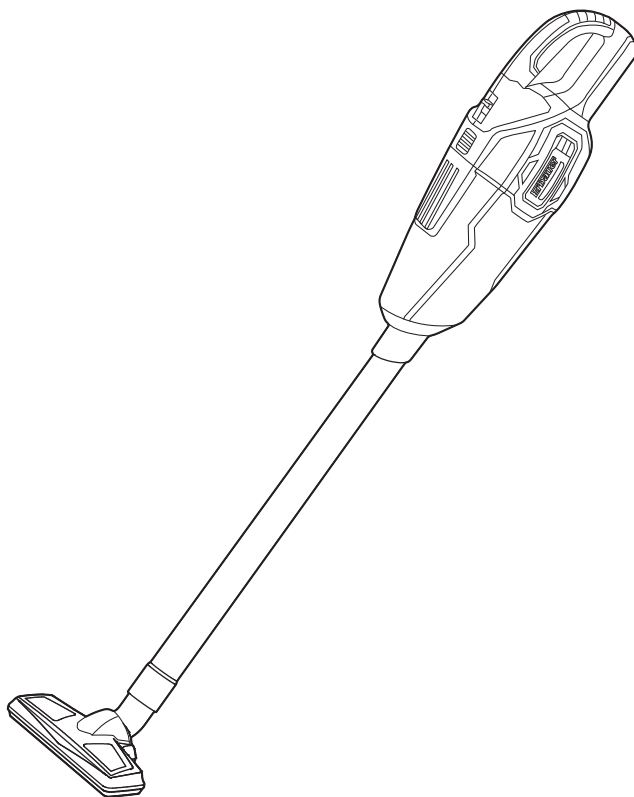

Erbauer



EAN. 3663602799276

EVAC18-Li

FR INSTRUCTIONS D'ORIGINE

PL INSTRUKCJA ORYGINALNA

RO INSTRUCTIUNI ORIGINALE

ES INSTRUCCIONES ORIGINALES

PT INSTRUÇÕES ORIGINAIS



- FR Sécurité
- RO Instrucțiunile de securitate
- PT Instruções de segurança

- PL Instrukcje bezpieczeństwa
- ES Instrucciones de seguridad



- FR Description du produit
- RO Descrierea produsului
- PT Descrição do produto

- PL Opis produktu
- ES Descripción del producto



- FR Assemblage
- RO Asamblarea
- PT Montagem

- PL Montaż
- ES Montaje



- FR Utilisation
- RO Utilizarea
- PT Utilização

- PL Użytkowanie
- ES Uso



- FR Entretien et maintenance
- RO Îngrijirea și întreținerea
- PT Limpeza e manutenção

- PL Dbanie i utrzymanie
- ES Limpieza y mantenimiento



- FR Garantie
- RO Garanția
- PT Garantia

- PL Gwarancja
- ES Garantía



- FR Déclaration de conformité
- RO Declarația de conformitate
- PT Declaração UE de Conformidade

- PL Deklaracja zgodności
- ES Declaración UE de Conformidad



FR AVERTISSEMENT ! Veuillez lire tous les avertissements de sécurité et assurez-vous de leur compréhension avant d'utiliser l'outil.

PL OSTRZEŻENIE! Przed obsługą narzędzia proszę dokładnie przeczytać wszystkie instrukcje bezpieczeństwa.

RO AVERTISMENT! Vă rugăm să citiți toate avertizările de securitate cu atenție și asigurați-vă că ele sunt înțelese complet înainte de a manevra unealta.

ES ADVERTENCIA: Lea detenidamente todas las advertencias de seguridad y asegúrese de que las ha entendido completamente antes de utilizar la herramienta eléctrica.

PT AVISO: Leia todos os avisos de segurança atentamente e certifique-se que os compreendeu completamente antes de utilizar a ferramenta elétrica.

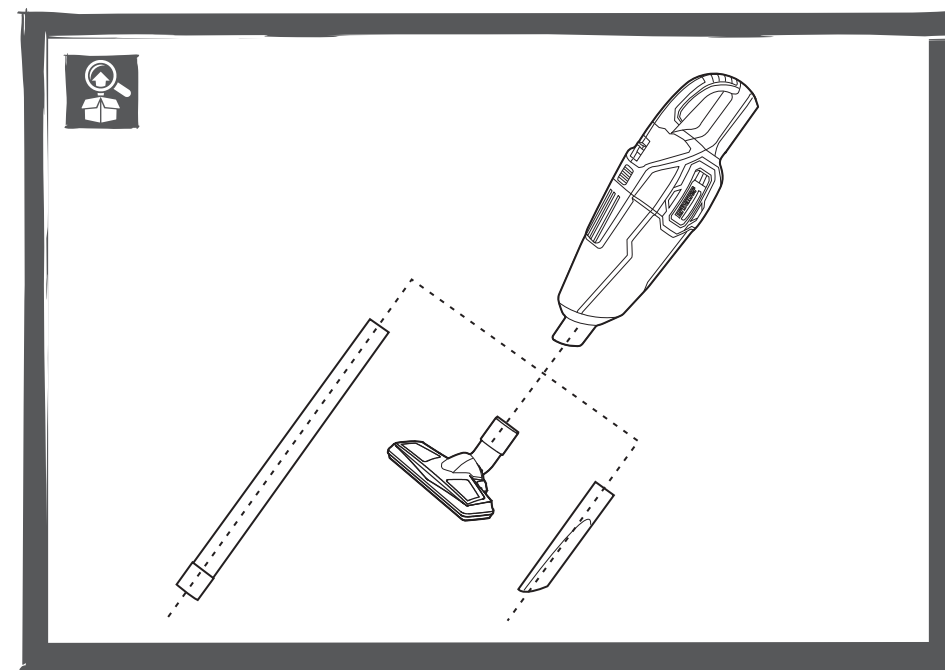



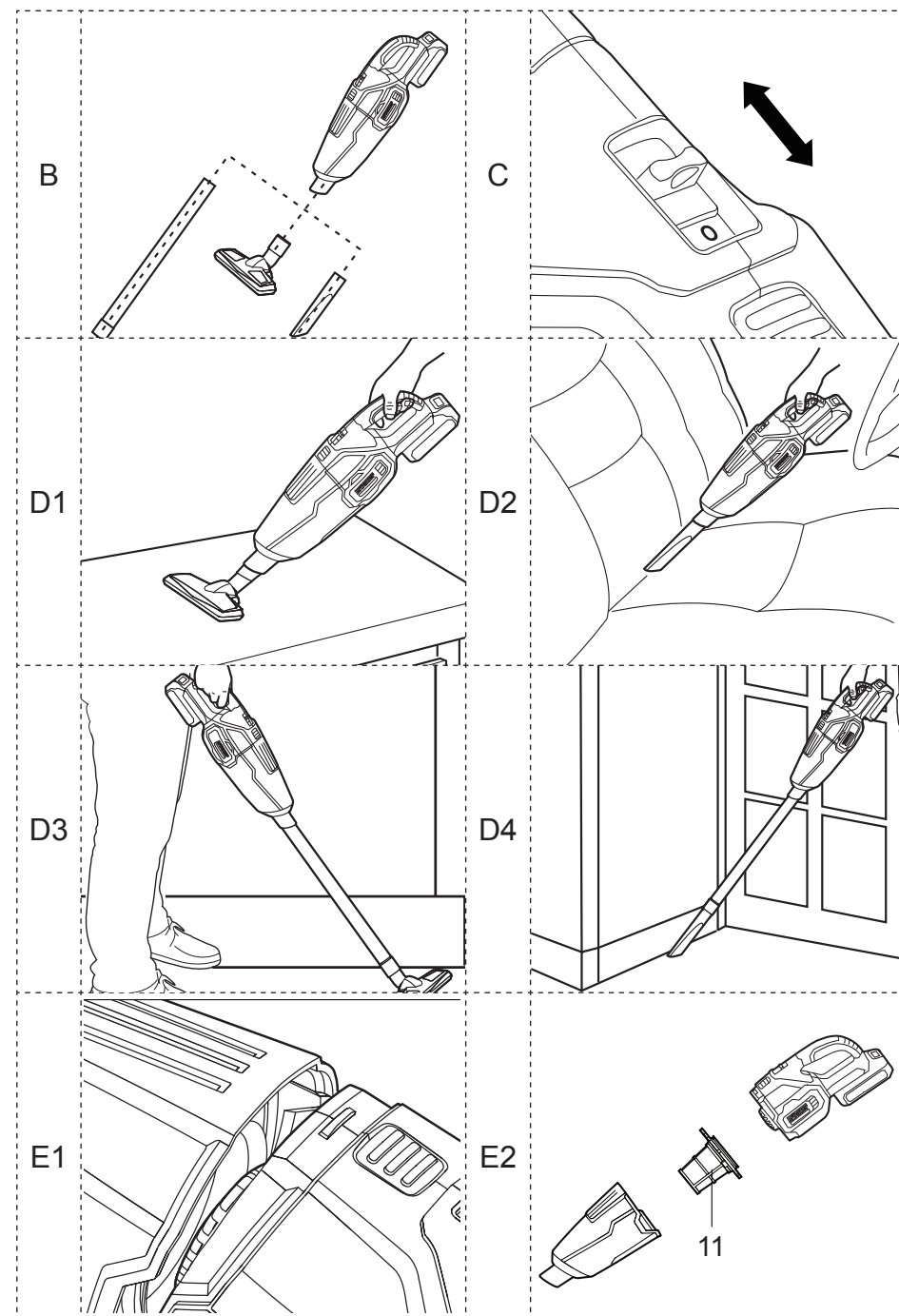
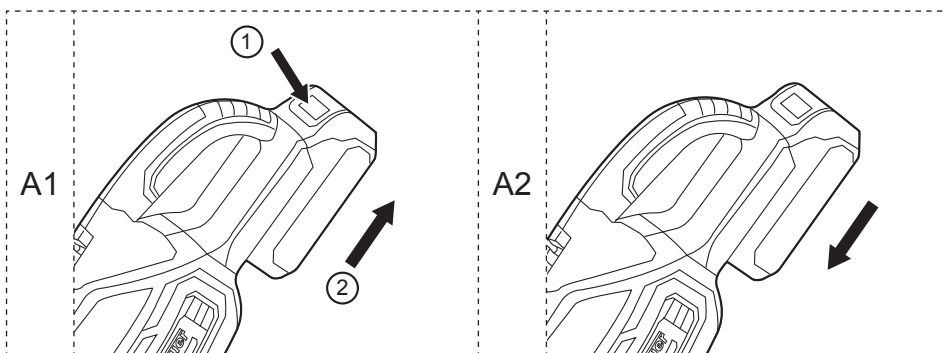
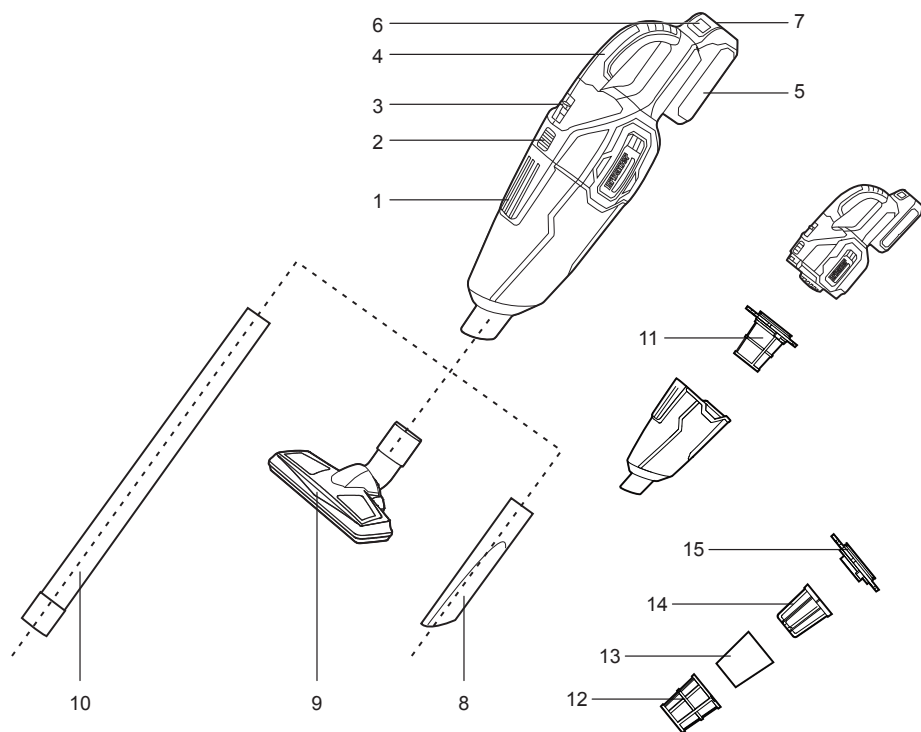

FR Description du produit
RO Descrierea produsului
PT Descrição do Produto

PL Opis produktu
ES Descripción del producto

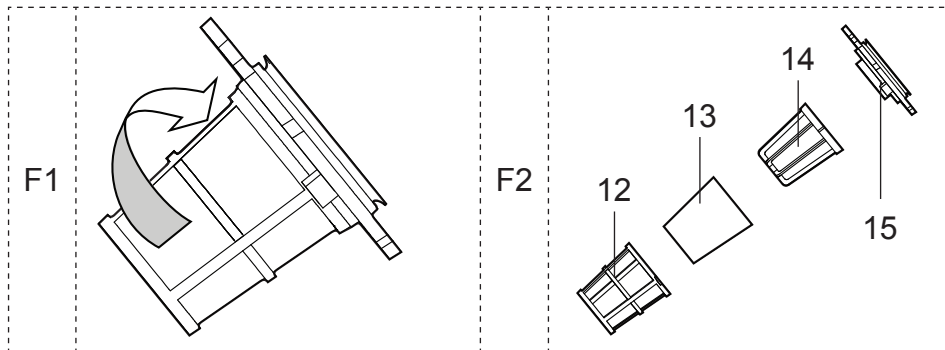



CONSIGNES DE SÉCURITÉ

MISES EN GARDE GÉNÉRALES



VERTISSEMENT ! Lisez toutes les mises en garde, instructions, illustrations et spécifications fournies avec cet outil. Ne pas respecter toutes les instructions listées dans ce manuel d'utilisation peut provoquer un choc électrique, un incendie et/ou des blessures graves. Conservez toutes les mises en garde et instructions pour consultation ultérieure.

- a. Cet appareil peut être utilisé par les enfants de 8 ans et plus et les personnes ayant des capacités physiques, sensorielles ou mentales réduites ou dénuées d'expérience ou de connaissance, s'ils sont correctement surveillés ou si des instructions relatives à l'utilisation de l'appareil en toute sécurité leur ont été données et si les risques encourus ont été appréhendés. Les enfants ne doivent pas jouer avec l'appareil. Le nettoyage et l'entretien par l'utilisateur ne doivent pas être effectués par des enfants sans surveillance.
- b. Cet aspirateur est conçu uniquement pour une utilisation domestique non intensive. Ne pas l'utiliser à l'extérieur ou sur des surfaces mouillées.
- c. N'aspirez pas les matériaux suivants :
 - Matériaux chauds tels que des cigarettes encore allumées ou substances créant des étincelles/copeaux de métal générés par le broyage ou la découpe de métal.
 - Matériaux inflammables tels que de l'essence, du diluant, du benzène, du kérosène ou de la peinture.
 - Matériaux explosifs tels que de la nitroglycérine.

- Autres matériaux inflammables de type aluminium, zinc, magnésium, titane, phosphore ou celluloid.
 - Saletés mouillées, eau, huile ou substances similaires.
 - Pièces dures avec rebords tranchants telles que des copeaux de bois, métaux, pierres, bouts de verre, clous, punaises ou lames de rasoir.
 - Poudre à diluer telle que du ciment ou de l'encre.
 - Poussière conductrice de métal ou de carbone.
 - Particules fines de poussière de béton. Aspirer ces particules peut provoquer un incendie, des blessures et/ou un dommage aux biens.
- d. Cessez immédiatement l'utilisation si vous remarquez quelque chose d'anormal.
 - e. Si vous faites tomber ou cognez l'aspirateur, inspectez-le attentivement pour repérer toute fissure ou dommage avant l'utilisation.
 - f. Ne l'approchez pas d'un poêle/cuisinière ou d'autres sources de chaleur.
 - g. Ne bloquez pas le trou d'aspiration ou les ouïes de ventilation.

UTILISATION ET ENTRETIEN DES OUTILS ALIMENTÉS PAR BATTERIE

- a. **Rechargez le produit uniquement avec le chargeur spécifié par le fabricant.** *Un chargeur adapté à un type de batterie en particulier peut présenter un risque d'incendie s'il est utilisé avec une batterie différente.*
- b. **Utilisez l'outil uniquement avec la batterie indiquée.** *L'utilisation de toute autre batterie peut créer un risque de blessures et d'incendie.*
- c. **Quand la batterie n'est pas utilisée, elle doit être rangée loin de tout objet métallique, tel que trombone, pièce de monnaie, clef, clou, vis et tout autre petit objet métallique qui risquerait de mettre en contact ses bornes.** *Court-circuiter les bornes de la batterie peut provoquer des brûlures et un incendie.*

- d. **Si la batterie est soumise à des conditions d'utilisation excessives, du liquide peut s'en échapper. Évitez tout contact avec ce liquide. En cas de contact accidentel, rincez abondamment à l'eau. En cas de contact avec les yeux, vous devez en outre consulter un médecin.** *Le liquide qui s'échappe de la batterie peut provoquer des irritations et des brûlures.*
- e. **N'utilisez pas une batterie ou un outil endommagé ou modifié.** *Les batteries modifiées ou endommagées peuvent avoir un comportement imprévisible provoquant un incendie, une explosion ou un risque de blessure.*
- f. **N'exposez pas la batterie ou l'outil à des flammes ou à une température excessive.** *L'exposition au feu ou à des températures supérieures à 130 °C peut provoquer une explosion.*
- g. **Respectez toutes les instructions de recharge et ne rechargez pas la batterie ou l'outil quand la température ambiante est en dehors de la plage spécifiée dans les instructions.** *La recharge incorrecte ou à des températures hors de la plage spécifiée peut endommager la batterie et accroître le risque d'incendie.*

RÉPARATION

- a. **Faites réparer votre outil électrique par un réparateur qualifié qui ne doit utiliser que des pièces de rechange identiques.** *Cela garantit que l'outil électrique reste sûr.*
- b. **Ne réparez jamais une batterie endommagée.** *La réparation des batteries doit toujours être effectuée par le fabricant ou des réparateurs agréés.*

MISES EN GARDE SUPPLÉMENTAIRES RELATIVES À LA BATTERIE

- a. *Ne reliez pas la borne positive à la borne négative sur la batterie par un objet métallique (tel qu'un fil de fer).*
- b. *Ne transportez pas et n'entreposez pas la batterie avec des colliers, pinces à cheveux ou autres objets métalliques.*

- c. *Ne percez pas la batterie avec des clous, ne frappez pas la batterie avec un marteau, ne marchez pas sur la batterie et ne lui faites subir aucun impact ni choc.*
- d. *Rien ne doit être soudé directement sur la batterie.*
- e. *N'exposez pas la batterie à l'eau ou l'eau salée et faites en sorte qu'elle ne soit jamais mouillée.*
- f. *Ne démontez pas et ne modifiez pas la batterie.*
- g. *Ne placez pas la batterie dans un feu ou à proximité d'un feu, sur un poêle ou une cuisinière, ou dans d'autres endroits où la température est élevée. Ne placez pas la batterie sous les rayons directs du soleil et ne l'utilisez pas ou ne la rangez pas dans une voiture par temps chaud.*
- h. *Ne placez pas la batterie dans un four à micro-ondes, dans un conteneur à haute pression ou sur une cuisinière induction.*
- i. *Si vous prévoyez d'entreposer la batterie pendant un certain temps sans l'utiliser, entreposez-la à une température ambiante (de 19 °C à 25 °C), chargée à environ 30 – 50 % de sa capacité. Lorsque la batterie est entreposée pendant de très longues périodes, chargez la batterie une fois par an pour éviter une décharge excessive.*



DESCRIPTION DU PRODUIT

1. Réservoir à poussières
2. Bouton de déblocage du réservoir
3. Interrupteur marche/arrêt
4. Poignée
5. Batterie (non incluse)
6. Bouton de déblocage de la batterie
7. Bouton des barres de niveau
8. Embout fissure
9. Embout sol
10. Tube d'extension
11. Filtre assemblé
12. Cache du filtre
13. Filtre en tissu
14. Panier du filtre
15. Couvercle du filtre

01 SPÉCIFICATIONS TECHNIQUES

Tension nominale	18 V 
Aspiration (max.) :	3,8 kPa
Capacité	650 ml
Longueur totale	981 mm
Poids (sans la batterie) :	1,2 kg

Utilisez exclusivement la batterie et le chargeur listés ci-dessous :

Modèle de la batterie : EBAT18-Li-2 / EBAT18-Li-4 / EBAT18-Li-5

Modèle du chargeur : EC18-Li / EFC18-Li / EMC18-Li

Fourchette de températures ambiantes pour l'utilisation de l'outil et de la batterie : -10 °C à 40 °C

EXPLICATION DE LA PLAQUE SIGNALÉTIQUE

EVAC18-Li = NUMÉRO DE MODÈLE E = ERBAUER

VAC = Aspirateur

18= 18 V CC

Li = LITHIUM ION



ASSEMBLAGE

01 SYMBOLES



Lire la notice d'utilisation



Porter une protection oculaire



Porter une protection auditive



Porter un masque antipoussière



Ne jetez pas les batteries dans une rivière et ne les plongez pas dans l'eau.



Ne jetez pas les batteries dans un feu. Elles exploseront et provoqueront des blessures.



N'exposez pas les batteries à une chaleur supérieure à 40 °C.



Technologie de refroidissement de batterie

yyWxx

Code de date de fabrication : Année de fabrication (20yy) et semaine de fabrication (Sxx)

02 DÉBALLAGE

Déballer toutes les pièces et étalez-les sur une surface plane et stable.

- Retirez tous les matériaux d'emballage et les accessoires de livraison s'il y en a.
- Vérifiez qu'aucune pièce n'est manquante ou endommagée. Si l'une des pièces est manquante ou endommagée, n'utilisez pas l'outil et contactez le revendeur. L'utilisation d'un outil incomplet ou endommagé peut être dangereuse pour les personnes ou les biens matériels.
- Vérifiez que vous disposez de tous les accessoires nécessaires à l'assemblage et à l'utilisation de l'outil. Ces accessoires comprennent notamment des équipements de protection individuelle.



AVERTISSEMENT ! Le produit et l'emballage ne sont pas des jouets pour les enfants ! Les enfants ne doivent pas jouer avec les sacs en plastique, feuilles et petites pièces ! Risque d'étouffement et de suffocation !

03 ASSEMBLER L'OUTIL

CHARGER VOTRE BATTERIE







La batterie est fournie à la livraison avec un chargement minimal. Rechargez-la complètement avant la première utilisation. Consultez la notice d'utilisation du chargeur pour plus d'informations.

POUR RETIRER OU INSTALLER LA BATTERIE (A1, A2)

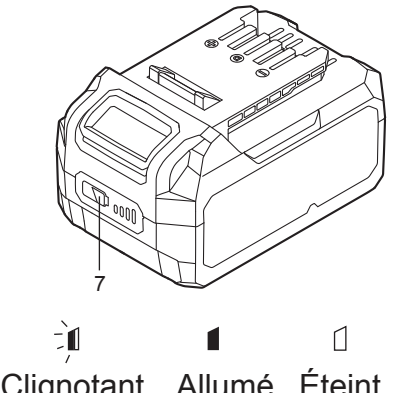
Enfoncez le bouton de déblocage de la batterie pour la déverrouiller et la faire glisser en dehors de l'outil. Après le chargement, réinsérez-la dans votre outil. Il suffit de pousser légèrement la batterie sur le port.

BARRES DE NIVEAU DE LA BATTERIE

La batterie li-ion (5) comporte des BARRES DE NIVEAU servant à indiquer le niveau de charge restant sur la batterie. Appuyez sur le bouton des barres de niveau (7) pour vérifier le chargement de la batterie comme indiqué ci-dessous. La LED restera allumée pendant environ 5 secondes.

	76-100 % de charge	
	51-75 % de charge	
	26-50 % de charge	
	5-25 % de charge	
	moins de 5 % de charge	

INSTALLER ET RETIRER LES EMBOUTS (B)

Pour installer un embout, insérez-le complètement dans le trou d'aspiration en bas du réservoir à poussières (1). Pour le retirer, tirez simplement sur l'embout en maintenant le réservoir à poussières.

INSTALLER ET RETIRER LE TUBE D'EXTENSION (B)

Pour installer le tube d'extension (10), insérez-le complètement dans le trou d'aspiration en bas du réservoir à poussières (1), puis insérez l'un des embouts en bas du tube.

Pour le retirer, tirez simplement sur le tube en maintenant le réservoir à poussières.



UTILISATION

INTERRUPTEUR MARCHÉ/ARRÊT (C)

Pour allumer l'aspirateur, poussez l'interrupteur marche/arrêt (3) vers l'avant.
Pour éteindre l'aspirateur, poussez l'interrupteur marche/arrêt (3) vers l'arrière.

FONCTIONNEMENT (D1-D4)

Avant l'utilisation, vérifiez que le filtre assemblé (11) est correctement mis en place et ne présente aucune fissure ni détérioration.

Sélectionnez un embout approprié à la tâche souhaitée. Le tube d'extension (10) peut être utilisé si besoin.

Maintenez le produit par sa poignée (4). Faites en sorte que la poignée (4) reste sèche pour assurer un maintien en toute sécurité.

Allumez le produit et déplacez-le à une vitesse régulière pour le nettoyage.

DÉPANNAGE

De la poussière présente dans le réservoir et le filtre peuvent affaiblir la puissance de l'aspirateur. Nettoyez le réservoir à poussières et le filtre ou remplacez-les pour une meilleure performance.



ENTRETIEN ET MAINTENANCE

NETTOYAGE

NETTOYER LE RÉSERVOIR À POUSSIÈRES (E1, E2)

Pour maintenir une performance optimale de l'aspirateur, nettoyez le réservoir à poussières (1) après chaque utilisation ou dès que la puissance d'aspiration s'affaiblit.

Appuyez sur le bouton de déblocage du réservoir (2) et retirez le réservoir à poussières (1) du bloc-moteur. Retirez le filtre assemblé (11) du réservoir à poussières (1).

Remuez/tapotez le réservoir à poussières (1) au-dessus d'une poubelle appropriée. Si besoin, nettoyez le réservoir à poussières (1) à l'aide d'un chiffon humide.

NETTOYER LE FILTRE ASSEMBLÉ (F1, F2)

Retirez le filtre assemblé (11) du réservoir à poussières (1).

Faites tourner le cache du filtre (12) pour le détacher du couvercle du filtre (15).

Retirez le filtre en tissu (13) ainsi que le panier du filtre (14) et brossez le filtre en tissu (13) avec une brosse douce. Si besoin, vous pouvez humecter le filtre en tissu (13) pour le nettoyer.

Retirez le filtre en tissu (13) du panier du filtre (14) et lavez les deux pièces à l'eau courante.

Essorez le filtre en tissu (13) et laissez ce dernier, ainsi que son panier, sécher complètement pour éviter la formation de moisissures.

Le réassemblage s'effectue dans l'ordre inverse.



REMARQUE : Après trois lavages, le filtre en tissu doit être remplacé par un neuf.

ENTRETIEN

Votre outil ne requiert aucune lubrification ni entretien supplémentaire. Aucune pièce de l'outil ne peut être réparée par l'utilisateur. N'utilisez jamais d'eau ou de nettoyants chimiques pour nettoyer votre outil. Essuyez-le avec un chiffon sec pour le nettoyer. Entrez toujours votre outil dans un endroit sec. Veillez à ce que les ouïes de ventilation du moteur soient toujours propres. Les boutons de commande doivent toujours être exempts de poussière.

RECYCLAGE ET MISE AU REBUT



Les produits électriques usagés ne doivent pas être jetés avec les ordures ménagères. Veuillez les recycler dans les centres de recyclage existants. Contactez votre municipalité ou le distributeur pour obtenir des conseils concernant le recyclage.

MISE AU REBUT D'UNE BATTERIE USÉE



Pour préserver les ressources naturelles, veuillez recycler ou mettre au rebut les batteries de manière appropriée. Cette batterie contient du lithium. Contactez l'organisme local de gestion des déchets pour obtenir des informations concernant les possibilités existantes de mise au rebut et/ou de recyclage.

Déchargez votre batterie en utilisant votre outil, puis retirez la batterie de son compartiment et couvrez les bornes de la batterie avec du ruban adhésif ultra résistant pour éviter tout court-circuit et décharge d'énergie. Ne tentez ni d'ouvrir ni de retirer aucun composant.

RÉPARATION

Ce produit ne contient aucune pièce réparable par le consommateur. Contactez un centre de réparation agréé ou une personne de qualification similaire pour faire réviser et réparer le produit.

RANGEMENT

- Éteignez le produit et retirez la batterie.
- Nettoyez le produit en suivant les instructions ci-dessus.
- Rangez le produit et ses accessoires dans un endroit sombre, sec, à l'abri du gel et bien ventilé.
- Rangez toujours le produit dans un endroit inaccessible aux enfants.
- Nous recommandons d'utiliser l'emballage d'origine pour ranger l'appareil ou de le couvrir avec un bout de tissu ou une boîte appropriée pour le mettre à l'abri des poussières.

TRANSPORT

- Éteignez le produit et retirez la batterie.
- Attachez les protections de transport, le cas échéant.
- Portez toujours le produit par sa poignée.
- Protégez le produit contre tout impact lourd ou vibrations fortes pouvant se produire pendant le transport dans un véhicule.
- Attachez le produit pour ne pas qu'il glisse ou tombe.



GARANTIE COMMERCIALE ERBAUER

Chez **Erbauer**, nous prenons soin de sélectionner des matériaux de haute qualité, et nos techniques de fabrication nous permettent de créer des gammes de produits mêlant design et durabilité. C'est la raison pour laquelle nos outils électriques **Erbauer** sont couverts par une garantie commerciale de 2 ans contre les défauts de fabrication.

Cet outil électrique est garanti pour une durée de 2 ans à compter de la date d'achat s'il est acheté dans un magasin, livré ou acheté en ligne. Toute demande de garantie nécessite la présentation du ticket de caisse ou de la facture. Veuillez garder votre preuve d'achat en lieu sûr.

Cette garantie couvre les défaillances et les dysfonctionnements du produit, à condition que l'outil électrique **Erbauer** ait été utilisé aux fins pour lesquelles il est conçu et soumis à l'installation, au nettoyage, aux soins et à l'entretien conformément aux pratiques courantes et aux informations contenues ci-dessus et dans le mode d'emploi. La présente garantie ne couvre pas les défauts ou dommages causés par ou résultant de :

- Usure normale, y compris l'usure des accessoires
- Utilisation excessive ou abusive, négligence
- Réparation tentée par une personne autre qu'un agent autorisé
- Dommages esthétiques
- Dommages causés par des substances ou objets étrangers, ou par des accidents
- Dommages ou modifications accidentels
- Non-respect des instructions du fabricant
- Perte d'usage des biens

Cette garantie est limitée aux pièces reconnues comme défectueuses. Elle ne couvre en aucun cas les coûts accessoires (mouvements, travail) et les dommages directs et indirects.

Si l'outil électrique **Erbauer** s'avère défectueux pendant la période de garantie, nous nous réservons le droit, à notre gré, de rembourser l'article ou de le remplacer par un produit de qualité et de fonctionnalités équivalentes.

Cette garantie ne s'applique qu'au pays d'achat ou de livraison, et n'est pas transférable à d'autres pays. Cette garantie n'est pas transférable à une autre personne ou un autre produit. Cette garantie est soumise aux lois locales applicables.

Toute question relative à la garantie doit être adressée à un magasin affilié au distributeur chez lequel l'outil électrique **Erbauer** a été acheté

Cette garantie s'ajoute à vos droits légaux de consommateur en matière de biens défectueux, sans les affecter.

Le distributeur chez qui vous avez acheté le/la aspirateur sans fil est responsable de la conformité ou des vices cachés dans le/la aspirateur sans fil conformément aux dispositions suivantes:

Article L217-4 du code de la consommation

Le vendeur doit livrer les marchandises conformément au contrat et est responsable des défauts de conformité existants au moment de la livraison.

Il est également responsable des défauts de conformité résultant de l'emballage, des instructions de montage et d'installation lorsqu'il en est responsable en vertu du contrat ou lorsqu'il a été réalisé sous sa responsabilité.

Article L217-5 du code de la consommation

Les marchandises sont conformes au contrat :

1. Si elles sont propres à l'usage habituellement escompté pour des produits similaires et, le cas échéant :

- si elles correspondent à la description donnée par le vendeur et possèdent les qualités présentées par le vendeur à l'acheteur sous la forme d'un échantillon ou d'un modèle;

- si elles présentent les qualités auxquelles un acheteur peut légitimement s'attendre en ce qui concerne les déclarations publiques faites par le vendeur, par le fabricant ou par son représentant, notamment dans la publicité ou l'étiquetage;

2. Ou si elles présentent les caractéristiques définies d'un commun accord par les Parties ou sont propres à tout usage spécial recherché par l'acheteur, porté à la connaissance du vendeur et que ce dernier en a convenu.

Article L217-12 du code de la consommation

Les actions résultant des défauts de conformité sont limitées à deux ans après la livraison des marchandises. Article L217-16 du Code de la consommation

Lorsque l'acheteur demande au vendeur, au cours de la garantie de vente qui lui a été accordée au moment de l'achat ou de la réparation du bien meuble, la restauration couverte par la garantie, toute période d'indisponibilité d'au moins sept jours est ajoutée à la période de garantie restante.

Ce délai commence à partir de la demande d'intervention de l'acheteur ou de la disponibilité pour la réparation de la marchandise en question, si cette disponibilité intervient après la demande d'intervention.

Article 1641 du code civil

Le vendeur est lié par la garantie à la suite de vices cachés dans l'article vendu qui le rendent impropre à l'usage auquel il était destiné, ou qui réduit tellement cette utilisation que l'acheteur ne l'aurait pas acheté, ou aurait payé un prix inférieur s'il en avait eu connaissance. Article 1648 du code civil

Toute action résultant de vices cachés doit être intentée par l'acheteur dans un délai de deux ans à compter de la découverte du vice.

FR



DÉCLARATION DE CONFORMITÉ



Déclaration de Conformité CE

Nous
Kingfisher International Products Limited
3 Sheldon Square
London W2 6PX
United Kingdom

Déclarons que le produit:
Erbauer 18V aspirateur sans fil EVAC18-Li
Numéro de série 00001-99999

Satisfait aux exigences de santé et de sécurité essentielles des directives suivantes::

2014/35/UE Directive Sécurité électrique: matériel électrique à basse tension
Les normes et spécifications techniques font référence à:
EN 60335-1:2012+A11:2014+A13:2017
EN 60335-2-2:2010+A11:2012+A1:2013
EN 62233:2008

2014/30/UE Directive CEM
Les normes et spécifications techniques font référence à:
EN55014-1: 2017
EN55014-2: 2015

(UE) 2015/863 amendement 2011/65/UE Directive RoHS (LdSD)

Signataire autorisé et titulaire du dossier technique
Signé par et au nom de:

Kingfisher International Products Limited
3 Sheldon Square
London W2 6PX
United Kingdom

le: 18/06/2018

Lisa Davis
Group Quality Director

Manufacturer • Fabricant • Producent • Hersteller • Producator • Fabricante:

Kingfisher International Products Limited
3 Sheldon Square London W2 6PX
United Kingdom
www.kingfisher.com/products

FR DISTRIBUTEUR:

Castorama France C.S. 50101 Templemars 59637 Wattignies CEDEX
www.castorama.fr

BRICO DÉPÔT 30-32 rue de la Tourelle 91310 Longpont-sur-Orge France
www.bricodepot.com

Pour consulter les manuels d' instructions en ligne,
rendez-vous sur le site www.kingfisher.com/products

PL DYSTRYBUTOR:

Castorama Polska Sp. z o.o. ul. Krakowiaków 78, 02-255 Warszawa
www.castorama.pl

Aby zapoznać się z instrukcją obsługi online,
odwiedź stronę www.kingfisher.com/products

RO DISTRIBUTOR:

SC Bricostore România SA Calea Giulești 1-3, Sector 6, București România
www.bricodepot.ro

Praktiker România S.A.
Splaiul Independentei, Splaiul Independenței, nr 319 L și M, Clădirea
Bruxelles, etaj 1, Sector 6, RO-060044, București, România
Tel: +40 021 204 71 00
www.praktiker.ro

Pentru a consulta manualele de instrucțiuni online,
vizitați www.kingfisher.com/products

ES DISTRIBUIDOR:

Euro Depot España, S.A.U.
c/ La Selva, 10 - Edificio Inblau A 1a Planta 08820-El Prat de Llobregat
www.bricodepot.es

Para consultar los manuales de instrucciones
en línea, visite www.kingfisher.com/products

PT DISTRIBUIDOR:

Brico Depot Portugal SA Rua Castilho, 5 - 1 esquerdo, sala 13 1250-066 Lisboa
www.bricodepot.pt

Para consultar manuais de instrucoes online, visite
www.kingfisher.com/products