

EAN: 3663602834731 / 3663602834762 /
3663602834786 / 3663602834793

Electronic Safe

V10417

Sécurité

- Ces consignes visent à assurer votre sécurité. Veuillez les lire attentivement avant de procéder à l'installation, puis conservez-les afin de pouvoir vous y référer ultérieurement.
- Assurez-vous de la présence de toutes les pièces répertoriées dans l'emballage.
- Retirez tous les emballages, enveloppes, etc. du produit.
- Pour obtenir une sécurité maximale, ce produit doit être solidement fixé à un mur intérieur fait de briques, de blocs de béton ou de béton armé à l'aide des boulons fournis.
- Il convient de tenir compte de la mise en place du produit afin de s'assurer qu'il est placé dans un endroit discret et qu'il ne sera pas facilement repéré par des intrus.
- La fixation sur des cloisons creuses n'est pas recommandée. En cas de fixation sur du bois, il doit s'agir d'une structure solide en bois.
- Ce produit est adapté à une utilisation à l'intérieur exclusivement et ne convient pas pour les endroits constamment soumis à l'humidité tels que la salle de bains.
- Veillez à ne pas percer les tuyaux ou les câbles situés sous la surface pendant la préparation des trous de montage.
- En cas de doutes sur l'installation/l'utilisation de ce produit, veuillez consulter du personnel qualifié.
- AVERTISSEMENT !** Ce produit est lourd. Une grande prudence s'impose pendant son transport et sa manipulation afin de prévenir toutes blessures corporelles.
- Ne pas laisser la clé de déblocage dans un endroit facilement accessible aux personnes étrangères.

Durée et conditions de garantie

Ce produit est garanti 2 ans à compter de la date d'achat, dans le cadre d'un usage ménager normal, non professionnel. La garantie ne peut s'appliquer que sur présentation du ticket de caisse ou de la facture d'achat. Conservez votre preuve d'achat dans un endroit sûr. La garantie couvre les pannes et dysfonctionnements du produit sous réserve d'une utilisation conforme à la destination du produit et sous réserve d'une installation et d'un entretien conformes aux règles de l'art et aux informations du manuel d'utilisation. Ce produit devra avoir été installé de telle sorte qu'il puisse être retiré ultérieurement sans détérioration. Cette garantie contractuelle ne couvre pas les défauts et détériorations provoqués par l'usure naturelle des pièces, les intempéries, les inondations, les dégagements de chaleur, le gel, les dommages causés par la qualité de l'eau (calcaire, agressivité, corrosion, ...), par la présence de corps étrangers véhiculés ou non par l'eau (sable, limailles, ...) ou le manque d'aération de la pièce et les dommages qui pourraient être la conséquence d'un usage inapproprié, d'une utilisation abusive, d'une négligence, d'un accident ou d'un entretien défectueux ou non conforme aux règles de l'art ou aux informations du manuel d'utilisation. Sont également exclues de la garantie les conséquences néfastes dues à l'emploi d'accessoires et/ou de pièces de rechange non d'origine, ou non adaptées, au démontage ou à la modification du produit. La garantie est limitée aux pièces reconnues défectueuses. Elle ne couvre, en aucun cas, les frais annexes (déplacement, main d'œuvre) et les dommages directs et indirects. Indépendamment de cette garantie commerciale, le vendeur reste tenu de la garantie légale de conformité mentionnée aux articles L. 217-4 à L. 217-12 et de celle relative aux défauts de la chose vendue, dans les conditions prévues aux articles 1641 à 1648 et 2232 du code civil.

Article L217-4 du code de la consommation : Le vendeur livre un bien conforme au contrat et répond des défauts de conformité existant lors de la délivrance.

Il répond également des défauts de conformité résultant de l'emballage, des instructions de montage ou de l'installation lorsque celle-ci a été mise à sa charge par le contrat ou a été réalisée sous sa responsabilité.

Article L217-5 du code de la consommation : Le bien est conforme au contrat :

1° S'il est propre à l'usage habituellement attendu d'un bien semblable et, le cas échéant :

- s'il correspond à la description donnée par le vendeur et possède les qualités que celui-ci a présentées à l'acheteur sous forme d'échantillon ou de modèle ;

- s'il présente les qualités qu'un acheteur peut légitimement attendre eu égard aux déclarations publiques faites par le vendeur, par le producteur ou par son représentant, notamment dans la publicité ou l'étiquetage ;

2° Ou s'il présente les caractéristiques définies d'un commun accord par les parties ou est propre à tout usage spécial recherché par l'acheteur, porté à la connaissance du vendeur et que ce dernier a accepté.

Article L217-12 du code de la consommation : L'action résultant du défaut de conformité se prescrit par deux ans à compter de la délivrance du bien.

Article L217-16 du code de la consommation : Cette période court à compter de la demande d'intervention de l'acheteur ou de la mise à disposition pour réparation du bien en cause, si cette mise à disposition est postérieure à la demande d'intervention.

Article 1641 du code civil : Le vendeur est tenu de la garantie à raison des défauts cachés de la chose vendue qui la rendent impropre à l'usage auquel on la destine, ou qui diminuent tellement cet usage que l'acheteur ne l'aurait pas acquise, ou n'en aurait donné qu'un moindre prix, s'il les avait connus.



Article 1648 alinéa 1er du code civil : L'action résultant des vices rédhibitoires doit être intentée par l'acquéreur dans un délai de deux ans à compter de la découverte du vice. Ceci n'affecte pas vos droits légaux.

Lorsque l'acheteur demande au vendeur, pendant le cours de la garantie commerciale qui lui a été consentie lors de l'acquisition ou de la réparation d'un bien meuble, une remise en état couverte par la garantie, toute période d'immobilisation d'au moins sept jours vient s'ajouter à la durée de la garantie qui restait à courir. Pour toutes requêtes relatives à la garantie, veuillez-vous adresser à un magasin affilié au distributeur auprès duquel vous avez acheté ce produit.

Fabricant : Kingfisher International Products Limited,
3 Sheldon Square, London, W2 6PX,
United Kingdom

- En cas de fuite des piles, retirez-les du compartiment à piles à l'aide d'un chiffon.
- Retirez les piles si vous ne comptez pas utiliser l'appareil pendant une longue période.

Caractéristiques

Tension d'alimentation :	4 x piles de 1,5 V (type AA)
	Conforme à toutes les exigences pertinentes des directives européennes.
	Utilisation exclusivement réservée à l'intérieur.
MM.YYYY	06.2017
 18Wxxx	

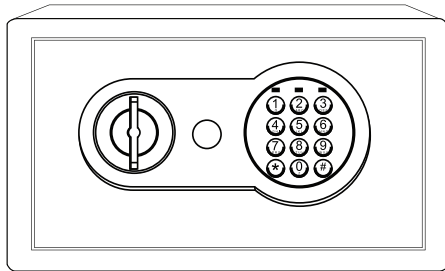
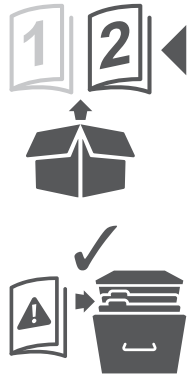

EAN: 3663602834731

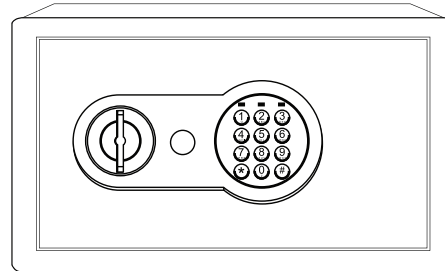

EAN: 3663602834762

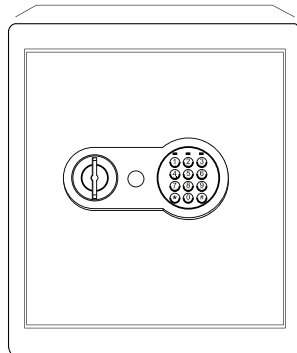

EAN: 3663602834786

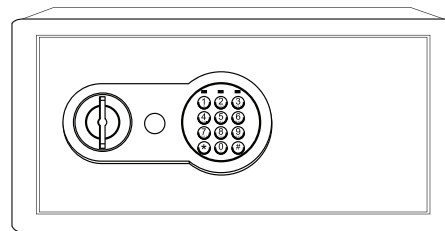

EAN: 3663602834793

Electronic Safe

V10417

<p>EN IMPORTANT - Please read carefully the separate safety guide before use.</p>	<p>FR IMPORTANT - Lire attentivement le guide de sécurité séparé avant utilisation.</p>	<p>PL WAŻNE - Przed użyciem proszę dokładnie zapoznać się z instrukcją bezpieczeństwa.</p>	<p>DE WICHTIG - Lesen Sie vor Gebrauch die separaten Sicherheitshinweise.</p>	<p>RUS ВАЖНО - Пожалуйста, внимательно прочитайте отдельное руководство по технике безопасности перед использованием.</p>
<p>RO IMPORTANT - Vă rugăm să citiți cu atenție ghidul de siguranță separat înainte de utilizare.</p>	<p>ES IMPORTANTE - Lea atentamente la guía de seguridad separado antes de utilizar.</p>	<p>PT IMPORTANTE - Leia atentamente o guia de segurança separado antes de usar.</p>	<p>TR ÖNEMLİ - Kullanmadan önce emniyet kurallarını lütfen dikkatle okuyun.</p>	

				<p>4 x AA</p>
				<p>Ø 12 mm</p>

	<p>EAN: 3663602834731 *1 [01] x 1</p>	<p>EAN: 3663602834762 *2 [01] x 1</p>
	<p>EAN: 3663602834786 *2 [01] x 1</p>	<p>EAN: 3663602834793 *2 [01] x 1</p>
<p>[02] x 2</p>	<p>*1 [A] x 2 *2 [A] x 4</p>	<p>[B] x 2 [B] x 4</p>
		<p>[C] x 2 [C] x 4</p>

	EN Preparation	FR Préparation	PL Przygotowanie	3		
	DE Vorbereitung	RUS Подготовка	RO Pregătire			
	ES Preparación	PT Preparação	TR Hazırlık			
.....						
	EN Product description	FR Description du produit	PL Opis produktu	4		
	DE Produktbeschreibung	RUS Описание продукта	RO Descrierea produsului			
	ES Descripción del producto	PT Descrição do produto	TR Ürün açıklaması			
.....						
	EN Installation	FR Installation	PL Instalacja	5		
	DE Installation	RUS Установка	RO Instalare			
	ES Instalación	PT Instalação	TR Montaj			
.....						
	EN Use	FR Utilisation	PL Użytkowanie	DE Benutzung	RUS Использование	6
	RO Utilizare	ES Uso	PT Utilização	TR Kullanım		
.....						
	EN				6	
.....						
	FR				9	
.....						
	PL				12	
.....						
	DE				15	
.....						
	RUS				18	
.....						
	RO				21	
.....						
	ES				24	
.....						
	PT				27	
.....						
	TR				30	



- EN Product description FR Description du produit PL Opis produktu
DE Produktbeschreibung RUS Описание продукта RO Descrierea produsului
ES Descripción del producto PT Descrição do produto TR Ürün açıklaması

4

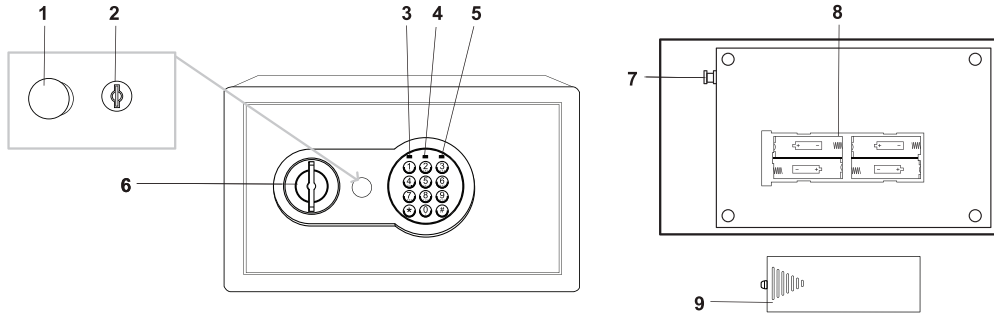

- EN 1. Override lock cover 2. Override lock 3. Green light 4. Red light 5. Yellow light 6. Knob
7. Password reset button 8. Battery compartment 9. Battery compartment cover

- FR 1. Cache de protection du verrou de déblocage 2. Verrou de déblocage 3. Voyant vert 4. Voyant rouge
5. Voyant jaune 6. Bouton 7. Bouton de réinitialisation de mot de passe 8. Compartiment à piles
9. Couvercle du compartiment à piles

- PL 1. Osłona zamka głównego 2. Zamek główny 3. Zielona dioda 4. Czerwona dioda 5. Żółta dioda
6. Pokrętko 7. Przycisk resetowania hasła 8. Komora baterii 9. Pokrywa komory baterii

- DE 1. Abdeckung Überbrückungsschloss 2. Überbrückungsschloss 3. Grüne Anzeige 4. Rote Anzeige
5. Gelbe Anzeige 6. Knopf 7. Passwort-Rückstellungstaste 8. Batteriefach
9. Batteriefachabdeckung

- RUS 1. Крышка запасного замка 2. Запасной замок 3. Зеленый индикатор 4. Красный индикатор
5. Желтый индикатор 6. Ручка 7. Кнопка сброса кода 8. Отсек для батареек 9. Крышка отсека для батареек

- RO 1. Capac al corecției blocării 2. Blocare de prioritate 3. Lumină verde 4. Lumină roșie 5. Lumină galbenă
6. Buton 7. Buton resetare parolă 8. Compartiment baterie 9. Capac compartiment baterii

- ES 1. Tapa cerradura de anulación 2. Cerradura de anulación 3. Luz verde 4. Luz roja 5. Luz amarilla
6. Perilla 7. Botón de restablecimiento de contraseña 8. Compartimento de las pilas
9. Tapa del compartimento de las pilas

- PT 1. Tampa do fecho de sobreposição 2. Fecho de sobreposição 3. Luz verde 4. Luz vermelha
5. Luz amarela 6. Maçaneta 7. Botão de redefinição da palavra passe 8. Compartimento das pilhas
9. Tampa do compartimento das pilhas

- TR 1. Geçersiz kilma kilidi kapağı 2. Geçersiz kilma kilidi 3. Yeşil ışık 4. Kırmızı ışık 5. Sarı ışık
6. Kilit nobu 7. Şifre sıfırlama düğmesi 8. Pil yuvası 9. Pil yuvası kapağı



EN Installation
 DE Installation
 ES Instalación

FR Installation
 RUS Установка
 PT Instalação

PL Instalacja
 RO Instalare
 TR Montaj

01

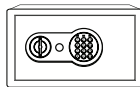

[01] x 1

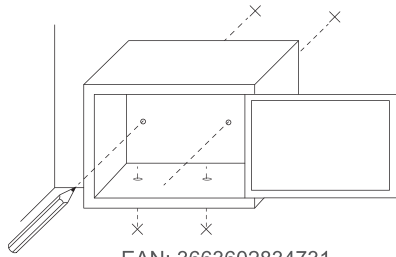

EAN: 3663602834731

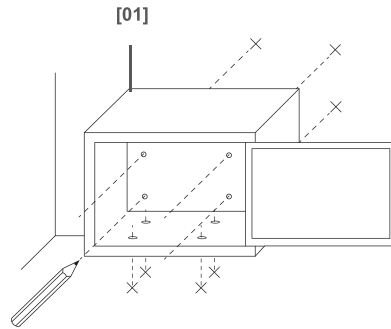

EAN: 3663602834762

EAN: 3663602834786

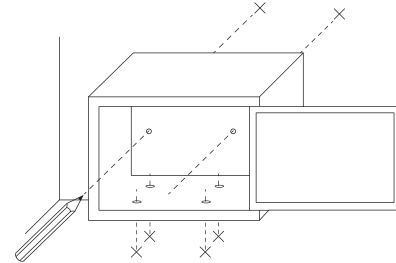

EAN: 3663602834793

02

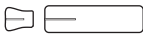

[A] x 2*1
 [A] x 4*2



[B] x 2*1
 [B] x 4*2



[C] x 2*1
 [C] x 4*2

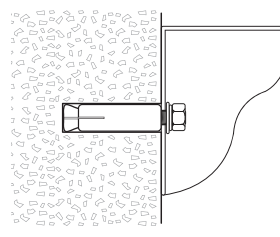
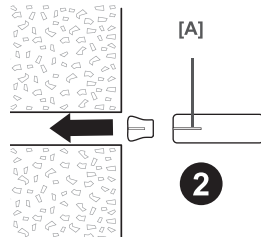
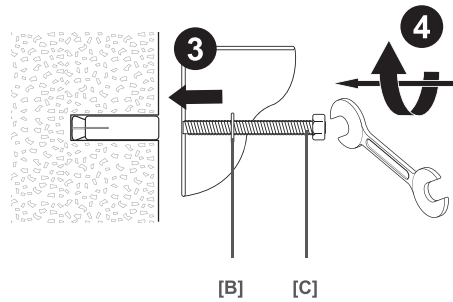
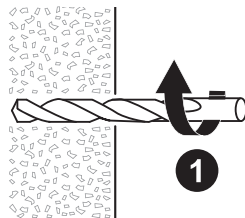



EN Use

DE Benutzung

ES Uso

FR Utilisation

RUS Использование

PT Utilização

PL Użytkowanie

RO Utilizare

TR Kullanım

9

Ouverture initiale

1. Retirez le cache de protection du verrou de déblocage (1) situé au milieu du panneau de commande principal à l'aide d'un petit tourne-vis.

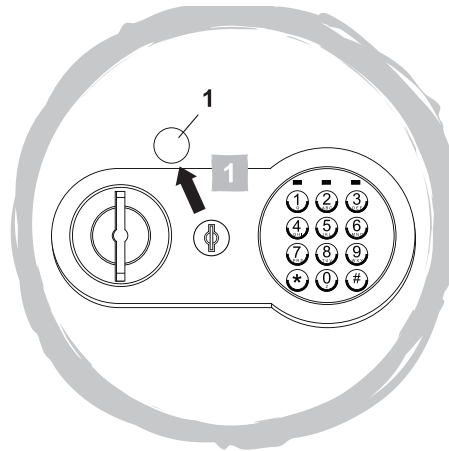

2. Insérez-y la clé, puis tournez celle-ci dans le sens inverse des aiguilles d'une montre. Parallèlement tournez le bouton (6) dans le sens des aiguilles d'une montre, puis ouvrez la porte.

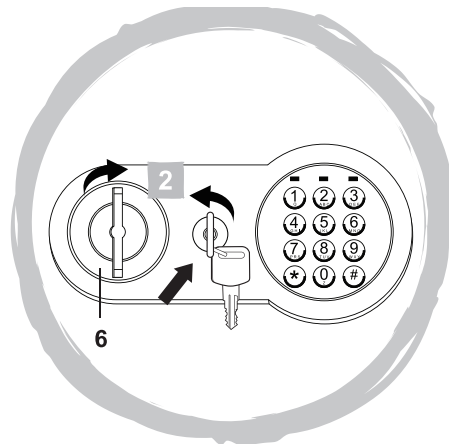

Piles

01 Installation des piles

1. Retirez le couvercle du compartiment à piles (9).
2. Insérez 4 piles (non incluses) dans le compartiment à piles (8) en respectant la polarité correcte (+ et -).

02 Indication de niveau de charge faible et remplacement des piles

- Si le voyant rouge (4) s'allume, cela indique un faible niveau de charge des piles.
- Remplacez toutes les piles par des piles neuves en respectant la polarité correcte (+ et -).
- Si le pavé numérique ne fonctionne pas en raison d'un niveau de charge trop faible des piles, utilisez la clé de déblocage pour ouvrir le coffre, puis remplacez toutes les piles.

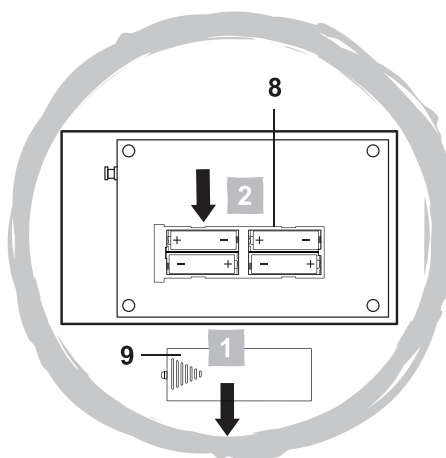

Mot de passe de l'utilisateur

01 Définition et changement du mot de passe

1. Appuyez sur le bouton de réinitialisation de mot de passe (7). Le voyant jaune (5) s'allume.
2. Entrez un nouveau mot de passe (3-8 chiffres) dans les 30 secondes, puis appuyez soit sur « * » soit sur « # » pour confirmer.
3. Si, après avoir entré un nouveau mot de passe, le voyant jaune (5) clignote trois fois, le mot de passe n'a pas été enregistré et vous devez recommencer la procédure.

REMARQUE : Après avoir entré le bon mot de passe (3-8 chiffres plus « * » ou « # »), si vous n'ouvrez pas la porte dans les 5 secondes, elle se verrouillera à nouveau.

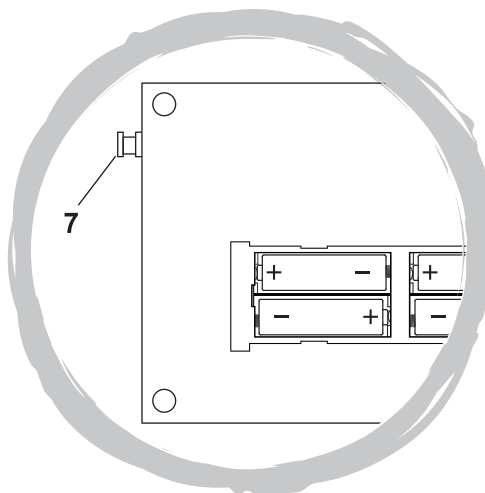

02 Ouverture de la porte en utilisant le pavé numérique

1. Entrez votre mot de passe personnel suivi soit de « * » soit de « # » pour confirmer. Le voyant vert (3) s'allume.
2. Tournez le bouton (6) dans le sens des aiguilles d'une montre sur le panneau de commande pour ouvrir la porte dans un délai de 5 secondes ; dans le cas contraire la porte se verrouille à nouveau.
3. Placez les objets que vous souhaitez conserver dans le coffre.
4. Fermez la porte du coffre et tournez le bouton (6) dans le sens inverse des aiguilles d'une montre sur le panneau de commande pour verrouiller le coffre.

REMARQUE : si un mot de passe incorrect est utilisé 3 fois, le système se bloquera pendant 20 secondes. Si un mot de passe incorrect est à nouveau utilisé 3 fois, le système se bloquera pendant 5 minutes. Chaque fois que le système se bloque, un « signal sonore » retentit.

Utilisation de la clé de déblocage

- Si vous oubliez votre mot de passe, vous pouvez utiliser le verrou de déblocage manuel (2). Suivez la même procédure que celle décrite dans la section « Ouverture initiale ».



AVERTISSEMENT ! Ne conservez pas la clé de déblocage dans le coffre lui-même.