



Tondeuse à Gazon Sur Batterie

36 V 35 cm



MLM3635-Li-2

EAN : 3663602939467

AVERTISSEMENT: Lisez la notice d'utilisation avant d'utiliser le produit.

C'est parti...

Cette notice d'utilisation est conçue pour votre sécurité. Lisez-la attentivement et intégralement avant utilisation, et conservez-la pour consultation ultérieure.



Pour Commencer...

Consignes de sécurité
Le produit
Avant de commencer

02

03

12

15



Et dans le détail...

Fonctions du produit
Utilisation
Entretien et maintenance
Dépannage
Mise au rebut et recyclage
Garantie
Déclaration de conformité CE

20

21

25

30

31

33

33

34

Consignes de sécurité

Il convient de surveiller les enfants pour s'assurer qu'ils ne jouent pas avec le produit.

Ne jamais laisser l'ouverture d'éjection s'obstruer.

Ne jamais permettre à des enfants d'utiliser la machine.

Consignes de sécurité pour les tondeuses à gazon électriques



IMPORTANT

Lire attentivement avant utilisation.
 Conserver pour consultation ultérieure.

Entraînement

1. Lisez attentivement les instructions. Familiarisez-vous avec les commandes et l'utilisation correcte du produit.
2. N'autorisez jamais quelqu'un n'ayant pas connaissance de ces instructions à utiliser le produit. Les réglementations locales peuvent restreindre l'âge de l'opérateur.
3. N'utilisez jamais l'outil si des personnes, notamment des enfants, ou des animaux se trouvent à proximité.
4. Gardez à l'esprit que l'utilisateur ou l'opérateur est responsable des accidents ou dangers causés à autrui ou à la propriété d'autrui.

Préparation

1. Durant l'opération de tonte, toujours porter des chaussures résistantes et des pantalons longs. Ne pas utiliser le produit lorsqu'on est pieds nus ou en sandales. Ne portez pas de vêtements amples ou comportant des nœuds ou des cordons pendants.
2. Inspectez minutieusement la zone où l'outil doit être utilisé et retirez-en tout ce qui pourrait être projeté par l'outil.

3. Avant utilisation, toujours inspecter visuellement pour détecter si l'accessoire de coupe, les boulons d'accessoire de coupe et l'assemblage de l'accessoire de coupe ne sont pas usés ou endommagés. Afin de préserver l'équilibre de l'outil, changez toujours les boulons et les accessoires de coupe usés ou endommagés par ensembles complets. Les étiquettes illisibles ou abîmées doivent être remplacées.
4. **ATTENTION !** Ne touchez pas un accessoire de coupe en rotation.
5. Avant utilisation, vérifiez que le cordon d'alimentation et la rallonge électrique ne sont pas détériorés ni vieillissants. Si un câble d'alimentation est endommagé pendant l'utilisation, débranchez-le immédiatement de l'alimentation électrique. **NE PAS TOUCHER LE CORDON D'ALIMENTATION TANT QU'IL N'A PAS ÉTÉ DÉBRANCHÉ DE LA PRISE ÉLECTRIQUE.** N'utilisez pas le produit si le cordon d'alimentation ou la rallonge est usé ou endommagé.

Utilisation

1. Utilisez l'outil à la lumière du jour ou sous une lumière artificielle suffisante.
2. N'utilisez pas l'outil sur de l'herbe mouillée.
3. Être toujours sûr de ses pas sur les pentes.
4. Marcher, ne jamais courir.
5. Avec les tondeuses à axe vertical équipées de roues, tondre transversalement sur les pentes, mais jamais en montant ou en descendant.
6. Faire très attention en changeant de direction sur les pentes.
7. Ne pas tondre les pentes excessivement accentuées.
8. Faites extrêmement attention quand vous faites demi-tour et quand vous tirez l'outil vers vous.

9. Arrêter les accessoires de coupe si le produit doit être basculé pour être transporté à travers des zones non herbeuses et pour être transporté à, ou ramené de, l'endroit devant être tondu.
10. Ne jamais utiliser le produit avec des protecteurs défectueux ou sans dispositifs de sécurité en place, par exemple des déflecteurs et/ou des bacs de ramassage.
11. Démarrez ou allumez l'outil précautionneusement en respectant les instructions et en maintenant vos pieds bien éloignés des accessoires de coupe.
12. Ne pas incliner le produit lors de la mise en route du moteur, sauf si le produit doit être incliné au départ. Dans ce cas, ne pas l'incliner plus qu'il n'est absolument nécessaire et n'incliner que la partie éloignée de l'opérateur.
13. Ne démarrez pas le produit quand vous êtes devant le canal d'éjection.
14. Ne placez jamais vos mains ni vos pieds près ou sous les parties rotatives. Ne vous positionnez jamais devant le canal d'éjection.
15. N'essayez jamais de ramasser ou de porter un outil dont la clé de contact est insérée.
16. Éteignez l'outil et retirez le dispositif coupe-circuit. Vérifiez que toutes les pièces mobiles se sont complètement immobilisées.
 - À chaque fois que vous laissez l'outil sans surveillance.
 - Avant d'éliminer un bouchage ou de déboucher le canal d'éjection.
 - Avant d'inspecter, de nettoyer ou de travailler sur l'outil.

- Après avoir heurté un objet. Inspectez l'outil pour vérifier qu'il n'est pas endommagé et faites procéder aux réparations nécessaires avant de le redémarrer et de le réutiliser. Si l'outil se met à vibrer anormalement (inspectez-le immédiatement) :
- Inspecter pour détecter d'éventuels dommages.
- Remplacer ou réparer les pièces endommagées.
- Inspecter et resserrer les pièces desserrées.

Maintenance et stockage

1. Veillez à ce que tous les écrous, vis et boulons soient bien serrés pour garantir que l'outil est en bon état de marche.
2. Inspectez fréquemment le sac/bac de ramassage pour vérifier qu'il n'est ni usé ni détérioré.
3. Faites attention pendant le réglage de l'outil pour éviter de coincer vos doigts entre les lames mobiles et les pièces fixes de l'outil.
4. Attendez toujours que l'outil ait refroidi avant de le ranger.
5. Lors de la maintenance des lames, gardez à l'esprit qu'elles peuvent toujours tourner bien que l'alimentation électrique soit coupée.
6. Par sécurité, les pièces usées ou endommagées doivent être changées. Utilisez exclusivement des pièces de rechange et des accessoires d'origine.
7. Portez des gants de travail solides lors du retrait et du réassemblage de l'accessoire de coupe.

Chargeur et Batterie

1. Rechargez exclusivement avec le chargeur spécifié par le fabricant. Un chargeur adapté à un type de batterie peut présenter un risque d'incendie s'il est utilisé avec une batterie différente. L'utilisation incorrecte peut provoquer un choc électrique, une surchauffe ou la fuite de liquide corrosif de la batterie.
2. Utilisez les outils électriques exclusivement avec les batteries spécifiées. L'utilisation de toute autre batterie peut créer un risque de blessures et d'incendie.
3. Quand la batterie n'est pas utilisée, elle doit être rangée loin de tout objet métallique, tel que les trombones, pièces de monnaie, clés, clous, vis et tous les autres petits objets métalliques pouvant mettre en contact ses bornes. Court-circuiter les bornes de la batterie peut provoquer des brûlures et un incendie.
4. Si la batterie est soumise à des conditions abusives, du liquide peut s'en échapper. Évitez tout contact avec ce liquide. En cas de contact accidentel, rincez abondamment avec de l'eau. Si du liquide entre en contact avec les yeux, vous devez en outre consulter un médecin. Le liquide qui s'échappe de la batterie peut provoquer des irritations et des brûlures.

Réduction du bruit et des vibrations

Pour réduire l'impact des émissions sonores et vibratoires, limitez la durée d'utilisation, utilisez les modes de fonctionnement à vibrations et bruit réduits, et portez des équipements de protection individuelle.

Pour minimiser les risques liés à l'exposition aux vibrations et au bruit, prenez en compte les facteurs suivants :

1. Utilisez l'outil exclusivement tel que prévu par sa conception et cette notice d'utilisation.
2. Maintenez l'outil en bon état et bien entretenu.
3. Utilisez des accessoires de coupe appropriés avec l'outil et veillez à ce qu'ils soient en bon état.
4. Tenez fermement les poignées/surfaces de préhension.
5. Entretenez cet outil conformément à cette notice d'utilisation et veillez à ce qu'il reste bien lubrifié (si applicable).
6. Si vous devez travailler avec un outil générant de fortes vibrations, planifiez votre travail pour l'étaler sur une durée plus longue.

Urgences

Familiarisez-vous avec l'utilisation de cet outil à l'aide de cette notice d'utilisation. Mémorisez les consignes de sécurité et respectez-les scrupuleusement. Cela aide à prévenir les risques et les dangers.

1. Soyez toujours vigilant pendant l'utilisation de cet outil afin d'être à même d'identifier les risques suffisamment tôt et de pouvoir y faire face. La rapidité de réaction permet d'éviter les blessures corporelles et dommages matériels graves.

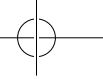

2. En cas de dysfonctionnement, éteignez l'outil et débranchez-le de l'alimentation électrique. Faites réviser l'outil électrique de jardin par un professionnel qualifié et, si nécessaire, faites-le réparer avant de le réutiliser.

Risques résiduels

Même si vous utilisez cet outil conformément à toutes les exigences de sécurité, des risques potentiels de blessure et de dommage persistent. Les dangers suivants peuvent exister du fait de la structure et de la conception de cet outil :

1. Problèmes de santé dus aux émissions vibratoires si l'outil est utilisé pendant des durées longues ou s'il n'est pas correctement utilisé et entretenu.
2. Blessures corporelles et dommages matériels dus au bris des accessoires de coupe ou à l'impact soudain sur des objets non visibles pendant l'utilisation.
3. Danger de blessures corporelles et de dommages matériels dus à des objets volants.



AVERTISSEMENT ! Ce produit génère un champ électromagnétique quand il est en fonctionnement ! Dans certaines conditions, ce champ électromagnétique peut interférer avec les implants médicaux actifs ou passifs ! Afin de réduire le risque de blessures graves, voire mortelles, les personnes portant des implants médicaux doivent consulter leur médecin et le fabricant de leur implant avant d'utiliser ce produit !

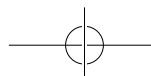

Symboles

Sur l'outil, sur sa plaque signalétique et dans cette notice d'utilisation, vous trouverez entre autres les symboles et abréviations suivants. Familiarisez-vous avec leur signification afin de réduire les risques de dommages matériels et de blessures corporelles.

V	Volt (courant continu)	m/s ²	Mètres par seconde au carré
/min	Par minute	yyWxx	Code de date de fabrication ; année de fabrication (20yy) et semaine de fabrication (Wxx).
mm	Millimètre		
kg	Kilogramme	dB(A)	Décibel (pondéré A)
	Attention / Avertissement.		Lire la notice d'utilisation.
	Porter une protection auditive.		Porter une protection oculaire.
	Porter des chaussures protectrices.		Porter une protection respiratoire.
	Ne pas exposer l'outil à la pluie ou à des environnements mouillés.		Porter des gants protecteurs.
	Éteindre l'outil et retirer la batterie pour le débrancher de l'alimentation électrique avant de l'assembler, de le nettoyer, de le régler, de l'entretenir, de le ranger ou de le transporter.		
	Avec les tondeuses à axe vertical équipées de roues, tondre transversalement sur les pentes, mais jamais en montant ou en descendant.		
	Inspecter entièrement la zone à tondre avec l'outil et supprimer toutes les pierres, tous les bâtons, fils métalliques, os et tout autre objet étranger pouvant être projetés par l'outil. Si des objets non visibles sont trouvés pendant l'utilisation, éteindre l'outil et les retirer.		



Maintenir les pieds et les mains éloignés des pièces rotatives tranchantes - Danger de blessures ! Avant de nettoyer, de réparer ou d'inspecter l'outil, s'assurer que les accessoires de coupe et toutes les pièces mobiles se sont immobilisés.

L'accessoire de coupe reste en rotation après que l'outil a été éteint. Attendre l'arrêt complet de toutes les pièces de l'outil avant de le toucher.

Faire particulièrement attention lors du travail sur l'accessoire de coupe.

Des objets projetés par l'outil peuvent frapper l'utilisateur et les autres personnes présentes. Toujours veiller à ce que les autres personnes et les animaux restent à distance de sécurité de l'outil quand il est en fonctionnement. De manière générale, les enfants ne doivent pas s'approcher de la zone où se trouve l'outil.

Prendre garde aux lames tranchantes. Les lames restent en rotation un certain temps après l'arrêt du moteur. Retirer le dispositif coupe-circuit avant l'entretien.

Cet outil est conforme aux directives européennes applicables et une évaluation de la conformité à ces directives a été effectuée.

Niveau de puissance acoustique garanti

Symbole DEEE. Les produits électriques usagés ne doivent pas être jetés avec les ordures ménagères. Recyclez-les là où des installations existent. Pour obtenir des conseils sur le recyclage, contactez votre mairie ou un magasin local.

MLM3635-Li-2 **M** - Mac Allister, **LM** - Tondeuse à Gazon

Le produit

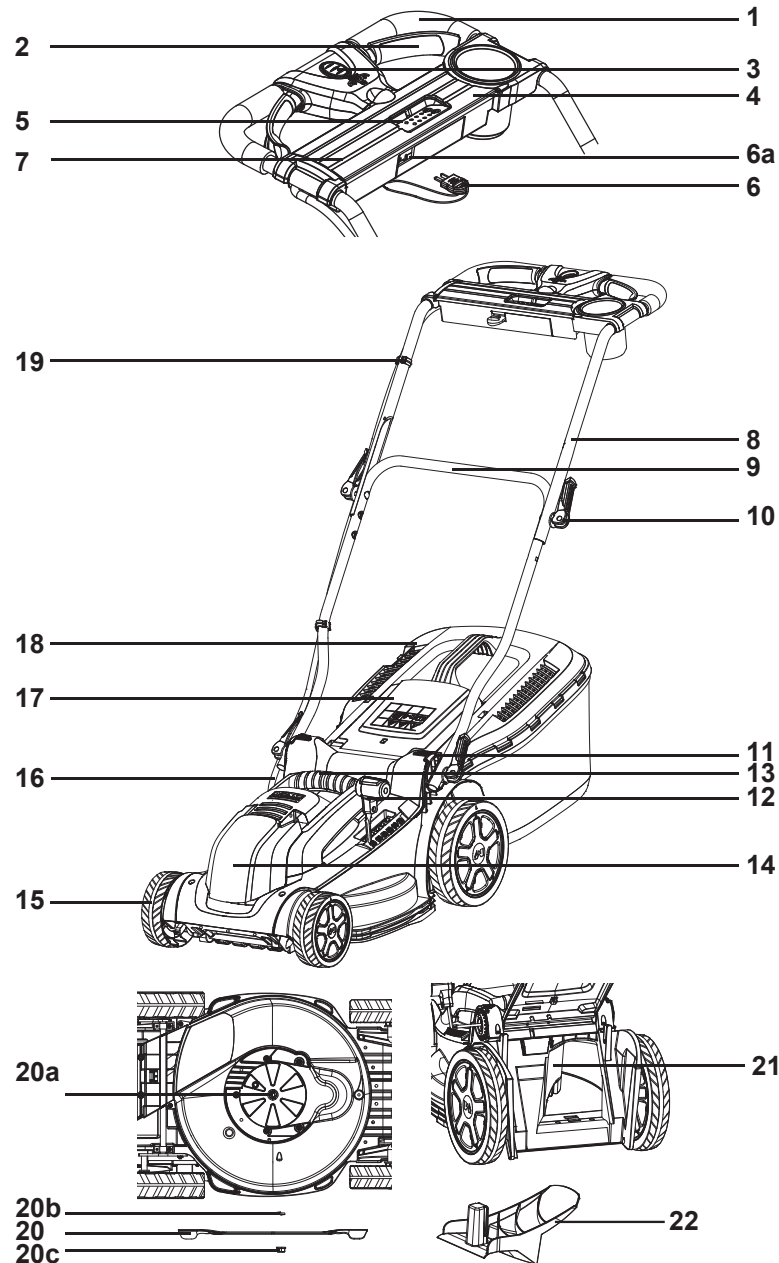

1. Guidon
2. Levier d'interrupteur
3. Verrou de sécurité
4. Porte-accessoire
5. Panneau de contrôle
 - a. Indicateur du mode
 - b. Indicateur de la charge de la batterie
6. Clé de contact
 - a. Logement
7. Boîte à outils
8. Barre supérieure de guidon
9. Barre inférieure de guidon
10. Set de levier de verrouillage (x 4)
 - a. Vis
 - b. Rondelle
 - c. Levier de verrouillage
11. Mécanisme de réglage de l'inclinaison
12. Levier de réglage de la hauteur de coupe
13. Poignée de transport
14. Logement pour batterie
 - a. Couvercle
 - b. Contacts électriques
15. Roue
16. Câble de commande
17. Déflecteur
18. Bac de ramassage
 - a. Poignée
 - b. Cadre
 - c. Couvercle
 - d. Filet
 - e. Rondelle (x 2)
 - f. Vis (x 2)
 - g. Lèvre en caoutchouc
 - h. Indicateur de remplissage
19. Clip de câble (x 2)
20. Accessoire de coupe (Lame)
 - a. Broche
 - b. Bague
 - c. Écrou hexagonal
21. Canal d'éjection
22. Accessoire de coupe (Lame)



REMARQUE : Les pièces marquées d'un astérisque * ne sont pas montrées dans cette description. Reportez-vous aux chapitres respectifs de cette notice d'utilisation.

Spécifications techniques

- > **Tension nominale :** 36 V 
- > **Régime à vide nominal n_0 :** 3850 /min
- > **Largeur de coupe maximale :** 350 mm
- > **Plage de réglage de la hauteur de coupe :** 25/35/45/55/65/75 mm, 6 niveaux
- > **Capacité du bac de ramassage :** 40 l
- > **Poids net :** 15,54 kg (sans batterie)
- > **Niveau de pression acoustique mesuré L_{PA} :** 81 dB(A)
- > **Incertitude K :** 3 dB(A)
- > **Niveau de puissance acoustique mesuré L_{WA} :** 91,93 dB(A)
- > **Incertitude K :** 2,04 dB(A)
- > **Niveau de puissance acoustique garanti L_{WA} :** 96 dB(A)
- > **Niveau des vibrations main-bras :** 1,5 m/s²
- > **Incertitude K :** 1,5 m/s²

La valeur des vibrations déclarée a été mesurée selon une méthode de test standardisée et peut servir pour comparer les outils. La valeur des vibrations déclarée peut également servir pour effectuer une évaluation préliminaire de l'exposition.

Le niveau d'intensité acoustique pour l'opérateur peut être supérieur à 80 dB(A) et il est nécessaire de prendre des mesures de protection auditive.



AVERTISSEMENT ! La valeur des émissions vibratoires pendant l'utilisation réelle de l'outil peut différer de la valeur déclarée selon les manières dont il est utilisé. Identifiez des mesures de sécurité pour protéger l'opérateur en vous basant sur une estimation de l'exposition dans les conditions réelles d'utilisation (en prenant en compte toutes les phases du cycle d'utilisation, par exemple les moments où l'appareil est éteint, ceux où il fonctionne à vide et ceux où il est en charge). La valeur des émissions vibratoires dépend de l'utilisation réelle de l'outil et peut différer de la valeur totale déclarée ! Prenez des mesures appropriées pour vous protéger de l'exposition aux vibrations ! Prenez en compte l'ensemble du processus de travail, y compris les moments où l'outil fonctionne à vide et ceux où il est éteint. Les mesures appropriées comprennent entre autres l'entretien et la maintenance réguliers de l'outil et des accessoires, le maintien des mains au chaud, des pauses régulières et la planification appropriée du travail !

Déballage



REMARQUE : L'outil est lourd, demandez l'aide d'une autre personne si nécessaire.

1. Déballer toutes les pièces et étalez-les sur une surface plane et stable.
2. Retirez tous les éléments d'emballage et d'expédition (si applicable).
3. Vérifiez qu'aucune pièce n'est manquante ou endommagée. Si l'une des pièces est manquante ou endommagée, n'utilisez pas l'outil et contactez le revendeur. L'utilisation d'un outil incomplet ou endommagé peut être dangereuse pour les personnes et les biens matériels.
4. Vérifiez que vous disposez de tous les accessoires et outils nécessaires à l'assemblage et à l'utilisation. Cela comprend aussi les équipements de protection individuelle appropriés.

Accessoires requis

(Accessoires non fournis)

- > Clé appropriée
- > Équipements de protection individuelle appropriés
- > Batterie MB3626-Li-E ou MB3640-Li-E
- > Chargeur MC36-Li-E2

(Accessoires fournis)

Assemblage



AVERTISSEMENT ! L'outil doit être entièrement assemblé avant d'être utilisé ! N'utilisez pas l'outil partiellement assemblé ou assemblé avec des pièces endommagées ! Respectez les instructions d'assemblage point par point et aidez-vous des illustrations fournies comme d'un guide visuel pour assembler facilement l'outil !
Ne branchez pas l'outil dans une alimentation électrique tant qu'il n'est pas complètement assemblé !



REMARQUE : Prenez soin des petites pièces qui sont retirées pendant l'assemblage ou les réglages. Gardez-les dans un endroit sûr pour éviter de les perdre.

Barres de guidon

1. Alignez les barres de guidon supérieure (8) et inférieure (9) et assemblez-les avec les vis (10a) (Image 1).
2. Insérez les rondelles (10b) et fixez les barres de guidon avec les leviers de verrouillage (10c) (Image 2).

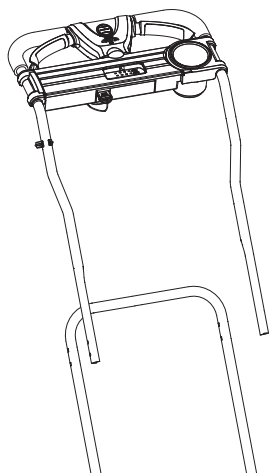

Image 1

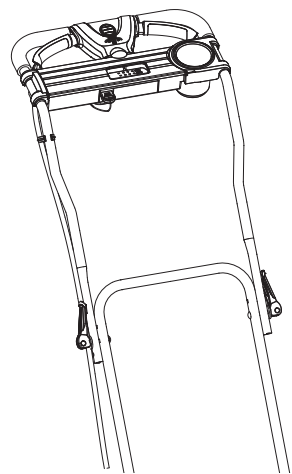

Image 2



REMARQUE : La barre supérieure de guidon peut être positionnée à différentes hauteurs. Choisissez la position la plus appropriée pour vous et serrez les leviers de verrouillage dans cette position.

3. Fixez le câble de contrôle (16) avec les clips de câble (19) (Image 3).

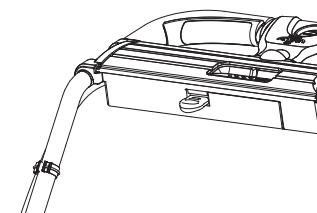

Image 3

Bac de ramassage

1. Tirez le manchon de fixation (18c) vers le haut et fixez-le au cadre (18b) (Image 4). Vérifiez que les manchons de fixation latéraux sont correctement fixés sur le cadre.

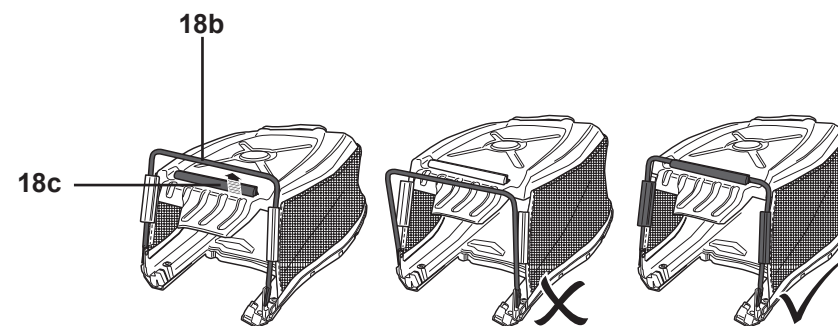

Image 4

- Relevez le déflecteur (17) et, tout en le maintenant dans cette position, insérez les crochets d'accrochage du bac de ramassage (18) dans les rainures d'accrochage (Image 5). Vérifiez qu'il est correctement positionné.

REMARQUE : L'obturateur de mulching (22) est peut-être déjà inséré dans le canal d'éjection (21). Vous devez retirer l'obturateur de mulching (22) avant d'accrocher le bac de ramassage (18).

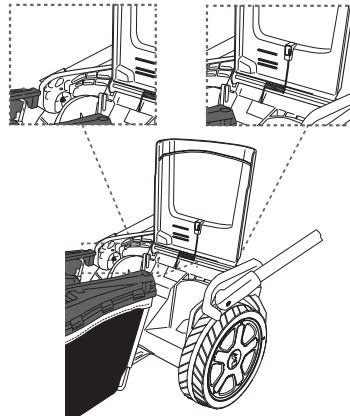

Image 5

AVERTISSEMENT ! N'essayez pas d'utiliser l'outil sans le bac de ramassage accroché – Danger de projections d'objets ! Le moteur doit être éteint et la lame doit avoir arrêté de tourner avant que vous ne retiriez le bac de ramassage.

Le bac de ramassage doit être entièrement assemblé avec le cadre, le filet et le couvercle tous assemblés avant la première utilisation.

Connecter la batterie

REMARQUE : Consultez les instructions d'utilisation fournies avec le chargeur et la batterie pour plus de détails.

Insérer la batterie

- Ouvrez le couvercle du logement pour batterie (14a).
- Insérez la batterie (A) dans le logement (14) (Image 6).

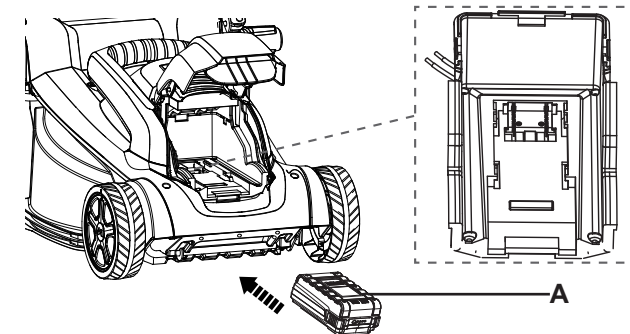

Image 6

- La batterie ne peut être insérée que dans un seul sens. Veillez à ce que les contacts électriques (14b) s'insèrent complètement dans la batterie et à ce qu'elle s'encastre.
- Fermez le couvercle du logement pour batterie (14a).
- Votre outil est maintenant prêt à l'emploi.

Retirer la batterie

La batterie ne peut pas être rechargée quand elle est dans la tondeuse. Retirez la batterie (A) de son logement (14) pour la recharger.

- Ouvrez le couvercle du logement pour batterie (14a).
- Appuyez sur les deux boutons de déblocage (B) de la batterie.
- Faites glisser la batterie hors des contacts électriques (14b) (Image 7).
- Fermez le couvercle du logement pour batterie (14a).

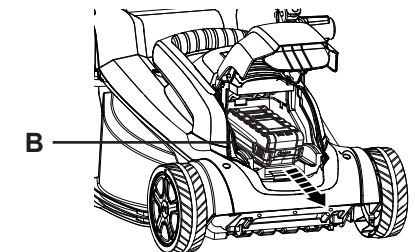

Image 7

Et dans le détail...



Fonctions du produit	21
Utilisation	25
Entretien et maintenance	30
Dépannage	31
Mise au rebut et recyclage	33
Garantie	33
Déclaration de conformité CE	34



Domaine d'utilisation

Cette tondeuse à gazon sur batterie MNL3635-Li-2 est conçue pour fonctionner avec une tension nominale de 36 V $\overline{=}$. L'outil est conçu pour être utilisé exclusivement avec les batteries MB3626-Li-E ou MB3640-Li-E.

1. L'outil est conçu exclusivement pour tondre le gazon dans les jardins domestiques. Il ne doit pas être utilisé pour tondre de l'herbe inhabituellement haute, sèche ou humide (par exemple l'herbe de pâturages), ou pour déchiqueter des feuilles.
2. Par sécurité, il est indispensable de lire intégralement la notice d'utilisation avant la première utilisation et de toujours respecter toutes les instructions qu'elle contient.
3. Cet outil est conçu exclusivement pour un usage domestique privé, il n'est pas conçu pour un usage commercial ou marchand. Il ne doit pas être utilisé à une finalité autre que celles décrites.

Boîte à outils et porte-accessoire

L'outil comporte une boîte à outils (7) et un porte-accessoire (4) préassemblés sur la barre supérieure de guidon (8) (Image 8).

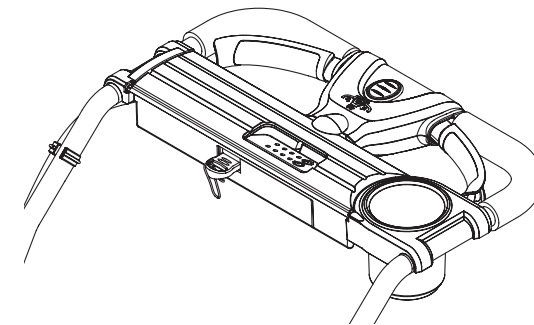
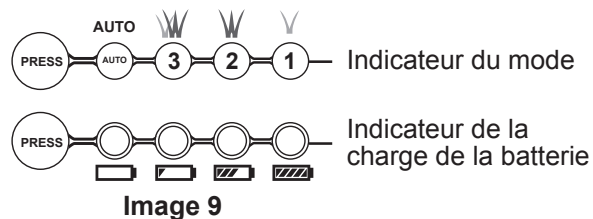

Image 8

Panneau de contrôle

Le panneau de contrôle (5) sur la barre supérieure de guidon permet de régler la puissance du moteur et indique le statut de la batterie. (Image 9).



Indicateur du mode (5a)

- Par défaut, la puissance du moteur est réglée sur **AUTO** et s'adapte automatiquement à votre gazon.
- Appuyez sur le bouton **PRESS** plusieurs fois pour sélectionner successivement les différentes puissances du moteur.
 - Réglez la puissance du moteur sur « **1** » si votre gazon ne nécessite qu'une tonte légère.
 - Réglez-la sur « **2** » pour tondre du gazon plus haut et plus épais.
- Réglez-la sur « **3** » pour utiliser la puissance maximale du moteur afin de tondre le gazon le plus difficile.

Indicateur de la charge de la batterie (5b)

- Appuyez sur le bouton **PRESS** pour contrôler la charge de la batterie.
- Le nombre de voyants qui s'allument dépend de la charge de la batterie. 4 voyants indiquent que la batterie est complètement rechargée, 1 voyant indique que la batterie doit être rechargée.

Régler la hauteur de coupe

Réglez la hauteur de coupe en fonction des besoins de votre gazon. La hauteur de coupe dépend du type de gazon et de sa hauteur réelle. Lors de la tonte d'herbes hautes, commencez avec la hauteur de coupe maximale et effectuez une deuxième coupe avec une hauteur de coupe moindre.

- Tirez le levier (12) vers la poignée de transport (13), puis déplacez-le vers l'avant ou l'arrière pour régler la hauteur de coupe (Image 10).

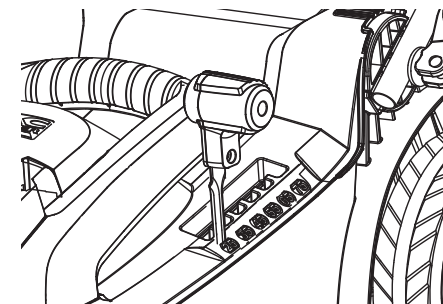

AVERTISSEMENT ! Veillez à ce que le levier s'encastre entre deux dents !



AVERTISSEMENT ! Lors de la première coupe de la saison, il faut utiliser une hauteur de coupe appropriée. N'utilisez pas une hauteur de coupe basse quand le gazon est long et glissant, sinon le moteur peut ne pas démarrer correctement.

Avant de démarrer la tondeuse, inspectez la hauteur du gazon. Si le gazon est trop haut, la tondeuse ne démarrera pas. Vous devez alors monter la hauteur de coupe. Cette fonction vous permet d'économiser le moteur et d'améliorer l'autonomie des batteries.

Bac de ramassage

Accrochez le bac de ramassage lors de l'utilisation de l'outil pour collecter l'herbe. Portez toujours le bac de ramassage par sa poignée (18a).

Indicateur de remplissage

1. Le bac de ramassage est pourvu d'un indicateur (18h) qui indique son niveau de remplissage pendant l'utilisation.

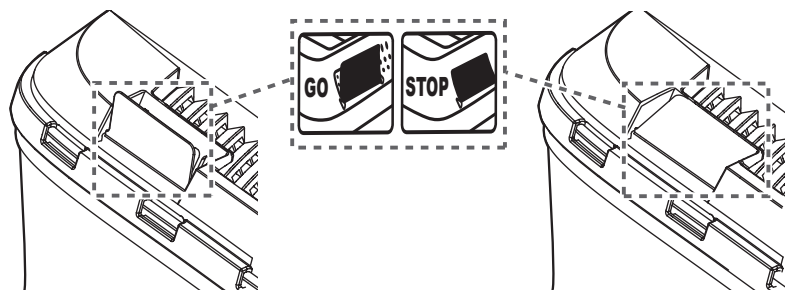

Image 11

Image 12

2. Quand l'indicateur est ouvert, il reste un volume suffisant dans le bac de ramassage pour ramasser l'herbe (Image 11).
3. Quand l'indicateur est fermé, le bac de ramassage est plein et doit être vidé (Image 12).

Vider le bac de ramassage

Videz le bac de ramassage (18) fréquemment pendant l'utilisation. N'attendez pas qu'il soit complètement plein. Nous vous recommandons de le vider quand il est à moitié plein.



REMARQUE : Si le bac de ramassage est plein, cela réduira les performances de cet outil.

1. Relevez le déflecteur arrière (17) et soulevez le bac de ramassage (18) hors des crochets pour le retirer.
2. Videz les herbes coupées sur un compost.
3. Réassemblez le bac de ramassage (18) sur l'outil.



AVERTISSEMENT ! N'essayez pas d'utiliser l'outil sans le bac de ramassage accroché dans le mode de collecte de l'herbe – Danger de projections d'objets !

Éteignez le moteur et attendez que la lame se soit complètement arrêtée avant de retirer le bac de ramassage !

Utilisation générale

1. Avant chaque utilisation, inspectez l'outil, sa batterie et son chargeur, ainsi que les accessoires pour vérifier qu'ils ne sont pas endommagés. N'utilisez pas l'outil s'il est endommagé ou présente des signes d'usure.
2. Vérifiez soigneusement que l'accessoire de coupe et les autres accessoires sont correctement assemblés.
3. Contrôlez la charge de la batterie. Rechargez-la si nécessaire.
4. Poussez toujours l'outil par son guidon. Maintenez le guidon sec pour garantir une préhension sûre.
5. Éteignez immédiatement l'outil si vous êtes troublé par quelqu'un entrant dans l'aire de travail pendant que vous travaillez. Attendez toujours l'arrêt complet de l'outil avant de le poser.
6. Ne vous surmenez pas. Faites régulièrement des pauses pour garantir que vous puissiez rester concentré sur le travail et conserver un contrôle total de l'outil.



AVERTISSEMENT ! Ne tondez pas avec des réglages trop restrictifs pour le moteur et la batterie (gazon et hauteur de coupe bas). Quand la puissance du moteur est insuffisante pendant la coupe, le bruit de la tondeuse change. Si cela se produit, lâchez le levier et relevez la hauteur de coupe. Il y a un risque de détérioration du moteur et de la batterie si la hauteur n'est pas modifiée.

Démarrage/Arrêt

1. Insérez la batterie dans le logement pour batterie (14).
2. Placez-vous derrière le guidon (1).
3. Insérez la clé de contact (6) dans son logement (6a). Elle ne peut être insérée que dans un seul sens (Image 13).
4. Tout en maintenant le verrou de sécurité (3) appuyé, tirez le levier d'interrupteur (2) vers le guidon (Image 14).

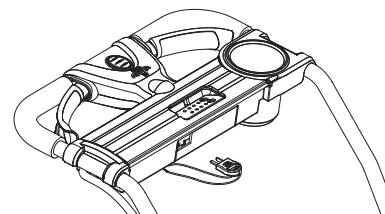

Image 13

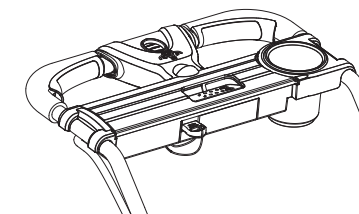

Image 14

5. Une fois que la tondeuse a démarré, relâchez le verrou de sécurité (3).
6. Relâchez le levier d'interrupteur (2) pour arrêter le moteur.

Tondre

1. Veillez à ce que le gazon soit exempt de pierres, bâtons, fils métalliques et autres objets pouvant endommager l'outil ou son moteur.
2. Ne coupez pas le gazon mouillé, car il a tendance à coller sous le carénage de l'outil, ce qui empêche la bonne évacuation des herbes coupées et peut vous faire glisser ou tomber.
3. Ne coupez jamais plus d'un tiers de hauteur totale du gazon pour que le gazon soit sain. À l'automne, le gazon ne doit être coupé que tant qu'il pousse.
4. Poussez lentement l'outil vers l'avant.
5. Tondez sur des bandes se chevauchant légèrement. Le motif le plus efficace pour tonde le gazon consiste en lignes droites le long de l'un des côtés. Cela permet de maintenir les bandes uniformes et de garantir que tout le gazon est tondu en évitant d'oublier certaines zones (Image 15).

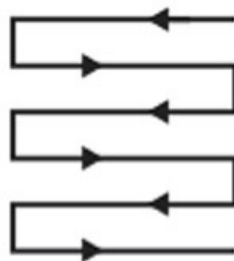

Image 15

6. Tondez autour des parterres de fleurs. Quand vous atteignez un parterre de fleurs se trouvant au milieu du gazon, tondez une ou deux bandes circulaires tout autour du parterre de fleurs.
7. Faites particulièrement attention quand vous changez de direction.
8. Videz régulièrement le bac de ramassage.



AVERTISSEMENT ! Si l'outil percute un objet étranger, éteignez-le immédiatement ! Laissez l'outil refroidir, puis inspectez-le soigneusement pour vérifier qu'il n'est pas endommagé ! Faites réparer tous les dommages avant de redémarrer l'outil !

Des vibrations excessives de l'outil pendant son utilisation indiquent qu'il est endommagé ! L'outil doit être rapidement inspecté et réparé !

9. **Ramassage de l'herbe :**
Videz régulièrement le bac de ramassage. Contrôlez la capacité avec l'indicateur (18h) du bac de ramassage (18).

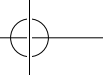

Après utilisation

1. Éteignez l'outil, retirez la clé de contact, retirez la batterie et laissez-le refroidir.
2. Inspectez l'outil, nettoyez-le, puis rangez-le comme décrit ci-après.

Règles d'or de l'entretien



AVERTISSEMENT ! Éteignez toujours l'outil, retirez toujours la batterie et laissez toujours l'outil refroidir avant de l'inspecter, de l'entretenir ou de le nettoyer !

1. Maintenez l'outil propre. Enlevez les débris de l'outil après chaque utilisation et avant de le ranger.
2. Le nettoyage régulier et approprié aide à garantir la sécurité d'utilisation et à prolonger la durée de vie de l'outil.
3. Avant chaque utilisation, inspectez l'outil pour vérifier qu'aucune pièce n'est usée ou endommagée. Ne l'utilisez pas si vous détectez des pièces cassées ou usées.



AVERTISSEMENT ! Effectuez l'entretien et les réparations en respectant scrupuleusement les instructions de cette notice d'utilisation ! Tout autre travail sur l'outil doit être effectué par un spécialiste qualifié !

Nettoyage général

1. Nettoyez l'outil avec un chiffon sec. Utilisez une brosse pour nettoyer les zones difficiles à atteindre.
2. Éliminez les salissures tenaces avec de l'air comprimé (3 bars maximum).
3. Inspectez l'outil pour vérifier qu'il n'est ni endommagé ni usé. Réparez les dommages conformément aux instructions de cette notice d'utilisation ou apportez l'outil dans un centre de réparation agréé avant de le réutiliser.



REMARQUE : N'utilisez pas de produits chimiques, alcalins ou abrasifs, ni de détergents ou de désinfectants agressifs pour nettoyer cet outil, car ils peuvent endommager ses surfaces.

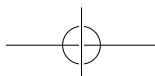

Dessous du carénage et accessoire de coupe (lame)



AVERTISSEMENT ! Portez des gants de sécurité quand vous travaillez sur la lame ou près d'elle ! Utilisez des ustensiles appropriés pour enlever les débris, par exemple un bâton en bois ! Ne le faites jamais à mains nues ! Utilisez toujours des pièces de rechange d'origine. L'accessoire de coupe doit être remplacé par une pièce de numéro d'identification réf. GMD0BX.00.02 SKB. N'assemblez aucun autre type d'accessoire de coupe !

Le remplacement de l'accessoire de coupe doit être effectué par un spécialiste qualifié ! Le réusinage et l'affûtage des lames ne sont pas recommandés, sauf s'ils sont effectués par un service de réparation ou un spécialiste de qualification similaire !

1. Veillez à ce que le dessous du carénage et l'accessoire de coupe (20) restent propres et exempts de débris. Enlevez les herbes coupées du canal d'éjection (21).
2. Inspectez régulièrement toutes les fixations, par exemple les écrous et les vis, pour vérifier qu'ils sont serrés avant utilisation. Après une utilisation prolongée, notamment sur des sols sablonneux, l'accessoire de coupe s'use et perd partiellement sa forme d'origine. L'efficacité de coupe s'en trouve réduite et l'accessoire de coupe doit être changé.
3. Pour garantir de bonnes performances de coupe, veillez à ce que l'accessoire de coupe (20) reste affûté. Remplacez l'accessoire de coupe usé ou endommagé par un neuf du même type ou faites-le affûter par un spécialiste qualifié.
4. Desserrez l'écrou hexagonal (20c) dans le sens antihoraire avec une clé appropriée et retirez-le avec l'accessoire de coupe (20) et la bague (20b) (Image 19).
5. Changez l'accessoire de coupe par un neuf du même type. Insérez l'accessoire de coupe (20) sur la broche en veillant à correctement l'aligner. Insérez la bague (20c) et l'écrou hexagonal (20c) sur la broche. Serrez l'écrou hexagonal dans le sens horaire avec un couple compris entre 55 N.m min. et 60 N.m max. pour garantir le fonctionnement sûr de votre outil.
6. Changez cet accessoire de coupe après 50 heures de tonte ou 2 ans, selon la condition se réalisant en premier. Si l'accessoire de coupe est fissuré ou endommagé, vous devez immédiatement le changer par un neuf.
7. Lubrifiez l'accessoire de coupe (20) après chaque utilisation pour prolonger sa durée de vie et celle de l'outil. Appliquez de l'huile de machine légère sur le bord de l'accessoire de coupe.

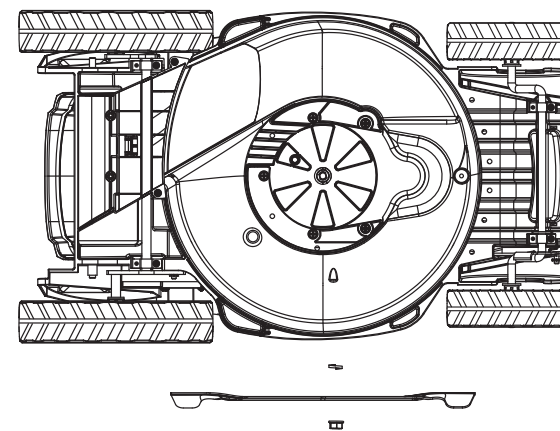

Image 16

Bac de ramassage

1. Inspectez le bac de ramassage (18) avant chaque utilisation. Ne l'utilisez pas s'il est endommagé.
2. Nettoyez le bac de ramassage (18) après utilisation avec de l'eau et du savon doux.
3. Laissez le bac de ramassage sécher complètement avant de le ranger pour éviter les moisissures.

Câble de commande

Contrôlez le câble de commande (16) avant chaque utilisation.



AVERTISSEMENT ! N'utilisez pas l'outil avec un câble de commande défectueux ou desserré !

Chargeur et Batterie



REMARQUE : Consultez les instructions d'utilisation fournies avec le chargeur et la batterie pour plus de détails.

Réparation

Cet outil ne contient aucune pièce réparable par le consommateur. Contactez un centre de réparation agréé ou une personne de qualification similaire pour le faire réviser et réparer.

Rangement

1. Nettoyez l'outil comme décrit précédemment.
2. Rangez l'outil et ses accessoires dans un endroit sec et abrité du gel.
3. Rangez toujours l'outil dans un endroit inaccessible aux enfants. La température idéale de stockage est comprise entre 10 °C et 30 °C.
4. Nous recommandons d'utiliser l'emballage d'origine pour ranger l'outil ou de le couvrir avec une pièce de tissu ou une boîte appropriée pour le protéger de la poussière.

Transport

1. Éteignez toujours l'outil, retirez toujours la clé de contact et retirez toujours la batterie avant de le transporter.
2. Attachez les protections de transport (si applicable).
3. Portez toujours l'outil par sa poignée.
4. Protégez l'outil de tout impact violent ou vibration forte pouvant se produire pendant son transport dans un véhicule.
5. Immobilisez l'outil pour éviter qu'il ne glisse ou ne tombe et pour éviter les dommages et les blessures.

Dépannage

Les dysfonctionnements supposés sont souvent dus à des problèmes que l'utilisateur peut régler lui-même. Par conséquent, inspectez l'outil à l'aide de ce chapitre. Dans la plupart des cas, le problème peut être résolu rapidement.



AVERTISSEMENT ! Effectuez uniquement les opérations décrites dans cette notice d'utilisation ! Si vous n'arrivez pas à régler le problème par vous-même, toutes les autres opérations d'inspection, de maintenance ou de réparation ne doivent être effectuées que par un centre de réparation agréé ou un spécialiste de qualifications similaires !

Problème	Cause possible	Solution
1. L'outil ne s'allume pas.	1.1 La batterie n'est pas correctement insérée. 1.2 La batterie est déchargée. 1.3 La batterie est endommagée. 1.4 Il y a un autre dysfonctionnement électrique de l'outil. 1.5 La clé de contact n'est pas insérée. 1.6 La hauteur du gazon est trop haute. Il y a un léger décalage entre l'appui sur le levier et le démarrage du moteur.	1.1 Insérez-la correctement. 1.2 Retirez et rechargez la batterie. 1.3 Faites réviser l'outil par un électricien spécialisé. 1.4 Faites réviser l'outil par un électricien spécialisé. 1.5 Insérez-la correctement. 1.6 Montez la hauteur de coupe pour permettre le démarrage. Appuyez sur le levier d'interrupteur pendant 3 à 5 s pour démarrer le moteur.
2. L'outil n'atteint pas sa pleine puissance.	2.1 La charge de la batterie est trop faible. 2.2 Les ouïes de ventilation sont bouchées. 2.3 La hauteur de coupe est trop basse.	2.1 Chargez la batterie. 2.2 Nettoyez les ouïes de ventilation. 2.3 Montez la hauteur de coupe.
3. L'outil s'arrête.	3.1 L'accessoire de coupe est bloqué.	3.1 Enlevez le bourrage.
4. Le résultat n'est pas satisfaisant.	4.1 L'accessoire de coupe est émoussé. 4.2 Le matériau à couper dépasse les capacités de l'outil. 4.3 La hauteur de coupe est incorrecte.	4.1 Affûtez ou remplacez l'accessoire de coupe. 4.2 Coupez exclusivement des matériaux adaptés aux capacités de l'outil. 4.3 Réglez la hauteur de coupe.

Problème	Cause possible	Solution
5. Bruit/vibrations excessifs.	5.1 L'accessoire de coupe est endommagé/émoussé.	5.1 Remplacez-le par un neuf.
	5.2 Les écrous/vis sont desserrés.	5.2 Resserrez les écrous/vis.

Mise au rebut et recyclage



Le produit est fourni dans un emballage le protégeant des détériorations pendant son expédition. Conservez l'emballage tant que vous n'êtes pas sûr que toutes les pièces ont été livrées et que le produit fonctionne correctement. Ensuite, recyclez l'emballage.

Les produits usagés sont potentiellement recyclables dans le cadre de la directive DEEE et ne doivent donc pas être jetés avec vos ordures ménagères. Aidez-nous à protéger l'environnement et à préserver les ressources naturelles en apportant ce produit dans un centre de collecte spécifique (s'il y en a).

Garantie

Ce produit bénéficie d'une garantie de 2 ans à partir de la date d'achat.

La garantie couvre les pannes et dysfonctionnements de l'appareil dans le cadre d'une utilisation conforme à la destination du produit et aux informations du manuel d'utilisation.

Pour être pris en charge au titre de la garantie, la preuve d'achat est obligatoire (ticket de caisse ou facture) et le produit doit être complet avec l'ensemble de ses accessoires.

La clause de garantie ne couvre pas les détériorations provenant d'une usure normale, d'un manque d'entretien, d'une négligence, d'un montage défectueux, ou d'une utilisation inappropriée (chocs, non-respect des préconisations d'alimentation électrique, stockage, conditions d'utilisation).

Sont également exclues de la garantie les conséquences néfastes dues à l'emploi d'accessoires ou de pièces de rechange non d'origine, ou non adaptées, au démontage ou à la modification de l'appareil.

Pour toutes requêtes relatives à la garantie, veuillez-vous adresser à un magasin affilié au distributeur auprès duquel vous avez acheté ce produit.

Le distributeur reste tenu des défauts de conformité du bien au contrat et des vices rédhibitoires dans les conditions prévues aux articles 1641 à 1649 du Code civil.

Déclaration CE de conformité



Nous

Kingfisher International Products Limited
3 Sheldon Square London W2 6PX Royaume-Uni

Déclarons que le produit
 Tondeuse à Gazon Électrique MLM3635-Li-2
 Numéro de série : de 000001 à 999999

Satisfait aux exigences de santé et de sécurité essentielles des directives suivantes :

Directive Machine 2006/42/CE

- EN 60335-1:2012+A11:2014
- EN60335-2-77:2010
- EN62233:2008

Directive CEM 2014/30/UE

- EN55014-1/A2:2011
- EN55014-2/A2:2008

Directives Bruit 2000/14/CE et 2005/88/CE

- Niveau de puissance acoustique mesuré : 91,93 dB(A)
- Niveau de puissance acoustique garanti : 96 dB(A)
- Numéro d'enregistrement de la certification : SNCH*2000/14*2005/88*2085*03
- N° de rapport de test : 15054139 004
- Le test de conformité a été effectué conformément à l'annexe VI de la directive.
- Organisme notifié : 0499, SOCIÉTÉ NATIONALE DE CERTIFICATION ET D'HOMOLOGATION S.À.R.L., 2a Kalchesbruck L-1852 LUXEMBOURG

Directive RoHS (LdSD) 2011/65/UE

Signataire autorisé et détenteur du dossier technique :

Signé par et au nom de :
 Kingfisher International Products Limited
 3 Sheldon Square
 London W2 6PX
 Royaume-Uni
 Jean-Christophe Ferrer
 Directeur du Groupe Qualité
 Le : 11/10/2016



Manufacturer, Fabricant, Producent,
Hersteller, Producător, Fabricante :
Kingfisher International Products Limited
3 Sheldon Square
London
W2 6PX
United Kingdom

FR

Distributeur : **Castorama France**
C.S. 50101 Templemars
59637 Wattignies CEDEX
www.castorama.fr

BRICO DÉPÔT
30-32 rue de la Tourelle
91310 Longpont-sur-Orge
France
www.bricodepot.com