

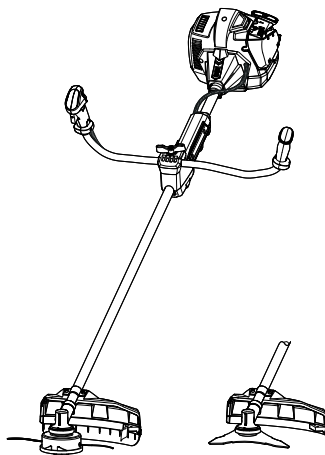

<b>EN</b>	<b>Petrol brushcutter 32,6 cm<sup>3</sup> - OPERATOR'S MANUAL</b> WARNING: read thoroughly the instruction booklet before using the machine.	2
<b>FR</b>	<b>Débroussailleuse thermique 32,6 cm<sup>3</sup> - MANUEL D'UTILISATION</b> ATTENTION: lire attentivement le manuel avant d'utiliser cette machine.	52
<b>PL</b>	<b>Kosa spalinowa 32,6 cm<sup>3</sup> - INSTRUKCJA OBSŁUGI</b> OSTRZEŻENIE: przed użyciem maszyny dokładnie przeczytać instrukcję.	102
<b>RU</b>	<b>Триммер бензиновый 32,6 см<sup>3</sup> — РУКОВОДСТВО ПО ЭКСПЛУАТАЦИИ</b> ОСТОРОЖНО: прежде чем использовать машину, внимательно прочтите данное руководство.	152
<b>ES</b>	<b>Desbrozadora a gasolina 32,6 cm<sup>3</sup> - MANUAL DE INSTRUCCIÓN</b> ADVERTENCIA: Lea atentamente todo el manual antes de utilizar el producto y guárdelo para futura referencia.	200
<b>PT</b>	<b>Roçadora a gasolina de 32,6 cm<sup>3</sup> - MANUAL DE INSTRUÇÕES</b> AVISO: leia atentamente o folheto de instruções antes de utilizar a máquina.	250
<b>RO</b>	<b>Motocositoare pentru iarbă și tufișuri, pe benzină, 32,6 cm<sup>3</sup> - MANUAL DE UTILIZARE</b> AVERTISMENT: citiți în întregime broșura cu instrucțiuni înainte de a utiliza mașina.	300



# MBCP32-2

EAN: 3663602940067

# C'est parti...

Ce mode d'emploi est important pour votre sécurité.  
Lisez-le attentivement dans son intégralité avant d'utiliser l'appareil,  
et conservez-le pour pouvoir vous y référer ultérieurement.



## Pour **commencer...** 52

<b>Informations techniques et légales</b>	53
Le <b>produit</b>	62
<b>Avant</b> de commencer	68
Guide <b>rapide</b>	74



## **Et dans le détail...** 77

<b>Fonctions</b> de l'appareil	78
<b>Utilisation</b>	83
<b>Entretien</b> et maintenance	88
<b>Dépannage</b>	95
<b>Mise au rebut</b> et recyclage	97
<b>Garantie</b>	98
<b>Déclaration</b> de conformité CE	99

## Mises en garde

---

- > Cet appareil n'est pas conçu pour être utilisé par des personnes aux capacités physiques, mentales, sensorielles réduites, ou manquant d'expérience et de connaissances (y compris les enfants), sauf si une personne responsable de leur sécurité leur a donné les indications nécessaires ou les surveille pendant l'utilisation.
- > Il convient de surveiller les enfants pour s'assurer qu'ils ne jouent pas avec l'appareil.

### Apprentissage

- > Lisez attentivement le mode d'emploi. Familiarisez-vous avec le mode d'emploi avant d'utiliser l'appareil pour la première fois.
- > L'appareil ne doit en aucun cas être utilisé par un enfant ou par une personne non familiarisée avec le mode d'emploi. Les réglementations locales définissent parfois des limites d'âge pour l'utilisateur.
- > N'utilisez jamais l'appareil à proximité d'animaux ou de personnes, notamment des enfants.
- > Gardez à l'esprit que l'utilisateur est responsable des accidents et des dommages causés à des tiers ou à leurs biens.
- > Cet appareil ne doit pas être utilisé par une personne fatiguée, malade ou sous l'influence de drogues ou d'alcool.
- > Cet appareil ne doit pas être utilisé s'il est endommagé ou sans ses protections.
- > Cet appareil ne doit en aucun cas être utilisé en intérieur.
- > Cet appareil émet des gaz d'échappement toxiques au moment où son moteur est lancé.
- > Lorsqu'il fonctionne, cet appareil peut produire de la poussière, des gaz ou de la fumée contenant des produits chimiques dangereux pour la santé.
- > Évitez de respirer volontairement les gaz d'échappement; tenez toujours l'appareil correctement pendant le travail.
- > Mettez des gants et gardez vos mains au chaud.
- > L'utilisation prolongée de cet appareil expose l'utilisateur à des vibrations susceptibles de provoquer un certain nombre de troubles collectivement dénommés syndrome des vibrations mains-bras (HAVS), qui se traduit par un blanchissement des doigts, ainsi que certaines maladies spécifiques comme le syndrome du canal carpien.
- > Pour réduire ce risque lors de l'utilisation de l'appareil, mettez toujours des gants de protection et gardez vos mains au chaud.
- > Les symptômes de l'HAVS peuvent être les suivants (cumulés ou non) : picotements et engourdissements dans les doigts, perte du toucher; perte de force dans les mains ; blanchissement des doigts suivi de rougissement et de douleur (en particulier dans les climats froids et humides, dans la plupart des cas limité au bout des doigts). Si vous remarquez l'un de ces symptômes, consultez immédiatement un médecin.

### Préparation

- > Cet appareil peut causer de graves blessures. Lisez attentivement le mode d'emploi; il contient des instructions sur la manipulation, la préparation, l'entretien, le démarrage et l'arrêt de l'appareil. Familiarisez-vous avec les commandes et l'utilisation correcte de l'appareil.
- > Faites attention aux lignes électriques à haute tension.
- > Évitez d'utiliser l'appareil à proximité d'autres personnes, notamment d'enfants.
- > Habillez-vous de manière appropriée. Ne portez pas de vêtements amples ni de bijoux, car ceux-ci peuvent d'être happés par les pièces mobiles. Il est recommandé de porter des gants de travail, des lunettes de protection et des chaussures avec semelle antidérapante.
- > Soyez particulièrement vigilant lors de la manipulation des carburants. Ils sont facilement inflammables, et leurs vapeurs sont explosives. Observez toujours les points suivants :
  - Utilisez toujours les récipients prévus à cet effet.
  - N'essayez en aucun cas de déboucher le réservoir ou de le remplir pendant que l'appareil est en marche. Avant de remplir, attendez que le moteur et le pot d'échappement aient refroidi.
  - Ne fumez pas en utilisant l'appareil. Remplissez toujours le réservoir en plein air.
  - L'appareil et le carburant ne doivent en aucun cas être entreposés dans une pièce où se trouve une source de flamme nue (ex : chauffe-eau).
  - En cas de déversement accidentel de carburant, éloignez l'appareil avant de le mettre en marche.
  - Après avoir rempli le réservoir, n'oubliez pas de remettre le bouchon en place et de bien le serrer.
  - S'il est nécessaire de vider le réservoir de carburant, cela doit être fait en extérieur.
- > Ranger l'appareil dans un endroit sec et propre, à l'abri du rayonnement direct du soleil. Nettoyer l'appareil et vider son réservoir avant de le ranger. Toutes ces conditions doivent être remplies pour que l'appareil puisse être rangé en intérieur.
- > Si la lame heurte un objet étranger ou si l'appareil se met à vibrer ou à produire des bruits suspects, coupez l'alimentation et attendez l'arrêt complet de l'appareil. Déconnectez le connecteur de la bougie et procédez de la manière suivante :
  - repérez les signes de dégâts éventuels;
  - repérez les pièces desserrées et resserrez-les, le cas échéant;
  - réparez tous les pièces endommagées ou remplacez-les par des pièces de spécifications identiques.

### Utilisation

- > Cet appareil ne doit pas être utilisé pour un autre usage que celui décrit dans le mode d'emploi.
- > Portez toujours un pantalon long et des chaussures de protection quand vous utilisez l'appareil. N'utilisez pas l'appareil pieds nus ou avec des tongs. Portez des lunettes ou un masque de protection.
- > Inspectez attentivement la surface à travailler et enlevez tous les objets susceptibles d'être projetés par l'appareil.
- > Avant chaque utilisation et après chaque impact, examinez l'appareil pour voir s'il est usé ou endommagé, et effectuez les réparations qui s'imposent.
- > N'utilisez jamais l'appareil sans ses capots de sécurité, ou si ceux-ci sont endommagés.
- > N'approchez jamais vos mains ou vos pieds de la lame, notamment lors du démarrage de l'appareil.
- > L'appareil ne doit en aucun cas être utilisé par un enfant ou par une personne non familiarisée avec le mode d'emploi.
- > N'utilisez jamais l'appareil avec des personnes à proximité (notamment des enfants) ou des animaux de compagnie.
- > Utilisez l'appareil uniquement à la lumière du jour ou sous une lumière artificielle suffisante.
- > Coupez le moteur avant
  - de nettoyer l'appareil, de le débloquer,
  - de procéder à toute manipulation de réglage, d'entretien ou de contrôle,
  - de modifier la position de l'accessoire de coupe,
  - et de laisser l'appareil sans surveillance.
- > Avant de lancer le moteur, assurez-vous que l'appareil se trouve dans une position correcte, telle que définie dans le mode d'emploi.
- > L'utilisateur de l'appareil doit toujours travailler dans une position stable et sans danger.
- > N'utilisez pas l'appareil si la lame est endommagée ou trop abîmée.
- > Afin de réduire les risques d'incendie, faites en sorte que le moteur et le silencieux ne soient jamais obstrués par des feuilles, des débris ou un excès de lubrifiant.
- > L'appareil ne doit en aucun cas être utilisé sans les poignées et les écrans de protection correctement montés. N'essayez jamais de faire fonctionner l'appareil partiellement monté ou modifié d'une manière non autorisée.
- > Tout appareil doté de deux poignées doit être tenu à deux mains.
- > Restez vigilant et anticipez tous les dangers potentiels aux alentours de la zone de travail, dont vous pourriez ne pas avoir conscience du fait du bruit de l'appareil.
- > L'accessoire de coupe et la lame servant à trancher le fil de coupe doivent être manipulés avec précaution. Si vous changez le fil de coupe, assurez-vous que le fil neuf est bien installé avant d'allumer l'appareil.
- > Les ouvertures d'aération doivent rester dégagées en permanence.

**Entretien et rangement**

- > Avant de ranger, réparer ou examiner l'appareil, éteignez-le, déconnectez le fil de la bougie d'allumage et attendez l'arrêt complet des parties mobiles. Laissez l'appareil refroidir avant de procéder à des contrôles ou à des réglages.
- > Rangez le produit de manière à ce que les vapeurs de carburant ne puissent pas entrer en contact avec une étincelle ou avec une flamme nue. Attendez toujours que l'appareil ait refroidi avant de le ranger.
- > Après usage, rangez l'appareil dans un endroit hors de portée des enfants.
- > Utilisez exclusivement les pièces de rechange et des accessoires recommandés par le fabricant.

**Manipulation du carburant**

- > Respectez les instructions d'entretien et de réparation de l'appareil. N'apportez aucune modification à l'appareil. N'essayez jamais de modifier la vitesse de rotation et les autres réglages du moteur et de l'appareil. Les informations sur l'entretien et les réparations figurent dans le mode d'emploi.
- > Ne touchez jamais l'appareil de manière inconsidérée, vous risqueriez de vous brûler. Pendant que l'appareil fonctionne et immédiatement après, certaines parties (le pot d'échappement, le moteur etc.) sont portées à très haute température ! Prenez en compte les indications figurant sur l'appareil.
- > L'entrée d'air du moteur doit rester dégagée en permanence. Faites attention à ce qu'elle ne soit jamais obstruée par de la poussière, des gaz, de la fumée ou autres saletés.
- > La zone de travail doit être suffisamment bien aérée. L'appareil doit rester accessible de tous les côtés.
- > Avant de remplir le réservoir, éteignez l'appareil et attendez son refroidissement. L'essence est hautement inflammable. Ne fumez surtout pas pendant le remplissage ! De même, ne remplissez pas le réservoir à proximité d'un feu !
- > Pour le remplissage, utilisez toujours des ustensiles adéquats (ex : entonnoir, goulot de remplissage). Éviter tout débordement sur l'appareil ou sur le tuyau d'échappement. Cela pourrait provoquer un incendie. En cas de renversement accidentel de carburant, essayez soigneusement toutes les parties aspergées. Tous les résidus doivent impérativement être éliminés avant que l'appareil ne soit remis en marche !
- > Les vapeurs de carburant et les gaz d'échappement sont nocifs. Les vapeurs de carburant sont inflammables. N'utilisez jamais l'appareil dans un environnement potentiellement explosif.
- > Lors du remplissage du réservoir, n'inspirez pas les vapeurs de carburant. Ne remplissez jamais le réservoir dans une pièce fermée (ex : cave, garage) : risque d'intoxication ou d'explosion !
- > Évitez tout contact de l'essence avec la peau.

- > Évitez de manger ou boire pendant le remplissage du réservoir. En cas d'ingestion accidentelle d'essence ou d'huile, ou en cas de contact avec les yeux, appelez immédiatement les urgences.
- > Après le remplissage, refermez immédiatement le réservoir. Assurez-vous que le bouchon est correctement fermé.
- > N'utilisez jamais l'appareil sans le filtre à air en place.

### Réduction du bruit et des vibrations

Afin de réduire l'impact négatif des vibrations et du bruit, limitez la durée des séances de travail, travaillez en mode de bruit et de vibrations réduits, et portez des équipements de protection individuelle. Afin de minimiser l'exposition aux vibrations et au bruit, tenez compte des points suivants :

- > Utilisez seulement l'appareil d'une manière conforme à son design et aux instructions.
- > Faites en sorte que l'appareil reste en bon état et correctement entretenu.
- > Utilisez les outils adéquats avec l'appareil, et faites en sorte qu'ils restent en bon état.
- > Gardez toujours une bonne prise sur les poignées/surfaces de préhension.
- > Cet appareil doit être correctement entretenu de la manière décrite dans le mode d'emploi. Faites en sorte qu'il soit suffisamment graissé (le cas échéant).
- > Si vous devez travailler avec un appareil à fortes vibrations, étalez le travail sur plusieurs jours.

### Urgences

**À l'aide du présent mode d'emploi, familiarisez-vous avec l'utilisation de cet appareil. Assimilez bien les mises en garde et suivez-les à la lettre. Cela permettra de réduire les risques d'accidents.**

- > **Restez vigilant à tout instant lorsque vous utilisez cet appareil. Vous serez ainsi en mesure d'anticiper les risques et de les gérer.** Une réaction rapide permet de réduire les risques de dommages corporels et matériels.
- > **En cas de dysfonctionnement, arrêtez le moteur et débranchez le connecteur de la bougie.** Faites regarder l'appareil par un professionnel qualifié et, le cas échéant, faites-le réparer avant de le réutiliser.
- > **En cas d'incendie, coupez le moteur et débranchez le connecteur de la bougie.** Si le bouton marche/arrêt de l'appareil n'est plus accessible, prenez immédiatement les mesures qui s'imposent pour éteindre l'incendie.



**ATTENTION** ! N'essayez en aucun cas d'éteindre l'incendie avec de l'eau. Les feux de carburant s'éteignent au moyen d'agents extincteurs spéciaux. Nous vous recommandons de garder un extincteur adéquat à portée de main dans la zone de travail.

#### Risques résiduels

**Même si vous utilisez cet appareil en respectant les normes de sécurité, certains risques de dommages corporels et matériels subsistent. Du fait du mode de construction et de fonctionnement de l'outil, vous pouvez notamment être exposé aux risques suivants :**

- > Les fortes vibrations peuvent être nuisibles à la santé si l'outil est utilisé pendant une durée trop longue, ou si l'outil n'est pas utilisé et entretenu conformément aux instructions.
- > Dommages aux biens et aux personnes causés par des accessoires cassés ou par l'impact soudain de l'appareil avec des objets cachés en cours d'utilisation.
- > Dommages aux biens et aux personnes résultant de la projection d'objets. Brûlures en cas de contact avec des surfaces chaudes.



**ATTENTION** ! Cet appareil génère un champ électromagnétique pendant qu'il fonctionne ! Dans certaines circonstances, ce champ magnétique peut interférer avec les implants médicaux actifs ou passifs ! Afin de réduire les risques de blessures graves voire mortelles, les personnes portant des implants médicaux doivent consulter leur médecin et le fabricant de leur implant avant d'utiliser ce produit !



## Symboles

Sur l'appareil, sur la plaque signalétique et dans le mode d'emploi, vous trouverez entre autres les symboles et abréviations suivants. Familiarisez-vous avec leur signification afin de réduire les risques de dommages corporels et matériels.

kW	Kilowatt	min <sup>-1</sup>	par minute
kg	Kilogramme	m/s <sup>2</sup>	Mètres par secondes carrées
cm <sup>3</sup>	Centimètres cubes	dB(A)	Décibel (pondéré A)
mm	Millimètres	l	Litres

mm.aaaa : Code date de fabrication, année de fabrication (aaaa) et mois de fabrication (mm)



Soyez vigilant et prenez en compte les risques communs. Ce symbole d'avertissement, combiné à d'autres symboles ou instructions, indique la présence de certains risques pouvant être à l'origine de dommages corporels et matériels s'ils ne sont pas pris en compte. Lisez attentivement ce mode d'emploi dans son intégralité avant d'utiliser l'appareil pour la première fois.



Ce symbole attire l'attention de l'utilisateur sur certaines informations complémentaires concernant l'appareil et son utilisation.



Portez des lunettes de protection !



Portez un masque respiratoire !

Portez un casque antibruit  
Portez un casque de protection



Portez un masque de protection !



Portez des chaussures solides.



Protégez-vous les mains avec des gants de protection si vous devez toucher l'accessoire de coupe ou effectuer des manipulations d'entretien à proximité de celui-ci !



Ne pas exposer à la pluie ni à l'humidité en général.



Aucune source de flamme nue ne doit se trouver dans la zone de travail et à proximité de l'appareil et de matériaux inflammables !



Ne pas fumer dans la zone de travail et à proximité de l'appareil et de matériaux inflammables !



Utilisez une lame métallique à trois dents.



Ne pas utiliser avec une lame de scie !



Inspectez la surface à travailler et enlevez tous les objets susceptibles d'être projetés par l'appareil. Si vous découvrez un objet caché en cours de travail, éteignez l'appareil et retirez l'objet.



Attention aux objets projetés. Pendant les travaux, la machine pourrait lancer des objets au hasard.



Surface brûlante, ne pas toucher. Les surfaces de l'appareil sont portées à haute température et peuvent causer des brûlures en cas de contact. Une fois éteint, l'appareil peut rester très chaud pendant longtemps !



Cet appareil produit des gaz d'échappement nocifs. En cas d'utilisation inappropriée, ces gaz d'échappement peuvent causer une intoxication, une perte de conscience voire un décès !



Risque d'incendie/matériaux inflammables



Débranchez le connecteur de la bougie avant toute manipulation de montage, de nettoyage, de réglage ou d'entretien, avant de ranger l'appareil et avant de le transporter !



Aucune autre personne ne doit s'approcher de la zone de travail pendant que l'appareil fonctionne. Une distance minimale de 15 m doit être observée.



Attention aux ricochets de lame.



Des objets peuvent être projetés et frapper l'utilisateur ou les personnes situées à proximité. Les autres personnes et les animaux doivent rester à distance de l'appareil pendant qu'il fonctionne. Les enfants ne doivent en aucun cas s'approcher de la zone de travail.



Fréquence de rotation maximale de la broche de l'accessoire de coupe en  $\text{min}^{-1}$ .



Remplissez le réservoir avec un mélange essence/huile dans une proportion de 40:1. N'essayez en aucun cas d'utiliser un mélange dans d'autres proportions. Avant de remplir le réservoir, éteignez l'appareil et attendez qu'il ait refroidi.



Indication du mélange indiqué sur le bouchon du réservoir de carburant.



Niveau de puissance acoustique garanti en dB



Starter - position FERMÉE



Starter - position OUVERTE



Injecteur de départ



Ce produit est conforme aux directives européennes applicables et une méthode d'évaluation de conformité pour ces directives a été réalisée.

MBCP32-2 Dénomination de l'outil (marque M\_MacAllister ; BC\_ Débrossailleuse ; P\_à essence)

Commençons...

# Le produit

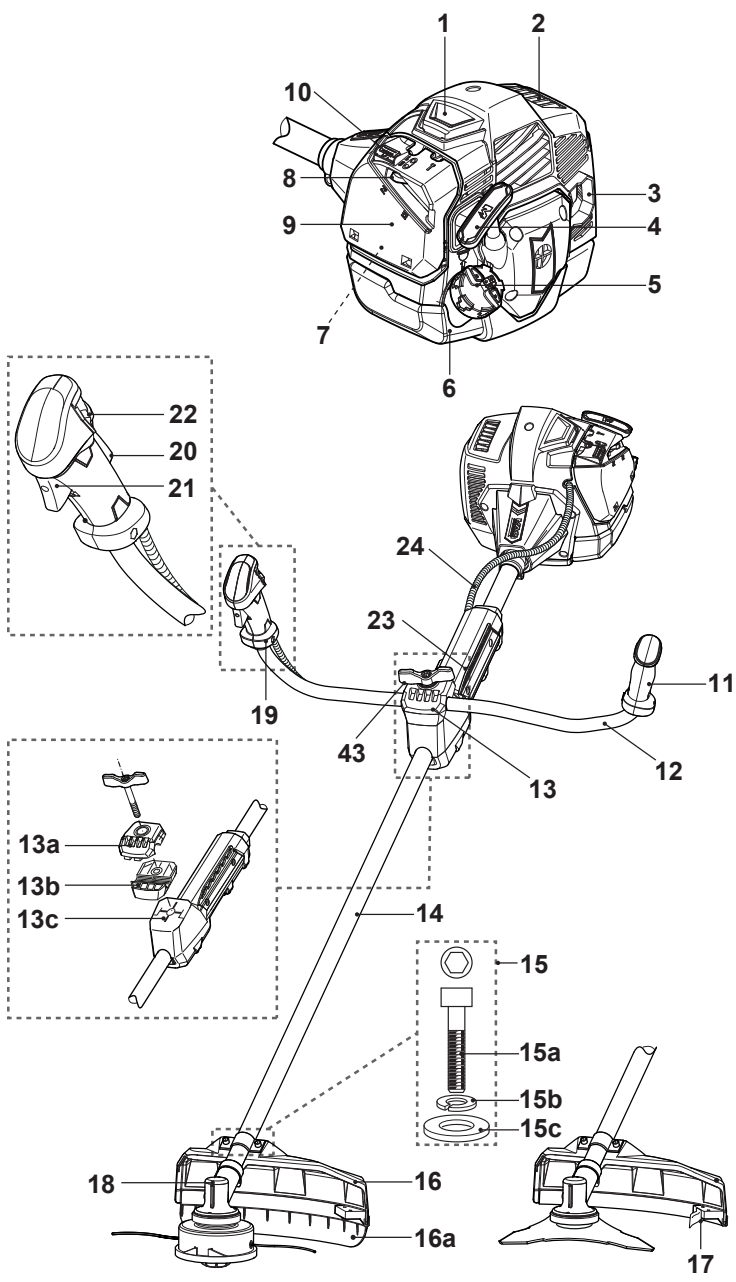

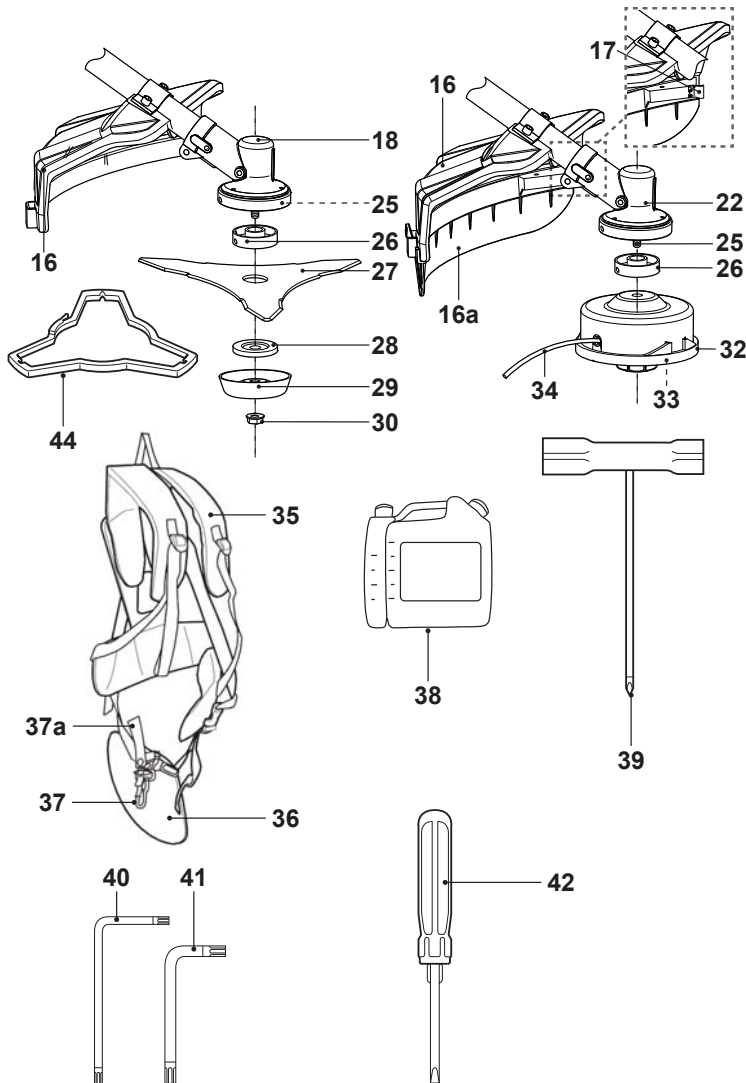

Commençons...

## Débroussailleuse/coupe-herbe

- |                                    |  |
|------------------------------------|--|
| 1. Raccord de la bougie d'allumage | 20. Blocage de la gâchette             |
| 2. Ouvertures d'aération           | 21. Accélérateur                       |
| 3. Silencieux                      | 22. Interrupteur<br>(On "I" / Off "O") |
| 4. Poignée du lanceur à rappel     | 23. Support de suspension              |
| 5. Bouchon du réservoir d'essence  | 24. Câble de commande                  |
| 6. Réservoir d'essence             | 25. Broche                             |
| 7. Injecteur de départ             | 26. Flasque d'appui                    |
| 8. Starter                         | 27. Lame                               |
| 9. Couvercle                       | 28. Flasque de serrage                 |
| 10. Loquet                         | 29. Coupe de protection                |
| 11. Poignée                        | 30. Écrou de bride                     |
| 12. Manche                         | 32. Tête de coupe                      |
| 13. Support                        | 33. Bouton                             |
| 13a. Couvercle                     | 34. Fil de coupe                       |
| 13b. Plaque                        | 35. Harnais                            |
| 13c. Support                       | 36. Protège-hanche                     |
| 14. Manche                         | 37. Mousqueton                         |
| 15. Kit de montage (x 2)           | 37a. Attache de sûreté                 |
| 15a. Boulon                        | 38. Bouteille                          |
| 15b. Rondelle élastique            | 39. Outil universel                    |
| 15c. Rondelle                      | 40. Clé torx T25                       |
| 16. Capot de protection            | 41. Clé torx T30                       |
| 16a. Rebord                        | 42. Tournevis (droit et cruciforme)    |
| 17. Lame de coupe                  | 43. Bouton en plastique                |
| 18. Tête de montage                | 44. Protection de la lame              |
| 19. Poignée de commande            |  |

## Spécifications techniques

---

### Généralités

- > **Dimensions (L x P x H)** : 1820 x 680 x 460 mm
- > **Masse (sans le carburant, le capot de protection et l'accessoire de coupe, le harnais)** : 7,9 kg
- > **Volume (réservoir de carburant)** : 850 cm<sup>3</sup> (ml)
- > **Type de carburant** : essence 95 sans plomb
- > **Type d'huile** : Huile à 2 temps
- > **Rapport de mélange essence/huile** : 40:1
- > **Accessoire de coupe**
  - **Lame** : 3 dents, Ø 255 mm
  - **Tête de coupe** : type bobine, Ø 430 x Ø 2,4 mm, fil nylon

### Moteur

- > **Type de moteur** : 2 temps à refroidissement à air
- > **Cylindrée** : 32,6 cm<sup>3</sup>
- > **Puissance maximale du moteur (mesurée d'après la norme ISO 8893)** : 1,0 kW
- > **Fréquence de rotation maximale de la broche**
  - **Lame** : 8250 min<sup>-1</sup>
  - **Tête de coupe** : 6750 min<sup>-1</sup>
- > **Vitesse du moteur (fréquence de rotation) à la fréquence de rotation maximale recommandée pour la broche**
  - **Lame** : 11 000 min<sup>-1</sup>
  - **Tête de coupe** : 11 000 min<sup>-1</sup>
- > **Vitesse du moteur (fréquence de rotation) au ralenti** : 2700 min<sup>-1</sup> - 3500 min<sup>-1</sup>
- > **Vitesse d'embrayage** : 4500 min<sup>-1</sup>

- > **Type de bougie d'allumage** : Champion RCJ7Y
- > **Distance entre les électrodes** : 0,6 mm - 0,7 mm

### Niveaux acoustiques

**Niveau de pression acoustique équivalent en  $L_{pA}$  mesuré selon l'EN ISO 22868**

- > **Débroussailleuse (mode course)  $L_{pA,ld}$**  : 93,22 dB(A)
- > **Coupe-bordure (mode course)  $L_{pA,ld}$**  : 93,51 dB(A)
- > **Incertitude K** : 2,5 dB(A)

**Niveau de pression acoustique équivalent en  $L_{pA}$  mesuré selon l'EN ISO 22868 et la Directive 2000/14/EC**

- > **Débroussailleuse  $L_{WA}$**  : 109,98 dB(A)
- > **Coupe-bordures  $L_{WA}$**  : 109,51 dB(A)
- > **Incertitude K** : 2,5 dB(A)
- > **Valeurs garanties** : 114 dB(A)

### Vibrations mesurées selon la norme EN ISO 22867

- > **Débroussailleuse (mode course)** : 4,253 m/s<sup>2</sup>
- > **Coupe-bordure (mode fonctionnement)** : 3,789 m/s<sup>2</sup>
- > **Incertitude K** : 1,5 m/s<sup>2</sup>

La valeur déclarée des vibrations a été mesurée selon une méthode de test standard qui peut être utilisée pour la comparaison d'un appareil avec un autre.

La valeur déclarée des vibrations peut également servir dans le cadre d'une évaluation préliminaire de l'exposition.





**ATTENTION !** L'émission de vibration pendant l'utilisation réelle de l'appareil peut différer de la valeur totale déclarée en fonction de la manière dont l'appareil est utilisé. Prenez les mesures appropriées pour vous protéger contre l'exposition aux vibrations. Ces mesures doivent prendre en compte toutes les parties du cycle de fonctionnement (moments où l'appareil est éteint, moments où il tourne à vide, etc.). Les mesures adéquates incluent notamment : entretenir l'appareil et les accessoires de manière régulière, garder les mains au chaud, faire des pauses régulières, planifier les séances de travail.

Commençons...

## Déballage

---

- > Sortez les pièces de l'emballage et posez-les sur une surface plane et stable.
- > Enlevez tous les matériaux d'emballage ainsi que les accessoires de livraison, le cas échéant.
- > Vérifiez que le produit est complet et en bon état. Si l'une des pièces est manquante ou endommagée, n'utilisez pas l'appareil et contactez le magasin d'achat. L'utilisation d'un produit incomplet ou endommagé peut représenter un danger à la fois pour les biens et pour les personnes.
- > Vérifiez que vous disposez de tous les accessoires nécessaires au fonctionnement et à l'utilisation de l'appareil. Les accessoires incluent notamment les équipements de protection individuelle.

## Accessoires requis

---

### (non fournis)

Équipements de protection individuelle adéquats  
essence 95 sans plomb.  
Huile de moteur à 2 temps  
Entonnoir à carburant avec filtre

### (Fournis)

Bidon à mélange  
Clé torx (x 2)  
Outil universel

## Montage

---

- > Enlevez tous les matériaux d'emballage ainsi que les accessoires de livraison.
- > Débranchez le connecteur de la bougie d'allumage [1].



**ATTENTION** ! L'appareil doit être entièrement monté avant d'être mis en marche ! N'utilisez jamais un appareil monté seulement en partie ou comportant des pièces endommagées !



**REMARQUE :** Prenez soin des petites pièces que vous enlevez lors du montage et lors des réglages. Gardez-les soigneusement afin d'éviter de les perdre.

### Poignée auxiliaire

- > Desserrer le bouton en plastique.
- > Retirez le couvercle (13a) et la plaque (13b) du support inférieur (13c) (Fig.1).
- > Retirez le bouton en plastique.
- > Placer la plaque [13b] sur le support inférieur [13c].
- > Alignez le tube [12] (commandes droites et moteur à l'arrière) en vérifiant que la rainure du tube [12] est en-dessous [13a].
- > Utilisez le bouton en plastique [43] pour le fixer en place avec le couvercle (13a).
- > Verrouiller la poignée en position correcte pour l'opérateur à travers le bouton en plastique [43].
- > Fixez le câble de commande [24] sur le support de suspension (Fig. 3).

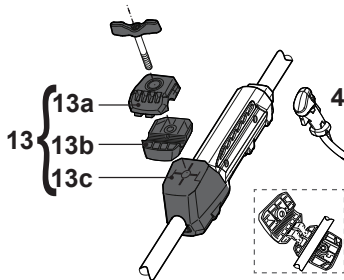

Fig. 1

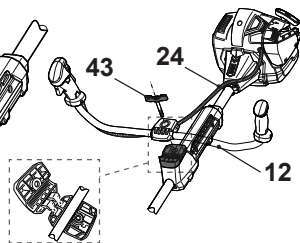

Fig. 2

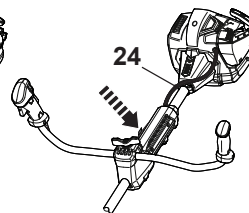

Fig.3

### Capot de protection

Le capot de protection de l'appareil est composé de deux pièces : le capot proprement dit [16] et le rebord [16a]. Le rebord doit être monté ou démonté selon le travail à effectuer.

- > Enlevez les kits de montage pré-montés du capot de protection, et gardez-les à portée de main.
- > Placez le capot [16] sur le support.
- > Fixez le capot [16] avec les kits de montage [15], en utilisant la clé torx T30 [41] en forme de tournevis (Fig. 4).

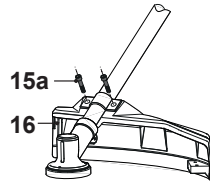

Fig. 4

- > En mode débroussailluse, détachez la pièce d'extrémité [16a] de la protection [16] en appuyant sur les trois onglets au moyen de l'outil (Fig. 5).
- > En mode coupe-herbe, montez le rebord [16a] sur le capot [16] en faisant entrer les loquets dans les trous correspondants (Fig. 6).

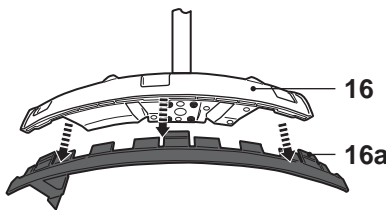

Fig. 5

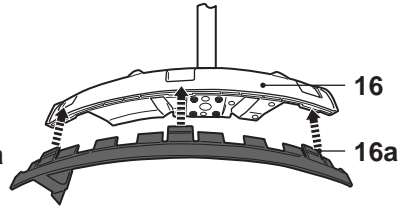

Fig. 6

### Options de coupe

Vous devez monter la tête de coupe correspondant au mode d'utilisation de l'appareil.

### Lame de débroussailleuse

- > S'assurer que le carter [16] soit monté correctement, SANS le rebord [16a].
- > Insérer la bride d'appui [26], et tourner jusqu'à porter le trou parallèle à l'encoche qui se trouve sur la tête de montage [18].
- > Introduisez l'outil [40] dans le trou pour bloquer la rotation de la broche.
- > Insérer la lame [27] sur la broche [25], s'assurer que la flèche indiquant la direction de rotation soit dans le même sens de celle du carter de protection [16]. La lame doit être parfaitement alignée avec l'anneau saillant de la bride d'appui [26].
- > Insérer la bride de serrage [28].
- > Insérer la coupelle de protection [29].
- > Visser l'écrou bridé dans le sens de rotation indiqué, à l'aide de l'outil multi-usage [39] (Fig. 7).
- > Retirer l'outil [40].

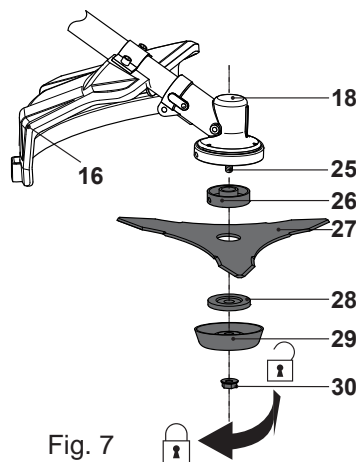

Fig. 7

### Tête de coupe

- > S'assurer que le carter [16] soit monté correctement, AVEC le rebord [16a].
- > Insérer la bride d'appui [26], et tourner jusqu'à porter le trou parallèle à l'encoche qui se trouve sur la tête de montage [18].
- > Introduisez l'outil [40] dans le trou pour bloquer la rotation de la broche.
- > Insérer et visser la tête à fil en nylon comme indiqué (Fig. 8).
- > Retirer l'outil [40].

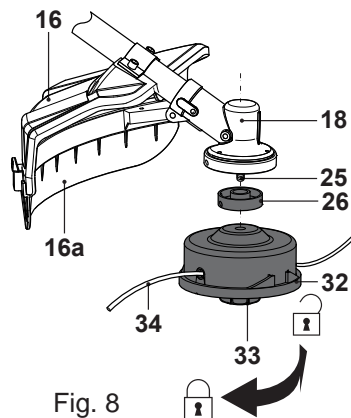

Fig. 8



**ATTENTION !** Ne pas attacher la flasque d'appui [28] quand on utilise la tête de coupe.

## Carburant

- > Cet appareil est équipé d'un moteur à 2 temps.
- > Placez l'appareil sur une surface plane et stable. Il est recommandé de placer une feuille isolante en dessous.
- > Dans le bidon à mélange fourni [38], mélangez de l'essence ordinaire sans plomb avec de l'huile de qualité pour moteurs à 2 temps à refroidissement à air.
- > Utilisez une huile avec antioxydant de qualité, portant une étiquette indiquant qu'elle est expressément destinée aux moteurs 2 temps à refroidissement à air (huile JASO FC ou ISO EGC).
- > N'utilisez pas d'huile BIA ou TWC (pour moteurs 2 temps à refroidissement à eau).
- > Le rapport de mélange essence/huile recommandé est 40:1 (Fig. 9).
- > Le tableau sert de référence pour les quantités d'essence et d'huile à utiliser pour la préparation du mélange.

Essence	Huile
[ml]	[ml]
100	2,5
200	5,0
300	7,5
400	10,0
500	12,5

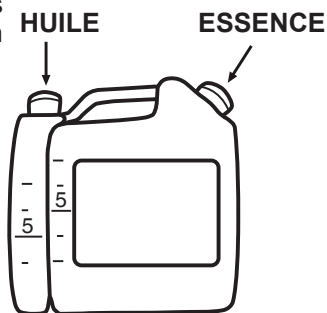

Fig. 9

- > Utiliser uniquement le rapport 40:1 comme référence pour cet appareil lorsque vous préparez le mélange dans la bouteille.
- > L'essence et l'huile doivent être insérés sur leur côté respectif selon l'échelle disponible sur la bouteille. Par exemple, remplir l'essence jusqu'au niveau « 5 » en premier, et ensuite remplir l'huile à 2 temps jusqu'au niveau « 5 ». Cela représente le rapport 40:1 lorsque vous utilisez l'échelle 40:1.
- > En inclinant le réservoir, l'huile tombe dans l'essence. Brasser la bouteille vigoureusement pour mélanger le produit.



**REMARQUE** : Le mélange ne doit en aucun cas s'effectuer directement dans le réservoir de l'appareil.



**ATTENTION** ! Cet appareil est livré sans carburant dans le moteur ! Il est indispensable de faire le plein de carburant avant d'utiliser l'appareil !





**ATTENTION !** Le carburant et l'huile sont extrêmement inflammables. Les vapeurs explosent en cas d'ignition ! Assurez-vous qu'aucune source de flamme nue n'est située à proximité de l'appareil ! Ne fumez pas pendant le remplissage d'huile ou de carburant !

- > Dévissez le bouchon du réservoir de carburant [5], puis ôtez-le (Fig. 10).
- > Utilisez exclusivement le mélange huile/essence prévu. Évitez de trop remplir le réservoir. Laissez un espace d'au moins 5 mm entre la surface du carburant et la paroi supérieure du réservoir [6], afin que le carburant puisse s'étendre (Fig. 11).

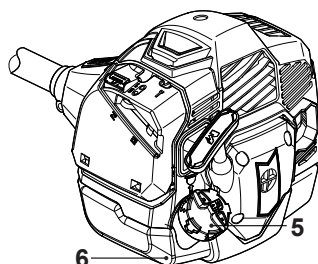

Fig. 10

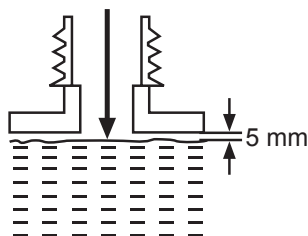

Fig. 11

- > Essuyez les éventuelles coulures de carburant avec un chiffon et remettez en place le bouchon du réservoir [5].
- > Le carburant, l'huile usagée et les objets salis avec doivent être mis au rebut d'une manière conforme aux réglementations locales.



**REMARQUE :** L'huile et le carburant s'abîment avec le temps. Le moteur peut être difficile à démarrer si le carburant est resté dans le réservoir pendant plus de 30 jours.



À l'approche de la fin de la saison, il est préférable de mettre juste assez de carburant pour chaque séance de travail, afin que le réservoir soit vide à chaque fois que vous rangez l'appareil. Si vous avez l'intention de laisser l'appareil inutilisé pendant plus de 30 jours, videz l'excédent de carburant.

## Contrôles

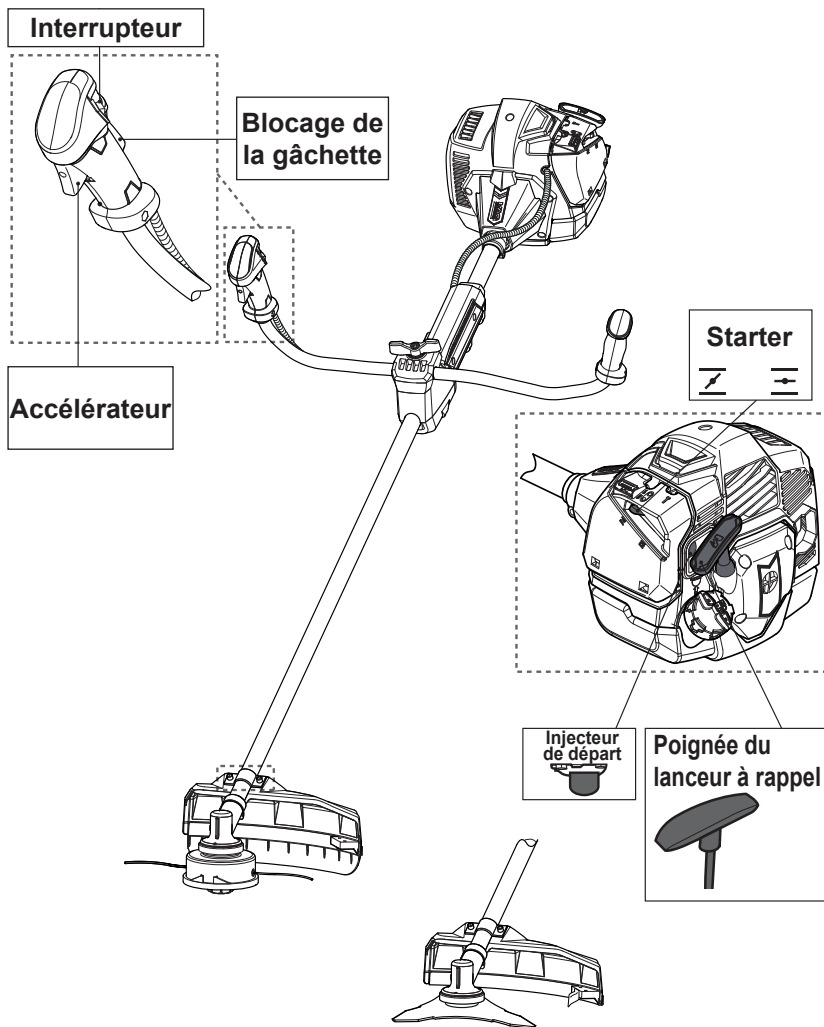



## Préparation

---



Montage



Réglage



Ajouter du carburant

## Démarrage à froid

---



Mettre l'interrupteur sur *Marche "I"*.



Fermer le starter



Amorcer jusqu'à ce que l'essence soit visible



Tirer 4-5 fois sur la poignée du lanceur à rappel. La machine ne devrait pas encore démarrer



Ouvrir le starter



Tirer le lanceur. L'appareil devrait démarrer



Faire tourner 10-15 secondes. Pressez puis relâchez le blocage de la gâchette [20] et l'accélérateur [21]. Faire tourner 10-15 secondes



Utiliser

Commençons...

## Démarrage à chaud



Mettre l'interrupteur sur *Marche* "I"



Fermer le starter



Ouvrir le starter



Tirer le lanceur. L'appareil devrait démarrer. Pressez puis relâchez le blocage de la gâchette [20] et l'accélérateur [21].



Utiliser l'appareil

## Arrêt



Relâcher le blocage de la gâchette et l'accélérateur



Laisser tourner



Mettre l'interrupteur sur *Arrêt* "O"



Vider le réservoir



Nettoyage et entretien



Rangement



**ATTENTION !** Ce guide rapide ne donne qu'un bref aperçu des procédures de démarrage et d'arrêt de l'appareil ! Pour des raisons de sécurité, il est indispensable de lire le mode d'emploi dans son intégralité avant d'utiliser l'appareil pour la première fois !



## Et dans le détail ...

<b>Fonctions de l'appareil</b>	78
<b>Utilisation</b>	83
<b>Entretien et maintenance</b>	88
<b>Dépannage</b>	95
<b>Mise au rebut et recyclage</b>	97
<b>Garantie</b>	98
<b>Déclaration de conformité CE</b>	99

Et dans le détail ...

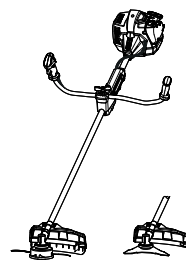

## Domaine d'utilisation

---

- > Cette débroussailleuse/coupe-herbe MBCP32-2 possède un moteur d'une puissance maximale de 1,0 kW.
- > En mode débroussailleuse, avec la tête de coupe correspondante, l'appareil permet de couper des herbes denses, des broussailles ou autres types de végétaux d'une épaisseur inférieure ou égale à 20 mm.
- > En mode débroussaillage avec la tête de coupe correspondante, l'appareil permet de couper les herbes, pelouses ou autres types de végétation souple de petite dimension.
- > N'utilisez pas l'appareil pour couper de l'herbe (ou autre végétal) mouillée ou anormalement dense, ni pour déchiqeter les feuilles.
- > Cet appareil est conçu pour une utilisation domestique seulement. Il n'est pas conçu pour une utilisation commerciale. Ne l'utilisez pas pour d'autres travaux que ceux décrits dans le mode d'emploi.

## Injecteur de départ

---

- > Si le moteur est froid, appuyez sur l'amorce [7] lors du démarrage (Fig. 12).

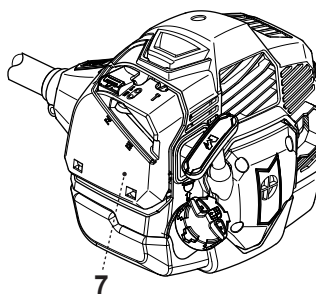

Fig. 12

## Lanceur à rappel

- > La poignée du lanceur à rappel [4] est située derrière le bloc moteur.
- > Tirez sur cette poignée [4] pour lancer le moteur (Fig. 13).

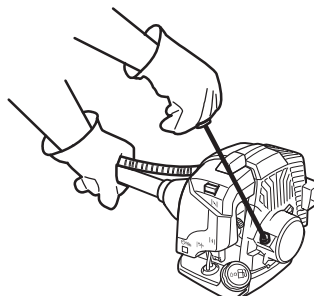

Fig. 13



**ATTENTION !** Ne lâchez pas d'un seul coup la poignée du lanceur à rappel ! Accompagnez toujours le mouvement de retour de la poignée.

## Commandes de la poignée

La poignée [19] comporte trois commandes, dont les fonctions sont les suivantes (Fig. 14) :

- > L'interrupteur [22] permet d'allumer et de couper le moteur.
- > L'accélérateur [21] permet de contrôler la vitesse du moteur.
- > Le blocage de la gâchette [20] permet d'empêcher toute activation accidentelle de la gâchette jusqu'à ce qu'elle soit relâchée manuellement.

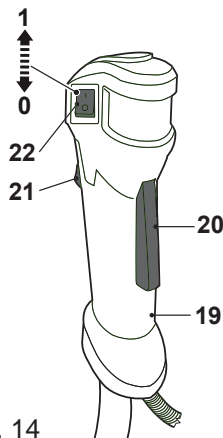

Fig. 14

## Harnais

- > Le harnais [35] vous permet de porter l'appareil. Accrochez le mousqueton [37] à l'un des cinq trous du support de suspension [23], en fonction de votre taille (Fig. 15).
- > Pour décrocher le harnais du support de suspension [23], il vous suffit d'ouvrir le mousqueton [37].
- > Le harnais est positionné correctement si :
  - le mousqueton et le protège-hanche sont à droite,
  - la boucle est correctement attachée à l'avant,
  - les sangles sont tendues de manière à ce que le poids soit réparti sur les épaules de manière uniforme (Fig. 16).
- > La longueur du harnais [35] doit être réglée de telle sorte que le crochet se situe à environ 15 cm sous la taille; fixez l'appareil au harnais à l'aide du mousqueton; la tête de coupe doit se trouver parallèle à la surface travaillée (Fig. 17).
- > En cas d'urgence, détachez l'appareil du harnais en appuyant sur l'attache de sûreté [37a] (Fig. 17.a).

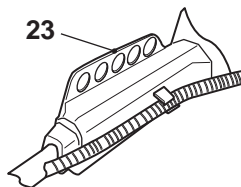

Fig. 15



Fig. 16



Fig. 17.a



Fig. 17



**ATTENTION !** Portez toujours l'appareil avec le harnais !  
Ne le portez pas en le tenant seulement avec les mains.

## Poignée

La hauteur de la poignée [19] peut se régler.

- > Desserrez le bouton en plastique [43] et ajustez l'angle (Fig. 18).
- > Puis serrez le bouton en plastique.

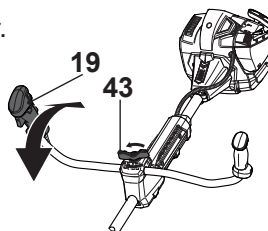

Fig. 18

## Têtes de coupe

### Lame

- > La lame de débroussailluse [27] permet de couper des herbes denses, des broussailles ou autres types de végétaux d'une épaisseur inférieure ou égale à 20 mm.

### Tête de coupe-herbe

- > La tête de coupe-herbe [32] permet de couper les petites herbes, la pelouse et les autres types de végétaux mous.

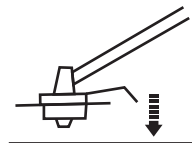

Fig. 19

- > La tête du coupe-herbe comporte un bouton [33] permettant de rallonger le fil de coupe [34] en cours d'utilisation. Pour rallonger le fil de coupe, tapotez le butoir contre une surface dure (Fig. 19).
- > La lame de coupe [17] intégrée au rebord [16a] du capot de protection [16] tranche le fil pour le garder à la bonne longueur.



**ATTENTION !** Le bout de fil coupé est éjecté de l'appareil ! Un risque de blessure existe, notamment pour les personnes situées à proximité !

## Capot de protection

---

- > Le capot protège l'utilisateur contre les projections d'objets au cours du travail.
- > La pièce d'extrémité [16a] de la protection [16] comporte une lame [17] servant à trancher le fil de coupe [34] en cas de besoin (Fig. 20).

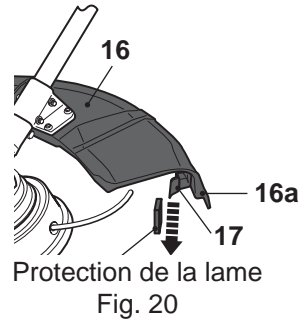

**REMARQUE :** Enlevez toujours la protection de la lame avant d'utiliser l'appareil.

## Carburateur

---

Si les têtes de coupe ne fonctionnent pas à vitesse normale, cela peut signifier que le carburateur a besoin d'être ajusté. Contactez un centre de réparation agréé ou une personne de qualification similaire.



## Préparation

---



- > Avant d'utiliser l'appareil, commencez par l'examiner afin de vous assurer qu'il est en bon état, notamment si vous ne l'avez pas utilisé depuis longtemps.
- > Vérifiez le niveau de carburant et, si nécessaire, faites le plein avec le mélange essence/huile correctement dosé.
- > Munissez-vous d'un équipement de protection individuelle adéquat afin de vous protéger contre les projections possibles d'objets cachés.
- > Vérifiez que la zone à travailler ne comporte pas de pierres, bâtons, fils de fer ou tout autre objet susceptible d'endommager l'appareil.

## Démarrage

---

- > Placez l'appareil sur une surface plane et stable. Faites attention à ce que la lame en mouvement ne soit pas en contact avec le sol ou un objet.
- > Placez l'interrupteur en position *Marche* "I".

### Si le moteur est froid :

- > Mettez le starter [8] en position **FERMÉE**  et appuyez sur l'amorce [7] jusqu'à ce que le carburant devienne visible (Fig. 21).
- > Immobilisez l'appareil et tirez sur la poignée du lanceur à rappel [4] 4 à 5 fois; la machine ne devrait pas encore démarrer (Fig. 22).
- > Mettez le starter [8] en position **OUVERTE** .
- > Immobilisez l'appareil et tirez d'un coup sec sur la poignée du lanceur à rappel [4] jusqu'à ce que le moteur démarre (Fig. 22).
- > Laissez l'appareil tourner à vide pendant 10 à 15 secondes. Actionner brièvement l'accélérateur [21] pour mettre le moteur au minimum. Laissez l'appareil tourner à vide pendant 10 à 15 secondes, le temps que le moteur chauffe. Une fois que le moteur tourne normalement, soulevez délicatement l'appareil et accrochez-le au harnais [35] avec le mousqueton.
- > Appuyez sur la manette de blocage [20] et sur l'accélérateur [21] (Fig. 23).

### Si le moteur est chaud :

- > Mettez le starter [8] en position **FERMÉE**.
- > Mettez le starter [8] en position **OUVERTE**.
- > Immobilisez l'appareil et tirez d'un coup sec sur la poignée du lanceur à rappel [4]; recommencez jusqu'à ce que le moteur démarre (Fig. 22).

- > Actionner brièvement l'accélérateur [21] pour mettre le moteur au minimum. Une fois que le moteur tourne normalement, soulevez délicatement l'appareil et accrochez-le au harnais [35] avec le mousqueton.
- > Appuyez sur la manette de blocage [20] et sur l'accélérateur [21] (Fig. 23).



**ATTENTION !** Après chaque traction, laissez la corde du lanceur revenir lentement et accompagnez le mouvement de retour.



**ATTENTION !** Portez toujours l'appareil avec le harnais ! Ne le portez pas en le tenant seulement avec les mains.

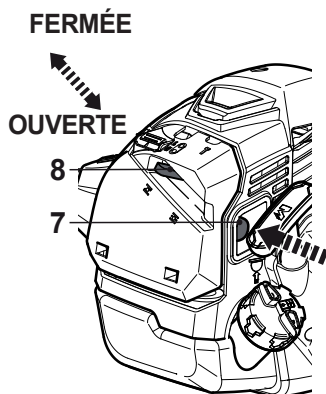

Fig. 21

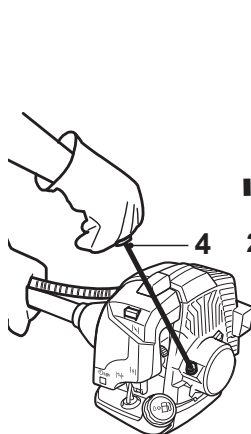

Fig. 22

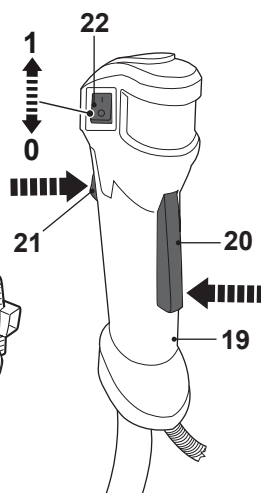

Fig. 23

## Débroussailler

- > La lame de débroussailluse [27] permet de couper des herbes denses, des broussailles ou autres types de végétaux d'une épaisseur inférieure ou égale à 20 mm.



**ATTENTION !** Pour des raisons de sécurité, n'essayez en aucun cas de couper des végétaux (herbes, broussailles etc.) d'une épaisseur supérieure à 20 mm ! Évitez tout contact de l'appareil avec les pierres, le verre, les fils de fer etc. : vous risqueriez de vous blesser ! Examinez régulièrement la lame afin de vous assurer qu'elle n'est pas cassée, fissurée ou endommagée. Si la lame est endommagée, changez-la impérativement !



**ATTENTION !** En mode débroussailleuse, il existe un risque de rebond si la tête de coupe entre en contact avec un objet dur ! En cas de rebond, la tête de coupe calera brusquement et sera forcée dans la direction opposée au sens de rotation de la lame ! Tenez toujours l'appareil solidement des deux mains et, au moindre signe de rebond, soyez vigilant et gardez une position sûre afin d'éviter de vous blesser !

## Tonte

- > Tenir fermement l'appareil en ménageant toujours une distance entre l'appareil et la partie droite de votre corps.
- > Restez droit, ne vous penchez pas en avant et soyez concentré sur votre position. Écartez les pieds, cela vous aidera à garder l'équilibre.
- > Ne levez jamais la tête de coupe au-dessus de la hauteur de vos hanches (Fig. 24); plus la tête de coupe est haute, plus le risque de projection d'objets augmente.
- > Dans le cas de broussailles hautes, coupez lentement du haut vers le bas.
- > Avancez lentement la tête de coupe vers la base des jeunes arbres et des végétaux plus épais.

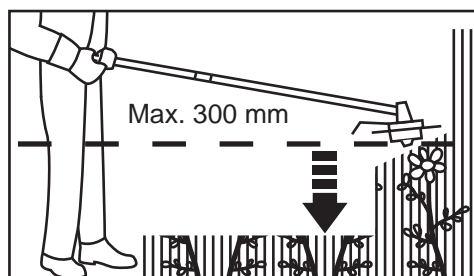

Fig. 24

## Couper l'herbe

- > La tête de coupe [32] permet de couper les petites herbes, la pelouse et les autres types de végétaux mous.
- > Tenir fermement l'appareil en ménageant toujours une distance entre l'appareil et la partie droite de votre corps.

- > Restez droit, ne vous penchez pas en avant et soyez concentré sur votre position. Écartez les pieds, cela vous aidera à garder l'équilibre.
- > Tenez la tête de coupe juste au-dessus du sol, à un angle d'environ 30° (Fig. 25).
- > Passez l'appareil en mouvements lents et réguliers, en décrivant un arc de cercle de gauche à droite, et ramenez l'appareil à sa position de départ avant de passer à la zone suivante (Fig. 26).

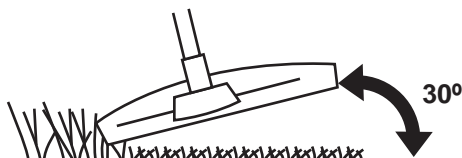

Fig. 25

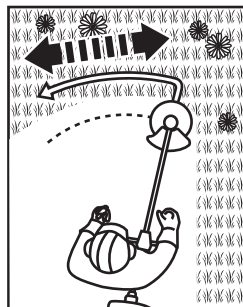

Fig. 26

- > Gardez la tête de coupe propre en enlevant au fur et à mesure les résidus végétaux qui pourraient la bloquer. Examinez régulièrement l'appareil. Coupez le moteur, mettez l'interrupteur [22] sur Arrêt "O" et enlevez le connecteur de la bougie [1], puis procédez à la vérification.
- > N'essayez pas de couper les herbes hautes d'un seul coup : procédez toujours par étapes (Fig. 27). Une coupe par étapes donne de meilleurs résultats (Fig. 28).

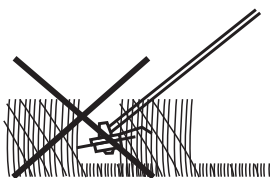

Fig. 27

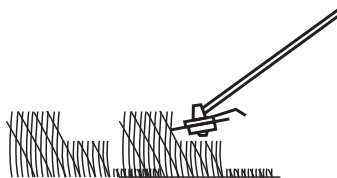

Fig. 28

- > Si le fil de coupe est usé ou déchiré, rallongez-le en tapotant le butoir [33] sur une surface stable.

## Conseils

- > Évitez si possible de tondre de l'herbe mouillée : celle-ci a tendance à coller au fil et à la coque, et gêne l'évacuation des détritux; en outre, vous serez davantage susceptible de glisser et de tomber.
- > Faites particulièrement attention lorsque vous travaillez à proximité de buissons ou d'arbres : la lame peut endommager les écorces tendres ainsi que les poteaux des barrières (Fig. 29).

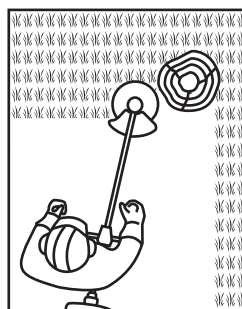

Fig. 29

## Arrêt

- > Relâchez le blocage de la gâchette [20] et l'accélérateur [21], puis laissez l'appareil tourner à vide pendant 10 à 15 secondes (Fig. 30).
- > Mettez l'interrupteur [22] sur Arrêt "O".

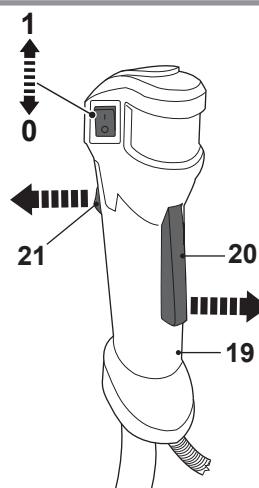

Fig. 30



**ATTENTION !** La tête de coupe continue de tourner pendant un moment après l'arrêt du moteur ! Attendez l'arrêt complet de l'appareil avant de le poser par terre !

- > Éteignez l'appareil, débranchez le connecteur de la bougie et laissez l'appareil refroidir.
- > Examinez l'appareil, nettoyez-le puis rangez-le de la manière décrite ci-dessous.

Et dans le détail...

## Règles d'or pour l'entretien



**ATTENTION !** Éteignez l'appareil, laissez-le refroidir et débranchez le connecteur de la bougie avant d'effectuer toute manipulation de contrôle, de nettoyage ou d'entretien.



①

Après chaque utilisation et avant de ranger l'appareil, nettoyez-le et enlevez tous les résidus végétaux.

②

Un nettoyage régulier et approfondi permet d'assurer la sécurité d'utilisation de l'appareil et contribue à prolonger sa durée de vie.

③

Avant chaque utilisation, examinez l'appareil afin de vous assurer qu'il n'est pas usé ou endommagé. Ne l'utilisez pas si des pièces sont cassées ou endommagées.



**ATTENTION !** N'essayez pas d'effectuer d'autres manipulations de réparation et d'entretien que celles décrites dans le mode d'emploi ! Toute autre manipulation doit être effectuée par un spécialiste qualifié !

## Nettoyage

- > Nettoyez l'appareil avec un chiffon sec. Pour les endroits difficiles à atteindre, utilisez une brosse.
- > En particulier, les ouvertures d'aération [2] et les têtes de coupe doivent être nettoyées après chaque utilisation, à l'aide d'un chiffon et d'une brosse.
- > Enlevez les poussières tenaces avec de l'air comprimé (max. 3 bars).



**REMARQUE :** N'utilisez pas de substances chimiques, alcalines ou abrasives, ni de détergents caustiques ; ceux-ci sont de nature à endommager les surfaces de l'appareil.

- > Repérez les éventuelles traces de dommages ou d'usure. Le cas échéant, corrigez les défauts de la manière décrite dans le mode d'emploi ou apportez l'appareil dans un centre de réparation agréé avant de le réutiliser.

## Nettoyage

- > Les têtes de coupe et le capot de protection doivent rester propres et libres de résidus. Enlevez tous les résidus d'herbe au fur et à mesure.



**ATTENTION !** Mettez toujours des gants de protection pour manipuler les têtes de coupe. Pour enlever les débris, utilisez un accessoire adéquat (ex : un bâton ou une brosse), jamais vos mains !



- > Afin que l'appareil fonctionne au mieux de ses capacités, la lame [27] doit rester bien aiguisée en permanence.
- > Changez la lame quand elle est usée ou endommagée et remplacez le fil de coupe par un fil neuf du même type (voir section "Montage – Options de coupe" pour plus de détails sur le montage et le démontage).

## Bobine

- > Si la bobine de fil est terminée il faut la remplacer par une du même type, ou bien il faut recharger le fil de coupe [34].
- > Pour recharger la tête de coupe mettre la machine sur une surface stable avec le tête vers le haut.
- > Faites tourner la bride de renfort jusqu'à aligner l'une des encoches avec le trou de la tête de montage.
- > Introduisez l'outil [40] dans le trou pour bloquer la rotation de la broche.
- > Retirer la tête de coupe [32] en la dévissant dans le sens contraire des aiguilles d'une montre (Fig.31).

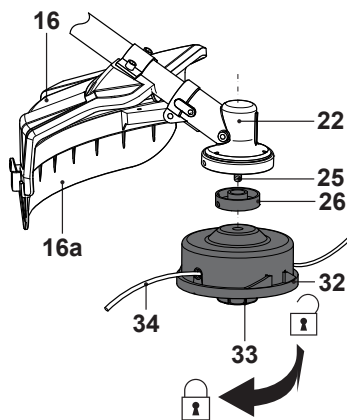

Fig. 31

- > Pour remplacer la bobine, enfoncez le verrou du boîtier de la tête de coupe et ouvrez le couvercle. Si nécessaire, tournez pour expulser la bobine usée et la remplacer par une nouvelle du même type (Fig. 32).

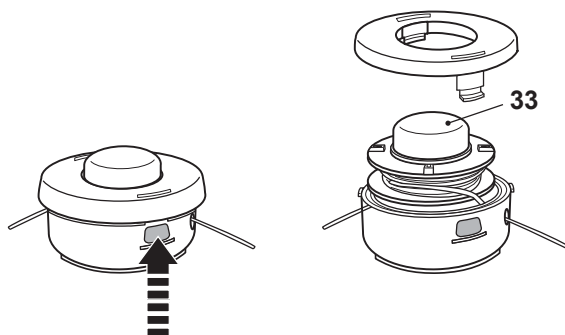

Fig. 32

- > Pour remplacer le fil nylon, appuyer sur les onglets du couvercle de la tête nylon et ouvrir le couvercle. Si nécessaire, tournez pour éjecter la bobine usée.
- > Couper un bout long de 6 m de fil nylon de diamètre 2,4 mm. Faire un anneau au milieu de la ligne et insérer cet anneau sur le crochet de la bobine (Fig. 33).
- > Enrouler les deux bouts du fil nylon sur la bobine dans le sens des aiguilles d'une montre en serrant. S'assurer que les deux bouts de fil nylon soient bien répartis de part et d'autre de la bobine (Fig. 34).

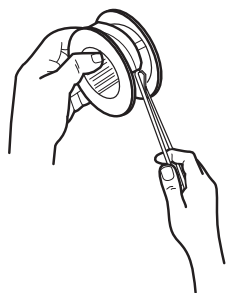

Fig. 33

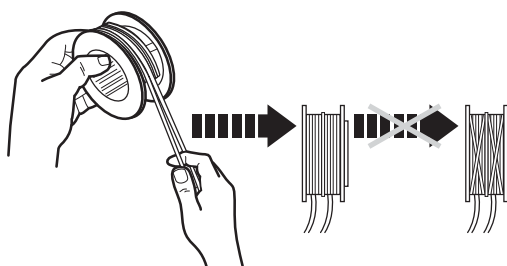

Fig. 34

- > Insérer chaque extrémité des deux bouts de fil nylon dans leurs trous respectifs. Les deux extrémités devraient dépasser de 120 mm de chaque côté.
- > Aligner les fentes sur le couvercle avec les fentes sur le carter de la tête de coupe. Appuyez ensuite sur le couvercle. (Fig. 35).



- > Visser la tête de coupe [32] en tournant en sens inverse des aiguilles d'une montre sur l'arbre jusqu'à qu'elle soit complètement vissée et serrée avec assurance.

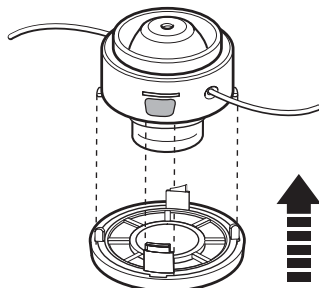

Fig. 35



**ATTENTION** ! Après avoir remplacé le fil nylon, faite fonctionner l'appareil sans charge pendant au moins une minute pour être sûr que la tête de coupe et l'appareil fonctionnent correctement.



**ATTENTION** ! Ne jamais utiliser un fil en acier ! Toujours utiliser un fil nylon en condition parfaite, sans dommages apparents !

## Filtre à air

- > Le filtre à air doit faire l'objet de contrôles réguliers. Nettoyez-le au bout de 15 heures d'utilisation maximum et changez-le chaque fois que cela s'avère nécessaire.
- > Appuyez sur le loquet (10) et abaissez le couvercle [9] (Fig. 36, 37).

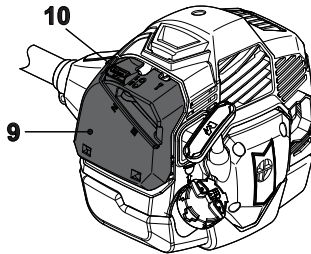

Fig. 36

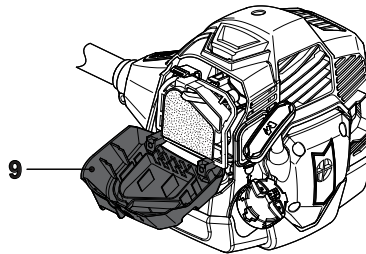

Fig. 37

- > Enlevez la poussière du filtre en le tapotant contre une surface dure. Pour les poussières tenaces, utilisez de l'air comprimé (max. 3 bars).
- > Appliquez une petite quantité d'huile à filtre sur le filtre pour améliorer son rendement. Enlevez l'excédent d'huile puis remettez le filtre dans le boîtier.
- > Remettez le couvercle [9] en place et verrouillez-le avec le loquet [10].

## Carburant

- > Videz le réservoir avant de ranger l'appareil pour une durée de plus de 30 jours, faute de quoi le carburant risque de s'abîmer.
- > Ouvrez le réservoir [6] en dévissant le bouchon [5], puis videz-le à l'aide d'une pompe à carburant adéquate (voir section "Avant de commencer – Carburant" pour plus de détails sur le remplissage).



**REMARQUE** : L'essence s'abîme avec le temps. Le moteur peut avoir du mal à démarrer si l'essence date de plus de 30 jours. N'essayez jamais de réutiliser de l'essence après l'avoir enlevée. Pensez à toujours vider le réservoir avant de ranger l'appareil pour une durée de plus de 30 jours.



**REMARQUE** : À l'approche de la fin de la saison, il est préférable de mettre juste assez de carburant pour chaque séance de travail, afin que le réservoir soit vide à chaque fois que vous rangez l'appareil.

## Bougie d'allumage

- > La bougie d'allumage doit faire l'objet d'un contrôle au bout de 25 heures d'utilisation, et avant de ranger l'appareil pour une longue durée (supérieure à 30 jours) s'il n'a pas été beaucoup utilisé. Nettoyez la bougie et changez-la si nécessaire.
- > Débrancher la bougie d'allumage [1].
- > Dévissez la bougie avec la partie de l'outil multi-usage [39] destinée à cet effet, et retirez-la délicatement.
- > L'électrode doit normalement être de couleur marron clair.
- > Enlevez les éventuels résidus de l'électrode avec une brosse à poils mous ; évitez de nettoyer excessivement l'électrode.
- > Si la bougie est mouillée (avec de l'essence), essuyez-la avec un chiffon doux.
- > Vérifiez l'écartement de la bougie. Il doit être de 0,6 mm - 0,7 mm (Fig. 38).
- > La bougie doit être changée si l'électrode ou l'isolateur sont endommagés.
- > Pour changer la bougie, vissez-la d'abord à la main puis serrez-la légèrement avec une clé à bougie.

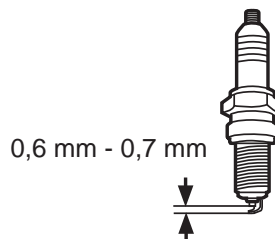

Fig. 38



**ATTENTION** ! Évitez de serrer la bougie trop fort, vous risqueriez de l'abîmer !

## Engrenage conique

L'engrenage conique est rempli de graisse. Vérifiez régulièrement le niveau de celle-ci et faites-le plein avec de la graisse adéquate chaque fois que c'est nécessaire.

- > Desserrez la vis et retirez-la.
- > Appliquez un lubrifiant adéquat (Fig. 39).
- > Resserrer la vis.

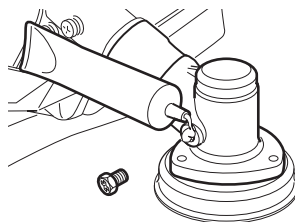

Fig. 39

## Carburateur

Le carburateur est configuré par le fabricant. Si des modifications s'avèrent nécessaires, adressez-vous à un centre de réparation agréé ou à une personne de qualification équivalente. N'essayez pas d'effectuer les modifications par vous-même.

## Silencieux

Si des modifications ou des remplacements s'avèrent nécessaires, adressez-vous à un centre de réparation agréé ou à une personne de qualification équivalente.

## Rangement

- > Nettoyez l'appareil (voir plus haut).
- > Rangez l'appareil et ses accessoires dans un endroit sec, bien aéré et à l'abri du gel.
- > L'appareil doit toujours être rangé dans un endroit hors de portée des enfants.
- > La température du lieu de rangement de l'appareil devrait être comprise entre 10 et 30 °C.
- > Nous vous recommandons de recouvrir l'appareil avec un tissu adéquat (ou autre objet) afin de le protéger contre la poussière.



**ATTENTION !** Ne posez jamais l'appareil sur la lame ou sur le fil de coupe, vous risqueriez de l'abîmer !

- > Videz le réservoir de carburant avant de laisser l'appareil inutilisé pour une longue période (plus de 3 mois) et avant de le ranger pour l'hiver (voir section "Entretien et maintenance - Carburant" pour plus de détails sur cette manipulation).

- > Montez la protection sur la lame de débroussailleuse [27].

## Transport

- > Éteignez l'appareil et débranchez le connecteur de la bougie avant de le déplacer où que ce soit.
- > Montez la protection sur la lame de débroussailleuse [27].
- > Portez toujours l'appareil en le tenant par sa poignée.
- > Protégez l'appareil contre les risques de chocs ou de fortes vibrations auxquels il pourrait être soumis lors d'un déplacement en véhicule.
- > Fixer l'appareil pour éviter tout glissement ou chute de ce dernier.
- > Fixer la machine durant le transport pour éviter toute fuite de carburant, dommage ou blessure

## Pièces détachées / Pièces de rechange

Les pièces suivantes de ce produit peuvent être remplacées par le consommateur. Les pièces détachées sont disponibles chez un concessionnaire agréé ou par l'intermédiaire du service après vente.

Description	Modèle n°
Bobine	118803698/0
Fil de coupe	Fil nylon, diamètre 2,4 mm.
Lame	Lame métallique 3 dents, code : 118802314/0
Bougie d'allumage	3210024

## Dépannage

Les dysfonctionnements supposés sont souvent liés à des causes que l'utilisateur peut éliminer par lui-même. Il est donc recommandé de consulter cette section en cas de besoin. Dans la plupart des cas, le problème peut être résolu rapidement.



**ATTENTION** ! N'essayez pas d'effectuer d'autres manipulations que celles décrites dans le mode d'emploi ! Si vous n'arrivez pas à résoudre le problème par vous-même, toutes les autres manipulations de contrôle, d'entretien et de réparation devront être effectuées par un centre de réparation agréé ou par un spécialiste de qualification équivalente.

<b>Problème</b>	<b>Cause possible</b>	<b>Solution</b>
1. Le moteur ne démarre pas	1.1 Le réservoir de carburant n'est pas assez rempli 1.2 Vous n'avez pas actionné l'amorce alors que le moteur était froid 1.3 Vous avez actionné l'amorce alors que le moteur était chaud 1.4 La bougie est mouillée 1.5 La bougie est endommagée	1.1 Ajouter de l'essence 1.2 Appuyez sur l'amorce, puis redémarrez 1.3 Séchez-la 1.4 Séchez-la 1.5 Changez-la
2. Le moteur s'arrête	2.1 Le réservoir de carburant n'est pas assez rempli 2.2 La tête de coupe est bloquée	2.1 Ajouter de l'essence 2.2 Enlevez l'objet à l'origine du blocage
3. Mauvais résultats de coupe	3.1 La tête de coupe n'est pas assez affûtée 3.2 La tête de coupe est mal fixée 3.3 La hauteur de coupe est mal réglée 3.4 Le capot de protection est obstrué	3.1 Changez-la 3.2 Fixez-la correctement 3.3 Ajustez la hauteur de coupe 3.4 Nettoyez-le
4. Vibration, bruit ou émission de gaz excessifs	4.1 L'accessoire de coupe est endommagé 4.2 Les flasques autour de la tête de coupe sont desserrés 4.3 Les flasques autour de la tête de coupe sont cassées 4.4 Rapport de mélange essence/huile incorrect ou huile non compatible	4.1 Remplacer 4.2 Resserrez-les 4.3 Changez-les 4.4 Vidanger le mélange et remplir avec un mélange au rapport essence/huile correct

## Mise au rebut et recyclage

---

- > Les produits usagés sont potentiellement recyclables et ne doivent donc pas être jetés avec les ordures ménagères. Aidez-nous à protéger l'environnement et à préserver les ressources naturelles : apportez cet appareil à un centre de récupération agréé s'il en existe un près de chez vous.
- > L'essence, l'huile, l'huile usée, les mélanges huile/essence et les objets tachés d'huile (ex. : torchons) ne doivent pas être jetés avec les ordures ménagères. Les objets salis à l'huile doivent être mis au rebut d'une manière conforme aux réglementations locales : apportez-les dans un centre de recyclage.
- > Le produit est livré dans un emballage qui le protège pendant le transport. Ne jetez pas l'emballage avant de vous être assuré que le produit était complet et fonctionnait correctement. Puis recyclez l'emballage.

Et dans le détail...

## Garantie

---

- > Ce produit bénéficie d'une garantie de 2 ans à partir de la date d'achat.
- > La garantie couvre les pannes et dysfonctionnements de l'appareil dans le cadre d'une utilisation conforme à la destination du produit et aux informations du manuel d'utilisation.
- > Pour être pris en charge au titre de la garantie, la preuve d'achat est obligatoire (ticket de caisse ou facture) et le produit doit être complet avec l'ensemble de ses accessoires.
- > La clause de garantie ne couvre pas les détériorations provenant d'une usure normale, d'un manque d'entretien, d'une négligence, d'un montage défectueux, ou d'une utilisation inappropriée (chocs, non-respect des préconisations d'alimentation électrique, stockage, conditions d'utilisation).
- > Sont également exclues de la garantie les conséquences néfastes dues à l'emploi d'accessoires ou de pièces de rechange non d'origine, ou non adaptées, au démontage ou à la modification de l'appareil.
- > Pour toutes requêtes relatives à la garantie, veuillez-vous adresser à un magasin affilié au distributeur auprès duquel vous avez acheté ce produit.
- > Le distributeur reste tenu des défauts de conformité du bien au contrat et des vices rédhibitoires dans les conditions prévues aux articles 1641 à 1649 du Code civil.





Nous  
Kingfisher International Products Limited  
3 Sheldon Square  
Londres W2 6PX  
United Kingdom

Déclarons que l'appareil  
32,6 cm<sup>3</sup> Coupe-bordure à essence MBCP32-2  
Numéro de série : entre 000001 et 999999

Satisfait aux exigences de sécurité et de santé essentielles des directives suivantes :

La Directive Machines 2006/42/EC

- EN ISO 11806-1 :2011

La Directive CEM 2014/30/UE

- EN ISO 14982 :2009

La Directive sur le bruit extérieur 2000/14/CE & 2005/88/CE

- Niveau de puissance acoustique mesuré (débroussailleuse) : 109,98 dB(A)

- Niveau de puissance acoustique mesuré (coupe-bordures) : 109,51 dB(A)

- Niveau de puissance acoustique garanti : 114 dB(A)

- Procédures d'évaluation de conformité : Annexe V de la directive.

La Directive 97/68/CE émission de polluants, modifié par la directive 2012/461UE

- Approbation CE de type NO : e11\*97/68SA\*2012/46\*3189\*01

- Modèle du moteur : 1E36F-2

Signataire et responsable de la documentation technique autorisé :

Kingfisher International Products Limited  
3 Sheldon Square  
London W2 6PX  
United Kingdom

Jean-Christophe Ferrer  
Director of Group Quality

A handwritten signature in black ink, consisting of a large loop followed by several vertical strokes and a long horizontal line extending to the right.

le : 01/09/2016



**Fabricant :**

Kingfisher International Products Limited  
3 Sheldon Square  
London  
W2 6PX  
United Kingdom

---

Distributeur: Castorama France  
C.S. 50101 Templemars  
59637 Wattignies CEDEX  
[www.castorama.fr](http://www.castorama.fr)

 **N°Azur 0 810 104 104**



Dites «Question» (prix appel local)

Distributeur: BRICO DÉPÔT  
30-32 rue de la Tourelle  
91310 Longpont-sur-Orge  
France  
[www.bricodepot.com](http://www.bricodepot.com)

---