

AVANT INSTALLATION ÉLECTRIQUE DE L'APPAREIL, DÉBRANCHEZ LE COURANT !

GB/ TURN OFF THE POWER SUPPLY BEFORE FITTING AND CONNECTING THE FIXTURE TO ELECTRICITY!

ES/ ANTES DE LA INSTALACIÓN Y DE LA CONEXIÓN ELÉCTRICA DEL APARATO, ¡DESCONECTE LA CORRIENTE!

IT/ PRIMA DI INSTALLARE E COLLEGARE L'APPARECCHIO ALL'IMPIANTO ELETTRICO, STACCARE LA CORRENTE!

PT/ ANTES DA INSTALAÇÃO E LIGAÇÃO ELÉTRICA DO APARELHO, DESLIGUE A CORRENTE!

DE/ VOR DER INSTALLATION UND DEM ELEKTRISCHEN ANSCHLUSS DES GERÄTS DEN STROM ABSCHALTEN!

NL/ VÓÓR DE INSTALLATIE EN DE ELEKTRISCHE AANSLUITING VAN HET APPARAAT DE STROOM UITSCHAKELEN!

PL/ PRZED MONTAŻEM I PODŁĄCZENIEM ZASILANIA ELEKTRYCZ NEGÓ URZĄDZENIA, ODŁĄCZYĆ ŹRÓDŁO ZASILANIA!

RO/ ÎNAINTE DE A INSTALA ŞI CONECTA APARATUL LA INSTALAŢIA ELECTRICĂ, ÎNTRERUPEŢI CURENTUL!

GR/ ΠΡΙΝ ΑΠΟ ΤΗΝ ΤΟΠΟΘΕΤΗΣΗ ΚΑΙ ΤΗ ΣΥΝΔΕΣΗ ΤΗΣ ΣΥΣΚΕΥΗΣ ΣΤΟ ΗΛΕΚΤΡΙΚΟ ΔΙΚΤΥΟ, ΔΙΑΚΟΨΤΕ ΤΗΝ ΠΑΡΟΧΗ ΡΕΥΜΑΤΟΣ!

Ne pas jeter aux ordures ménagères, utilisez un point de collecte

GB/ Do not dispose of with domestic waste; use a collection point

ES/ No se debe tirar con los residuos domésticos, acuda a un punto de recogida

IT/ Non gettare con i rifiuti domestici, conferire il prodotto presso un centro di raccolta.

PT/ Não coloque no lixo doméstico, utilize um ponto de recolha

DE/ Nicht mit dem Hausmüll entsorgen, an eine Sammelstelle bringen.

NL/ Niet weggooien bij het huishoudelijk afval, maar wegbrengen naar een inzamelpunt

PL/ Nie wyrzucać z odpadami gospodarczymi, zwrócić do punktu zbiórki

RO/ A nu se arunca împreună cu resturile menajere. Predați-l la un punct de colectare

GR/ Να μην απορριφθεί στα οικιακά απορρίμματα, χρησιμοποιήστε ειδικό σημείο περισυλλογής

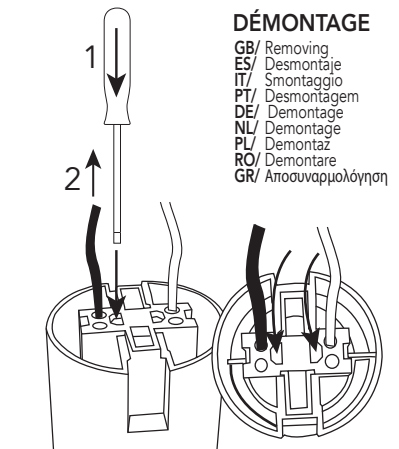
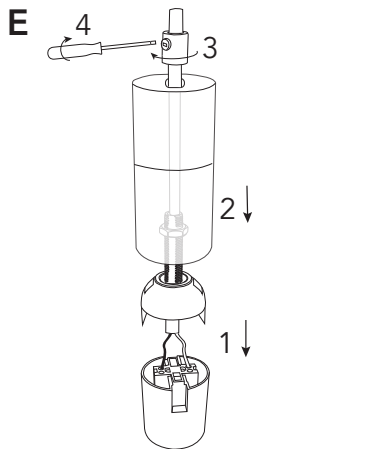

(N)
 N = neutre, fil bleu
 GB/ Neutral: blue wire
 ES/ Neutro: cable azul
 IT/ Neutro: filo blu
 PT/ Neutro: fio azul
 DE/ Neutralekabel: blau
 NL/ Nul: blauwe draad
 PL/ Zero: przewód niebieski
 RO/ Nul: fir albastru
 GR/ Ουδέτερο: μπλε καλώδιο

(L)
 L = Phase, fil marron
 GB/ Live: brown wire
 ES/ Fase: cable marrón
 IT/ Fase: filo marrone
 PT/ Fase: fio castanho
 DE/ Phasenlabel: braun
 NL/ Fase: bruine draad
 PL/ Faza: przewód brązowy
 RO/ Fază: fir maro
 GR/ Φάση: καφέ καλώδιο

Matériel de Classe II, dispensé de raccord à la terre
 GB/ Class II equipment without ground connection
 ES/ Material de clase II exento de conexión a tierra
 IT/ Apparecchio di Classe II esente da messa a terra
 PT/ Equipamento de Classe II sem necessidade de ligação à terra
 DE/ Gerät der Schutzklasse II ohne Schutzleiter
 NL/ Materieel van Klasse II zonder aardaansluiting
 PL/ Wyposażenie Klasy II bez podłączenia do uzziemienia
 RO/ Material de clasă II fără legare la pământ
 GR/ Υλικό κατηγορίας II, εξαιρούμενο γείωση



Conforme aux normes européennes

GB/ Certified in accordance with European standards

ES/ Certificado conforme con las normas europeas

IT/ Certificato conforme alle norme europee

PT/ Certificado em conformidade com as normas europeias

DE/ Nach europäischen Normen zertifiziert

NL/ Gecertificeerd volgens de Europese normen

PL/ Certyfikat zgodności z normami europejskimi

RO/ Certificat conform standardelor europene

GR/ Πιστοποιημένο σύμφωνα με τα ευρωπαϊκά πρότυπα

tibelec