

Notice de montage

PETITES URGENCES 0445

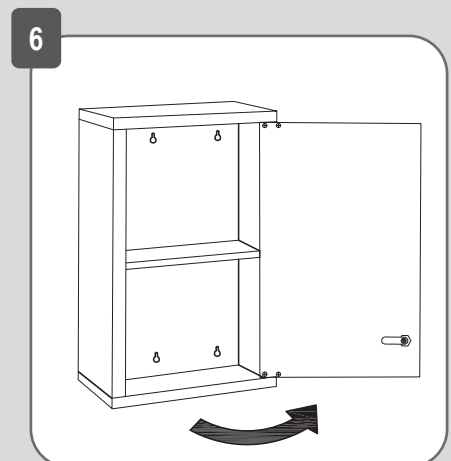
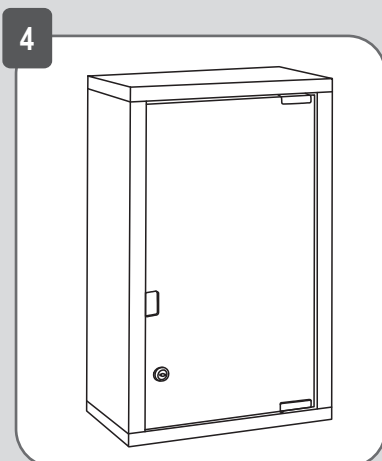
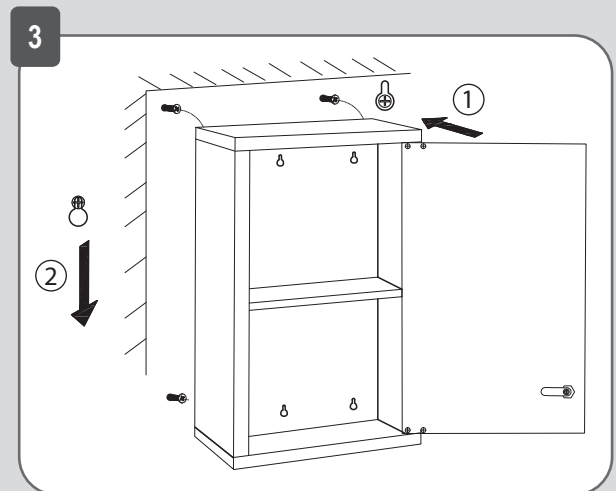
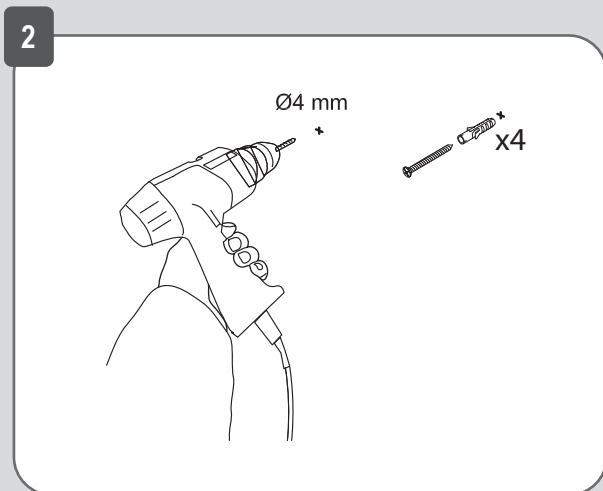
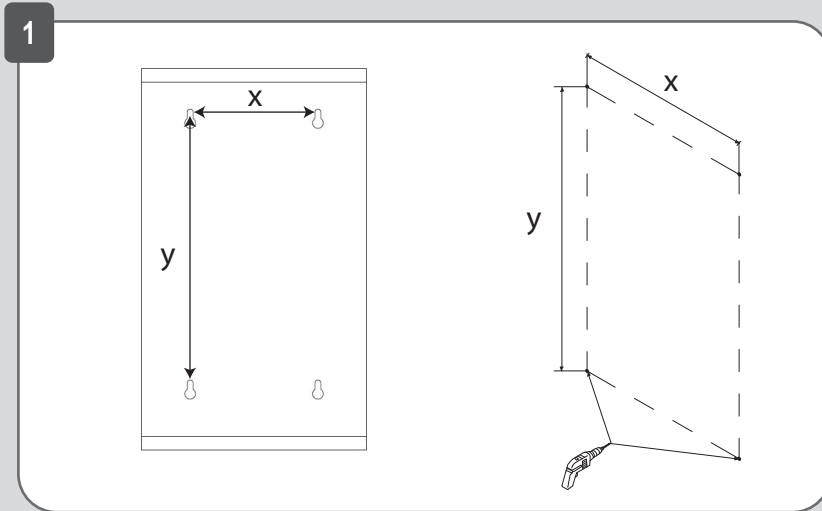
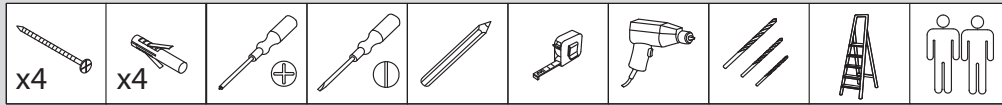

FR - L'installation de cette armoire doit être effectuée en respectant toutes les instructions données dans le présent manuel. ATTENTION : afin de prévenir toute chute de l'armoire après montage, l'installation doit être effectuée avec des chevilles et des vis adaptées à votre mur. ATTENTION : assurez-vous que votre mur et les moyens de fixation utilisés peuvent supporter le poids de l'armoire une fois chargée.

EN - Installation shall be carried out exactly according to the manufacturer's instructions. WARNING In order to prevent falling down this product must be used with the wall attachment device provided. WARNING Assess the suitability of the wall to ensure that the fastening devices will withstand the forces generated.

ES - La instalación se llevará a cabo exactamente de acuerdo con las instrucciones del fabricante. ADVERTENCIA Para evitar caídas, este producto debe usarse con el dispositivo de fijación a la pared provisto. GUARDA Evaluar la idoneidad de la pared para asegurarse de que los dispositivos de fijación resistirán las fuerzas generadas.

PT - A instalação deve ser realizada exatamente de acordo com as instruções do fabricante. AVISO Para evitar quedas, este produto deve ser usado com o dispositivo de fixação de parede fornecido. ADVERTÊNCIA Avalie a adequação da parede para garantir que os dispositivos de fixação resistirão às forças geradas.

IT - L'installazione deve essere eseguita esattamente secondo le istruzioni del produttore. AVVERTENZA Per evitare la caduta, questo prodotto deve essere utilizzato con il dispositivo di fissaggio a parete fornito. WARNBING Valutare l'idoneità della parete per garantire che i dispositivi di fissaggio resistano alle forze generate.

DE - Die Installation muss genau nach den Anweisungen des Herstellers erfolgen. WARNUNG Um ein Herunterfallen zu verhindern, muss dieses Produkt mit der mitgelieferten Wandbefestigungsvorrichtung verwendet werden. WARNUNG Überprüfen Sie die Eignung der Wand, um sicherzustellen, dass die Befestigungsvorrichtungen den erzeugten Kräften standhalten.

NL - De installatie moet exact volgens de instructies van de fabrikant worden uitgevoerd. WAARSCHUWING Om vallen te voorkomen, moet dit product worden gebruikt met de meegeleverde wandbevestiging. WAARSCHUWING Beoordeel de geschiktheid van de muur om er zeker van te zijn dat de bevestigingsmiddelen bestand zijn tegen de gegenereerde krachten.

EL - Η εγκατάσταση πραγματοποιείται σύμφωνα με τις οδηγίες του κατασκευαστή. ΠΡΟΕΙΔΟΠΟΙΗΣΗ Προκειμένου να αποφευχθεί η πτώση αυτού του προϊόντος πρέπει να χρησιμοποιείται με την παρεχόμενη συσκευή προσάρτησης τοίχου. ΠΡΟΕΙΔΟΠΟΙΗΣΗ Αξιολογήστε την καταλληλότητα του τοίχου για να βεβαιωθείτε ότι οι συσκευές στερέωσης θα αντέχουν στις παραγόμενες δυνάμεις.

PL - Montaż należy przeprowadzić dokładnie według instrukcji producenta. OSTRZEŻENIE Aby zapobiec upadkowi, produkt musi być używany z dostarczonym urządzeniem do mocowania na ścianie. ODPORNOŚĆ Należy ocenić przydatność ściany, aby upewnić się, że elementy mocujące wytrzymają wytwarzane siły.

RU - Установка должна производиться в точном соответствии с инструкциями производителя. ВНИМАНИЕ! Во избежание падения этот продукт должен использоваться с прилагаемым устройством для настенного крепления. ПРЕДУПРЕЖДЕНИЕ. Оцените пригодность стены, чтобы убедиться, что крепежные устройства выдерживают возникающие силы.

UK - Встановлення повинно проводитись відповідно до інструкцій виробника. ПОПЕРЕДЖЕННЯ Щоб запобігти падінню, цей виріб слід використовувати із настінним кріпильним пристроєм. ПРЕДУПРЕЖДЕННЯ Оцініть придатність стіни, щоб забезпечити, щоб кріпильні пристрої витримували зусилля, що створюються.

RO - Instalarea se va face exact conform instructiunilor producatorului. AVERTISMENT Pentru a preveni caderea, acest produs trebuie utilizat impreună cu dispozitivul de fixare de perete furnizat. WARNBING Evaluati adecvarea peretelui pentru a vă asigura că dispozitivele de fixare vor rezista forțelor generate.

