

omajin



Quick start guide Manuel d'installation

Solar camera Caméra solaire



Wifi

Safety warnings - EN This device is not intended for use by persons (including children) with reduced physical, sensory or mental capabilities, or lack of experience and knowledge, unless they have been given supervision or instruction concerning use of the appliance by a person responsible for their safety. Children should be supervised to ensure that they do not play with the appliance.

Before inserting the batteries, check that the contacts in the device and on the batteries are clean, and clean them if necessary. Note the polarity (+/-) when inserting the batteries. Do not throw the batteries into a fire, short-circuit it or disarm it. Keep children away from batteries. Seek medical attention immediately if a battery is swallowed.

Consignes de sécurité - FR Cet appareil n'est pas destiné à être utilisé par des personnes (notamment des enfants) dont les capacités physiques, sensorielles ou mentales sont réduites, ou qui n'ont pas d'expérience et de connaissances, à moins qu'elles ne soient surveillées ou instruites concernant l'utilisation de l'appareil par une personne responsable de leur sécurité. Les enfants doivent être surveillés pour s'assurer qu'ils ne jouent pas avec l'appareil. Avant d'insérer les piles, vérifiez que les contacts de l'appareil et des piles sont propres, et nettoyez-les si nécessaire. Respectez la polarité (+/-) lors de l'insertion des piles. Ne pas jeter les piles dans un incendie, créer de court-circuit ou les démonter. Gardez les enfants loin des piles. Consulter immédiatement un médecin si une pile est avalée.

Sicherheitshinweise - DE Dieses Gerät darf nicht von Personen (einschließlich Kindern) verwendet werden, deren körperliche, sensorische oder geistige Fähigkeiten beeinträchtigt sind oder die keine Erfahrung und kein Wissen haben, es sei denn, sie werden beaufsichtigt oder von einer für ihre Sicherheit verantwortlichen Person in die Benutzung des Geräts eingewiesen wurde. Kinder sollten beaufsichtigt werden, um sicherzustellen, dass sie nicht mit dem Gerät spielen.

Vor dem Einsetzen der Batterien sollte geprüft werden, dass die Kontakte im Gerät und auf den Batterien sauber sind. Gegebenenfalls müssen die Kontakte gereinigt werden. Bitte achten Sie beim Einsetzen der Batterien auf die Polarität (+/-). Die Batterien nicht ins Feuer werfen, nicht kurzschließen oder auseinanderbauen. Batterien dürfen nicht in die Hände von Kindern gelangen. Bei Verschlucken einer Batterie ist unmittelbar einen Arzt aufzusuchen.

Instrucciones de seguridad - Advertencias de seguridad - ES Este dispositivo no está diseñado para ser utilizado por personas (incluidos niños) cuyas capacidades físicas, sensoriales o mentales sean reducidas, o que no tengan experiencia ni conocimientos, a menos que sean supervisados o instruidos en el uso del dispositivo por una persona responsable de su seguridad. Los niños deben ser supervisados para asegurarse de que no jueguen con el dispositivo.

Antes de ponerle las pilas, compruebe que los contactos del dispositivo y de las pilas estén limpios y límpialos si es necesario. Pon las pilas teniendo en cuenta la ubicación correcta de cada polo (+/-). No tires las pilas al fuego, no las cortocircuites ni las desmontes. Mantén a los niños alejados de las pilas. Acude inmediatamente al médico en caso de ingestión de una pila.

Avvertenze di sicurezza - IT Questo dispositivo non è destinato all'uso da parte di persone (inclusi i bambini) con capacità fisiche, sensoriali o mentali ridotte, o che non abbiano l'esperienza e le conoscenze necessarie, a meno che non siano stati supervisionati o istruiti sull'uso dell'apparecchio da parte di una persona responsabile della loro sicurezza. I bambini devono essere sorvegliati per assicurarsi che non giochino con l'apparecchio.

Prima di inserire le pile, controllare che i contatti nel dispositivo e sulle pile siano puliti e, se necessario, pulirli. Rispettare la polarità (+/-) quando si inseriscono le pile. Non gettare le pile nel fuoco, non cortocircuitarle né smontarle. Tenere i bambini lontani dalle pile. Consultare immediatamente un medico in caso di ingestione di una pila.

Veiligheidsinstructies - NL Dit apparaat is niet bedoeld voor gebruik door personen (inclusief kinderen) van wie de fysieke, sensorische of mentale vermogens zijn verminderd of die geen ervaring en kennis hebben, tenzij ze onder toezicht staan of geïnstrueerd in het gebruik van het apparaat door een persoon die verantwoordelijk is voor hun veiligheid. Houd toezicht op kinderen om ervoor te zorgen dat ze niet met het apparaat spelen.

Voordat u de batterijen plaatst, dient u te controleren of de contacten in het apparaat en op de batterijen schoon zijn, en deze indien nodig schoon te maken. Let op de polariteit (+/-) als u de batterijen plaatst. Werp de batterijen niet in open vuur, voorkom kortsluiting en demonteer de batterijen niet. Houd kinderen uit de buurt van batterijen. Raadpleeg onmiddellijk een arts indien een batterij is ingeslikt.

Säkerhetsmeddelanden - SV Denna enhet är inte avsedd för att användas av personer (inklusive barn) med begränsad fysisk, sensorisk eller psykisk kapacitet eller personer som saknar erfarenhet och kunskap om enheten, och så länge dessa inte har fått utbildning rörande enhetens handhavande av en person som ansvarar för säkerheten. Barn ska hållas under uppsikt så att de inte leker med enheten. Innan du sätter i batterierna, kontrollera att kontaktarna i enheten och på batteriet är rena. Rengör dem vid behov. Observera polerna (+/-) när du sätter i batterierna. Batterierna får inte kastas i öppen eld, kortslutas eller plockas isär. Se till att barn inte kan komma åt batterierna. Om ett batteri skulle sväljas, sök omedelbart läkarvård.

Sikkerhedsadvarsel - NO Enheten er ikke beregnet for bruk av personer (inkludert barn) med nedsatte fysiske, sensoriske eller mentale funksjonsevner, eller som mangler erfaring eller kunnskap, med mindre de har fått oppfølging eller instruksjoner om bruk av enheten av en person som har ansvar for deres sikkerhet. Barn bør overvåkes for å sørge for at de ikke leker med enheten.

Før du setter inn batteriene, sjekk at kontaktene på enheten og på batteriene er rene, og rengjør dem hvis nødvendig. Merk polaritet (+/-) når du setter inn batteriene. Ikke kast batteriene i flammer, ikke kortslutt dem eller ta dem fra hverandre. Barn må holdes unna batteriene. Oppsøk lege umiddelbart dersom et batteri svelges.

Turvallisuusvaroitukset - FI Tätä laitetta ei ole tarkoitettu sellaisten henkilöiden käytettäväksi (mukaan lukien lapset), joilla on alentuneet fyysiset, henkiset tai aisteihin liittyvät kyvyt tai puutteelliset tiedot ja kokemus, paitsi siinä tapauksessa, että heidän turvallisuudestaan vastaava henkilö on neuvonut tai opastanut heitä laitteen käyttöön liittyen. Lapsia tulee valvoa, jotta he eivät pääse leikkimään laitteella. Ennen paristojen asettamista tarkista, että laitteen ja paristojen kosketuspinnat ovat puhtaat, ja puhdista ne tarvittaessa. Tarkista paristojen napaisuus (+/-) asettaessasi ne laitteeseen. Älä polta paristoja, aseta niitä oikosulkuun äläkä pura niitä. Pidä paristot poissa lasten ulottuvilta. Jos paristo on nieltynyt, on hakeuduttava välittömästi lääkärin hoitoon.

Sikkerhedsadvarsel - DA Denne enhed er ikke beregnet til at blive brugt af personer (heriblandt børn) med reducerede fysiske, sensoriske eller mentale evner, eller som mangler erfaring eller viden, med mindre de gør det under opsyn eller har modtaget vejledninger vedrørende apparatets brug fra en person, der er ansvarlig for deres sikkerhed. Børn skal holdes under opsyn for at sikre, at de ikke leger med apparatet. Før batterierne indsættes, skal man kontrollere, at kontakterne i enheden og på batterierne er rene, og rengøre dem efter behov. Læg mærke til polariteten (+/-), når batterierne indsættes. Batterierne må ikke smides i åben ild, kortsluttes eller skilles ad. Hold børn væk fra batterierne. Søg straks lægehjælp, hvis et batteri sluges.

Avanos de seguranca - PT Este dispositivo não se destina à utilização por pessoas (incluindo crianças) com capacidades físicas, sensoriais ou mentais reduzidas, ou falta de experiência e conhecimento, a menos que tenham sido supervisionadas ou instruídas sobre o uso do aparelho por uma pessoa responsável pela sua segurança. As crianças devem ser supervisionadas para garantir que não brinquem com o aparelho.

Antes de inserir as baterias, verifique se os contatos no dispositivo estão limpos e limpe-os, se necessário. Observe a polaridade (+/-) ao inserir as baterias. Não coloque as baterias no fogo, não provoque um curto-circuito ou desmonte-as. Mantenha as crianças afastadas das baterias. Procure atendimento médico imediatamente se a bateria for engolida.

Caution:

This equipment may not be modified, altered, or changed in any way without signed written permission from OMAJIN. Unauthorized modification will void the OMAJIN warranty.

Wireless connectivity / Connexion sans-fil / Drahtlose Konnektivität / Conexión inalámbrica / Connessione senza fili / Draadloze connectiviteit / Trådlös anslutning / Trådløs tilkobling / Беспроводная связь : Wi-Fi: 2.4 GHz WIFI (IEEE802.11b/g/n)

Address : NETAMO-OMAJIN - BP60019 - 92102 Boulogne Billancourt CEDEX - FRANCE

GB Hereby, omajin - Netatmo SAS declares that the radio equipment type OSC-01 is in compliance with Directive 2014/53/EU. The full text of the EU declaration of conformity is available at the following internet address: www.omajin.com/documentation.

CZ Tímto omajin - Netatmo SAS prohlašuje, že typ rádiového zařízení OSC-01 je v souladu se směrnicí 2014/53/EU. Úplné znění EU prohlášení o shodě je k dispozici na těchto internetových stránkách www.omajin.com/documentation.

SK omajin - Netatmo SAS týmto vyhlasuje, že rádiové zariadenie typu OSC-01 je v súlade so smernicou 2014/53/EÚ. Úplné EÚ vyhlásenie o zhode je k dispozícii na tejto internetovej adrese: www.omajin.com/documentation.

PL omajin - Netatmo SAS niniejszym oświadcza, że typ urządzenia radiowego OSC-01 jest zgodny z dyrektywą 2014/53/UE. Pełny tekst deklaracji zgodności UE jest dostępny pod następującym adresem internetowym: www.omajin.com/documentation.

HU omajin - Netatmo SAS igazolja, hogy a OSC-01 típusú rádióberendezés megfelel a 2014/53/EU irányelvnek. Az EU-megfelelőségi nyilatkozat teljes szövege elérhető a következő internetes címen: www.omajin.com/documentation.

SI omajin - Netatmo SAS potrjuje, da je tip radijske opreme OSC-01 skladen z Direktivo 2014/53/EU. Celotno besedilo izjave EU o skladnosti je na voljo na naslednjem spletnem naslovu: www.omajin.com/documentation.

RS|HR|BA|ME omajin - Netatmo SAS ovime izjavljuje da je radijska oprema tipa OSC-01 u skladu s Direktivom 2014/53/EU. Cjeloviti tekst EU izjave o sukladnosti dostupan je na sljedećoj internetskoj adresi: www.omajin.com/documentation.

DE Hiermit erkläre, omajin - Netatmo SAS dass der Funkanlagentyp OSC-01 der Richtlinie 2014/53/EU entspricht. Der vollständige Text der EU-Konformitätserklärung ist unter der folgenden Internetadresse verfügbar: www.omajin.com/documentation.

UA Цим підприємство omajin - Netatmo SAS проголошує, що тип радіообладнання OSC-01 відповідає Директивам 2014/53/EU. Повний текст ЄС проголошення про відповідність можна знайти на цьому сайті www.omajin.com/documentation.

RO|MD Prin prezenta, omajin - Netatmo SAS declară că tipul de echipamente radio OSC-01 este în conformitate cu Directiva 2014/53/UE. Textul integral al declarației UE de conformitate este disponibil la următoarea adresă internet: www.omajin.com/documentation.

LT Aš, omajin - Netatmo SAS patvirtinu, kad radijo įrenginių tipas OSC-01 atitinka Direktyvą 2014/53/ES. Visas ES atitikties deklaracijos tekstas prieinamas šiuo interneto adresu: www.omajin.com/documentation.

LV Ar šo omajin - Netatmo SAS deklarē, ka radioiekārta OSC-01 atbilst Direktīvai 2014/53/ES. Pilns ES atbilstības deklarācijas teksts ir pieejams šādā interneta vietnē: www.omajin.com/documentation.

EE Käesolevaga deklareerib omajin - Netatmo SAS et käesolev raadioseadme tüüp OSC-01 vastab direktiivile 2014/53/EL nõuetele. ELi vastavusdeklaratsiooni täielik tekst on kättesaadav järgmisel internetiaadressil: www.omajin.com/documentation.

BG С настоящото омажин - Netatmo SAS декларира, че този тип радиосъоръжение OSC-01 е в съответствие с Директива 2014/53/ЕС. Цялостният текст на ЕС декларацията за съответствие може да се намери на следния интернет адрес: www.omajin.com/documentation.

FR|BE Par la présente, omajin - Netatmo SAS déclare que l'équipement radio de type OSC-01 est conforme à la directive 2014/53/UE. Le texte intégral de la déclaration de conformité de l'UE est disponible à l'adresse Internet suivante: www.omajin.com/documentation.

IT Con la presente, omajin - Netatmo SAS dichiara che l'apparecchiatura radio tipo OSC-01 è conforme alla direttiva 2014/53/UE. Il testo completo della dichiarazione di conformità UE è disponibile al seguente indirizzo internet: www.omajin.com/documentation.

NL Hierbij verklaart omajin - Netatmo SAS dat de radioapparatuur van het type OSC-01 in overeenstemming is met de richtlijn 2014/53/EU. De volledige tekst van de EU-conformiteit-verklaring is beschikbaar op het volgende internetadres: www.omajin.com/documentation.

ES omajin - Netatmo SAS declara por la presente que el dispositivo de radio tipo OSC-01 cumple con la directiva europea 2014/53/EU. La versión completa de la Declaración de conformidad de la UE está disponible en esta página web: www.omajin.com/documentation.

PT omajin - Netatmo SAS declara a conformidade do tipo do dispositivo de rádio OSC-01 com a Diretiva 2014/53/UE. O texto completo da Declaração de Conformidade da UE está disponível no seguinte website www.omajin.com/documentation.

GR|CY Με την παρούσα, η εταιρεία omajin - Netatmo SAS δηλώνει ότι ο ραδιοεξοπλισμός τύπου OSC-01 συμμορφώνεται με την οδηγία 2014/53/ΕΕ. Το πλήρες κείμενο της δήλωσης συμμόρφωσης ΕΕ διατίθεται στην παρακάτω διεύθυνση Internet: www.omajin.com/documentation.

SE Härmed intygar omajin - Netatmo SAS att radioutrustningen av typen OSC-01 uppfyller kraven i direktivet 2014/53/EU. Hela texten i intyget om EU-överensstämmelse finns på följande webbadress: www.omajin.com/documentation.

FI Täten omajin - Netatmo SAS vakuuttaa, että radiolaitetyyppi OSC-01 on direktiivin 2014/53/EU mukainen. EU-vaatimustenmukaisuusvakuutuksen koko teksti on saatavana seuraavasta internetosoitteesta: www.omajin.com/documentation.

DK omajin - Netatmo SAS erklærer hermed, at radioudstyret af typen OSC-01 opfylder kravene i direktivet 2014/53/EU. Den komplette tekst til EU-overensstemmelseserklæringen findes på følgende internetadresse: www.omajin.com/documentation.

Legal notice:

Apple and the Apple logo are trademarks of Apple Inc. registered in the U.S. and other countries.

App Store is a service mark of Apple Inc.

Android, Google, Google Play and related marks and logos are trademarks of Google LLC.

 WEEE symbol designates safe and responsible collection, recycling and recovery procedures for all types of electronic waste.

 CE marking is the manufacturer's declaration that the product meets the requirements of the applicable EC directives.

 Recycling code symbol

 Triman logo provides information regarding waste sorting of the product, especially on its packaging, manuals, etc.

 Use designated bin to dispose of waste



1

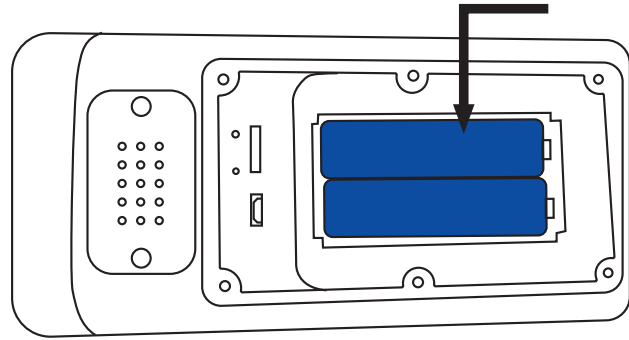

2

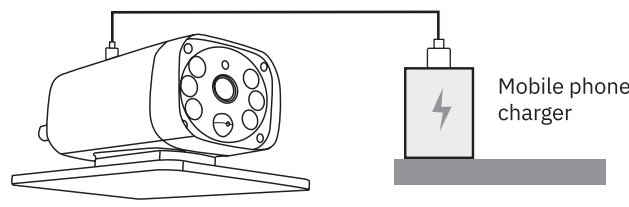

3

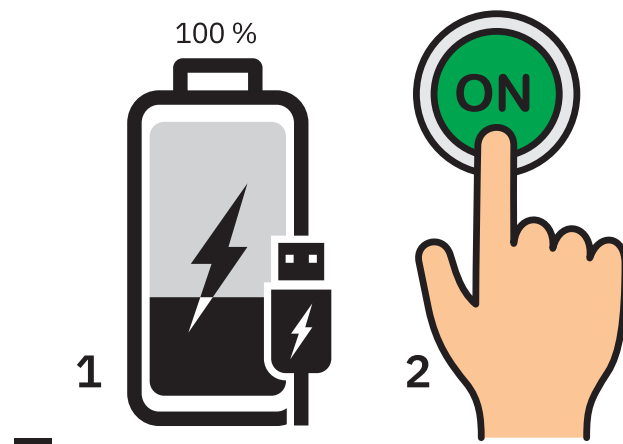

4

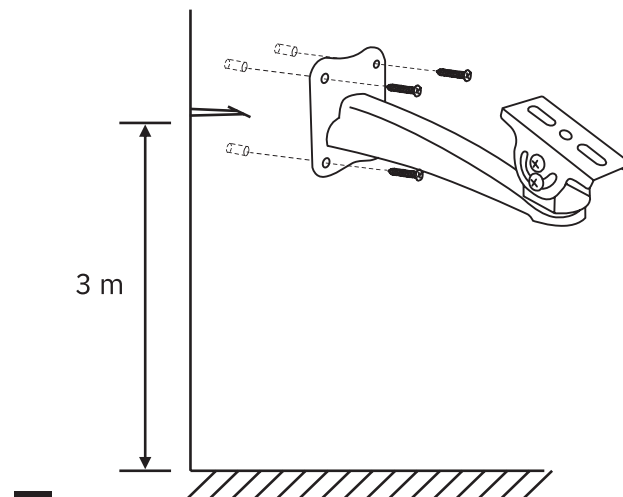

5

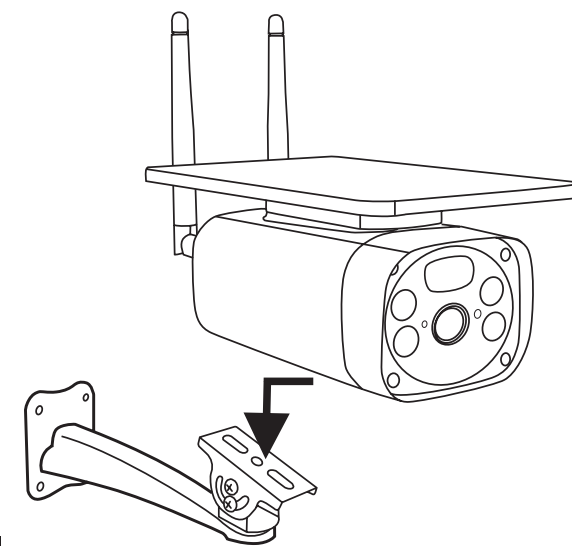

6

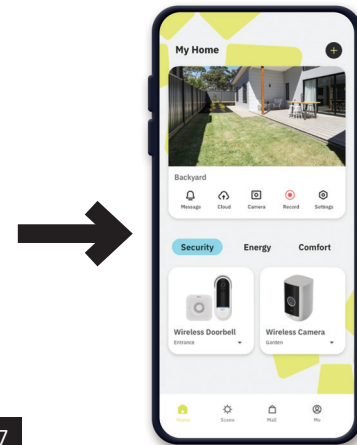

 Works with Omajin app
Fonctionne avec l'application Omajin

 GET IT ON
Google Play

 Download on the
App Store

7