

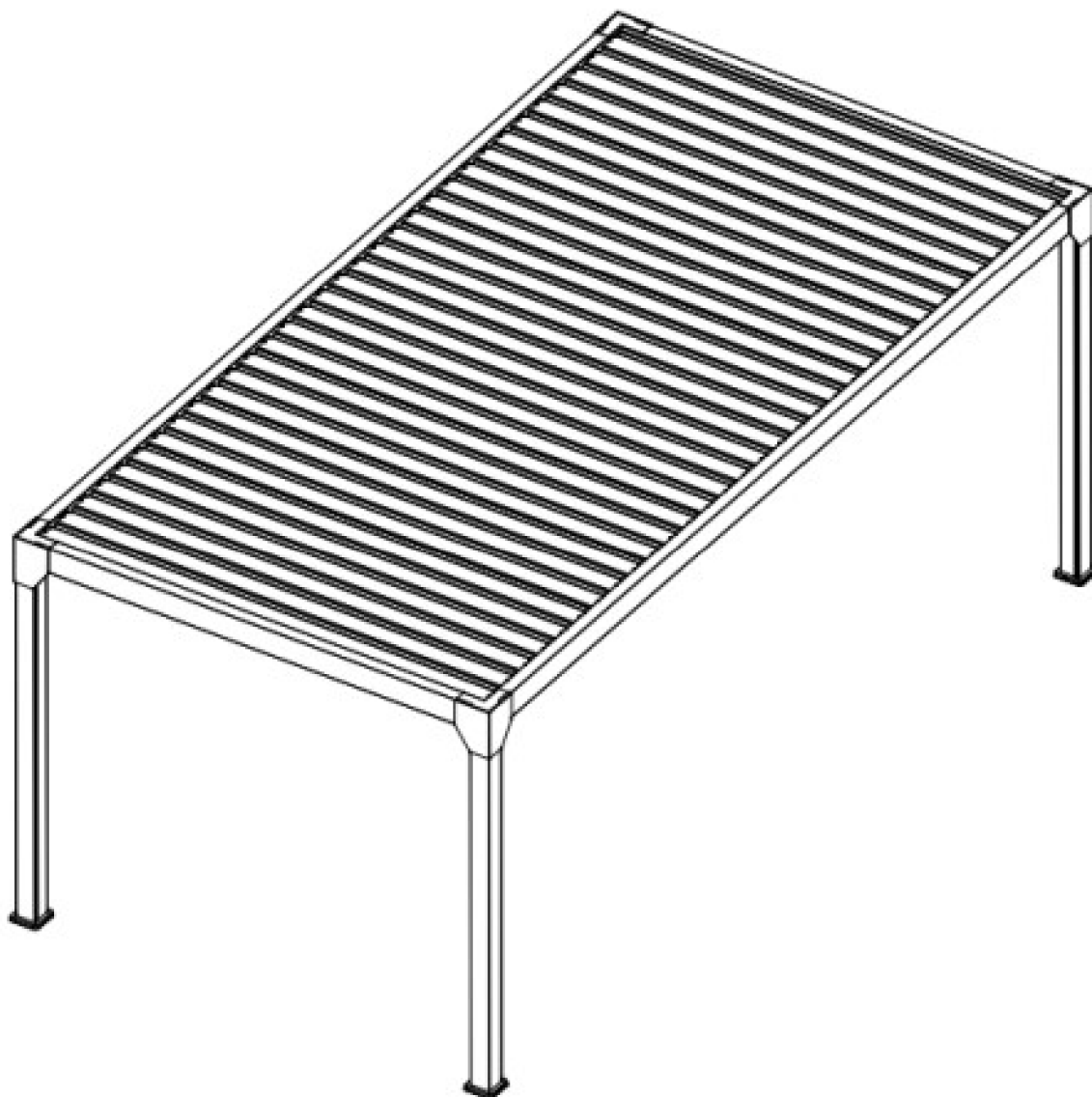

NOTICE DE MONTAGE PERGOLA BIOCLIMATIQUE MOTORISEE 6x3m P18E6X3DNS



Montage recommandé par 4 personnes (3 personnes minimum)



Notice à conserver et à consulter attentivement avant montage. Porter les protections appropriées

Pour tout contact en cas de besoin:

sav@green-outside.com

Green Outside sas, 21 route d'Alex, 01100 Bellignat



LE TRI
+ FACILE

NOTICE PAPIER
& CARTON



Composants structure

(à vérifier avant montage)



(A1) 3X



(A2) 1X



(B1) 1X



(B2) 1X



(C1) 1X



(C2) 1X



(D1) 24X Without LED



(D2) 8X With LED



(E) 4X

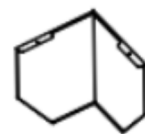

(F) 4X



(G) 4X



(H) 4X

Composants Visserie /accessoires

(à vérifier avant montage)

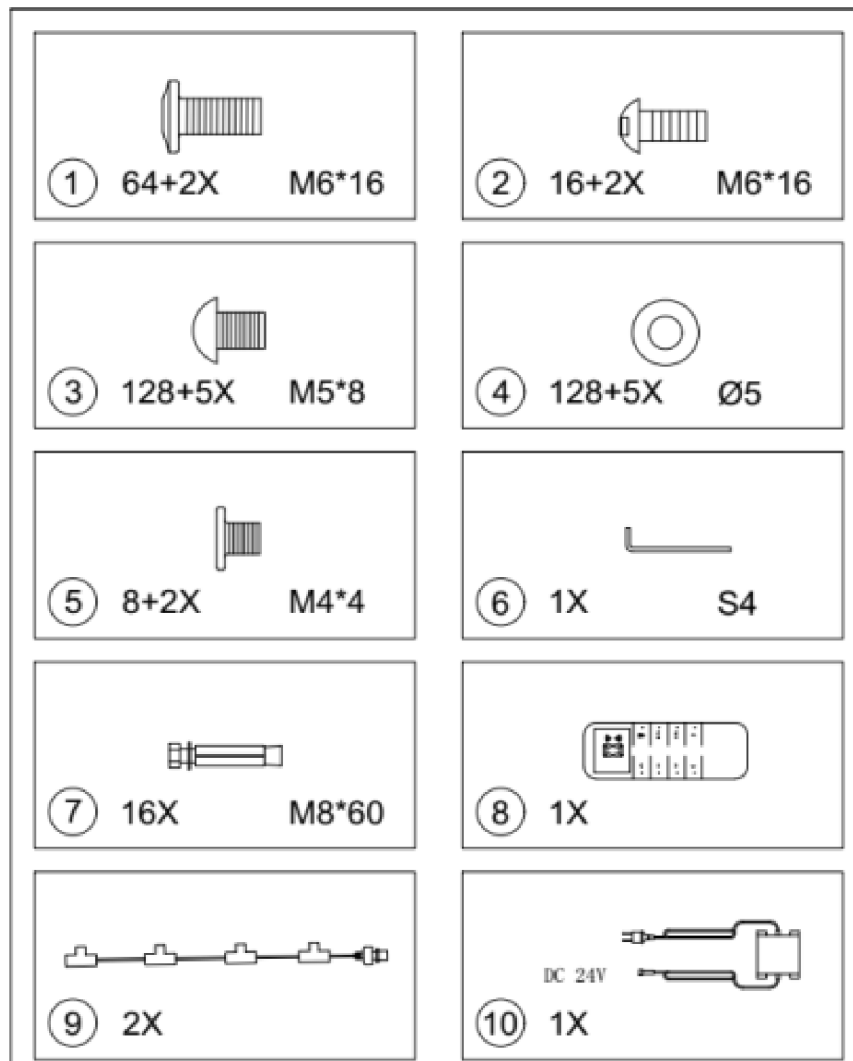

IMPORTANT

Lisez attentivement ces instructions avant de commencer le montage.

Déballez soigneusement les cartons et assurez-vous que vous disposez bien de tous les éléments indiqués dans la liste des composants avant d'engager le montage. Conservez cette notice.

- Le port d'équipements de protection (gants, casque, lunettes, chaussures etc...) est fortement recommandé
- N'engagez pas le montage par temps de pluie ou par conditions de vent
- Tenez les enfants à l'écart du chantier de montage, et mettez tout sachet plastique hors de leur portée
- Choisissez un emplacement adapté pour le montage et la fixation de votre Pergola (sol plan, dur sur lequel se fixer, non soumis aux vents violents...)
- Assurez-vous que les points de fixation ne coïncident pas avec des passages de câbles ou autres tuyaux
- En cas de fortes intempéries (vents violents, neige etc...) il est recommandé de maintenir les lames en position « semi ouvertes » pour favoriser la passage de l'air et/ou éviter l'accumulation de neige avec le risque d'un poids excessif.

Conseils d'entretien :

- Nettoyer régulièrement votre pergola, notamment en enlevant les feuilles, petites branches ou autre qui pourraient altérer le bon fonctionnement des lames.
- Un nettoyage à l'eau savonneuse est recommandé sur les parties aluminium.

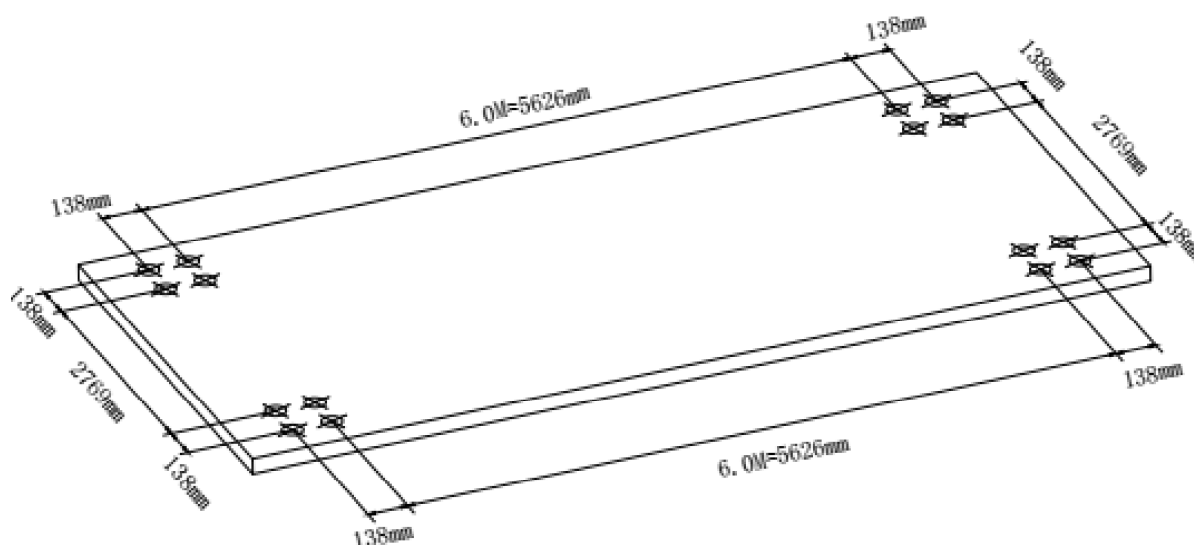

Outils nécessaires

- Escabeau pour chaque personne
- Clé Allen fournie
- 1 perceuse avec forêt $\varnothing 8$
- Petit tournevis cruciforme

Déballage du produit

Soyez vigilant à l'ouverture des cartons, sans utilisation de cutter.

Protégez les espaces au sol pour éviter d'endommager les pièces aluminium au montage

Les cartons sont identifiés avec les éléments à l'intérieur :

- Carton des poteaux
- Carton des poutres
- Cartons des lames orientables

1. Vérifier que vous disposez bien de l'ensemble des éléments pour le montage de votre pergola, et que ces éléments sont conformes.
2. En cas de doute, vous pouvez nous contacter sur l'adresse mail sav@green-outside.com (apporter un maximum de précisions, photos etc... pour un retour rapide)

Préparation de l'assemblage:

Veillez à dégager une surface minimum de 7 x 5 mètres au niveau du sol pour assembler aisément votre pergola. Posez une protection au sol afin de ne pas endommager les éléments lors de l'assemblage.

1. Si vous avez un ou des rideaux ou accessoires de fermeture à assembler, vous pourrez le faire en continuité du montage, ou plus tard.
2. Le poteau A2 sert de support pour l'alimentation électrique avec connexion au transformateur (longueur de câble alimentation : 2m+ 8m env).

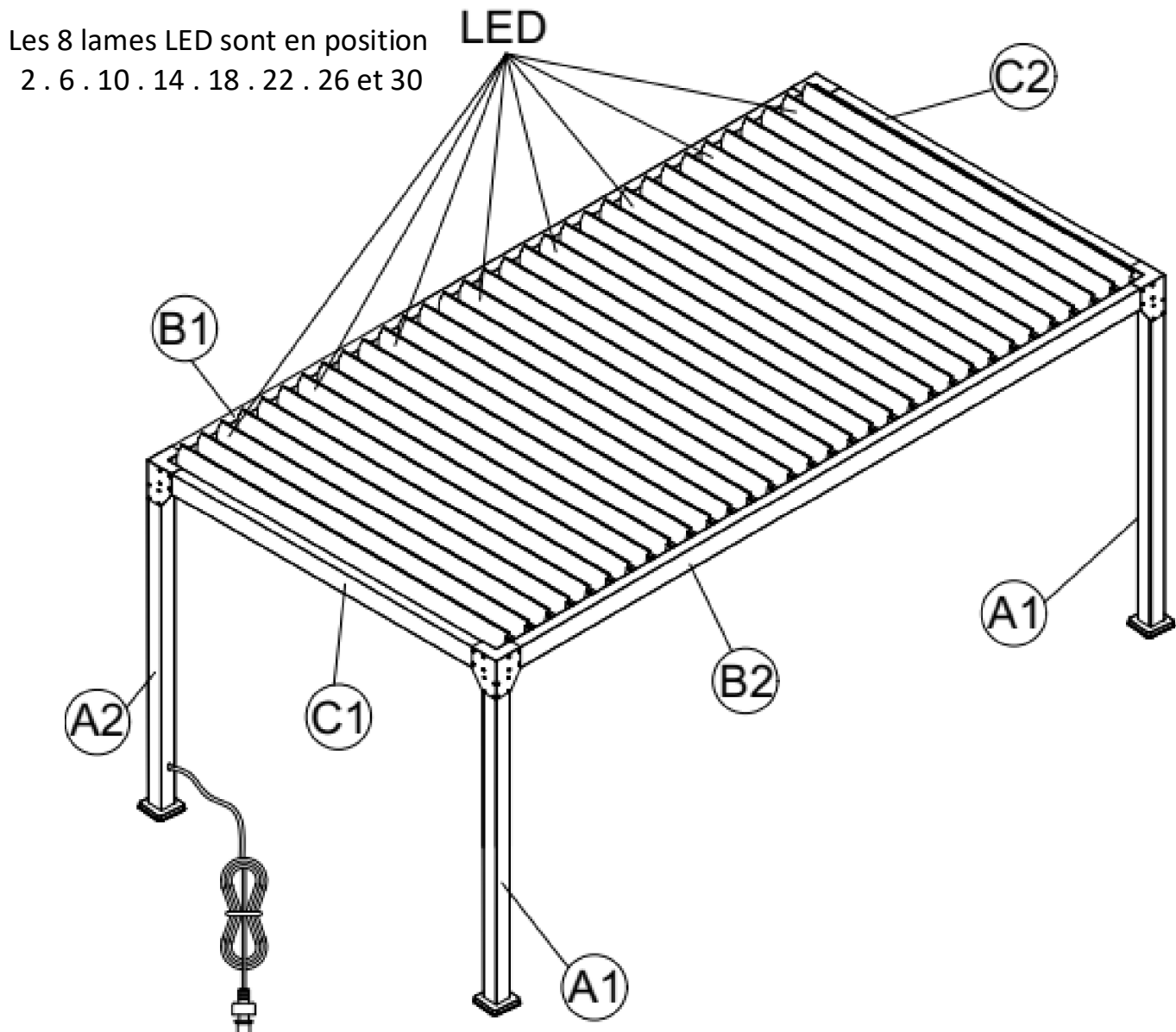

Insérer le couvre-platine sur chacun des poteaux A1.

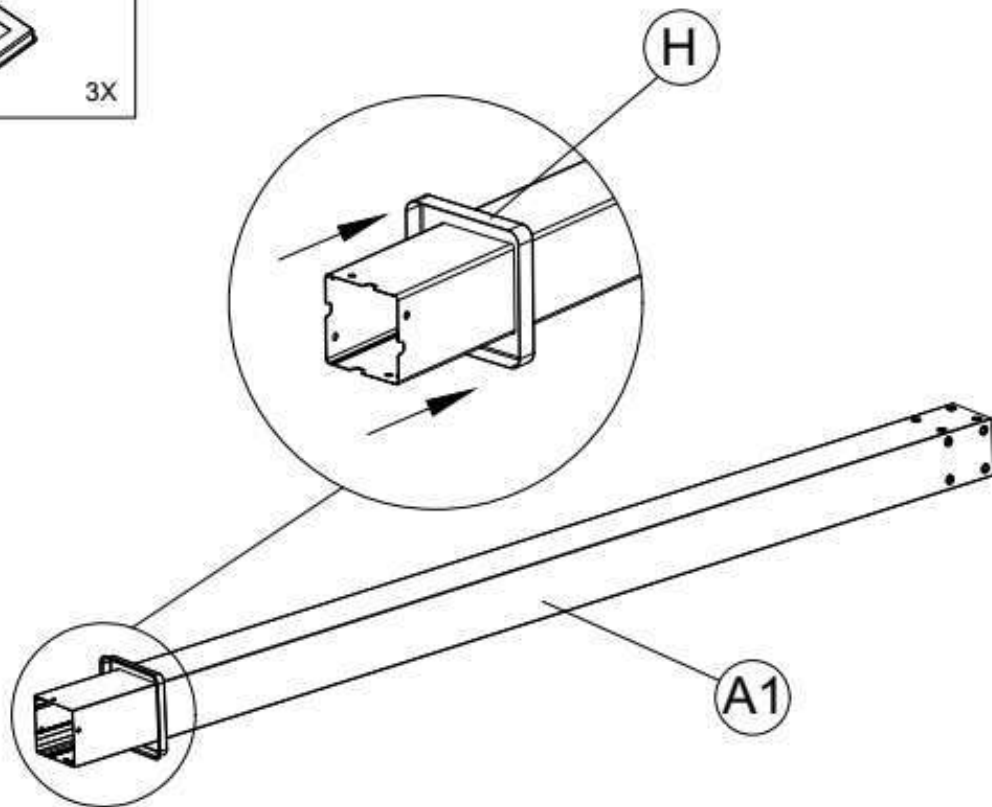

Fixer les platines sur chacun des poteaux A1.

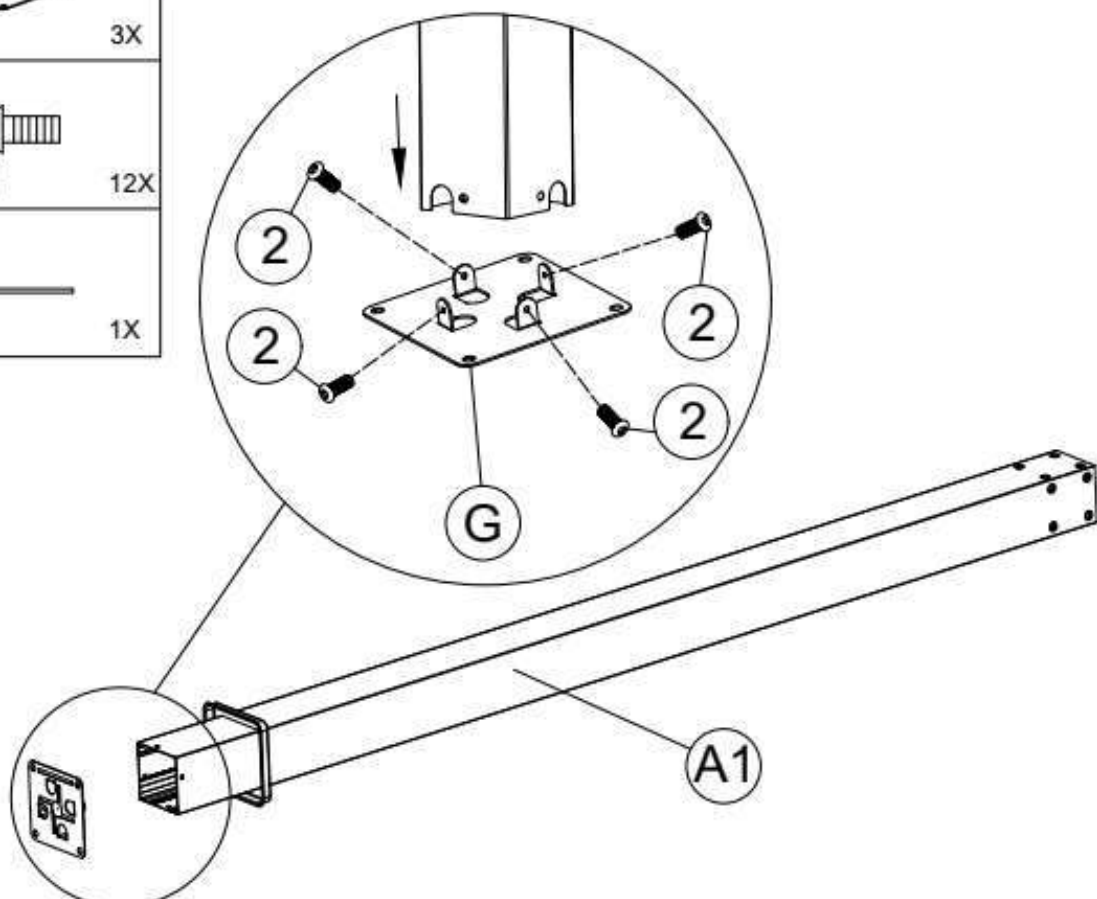
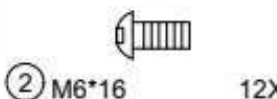



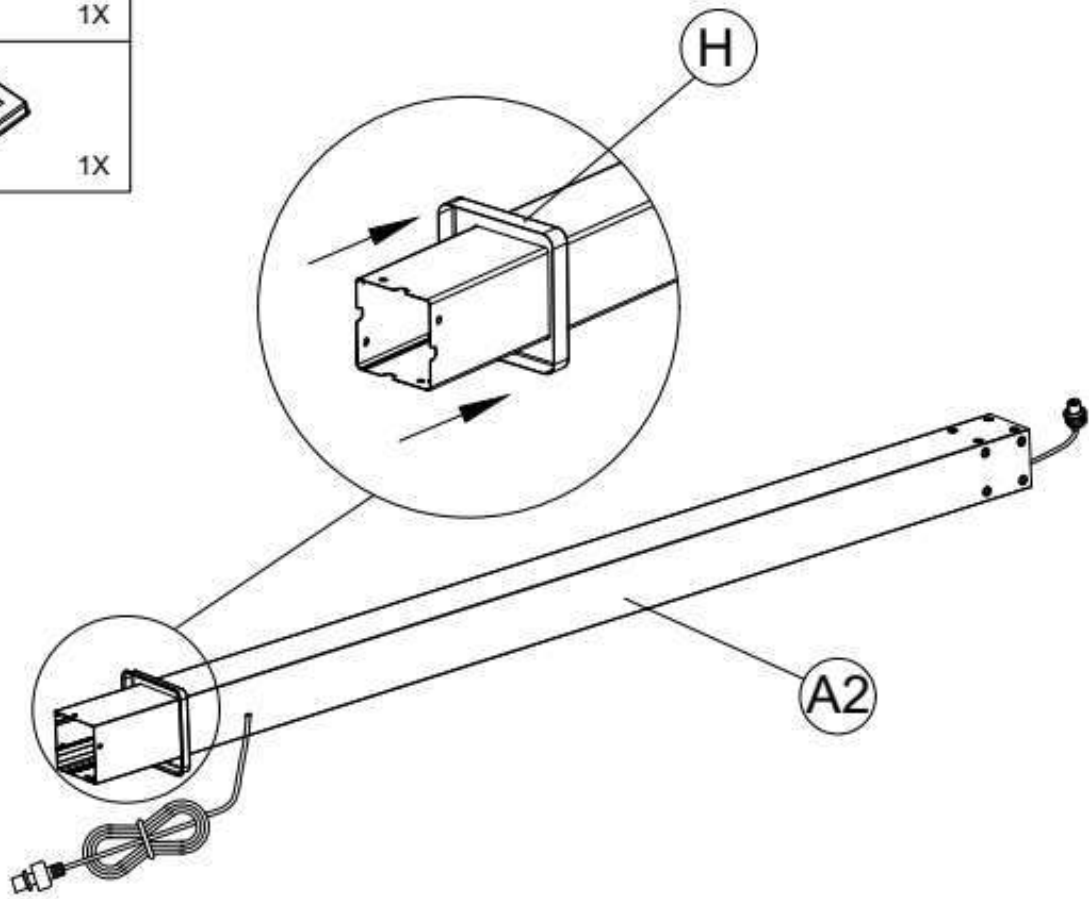
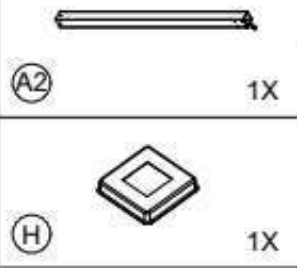

Insérer le couvre-platine dans le poteau A2.

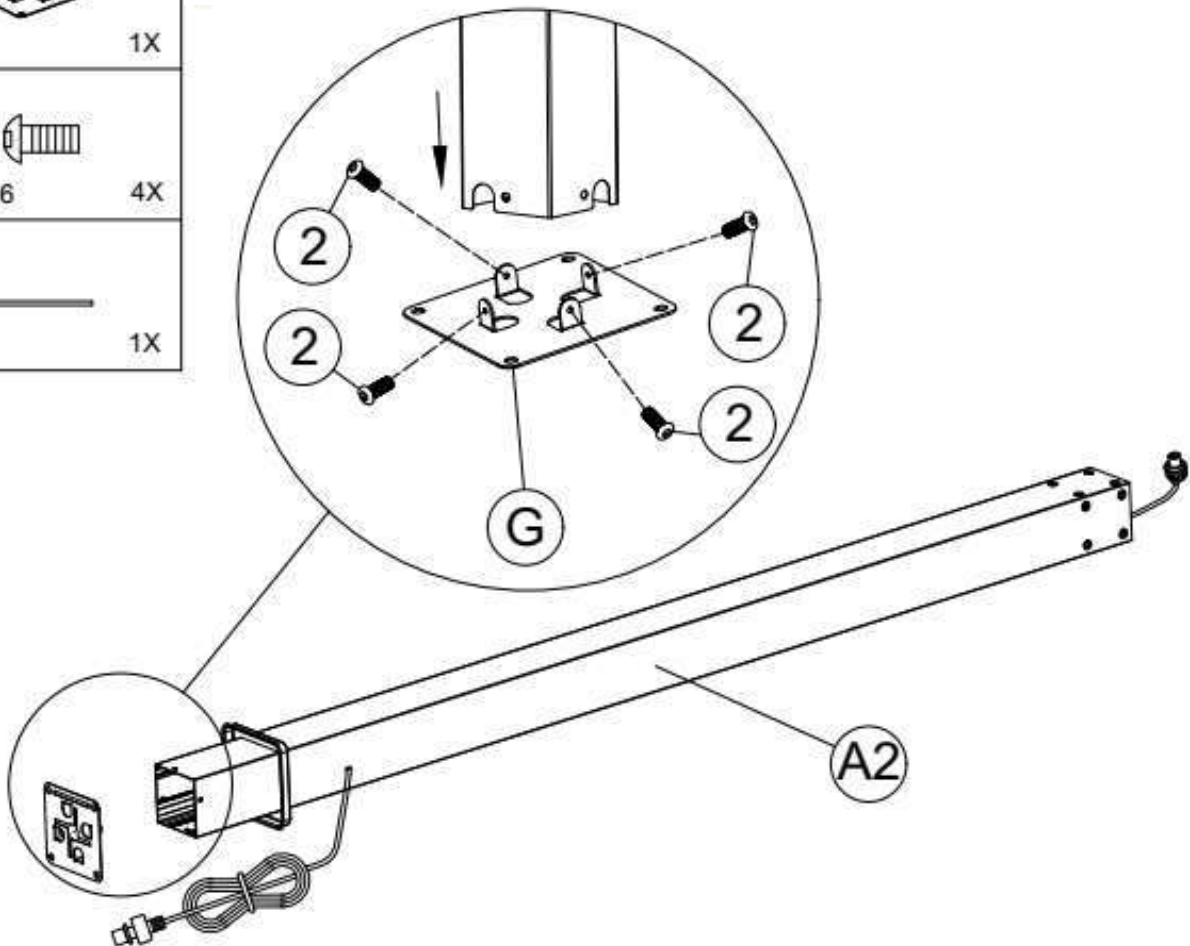
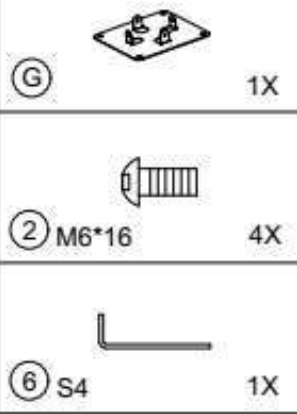

Fixer la platine au poteau A2.



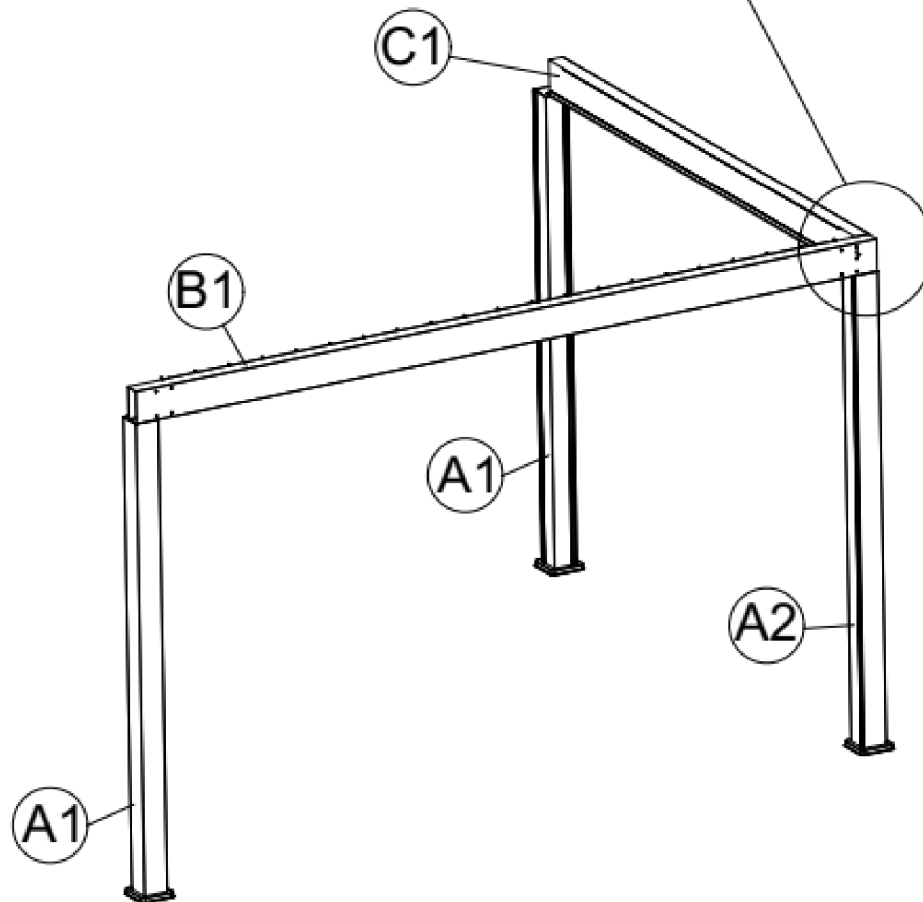
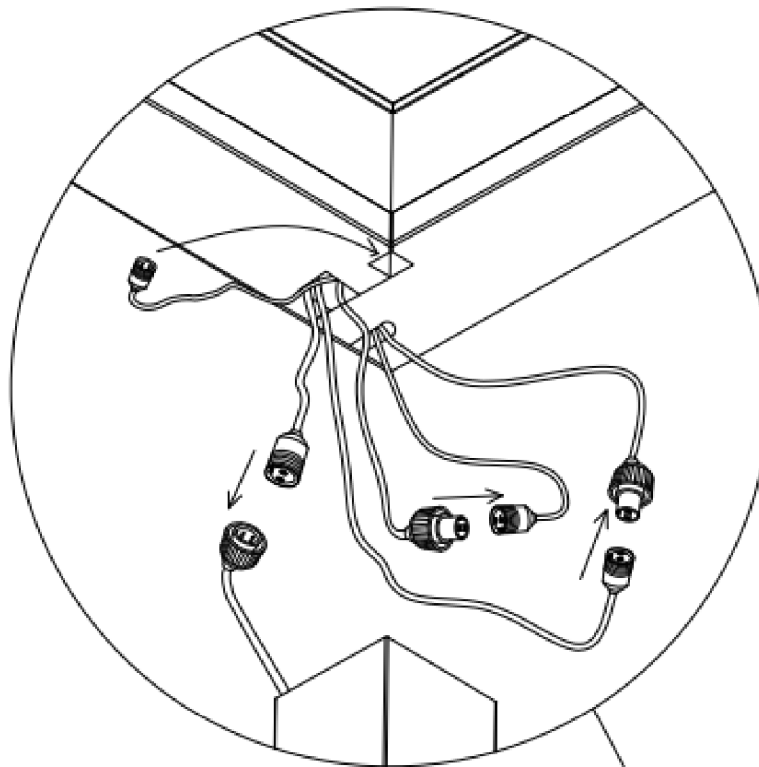

	Connecter les branchements. (zoom vu de dessous)
(A1) 2X	
	
(A2) 1X	
	
(B1) 1X	
	
(C1) 1X	

Connecter les branchements.
(zoom vu de dessous)



Attention à la bonne stabilité de l'ensemble lors des phases du montage.

E	 1X
1	 M6*16 16X
6	 S4 1X

Fixer la platine d'angle.

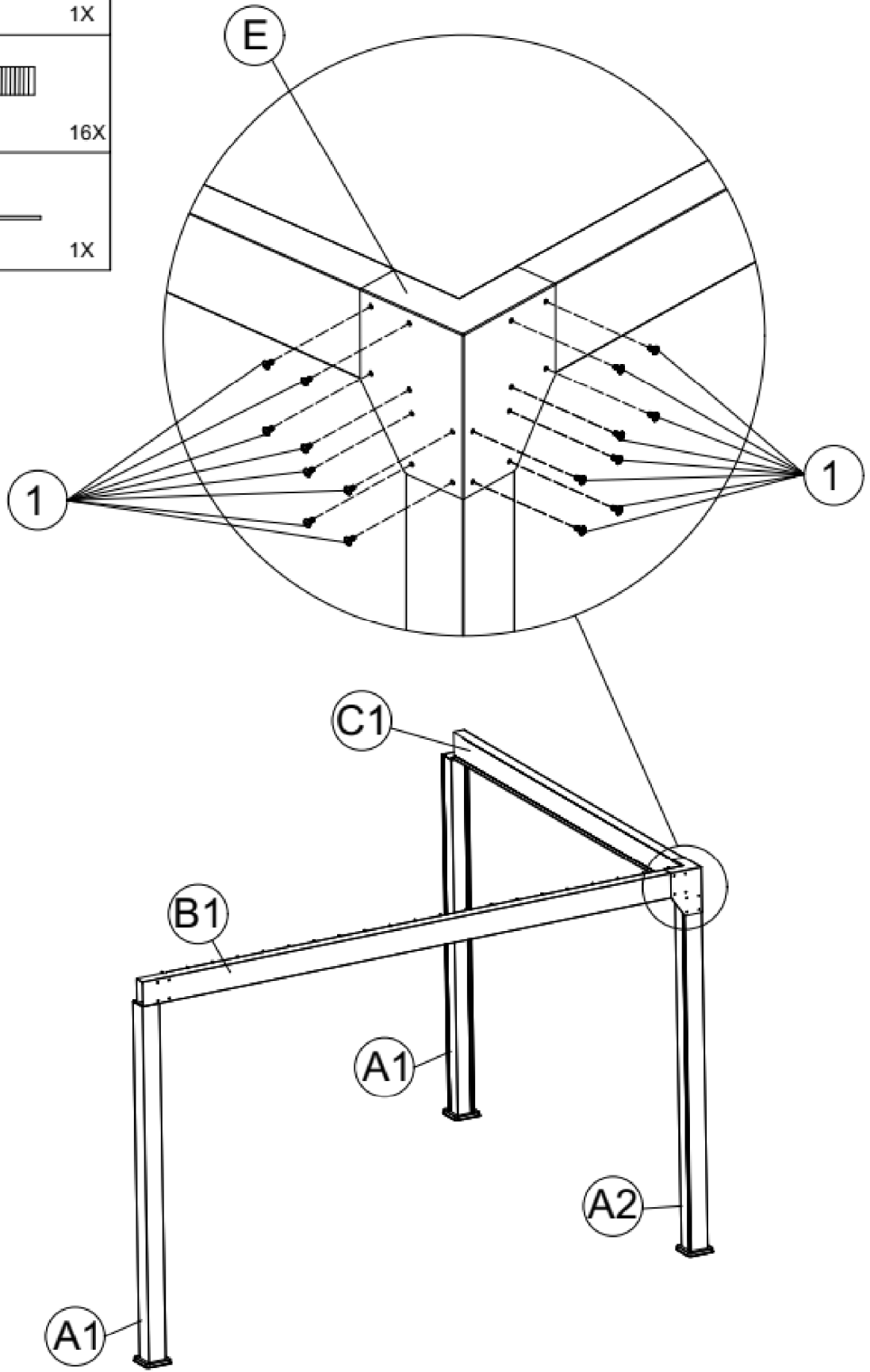

Attention à la bonne stabilité de l'ensemble lors des phases du montage.

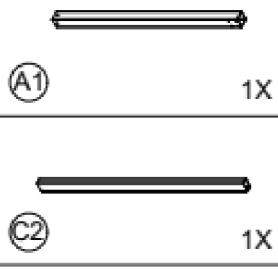

Connecter les branchements.
(zoom vu de dessous)

 Chaque câble est à connecter à son équivalent:
V1->V1, V2->V2... V5->V5

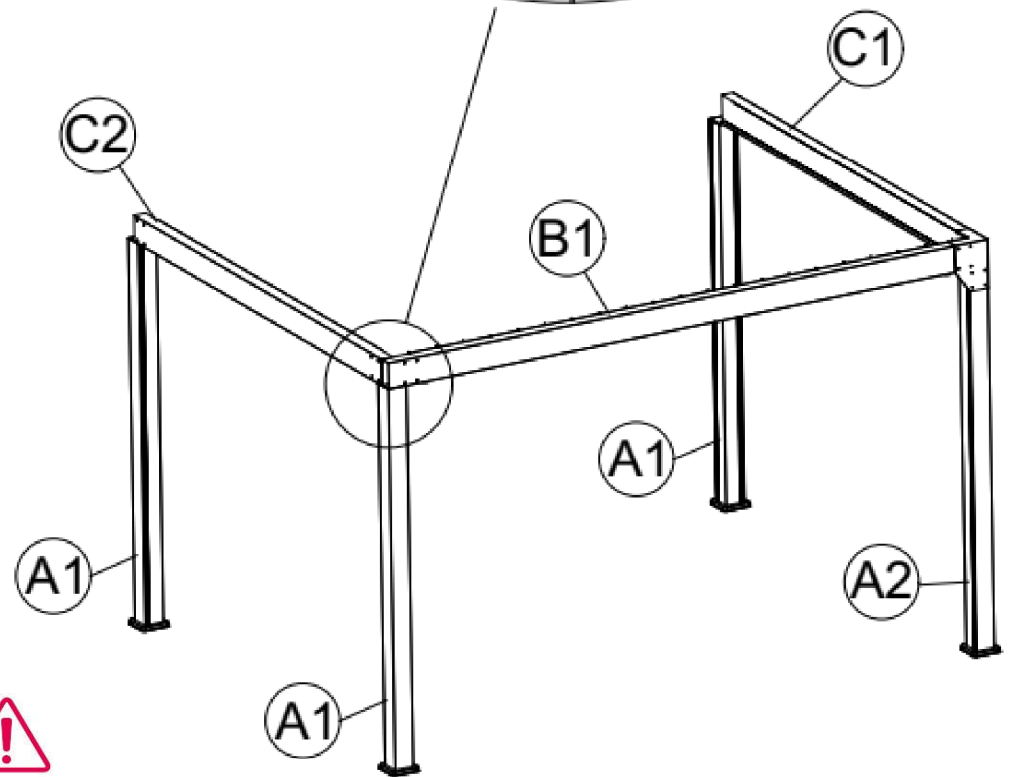
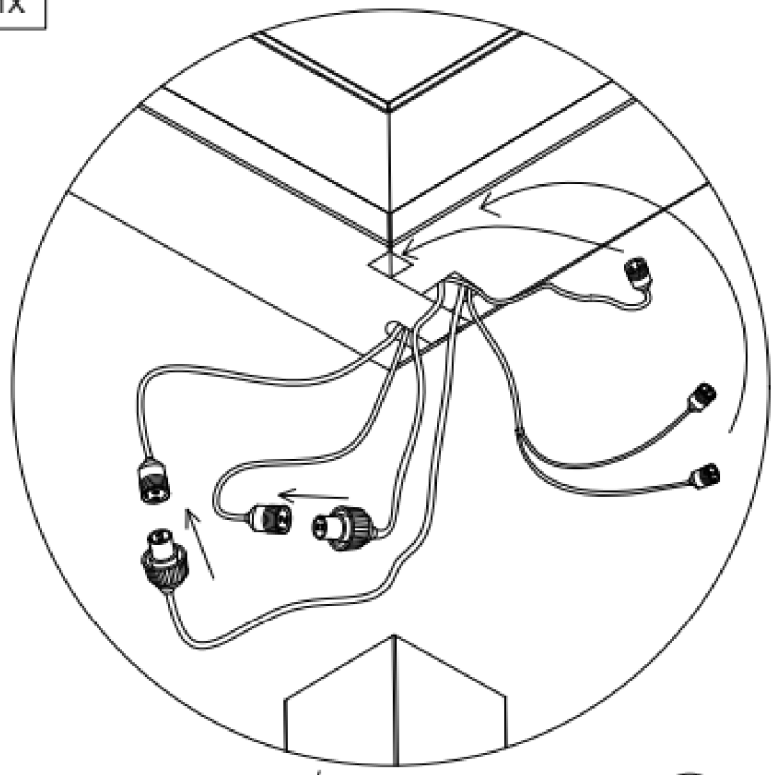

Il est nécessaire de sortir la double connectique (avec bouchons) des poutres, ces câbles serviront à brancher les rideaux motorisés 3m et 6m. Si vous n'avez pas prévu de rideaux initialement, il est recommandé de maintenir ces câbles accessibles en prévision d'un montage ultérieur .

Attention à la bonne stabilité de l'ensemble lors des phases du montage.



Ⓔ

1X

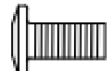

Ⓛ M6*16

16X



Ⓜ S4

1X

Fixer la platine d'angle.

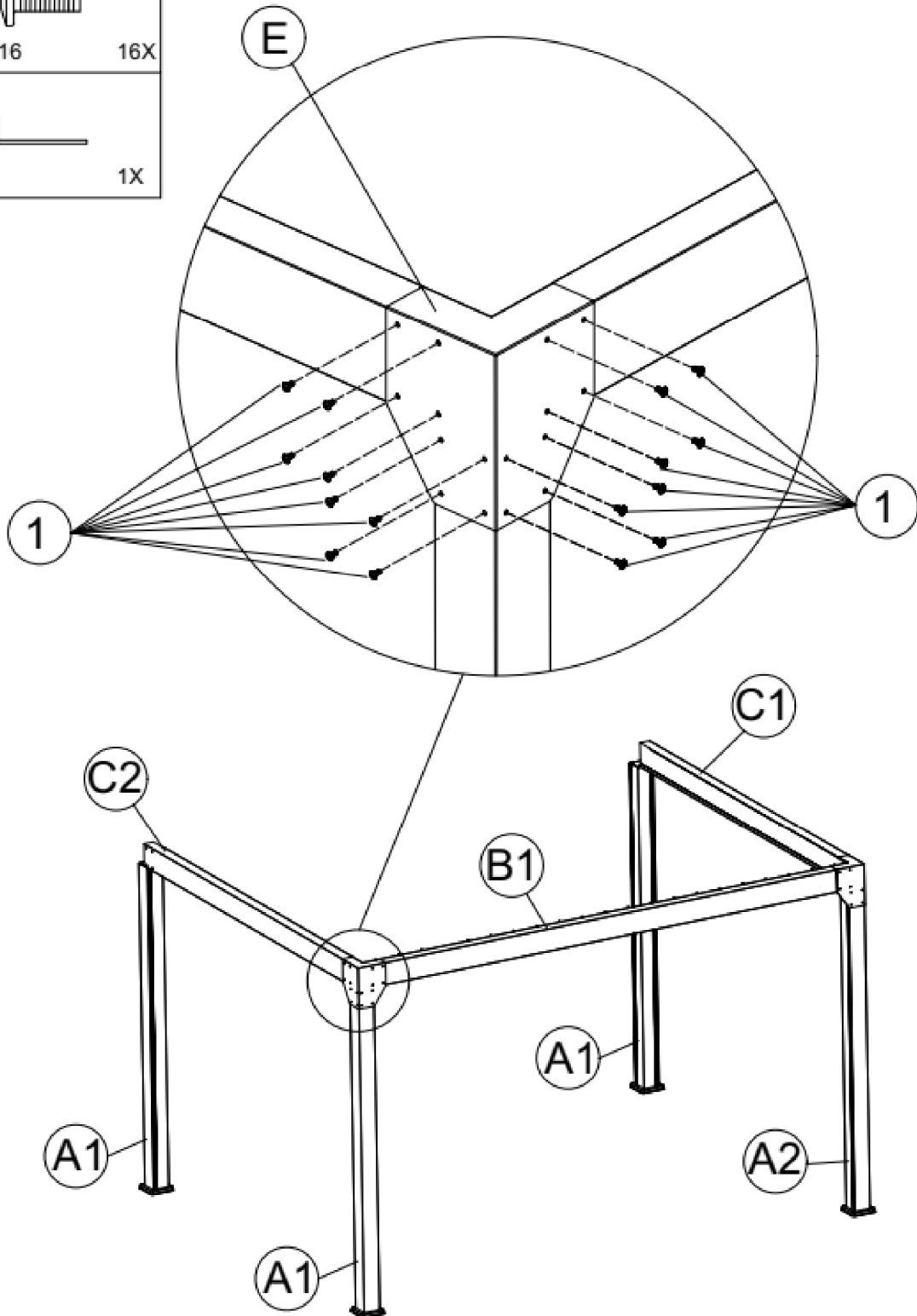

Attention à la bonne stabilité de l'ensemble lors des phases du montage.



B2

1X

Passer le câblage d'alimentation LED

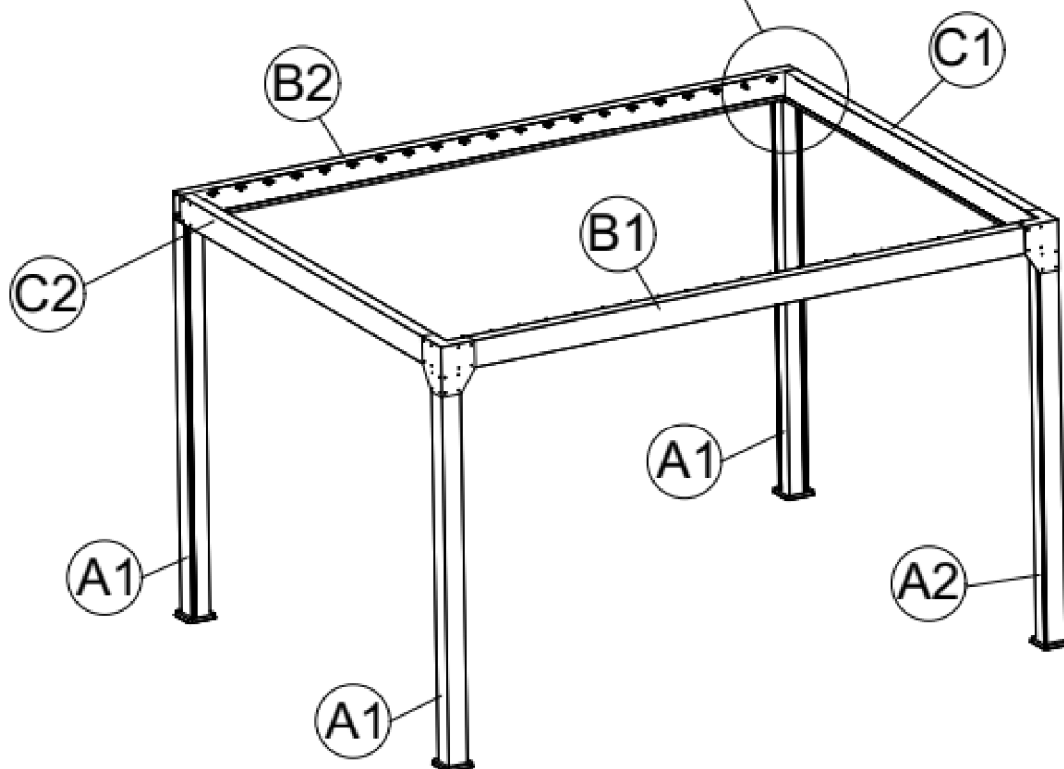
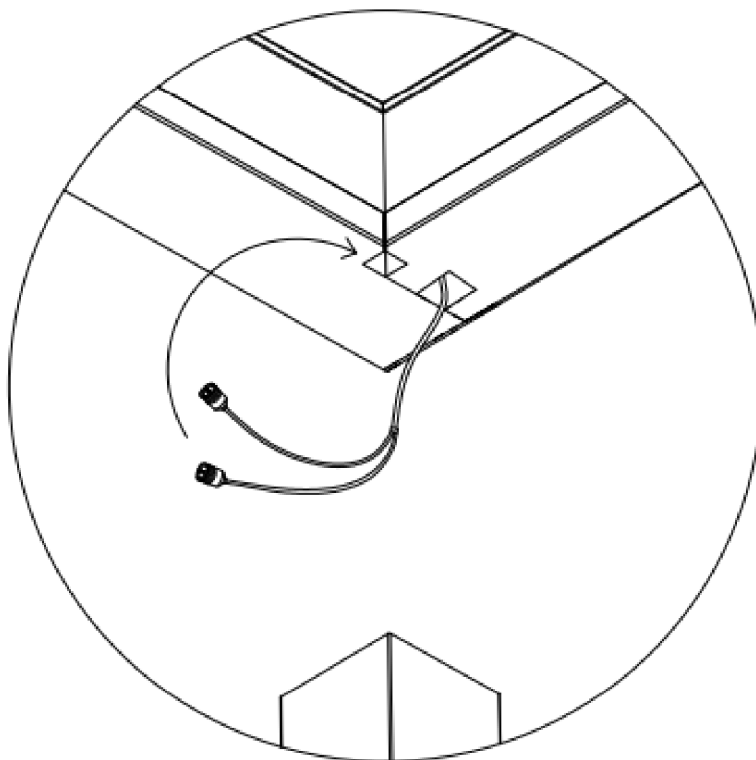



Ⓔ

2X



①

M6*16

32X



Ⓔ

S4

1X

Fixer les 2 dernières platines d'angle.

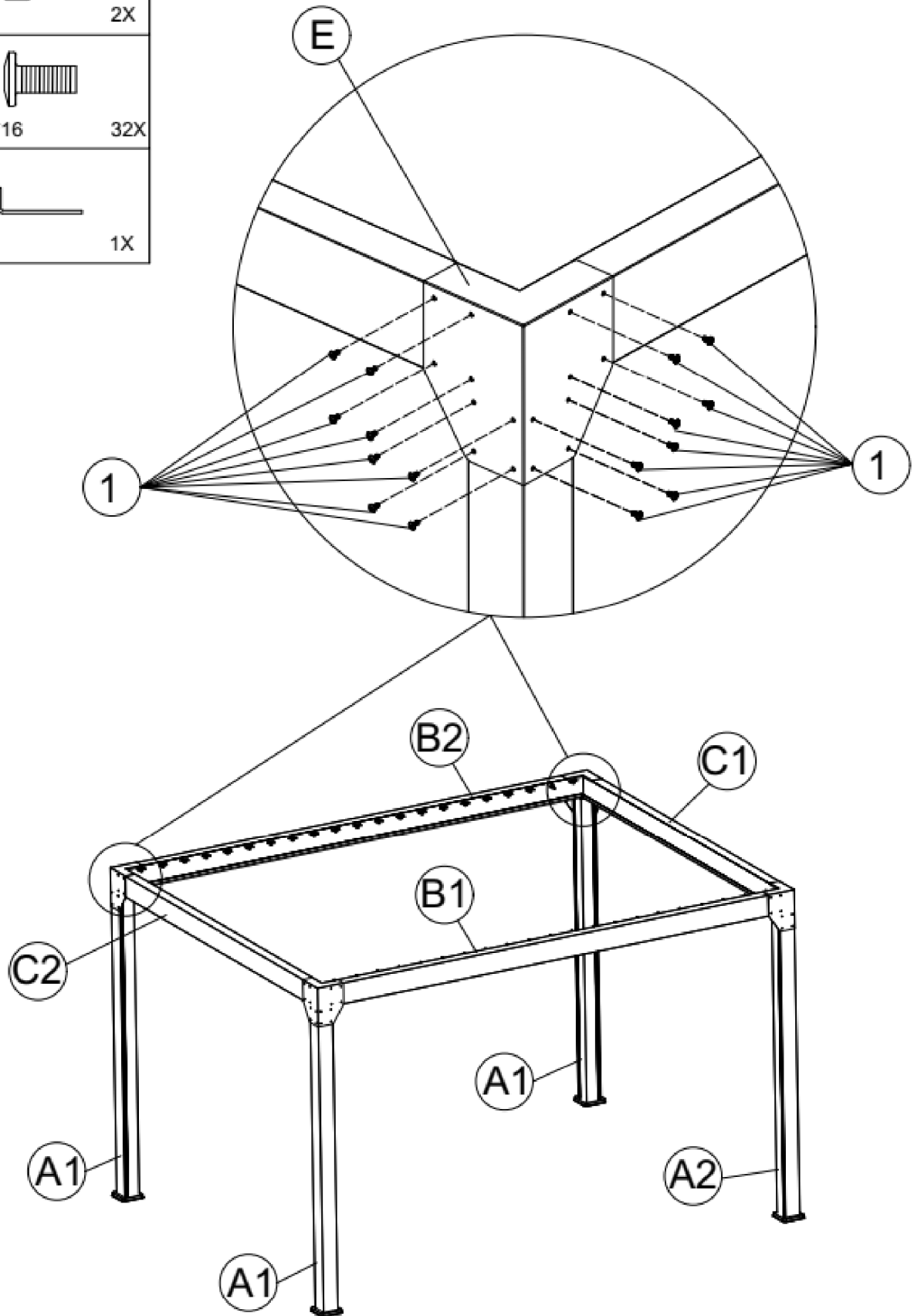



⑦ M8*60



16X

Vérifier l'équerrage de la structure en comparant les cotes hautes et basses pour chacun des 4 cotés.

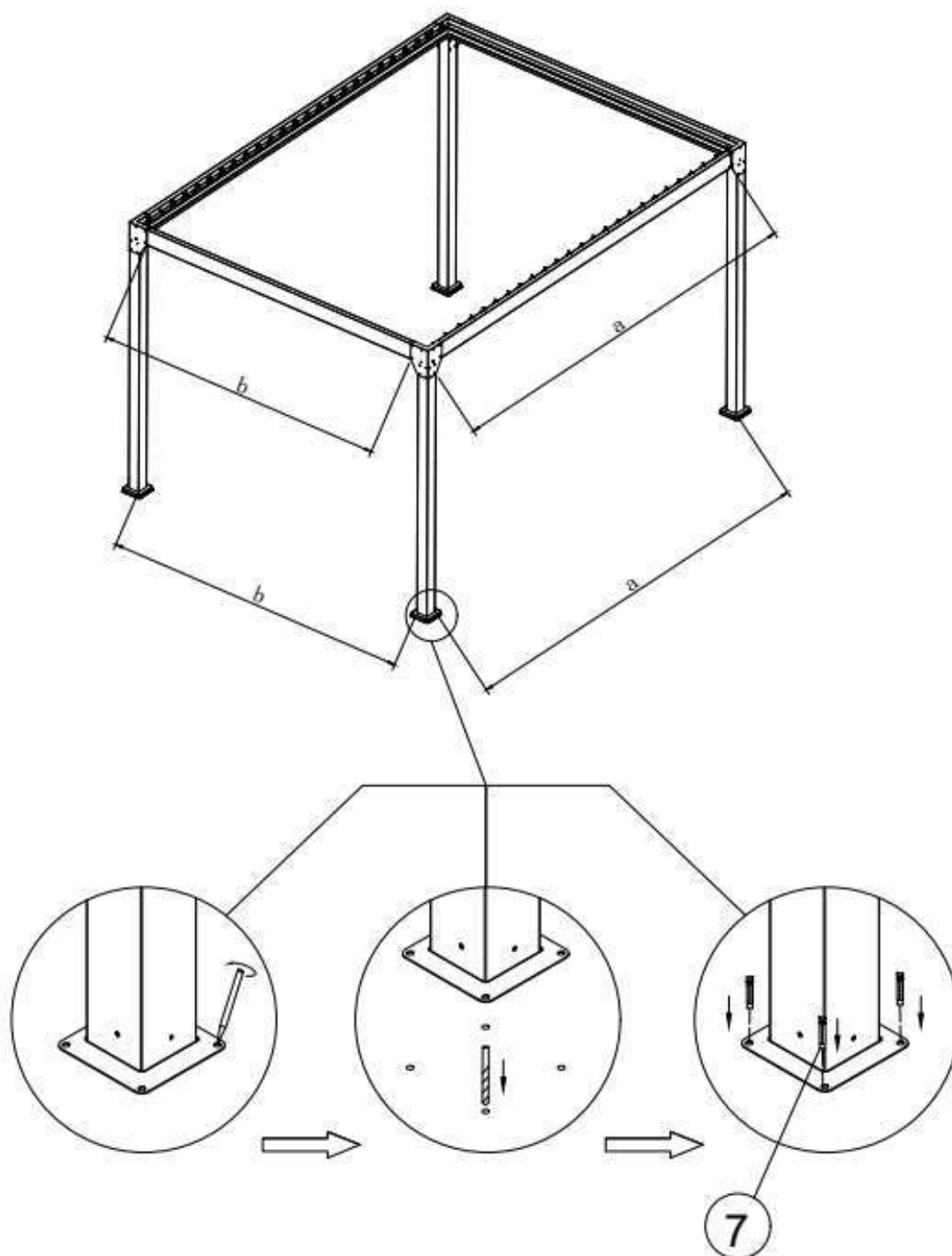



Ajuster et régler si besoin. Marquer les points d'ancrage au sol, percer aux emplacements définis, et fixer à l'aide des chevilles fournies.

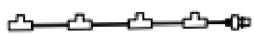

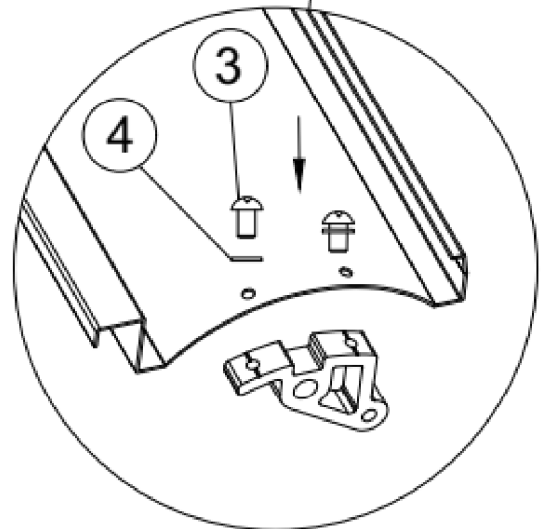
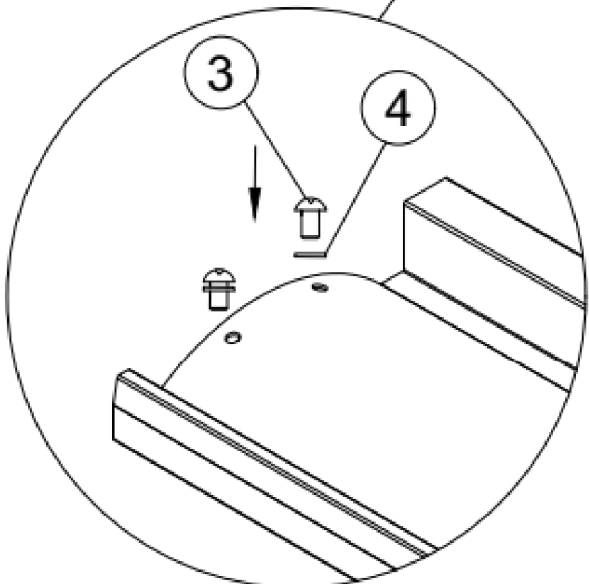
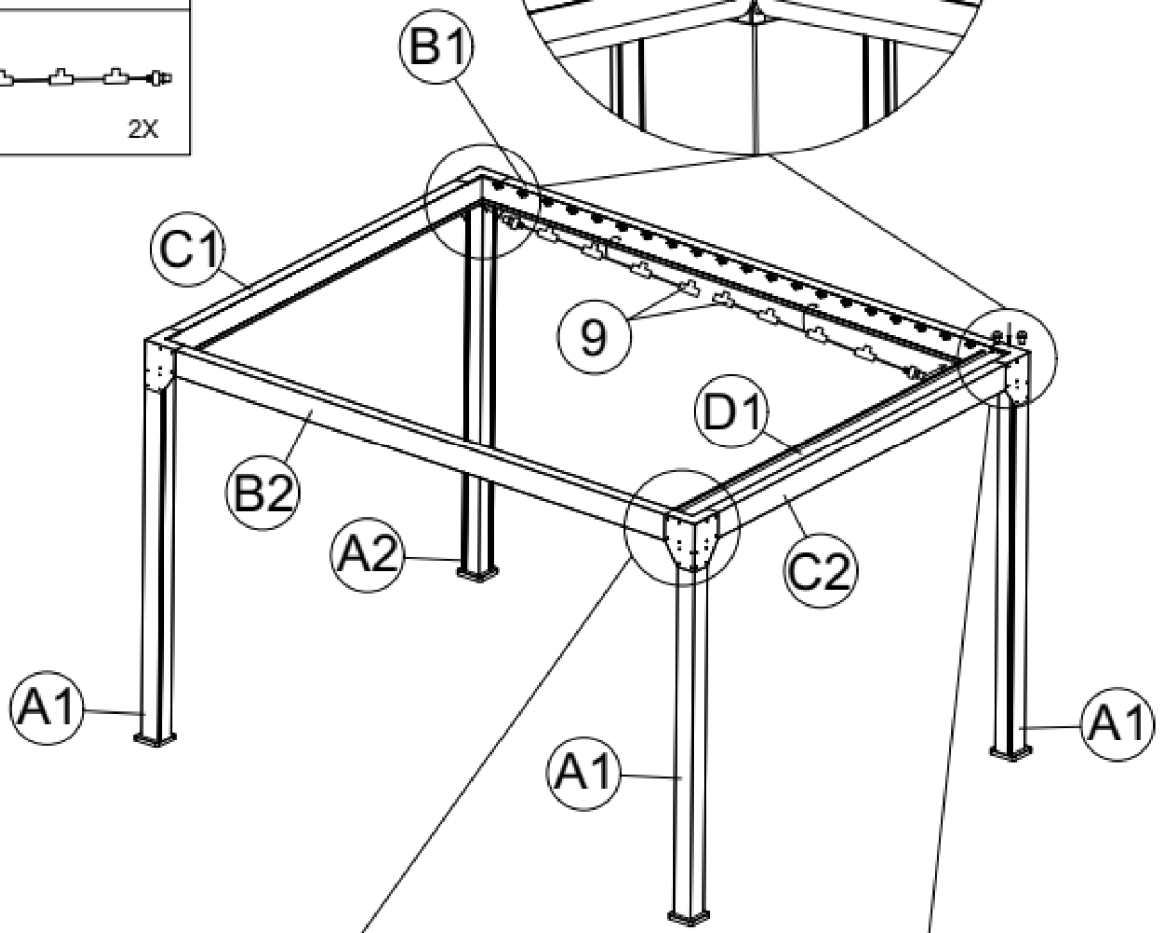
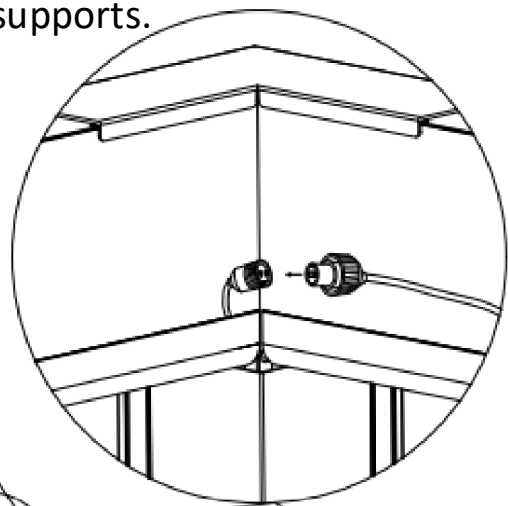
Connecter le câble d'alimentation LED, puis fixer les lames sur leurs supports.

-  D1 1X
-  ③ M5*8 4X
-  ④ Ø5 4X
-  ⑨ 2X



	D1	23X
	D2	8X
	3 M5*8	124X
	4 Ø5	124X

Fixer les 31 lames sur leurs supports.
 Les 8 lames LED sont en position
 2 . 6 . 10 . 14 . 18 . 22 . 26 et 30

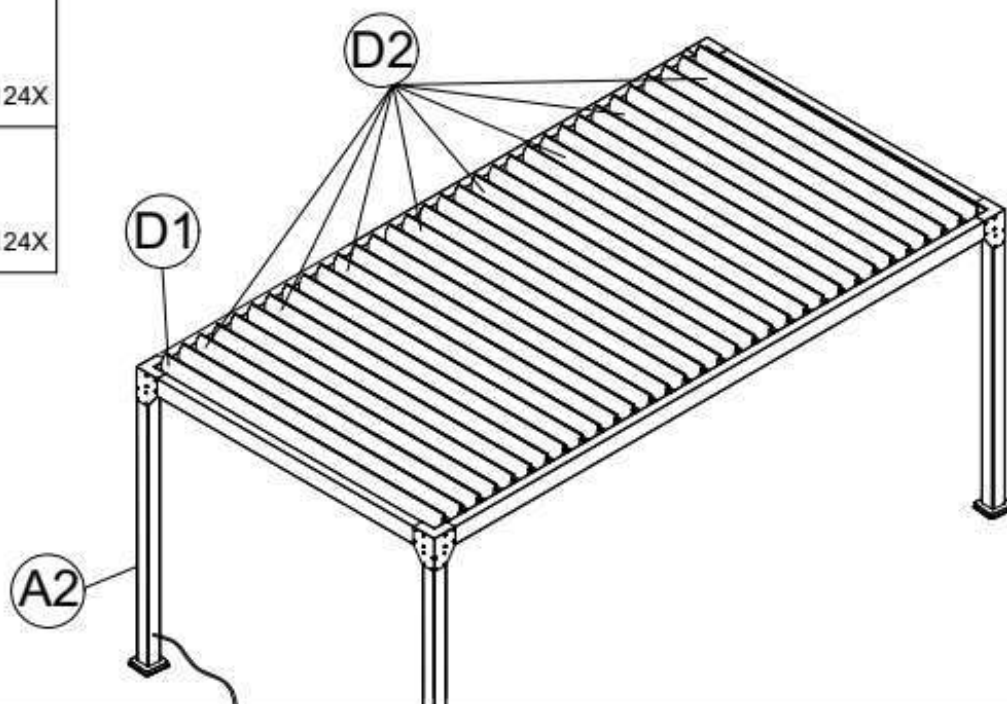

Connecter l'alimentation LED aux lames équipées des bandeaux LED.

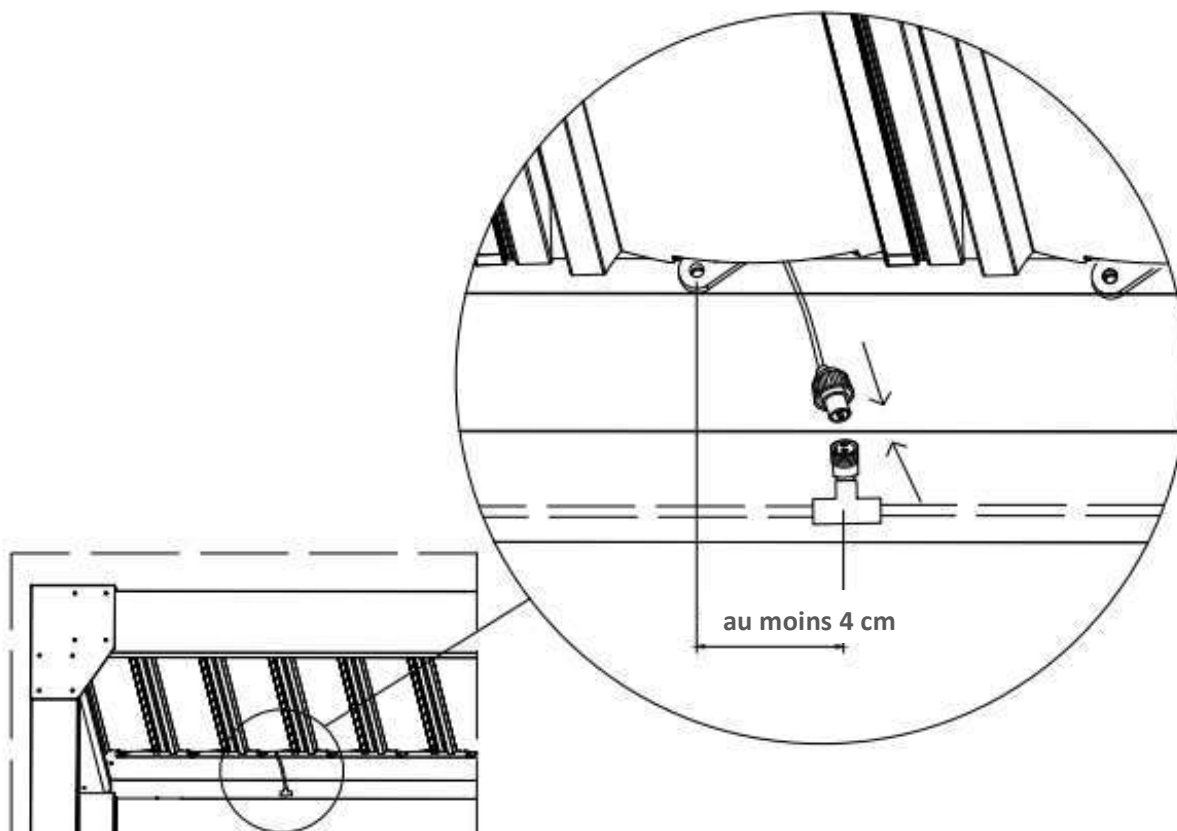



Terminer le montage avec la fixation des caches platines.

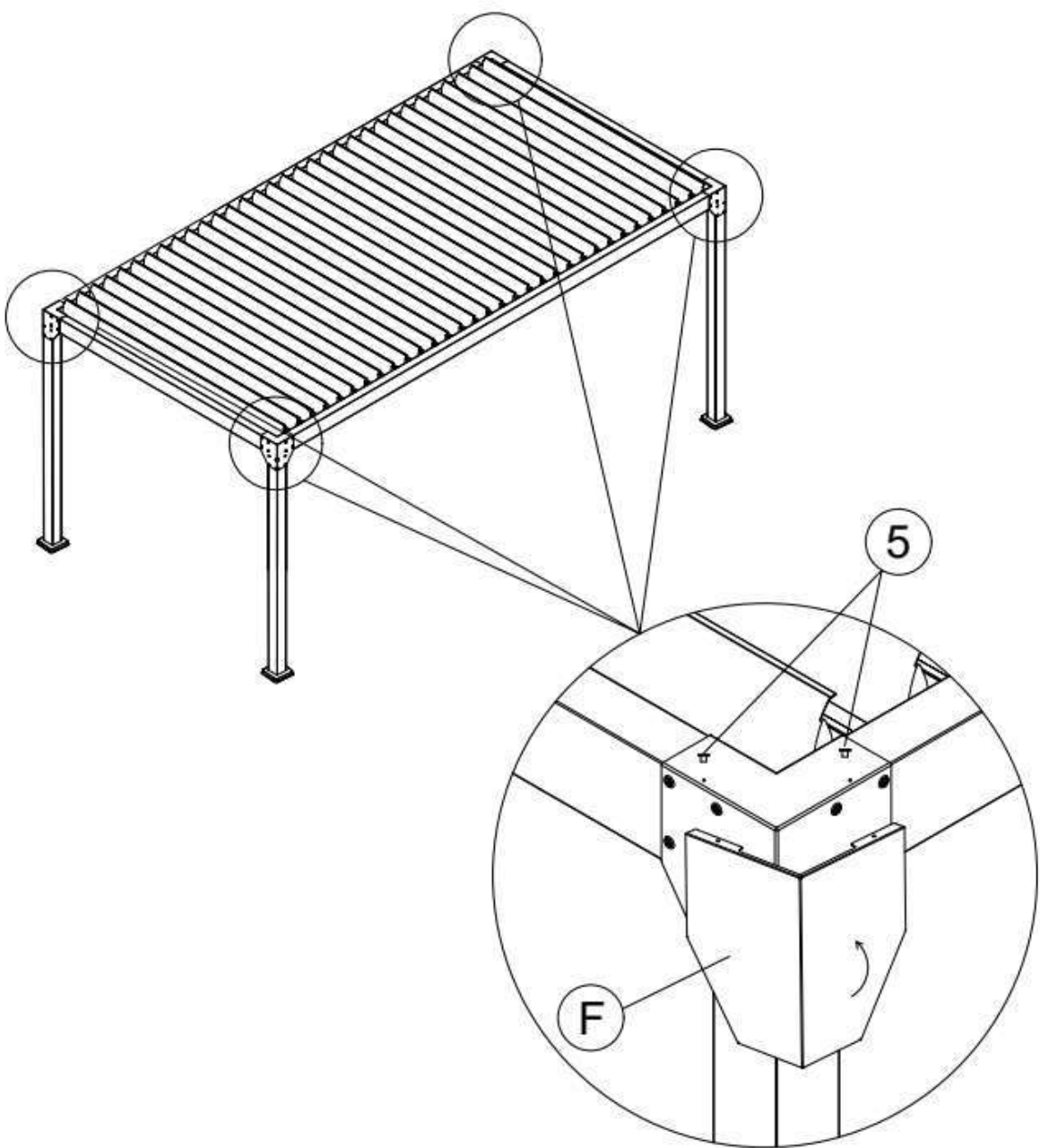
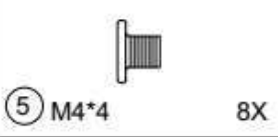

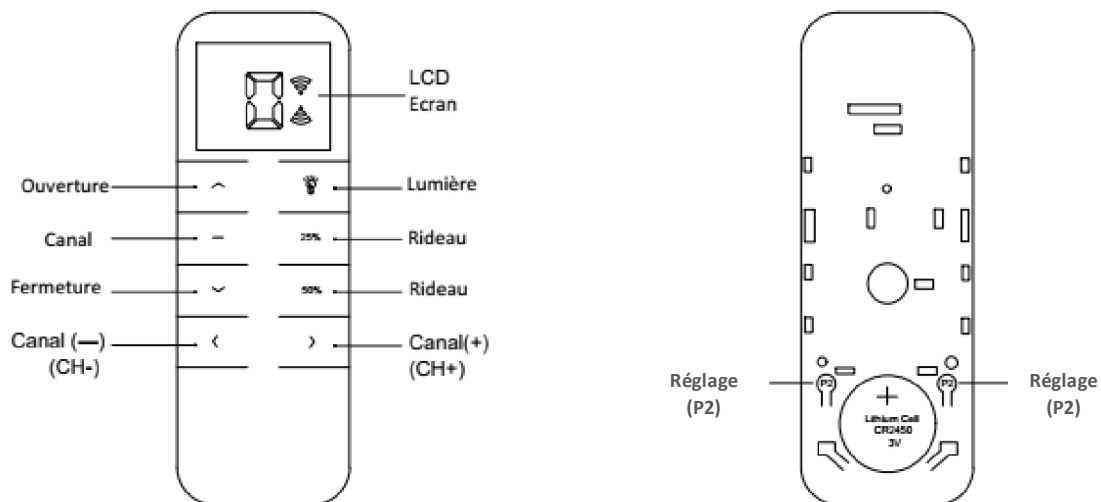

Comment Appairer le rideau motorisé ?

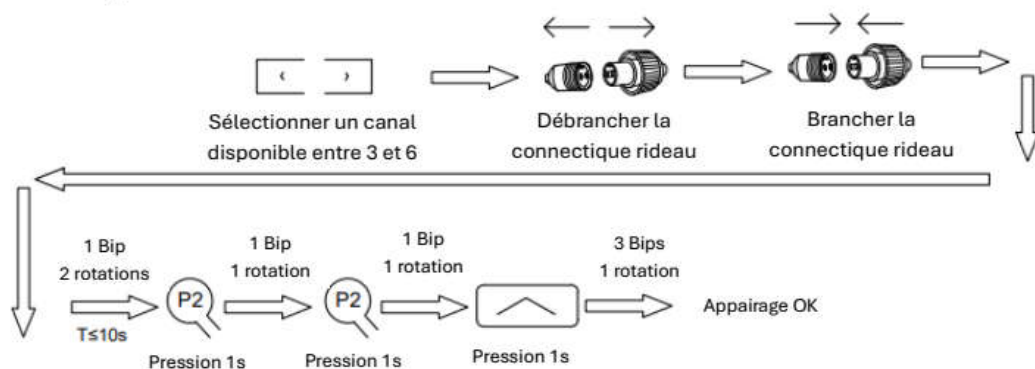

Info : les canaux 0 à 2 sont pré-programmés :

« 0 » contrôle l'ensemble des lames, « 1 » contrôle une partie 3m, « 2 » contrôle l'autre partie 3m

Les canaux 3 à 6 sont destinés au contrôle des 4 rideaux de la pergola.

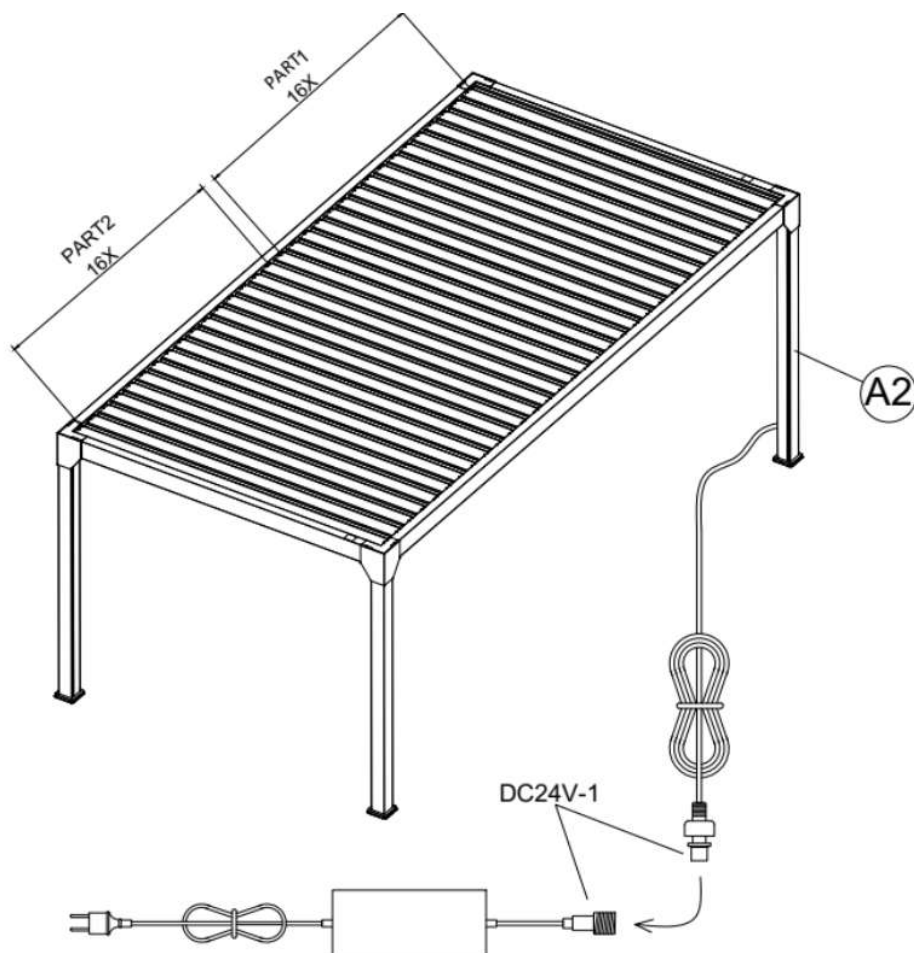

Réinitialisation télécommande pour la pergola *si besoin*

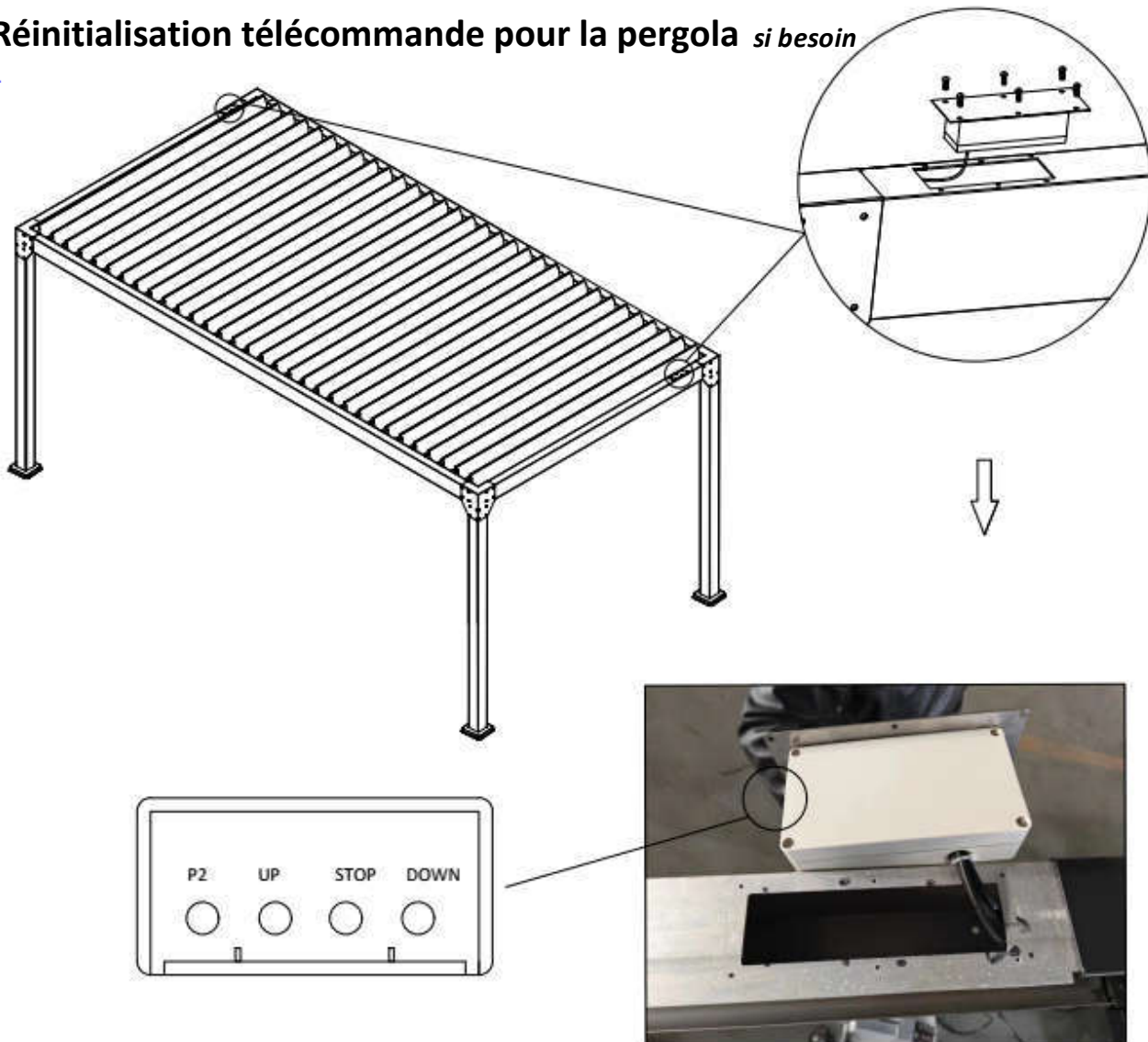

1. Paramétrage : *(ne pas appuyer plus de 10s, sinon les paramètres usine sont restaurés)*

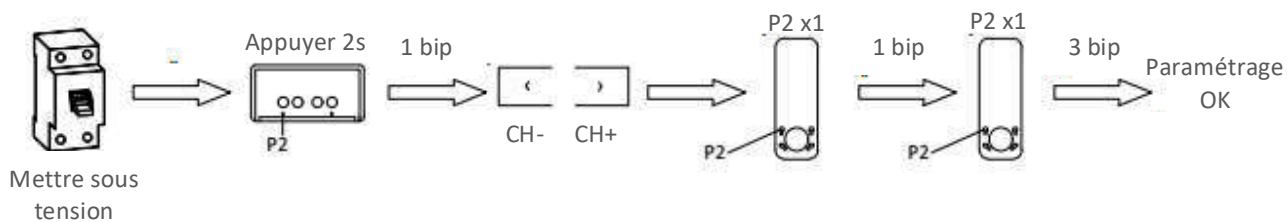

2. Restauration paramétrage usine :

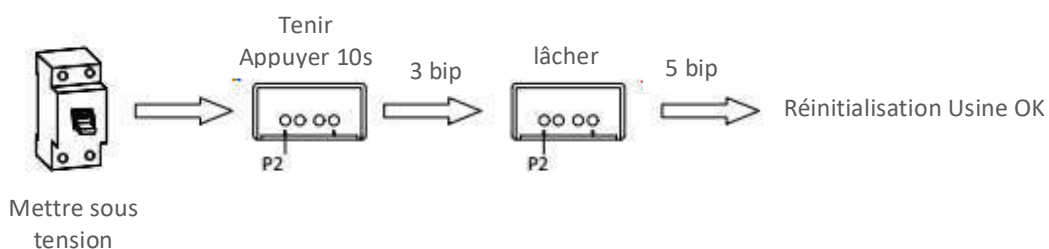

L'angle de fermeture des lames a été ajusté en usine. Cependant, un dérèglement ou une modification de la précision de ces réglages usines peuvent être causés durant le transport ou l'installation. Cette procédure vous permettra de remédier à ce désagrément :

Retirer le cache platine, la platine d'angle et le capuchon.

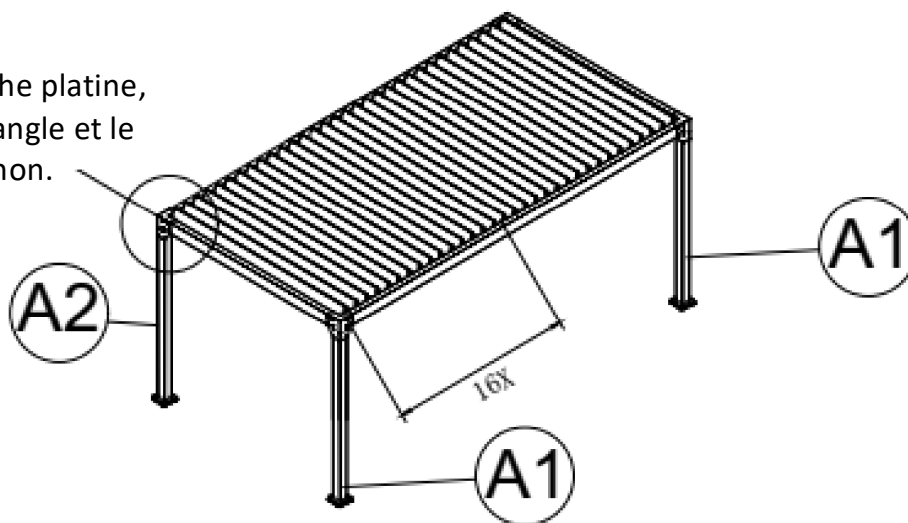

Mettre les lames en position fermée, pour faciliter la manipulation.

Si besoin, sécuriser les pannes de 6m en les reliant à l'aide d'une sangle, d'une corde, et veiller à bien maintenir la panne de 3m sur le poteau une fois la platine retirée.

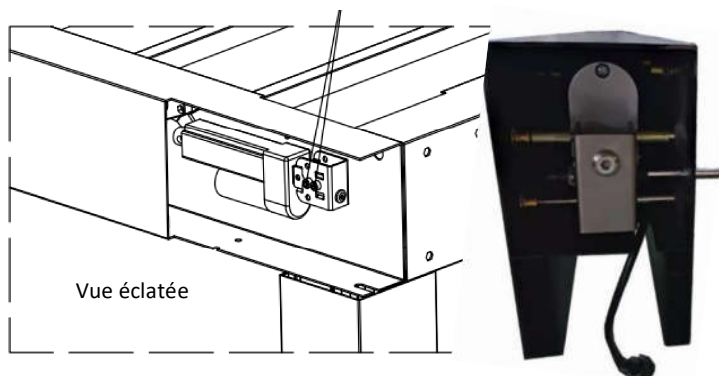

Vue éclatée

En accédant par le côté de la poutre moteur, desserrez les deux vis de verrouillage.

Tournez deux fois dans le sens inverse des aiguilles d'une montre, pas besoin de les retirer.

En intervenant sur la vis du moteur, vous allez ajuster le degré de fermeture des lames.

Attention, ne forcez jamais, afin de ne pas endommager le moteur.

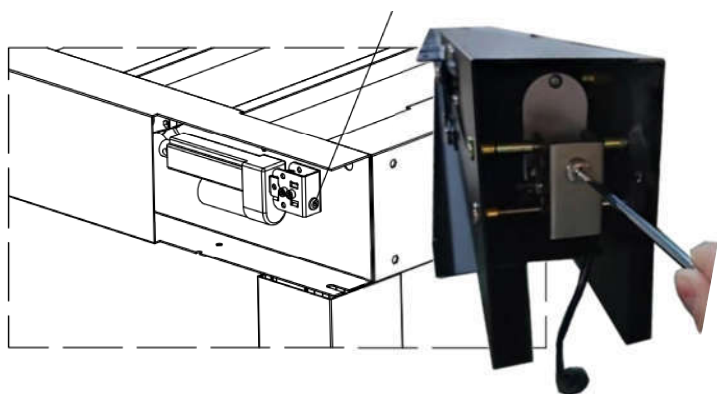

Réduisez l'écart des lames en tournant la vis dans le sens des aiguilles d'une montre.

Augmentez l'écartement des lames en tournant la vis dans le sens des aiguilles d'une montre.

Une fois la position finalisée, resserrez la vis de verrouillage (desserrée à l'étape précédente)

Réinstallez le capuchon, la platine d'angle et le cache platine, la procédure est terminée.



GARANTIE COMMERCIALE

Votre pergola est garantie 5 ans contre tous vices de fabrication pour la structure aluminium, 2 ans pour les autres pièces (excepté les pièces d'usure telles que le moteur, tringlerie, rideaux et, le cas échéant, les joints de lames), dans des conditions normales d'utilisation et pour un usage domestique.

Pour bénéficier de la garantie votre pergola doit :

- Être posée selon les indications figurant sur la notice
- Être entretenue régulièrement (Attention, l'usage d'un nettoyeur haute pression, de produits abrasifs, chimiques ou corrosifs pour le nettoyage entraîne l'annulation de la garantie)
- Être utilisée normalement, sans avoir subi de modifications.

Facteurs d'exclusion de la garantie :

- Le non-respect des conditions citées ci-dessus
- Les défauts apparents non signalés avant la mise en œuvre du produit
- Les détériorations consécutives à un montage non conforme ou à une mauvaise utilisation
- Les désordres consécutifs à un événement extérieur ou climatique
- Le vieillissement naturel du produit, notamment lié aux intempéries, la décoloration et l'usure normale du produit

Mise en œuvre de la garantie :

- La garantie est limitée au remplacement des pièces avérées défectueuses, à l'exclusion de tout autre préjudice (notamment opération de pose/dépose...)

Conditions d'application :

Une information doit nous parvenir à l'adresse mail sav@green-outside.com, ou par courrier à Green Outside, 21 route d'Alex, 01100 Bellignat avec les éléments suivant :

- Facture d'achat acquittée précisant le lieu, la date et la référence produit
- Le descriptif précis du problème rencontré, ainsi que toute précision utile liée notamment à la pose
- Des photos sous différents angles, de qualité suffisante pour faciliter la compréhension du défaut rencontré, et permettre d'apporter une réponse adaptée.

Dans le cadre de sa politique d'amélioration continue, Green Outside se réserve le droit de modifier ses produits sans préavis.

Pour plus d'information sur les produits **Green Outside**:

info@green-outside.com et www.green-outside.com

