

Robot autonome aspirateur de piscine

THÉTYS

Réf :58519

**ROBOT DE PISCINE AUTONOME
POUR PISCINE À FOND PLAT**



Bestway®

Précautions importantes

- 1. Interdisez strictement l'utilisation de l'appareil au-delà de ses conditions de fonctionnement. Lisez attentivement et utilisez conformément au manuel. Aucune responsabilité pour toute perte ou blessure résultant d'une utilisation incorrecte ne pourra être retenue contre le fabricant.**
- 2. Utilisez uniquement les accessoires recommandés ou vendues par le fabricant.**
- 3. Ce robot est destiné principalement aux piscines à fond plat.**
- 4. Le robot ne doit pas être utilisé par des enfants de moins de 8 ans ni des personnes souffrant de troubles mentaux. Veuillez le faire sous la supervision du gardien si nécessaire. Ne permettez pas aux enfants de monter dessus ou de jouer avec.**
- 5. Utilisez uniquement le chargeur d'origine et agréé.**
- 6. Si le fil électrique est endommagé, il doit être remplacé par les professionnels du SAV.**
- 7. Ne pas faire fonctionner le robot lorsqu'il est hors de l'eau.**
- 8. Il doit être connecté à une prise protégée contre les fuites et mise à la terre lors de la charge.**
- 9. Ne pas faire fonctionner l'appareil lorsque des personnes sont dans la piscine.**
- 10. Le filtre et le bac de rétention doivent être rincés et nettoyés après chaque utilisation.**
- 11. Éteignez le robot lors de l'entretien, du nettoyage ou lorsqu'il n'est pas utilisé.**
- 12. Le robot doit être rangé dans un endroit frais et ventilé, à l'abri du soleil.**
- 13. Chargez la batterie dans les conditions autorisées. Le robot doit être rangé dans un endroit frais lors du chargement. Ne rien poser dessus et ne pas recouvrir pour éviter d'endommager les composants électriques internes en raison d'une surchauffe du bloc d'alimentation.**
- 14. L'assemblage d'étanchéité du robot ne peut être démonté que par notre service après-vente.**
- 15. Il est recommandé de stopper la filtration de la piscine lors du fonctionnement du robot.**
- 16. Une légère pollution de l'eau peut se produire en cas de fuite de graisse dans le joint d'huile moteur.**
- 17. Le robot ne convient que pour les petites piscines en raison de la capacité de sa batterie ; sinon, l'effet de nettoyage sera affecté.**

18. L'appareil doit être chargé tous les trois mois s'il doit être stocké pendant une longue période. Utilisez uniquement le chargeur original et agréé pour vous assurer que la charge de la batterie est maintenue à 40% - 60%. La tension de la batterie sera inférieure à celle de protection contre la sur-décharge en raison de l'autodécharge de la batterie si elle n'est pas chargée pendant une longue période, ce qui entraînera des dommages irréversibles pour la batterie si elle dure trop longtemps.

19. Il est interdit de charger la batterie près d'un feu ou dans des conditions de chaleur extrême, ne pas utiliser et ranger le robot près d'une source de chaleur.

20. Il est interdit de percer le capot de l'appareil avec des clous ou d'autres objets tranchants, et interdit de taper, de frapper et de projeter l'appareil.

Sommaire

I. Introduction	1
II. Structure du robot.....	1
III. Spécifications	Erreur ! Signet non défini.
IV. Mode d'empoit	3
V. Guide dépannge	10
VI. Liste de pièces.....	11
VII. Garantie.....	Erreur ! Signet non défini.

I. Introduction

Le robot nettoyeur de piscine THÉTYS est un nouveau type d'équipement de nettoyage automatique rechargeable pour piscines doté de la fonction d'échouage automatique. Il peut nettoyer le fond automatiquement sans vider la piscine. De plus, il filtre l'eau du bassin en la débarrassant des particules en suspension et des sédiments.

Lire attentivement ce manuel afin d'utiliser correctement ce robot.

II. Structure du robot

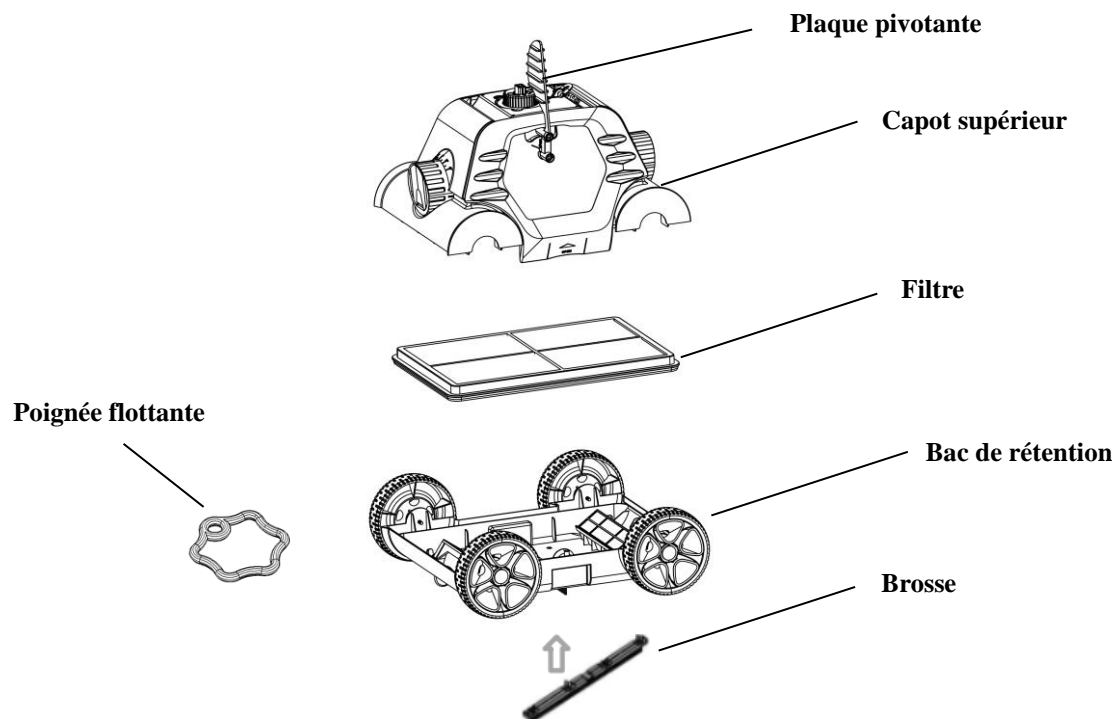

III. Spécifications

1. Voltage : 12.6V
2. Puissance : 50W
3. Durée d'utilisation : 60 minutes
4. Voltage du chargeur : 100 V – 240 V
5. Puissance d'entrée du chargeur : 47 Hz – 63 Hz
6. Courant de la sortie : 1,8 A
7. Temps de charge : 3 – 4 h
8. Capacité de la batterie : 5200 mAh
9. Surface de nettoyage : 50 m²
11. Débit de filtration : environ 10 m³/h
12. Capacité du filtre : 100 µm
13. Température de l'eau : 10°C - 35°C
14. Vitesse de déplacement : environ 16 m / mn
15. IP Grade : IPX8
16. Température du chargement : 0°C - 45°C
17. Profondeur max : 2 m
18. Dimension du robot : 400 (Longueur) x 360 (Largeur) x 270 (Hauteur) mm
19. Poids : 5,5kg
20. Conditions de stockage :
 - Moins de 1 mois : -20°C - 60°C, ≤75% humidité
 - Moins de 3 mois : -20°C - 45°C, ≤75% humidité
 - Plus 3 mois : -20°C - 20°C, ≤75% humidité

IV. Mode d'emploi

1. Précautions

- a. Faire descendre l'appareil dans l'eau comme indiqué dans la fig. de gauche en le vidant **COMPLÈTEMENT DE L'AIR EMPRISONNÉ** et le positionner correctement sur ses roues

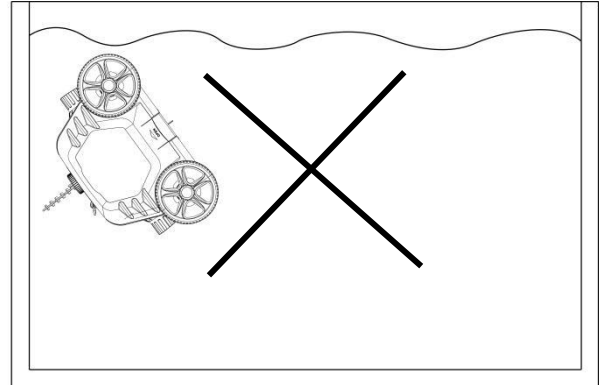
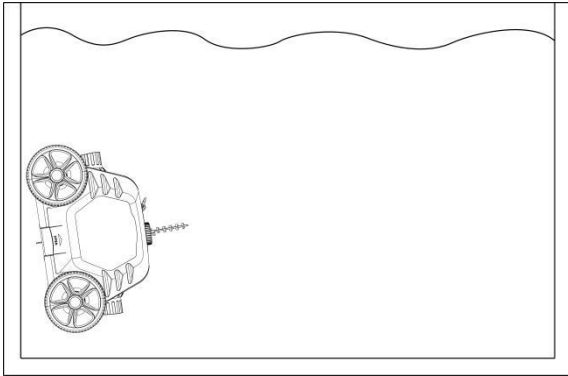

- b. Installez la brosse fournie avant utilisation

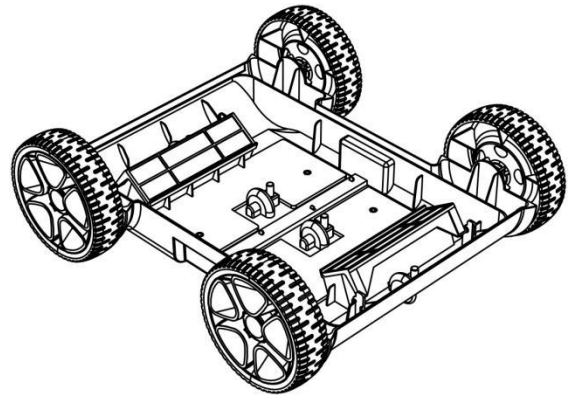
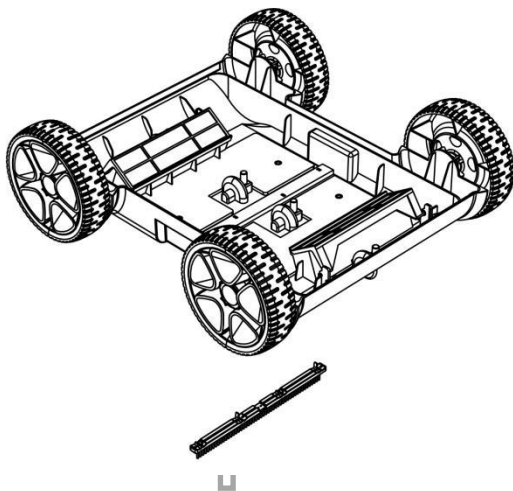

- c. Assurez-vous que le capot supérieur de l'appareil est bien assemblé avec son châssis.

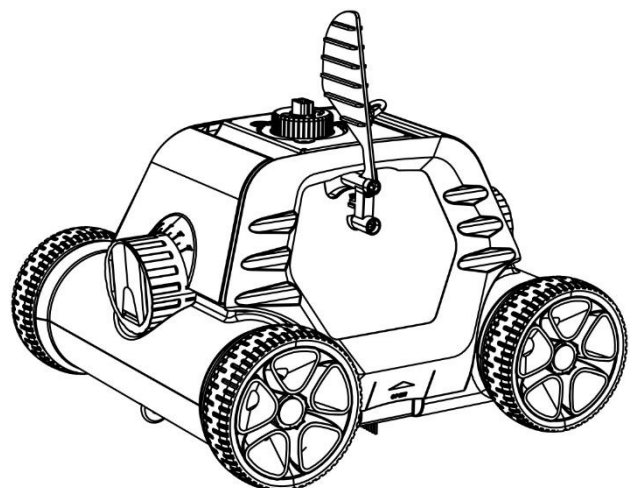
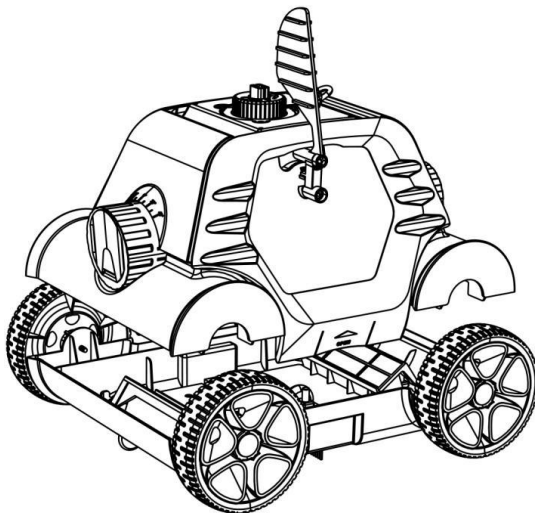

d.

- e. Pour ne pas endommager la paroi du bassin ou le robot, veillez à ce que le robot ne la touche pas pendant que vous le retirez de la piscine.
- f. Avant d'enlever le robot de la piscine, suspendre le robot 10 - 15 secondes au-dessus du bassin afin de le vider de son eau.
- g. Pour sortir le robot de la piscine, tirez le robot par la poignée flottante et son cordon jusqu'à la surface l'eau, puis sortez-le en le tenant par la poignée principale.

2. Mise en route rapide

- a. Connectez et branchez la prise avec le chargeur
 - * Vérifiez que la porte du chargeur est bien propre avant le chargement.
 - * Le voyant de charge en rouge indique que la batterie est cours de chargement.
 - * Le voyant de charge en vert indique le chargement est terminé.
 - * Assurez-vous de tourner le bouton de l'interrupteur sur OFF avant le chargement.
- b. Tournez le bouton de l'interrupteur sur ON après avoir mis le robot dans l'eau, le voyant bleu s'allume, après 15 secondes, le voyant bleu clignote, l'appareil commence fonctionner.
- c. Le voyant bleu clignote 3 fois à la fin du cycle de nettoyage, le robot s'approche systématiquement au bord de piscine après environ 2 minutes de fonctionnement, puis le robot s'arrête alors que le voyant s'allume bleu.
- d. Tournez le bouton de l'interrupteur sur OFF, le voyant s'éteint. Veuillez nettoyer le filtre et le bac de rétention après chaque utilisation.

3. Fonction et ajustement des buses

Il y a deux buses sur le robot. Pendant que l'une s'ouvre, l'autre se ferme. L'eau est expulsée par la buse ouverte et propulse le robot dans la direction opposée. Ajustez l'orientation des buses à l'aide des repères afin de faire décrire au robot une trajectoire suivant une légère courbe.

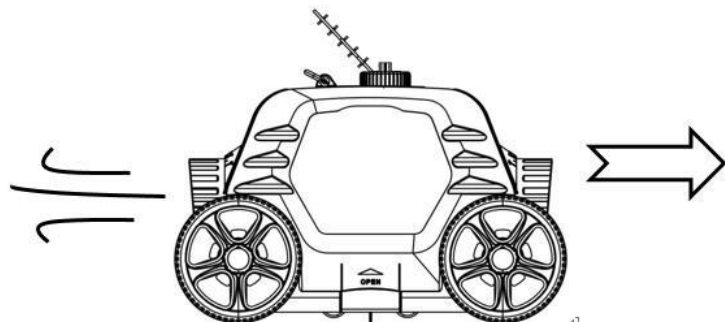

a. Ajustement des buses et des trajectoires

Généralités: Les repères d'angle des buses de 0° à 40°

Positionnez les buses sur 0°, l'appareil fonctionne en ligne droite.

Positionnez les buses sur 0° à 40° pour obtenir une courbe de plus en plus importante.

b. Exemple des positions de la buse

Exemple 1 : réglage par défaut : 0°—30°, pour la plupart des piscines

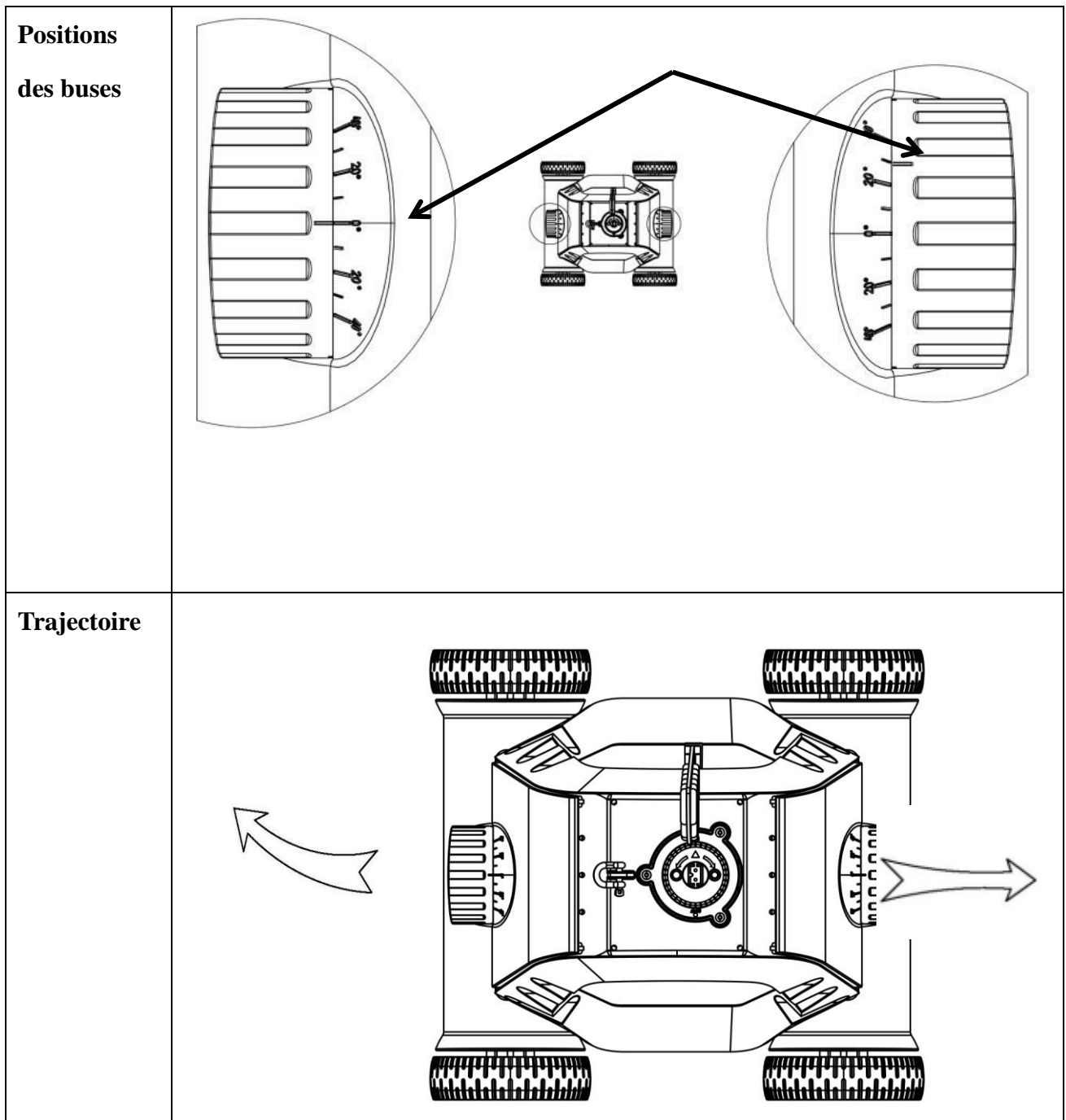

Exemple 2 : 0°—40°, Pour la couverture plus importante

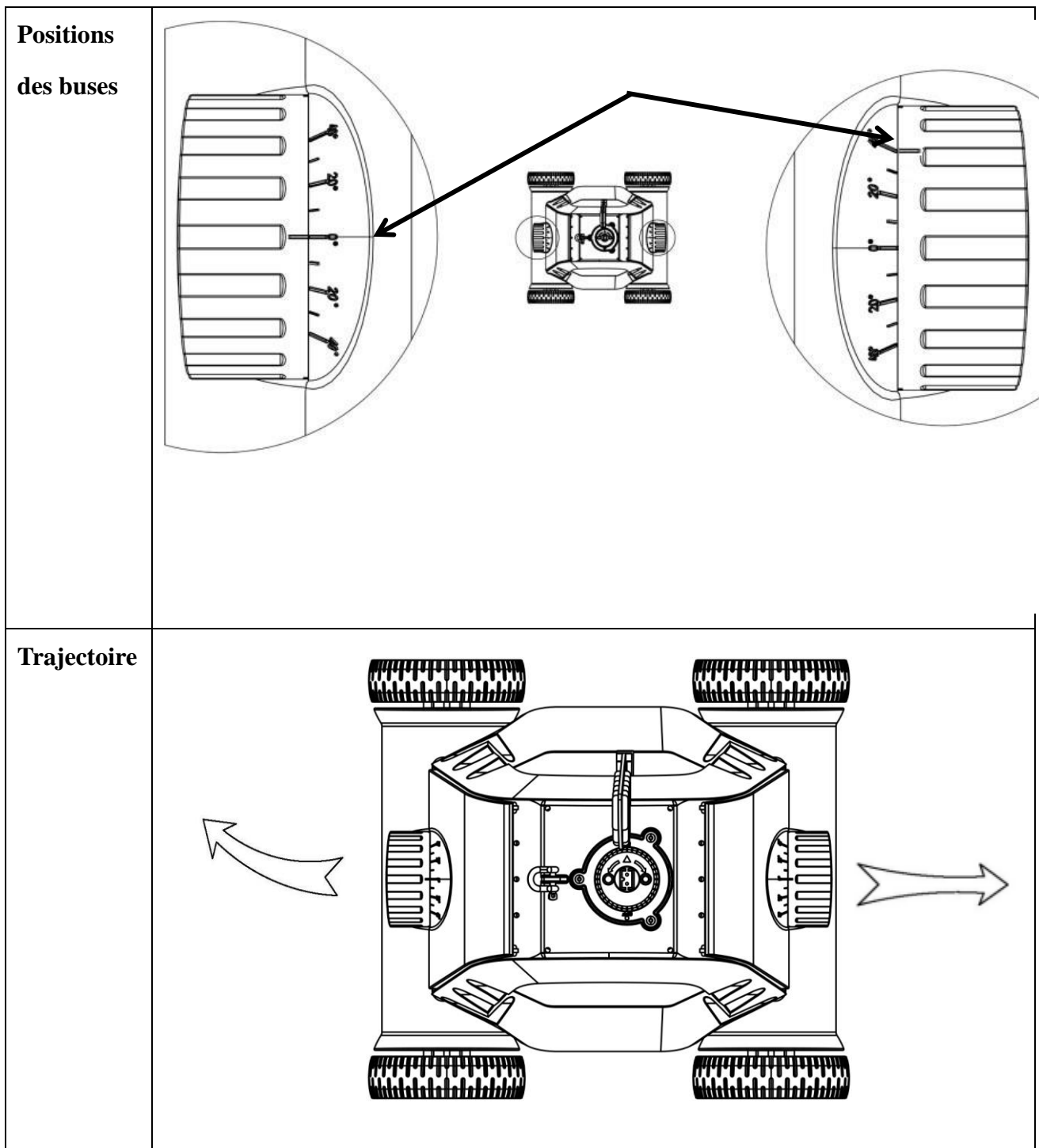

Exemple 3 : 20°—20°, pour les piscines rondes

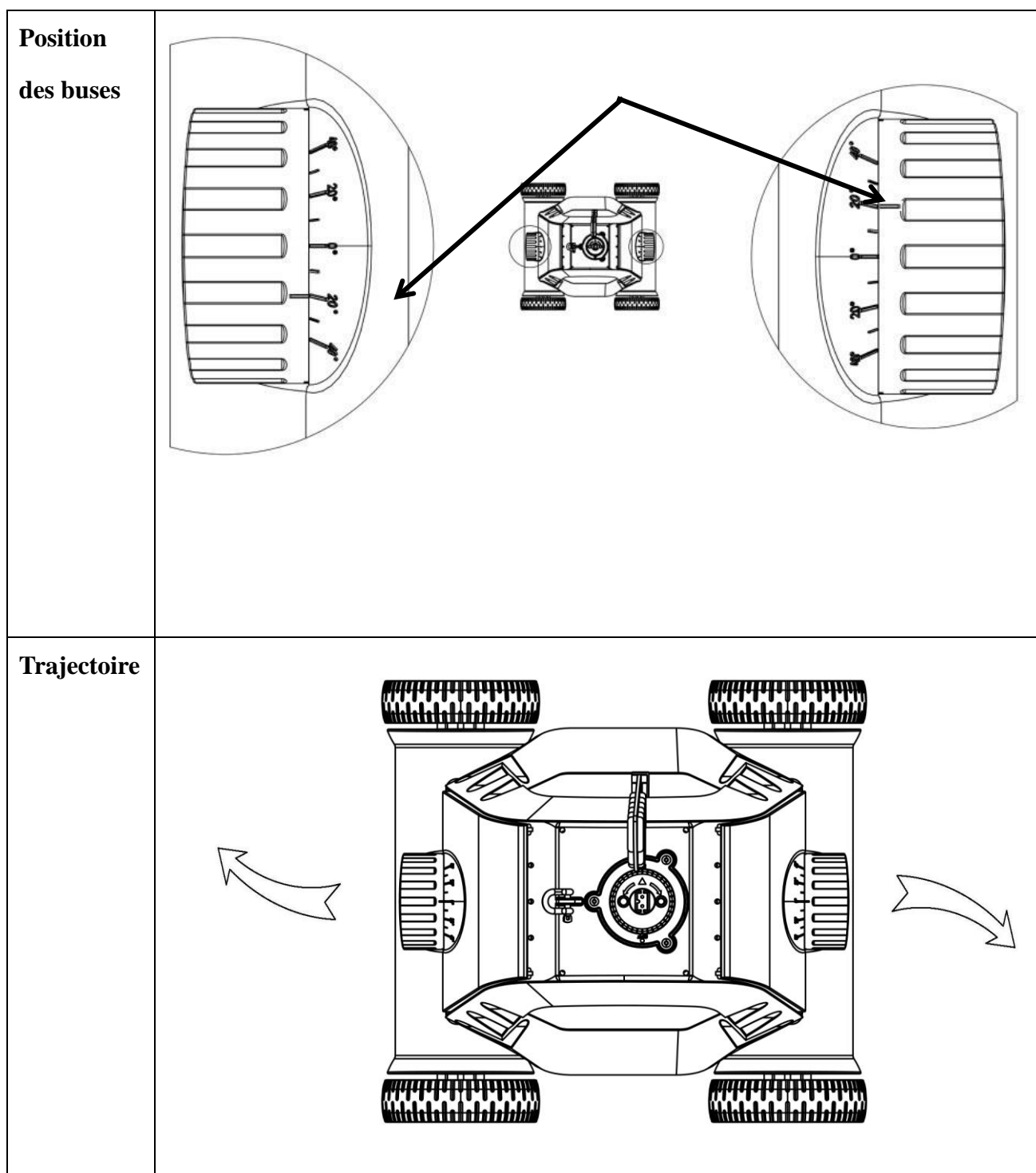

Remarque : en raison des différentes formes de piscine, et du réglage des buses, le déplacement sera un peu différent dans la réalité.

4. Nettoyage du filtre

a. Ouvrez le capot supérieur par deux clips

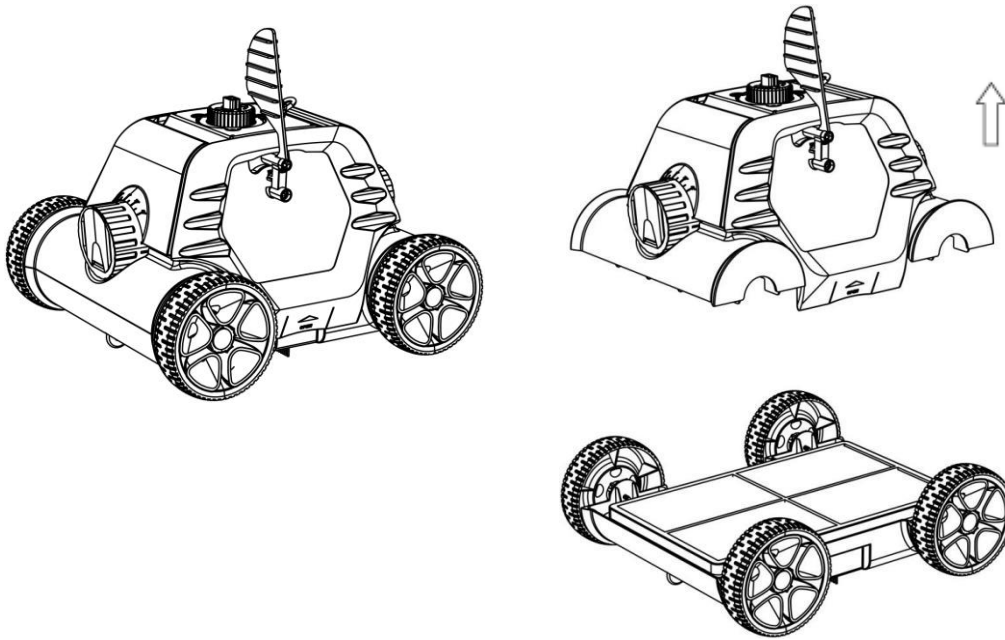

b. Soulevez le filtre

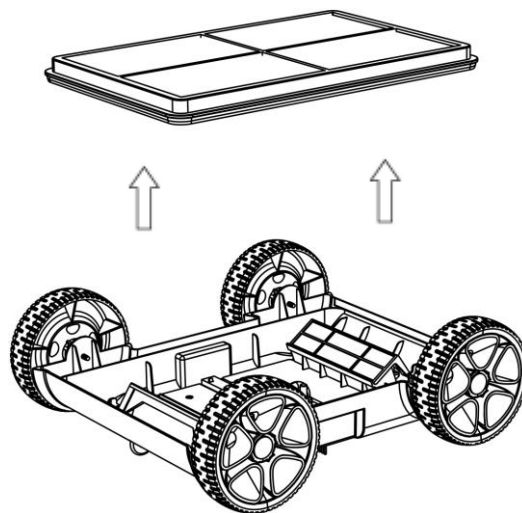

c. Rincez séparément le filtre et le plateau.

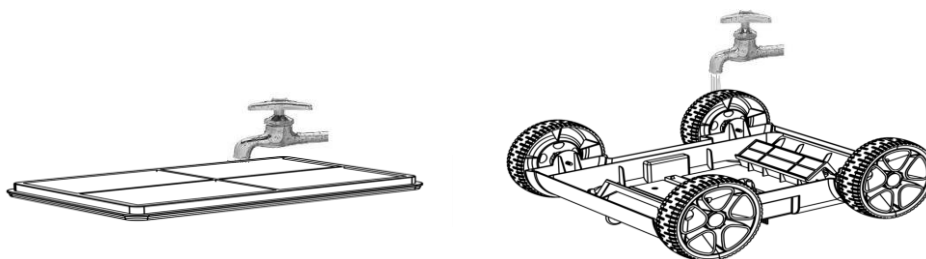

d. Assemblage du robot

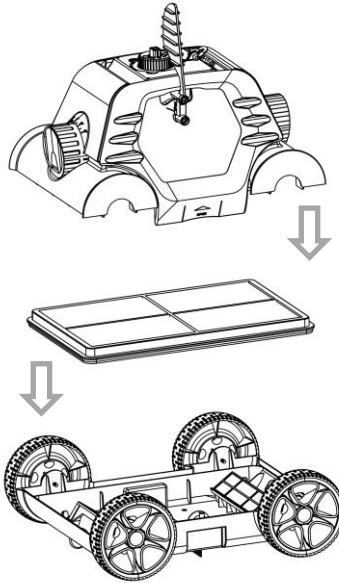

- e. Posez le capot et verrouillez le tout en appuyant latéralement sur les loquets de fermeture jusqu'à entendre un déclic.**

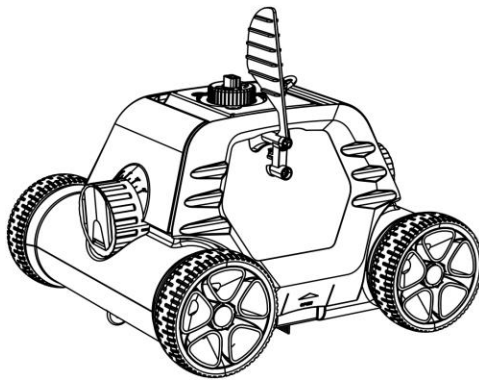

5. Installation et retrait de la plaque pivotante

La plaque pivotante peut être retirée en poussant la boucle vers le haut et installée en l'insérant dans la base.

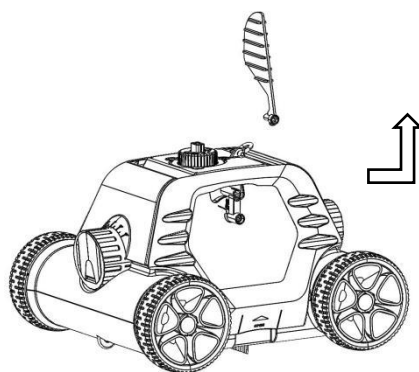

V. Guide dépannage

Symptôme	Cause possible	Solution
Le nettoyeur ne fonctionne pas et le voyant clignote lentement.	Faible capacité restante de la batterie	Chargez la batterie
Le nettoyeur ne fonctionne pas et le voyant clignote rapidement.	Défaut interne	Contactez le SAV
Le nettoyeur ne fonctionne pas et le voyant s'éteint	Protection batterie	Chargez la batterie et mettez l'appareil en marche pour vérifier si le voyant est allumé. Si non, contactez le SAV
Le voyant du chargeur ne s'allume pas	Panne de chargeur	Contact le SAV
L'appareil n'atteint pas tout le bassin	Angle de buse inapproprié	Ajustez les buses
	La forme de piscine est spéciale	Régler la buse sur un grand repère pour un trajet plus large.
	Le système de filtration est en marche.	Arrêtez le système de filtration.

VI. Liste de pièces

Item	Désignation	Modèle	Quantité (pièces)	Remarque
1	Appareil	Thétys	1	Dans le carton
2	Chargeur	XSG1261800	1	Dans le carton
3	Model d'emploi &Certificat		1	Dans le sachet plastique
4	Brosse		1	Dans le sachet plastique
5	Cordon		1	Dans le sachet plastique
6	Poignée flottante		1	Dans le sachet plastique
7	Plaque pivotante		2	Dans le sachet plastique

VII. Garantie

Ce produit est passé par différents essais de qualité et de sécurité effectués par le département technique de l'usine.

Information de la garantie :

1. La période de garantie est de 24 mois d'utilisation sur le moteur et les pièces électriques à partir de la date d'achat et établie selon les termes du code de la consommation, ainsi que la garantie légale des défauts et vices cachés qui s'applique en tout état de cause dans les conditions des articles dans le pays d'achat.
2. La garantie sera annulée si le produit est manipulé ou a été réparé par des personnes non qualifiées étrangères aux services de réparations agréés.
3. Les pièces cassées ne sont pas couvertes par la garantie.
3. La garantie couvre seulement des défauts d'usine, elle ne couvre pas les dommages provoqués par une mauvaise utilisation de l'article.
4. Toute réclamation introduite ou réparation effectuée pendant la période de garantie sera soumise à la présentation obligatoire de la facture d'achat.
5. Pour toute demande de service après-vente veuillez-vous adresser par mail à sav-robot@bestwaycorp.fr , en joignant votre facture d'achat ainsi qu'une description du problème rencontré ou par téléphone au 0892.707.709 (0,34€ ttc la minute), de 09 h à 12 h et de 14 h à 18 h du lundi au vendredi.



Bestway®

Programmes Environnementaux, Directive Européen WEEE



Traitement des appareils électriques et électroniques en fin de vie (applicable dans les pays de l'Union européenne et aux autres pays européens disposant de système de collecte sélective.

Ce symbole, apposé sur le produit ou son emballage, indique que ce produit ne doit pas être traité avec les déchets ménagers. Il doit être remis à un point de collecte approprié pour le recyclage des équipements électriques et électroniques. En s'assurant que ce produit est bien mis au rebus de manière appropriée, vous aiderez à prévenir les conséquences négatives potentielles pour l'environnement et la santé humaine. Le recyclage des matériaux aidera à conserver les ressources naturelles. Pour toute information supplémentaire au sujet du recyclage de ce produit, vous pouvez consulter votre municipalité, votre déchetterie ou le magasin où vous avez acheté le produit.

Lors du remplacement de vos piles usagées, nous vous demandons de suivre la réglementation en vigueur quant à leur élimination. Nous vous remercions de les déposer à un endroit prévu à cet effet afin d'en assurer leur élimination de façon sûre et dans le respect de l'environnement.