



Notice de montage

Qboard[®] liquid line
Quality Board

Qboard® liquid line – Composants du système

L'installation du receveur à carreler nécessite:

- un receveur à carreler à écoulement linéaire

sont vendus séparément:

- siphon horizontal (Réf. N° 4503077) ou siphon vertical (Réf. N° 4503078)
- bande d'étanchéité Qboard®
- colle à carrelage flexible (colle type C2 flexible)
- mortier de remplissage



- ① Qboard® liquid line
- ② Siphon horizontal (ou vertical)
- ③ Anneau de sécurité avec étanchéité (le joint d'étanchéité se trouve dans l'anneau de sécurité)
- ④ Couverture de protection
- ⑤ Support de grille (n'est pas utilisé dans le cas du receveur Qboard® liquid line!)
- ⑥ Grille (n'est pas utilisée dans le cas du receveur Qboard® liquid line!)

Notice de montage Qboard® liquid line

1) La cloche anti-odeur est retirée du siphon (une cloche spécifique est intégrée dans l'écoulement linéaire).

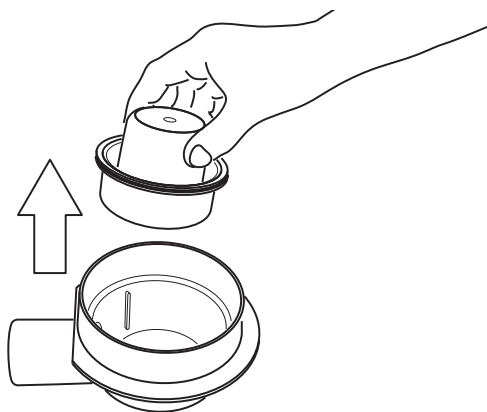

2) L'anneau de sécurité contenant le joint d'étanchéité est inséré sur la partie haute du siphon. Il doit être enfoncé à fond.

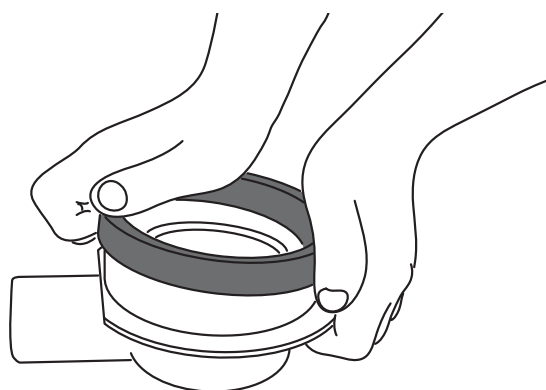

3) Le couvercle de protection est ensuite placé sur l'ensemble.

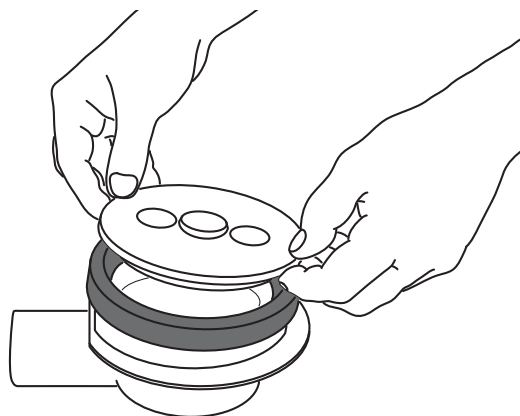

4) Raccorder le siphon au tuyau d'évacuation DN50 prévu selon les règles de l'art. Positionner le siphon à la bonne hauteur dans la réservation (voir les schémas "Hauteurs de montage" en page 7).

Dans le cadre d'un sol avec une isolation phonique, prévoir un isolant acoustique sous le receveur et une bande périphérique.

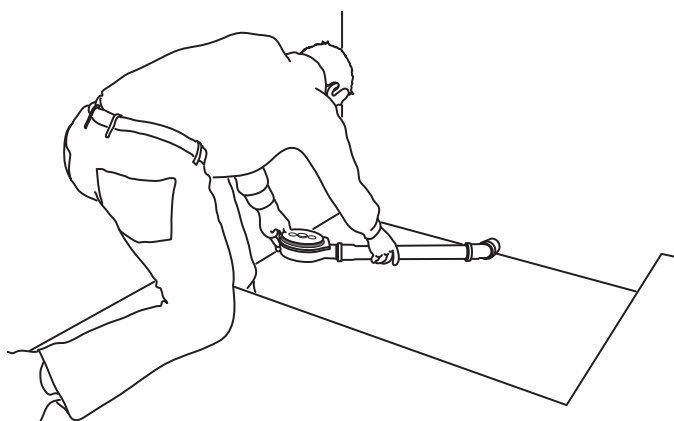

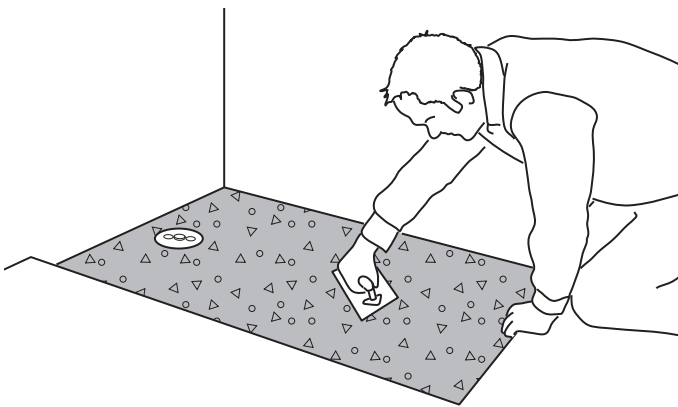

5) Comblér la réservation avec un mortier de remplissage, araser au niveau nécessaire en laissant un espace jusqu'à la chape correspondant à l'épaisseur du receveur de douche (50, 60 ou 65 mm) et à celle de la colle (env. 5 mm). La surface doit être plane.

Le siphon doit être scellé dans le mortier pour pouvoir supporter les charges.

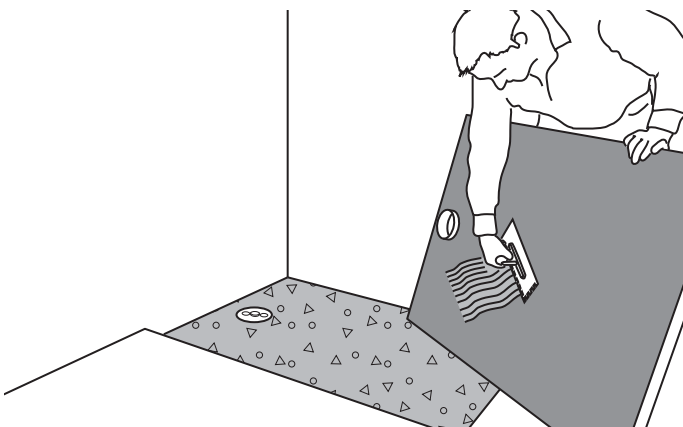

6) Retirer le couvercle de protection. Encoller entièrement la sous-face du receveur avec une colle à carrelage flexible (type C2) en une couche régulière, et une épaisseur suffisante afin de régler le niveau final.

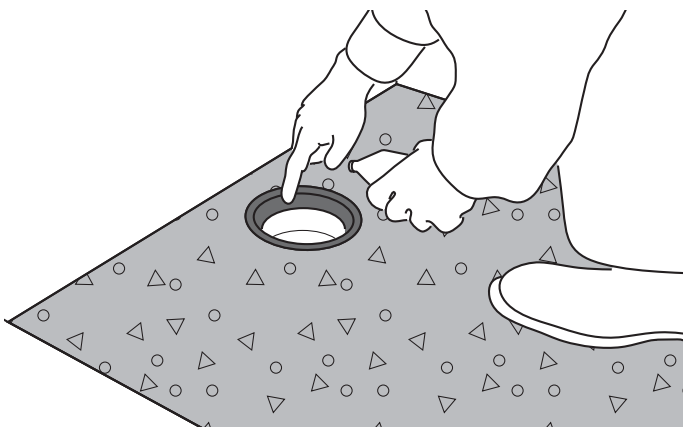

7) Lubrifier le joint du siphon afin de faciliter la mise en place avec le receveur.

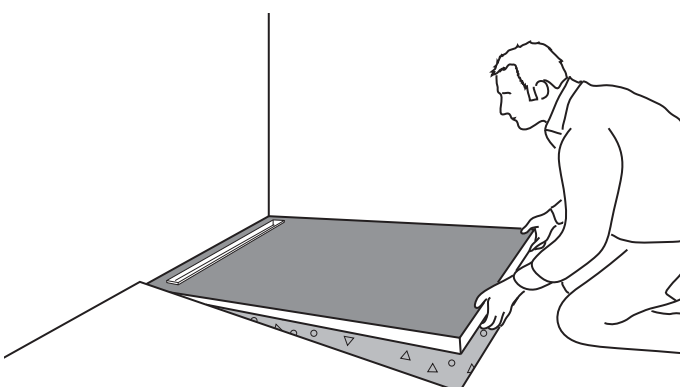

8) Positionner le receveur en plaçant la sortie sous le receveur dans le joint du siphon et l'insérer en appuyant fermement sur le dessus du receveur. Puisque le receveur est monopente, il y a un dénivelé entre le niveau de la chape et le bord du receveur.

Notice de montage Qboard® liquid line

9) Traiter les raccords aux cloisons et au sol avec une bande d'étanchéité et une colle à carrelage flexible (type C2) afin d'éviter toute infiltration d'eau.

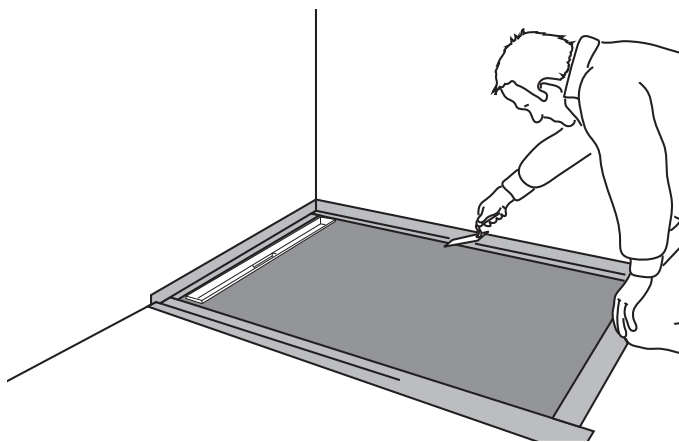

10) Mettre en place la grille inoxydable. Votre receveur Qboard® liquid line est prêt à être carrelé.

La grille peut être également carrelée. Pour cela, il suffit de la retourner.

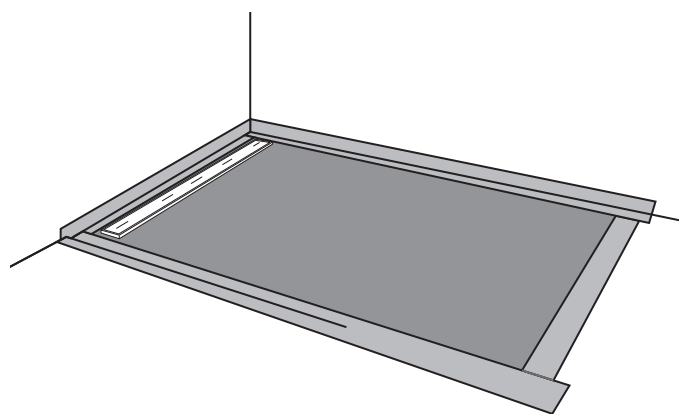

Remarque concernant la pose du carrelage:

En principe, les carrelages de toutes épaisseurs et de tous types conviennent. Seules quelques recommandations sont à suivre pour l'installation de carrelage mosaïque (< 25 mm). Dans ce cas, il convient de jointoyer à l'époxy.

Pour les douches destinées aux fauteuils roulants, les carreaux doivent être $\geq 50 \times 50$ mm.

Au niveau du raccord avec le mur, les carreaux doivent être posés avec une légère contre-pente.

Qboard® liquid line – Hauteurs de montage

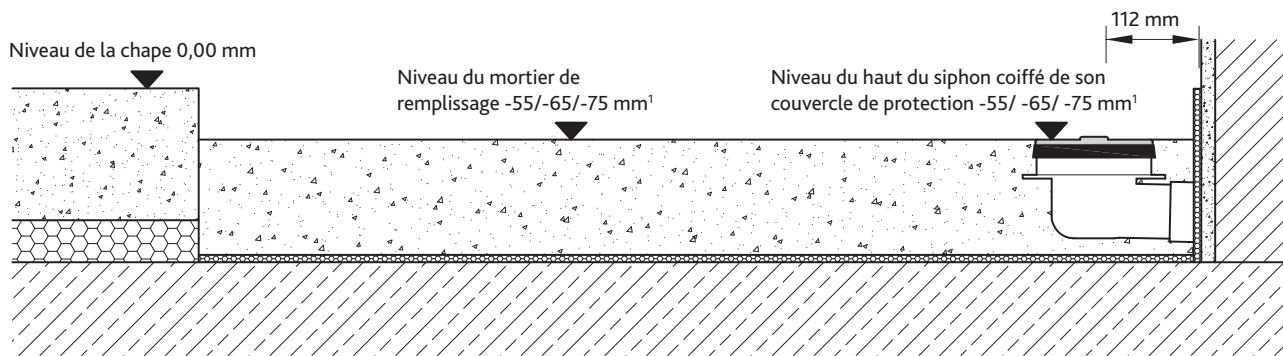

¹ Receveur (50, 60 ou 70 mm) + colle (5 mm)

Qboard® liquid line – Siphon horizontal

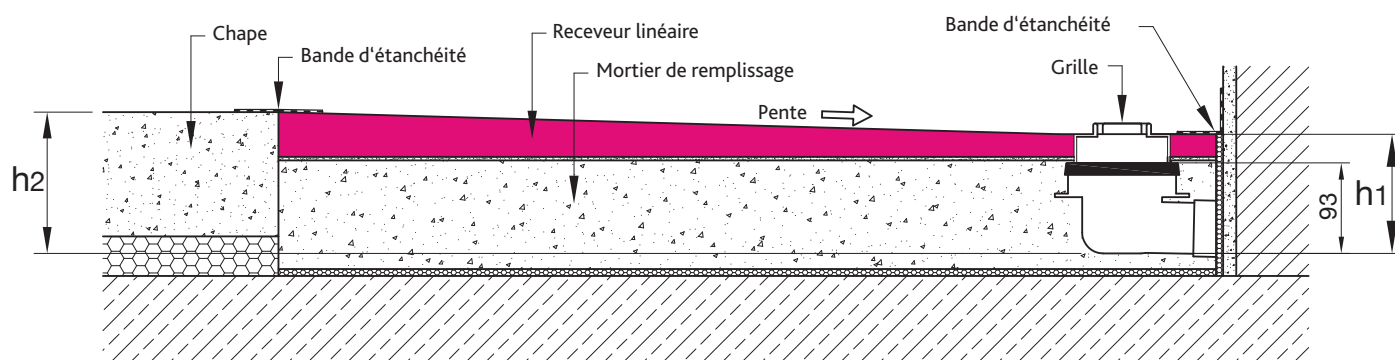

$h_1 =$ 137 mm (hauteur de montage totale minimale côté rigole)

$h_2 =$ 153 mm (hauteur de montage totale minimale pour une longueur de 1000 mm)
163 mm (hauteur de montage totale minimale pour une longueur de 1500 mm)
173 mm (hauteur de montage totale minimale pour une longueur de 2000 mm)

Qboard® liquid line – Siphon vertical

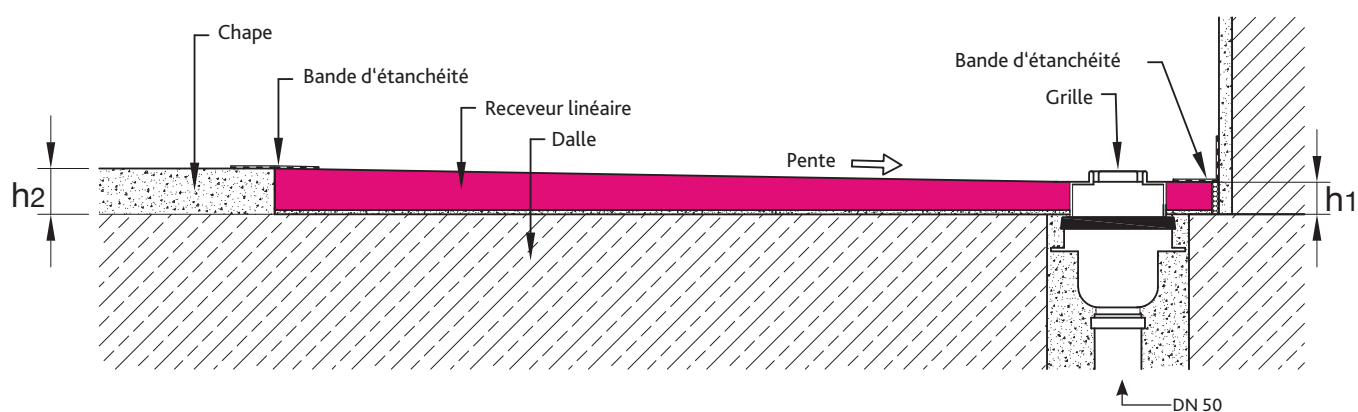

$h_1 =$ 39 mm = Receveur de douche (34 mm) + 5 mm de mortier-colle (hauteur de montage côté rigole)

$h_2 =$ 55, 65, 75 mm = Epaisseur du receveur de douche (50, 60, 70 mm) + 5 mm de mortier-colle

Notice de montage Qboard® liquid line

Remarque

Les conseils et indications contenus dans la présente notice de montage sont basés sur notre expérience et l'état actuel de la technique. Elle ne confère aucune garantie et ne présente aucun caractère contractuel.

Il est conseillé de procéder à un examen préalable des spécificités du lieu de montage, notamment quant aux particularités et à la physique du bâtiment, ainsi qu'aux réglementations en vigueur, afin d'adapter en conséquence les conseils figurant sur la notice et de s'assurer de la réalisation du montage dans le respect des règles de l'art.

Qboard® est une marque déposée par Jackon Insulation GmbH. Sous réserve d'erreurs et de modifications.
JACKON Insulation GmbH • Carl-Benz-Straße 8 • D-33803 Steinhagen • Téléphone +49 5204 9955-444 • Téléfax +49 5204 9955-300
info@myqboard.com • www.myqboard.com