

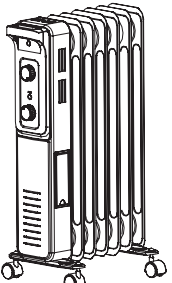

bliss

HD943-B7Q
220-240V~ 50Hz 1500W

Oil filled radiator
Radiateur à bain d'huile
Grzejnik olejowy
Масляный радиатор
Yağlı Radyatör



Version: 01

Safety

- Carefully read and retain these instructions.
- Before connecting the appliance, be sure that the mains voltage available matches that specified on the rating plate.
- Do not use the appliance for other than its intended use. For domestic indoor use only.
- Place the appliance on a flat, stable, heat-resistant surface. Operating the product in any other position could cause a hazard.
- There may be trace of odour during the first few minutes of initial use. This is normal and will quickly disappear.
- The heater is hot when in use. To avoid burns, do not let bare skin touch any hot surface. Use the carrying handle when moving the product.
- Keep combustible material such as furniture, cushions, bedding, paper, clothes, curtains etc., at least 1m away from the heater.
- Do not use the heater in areas where flammable liquids are stored or where flammable fumes may be present.
- Do not cover or obstruct any of the heat outlet grilles or the air intake openings of the heater.
- Do not use the heater in the rooms with explosive gas or while using inflammable solvents, varnish or glue.
- Keep the heater clean. Do not allow any objects to enter any ventilation or exhaust opening as this may cause electric shock, or fire or damage to the heater.
- Always unplug or disconnect the appliance from the mains power supply when not in use or when moving or cleaning it. Do not pull the cord to unplug the heater.
- Do not immerse the cord, plug or any part of the appliance in water or any other liquid.
- Do not attempt to repair, disassemble or modify the appliance. There are no user-serviceable parts inside.
- The heater must not be located immediately below a socket-outlet.
- Do not use this heater in the immediate surroundings of a bath, a shower or a swimming pool.
- WARNING: In order to avoid overheating, do not cover the heater.
- WARNING - DO NOT COVER THIS APPLIANCE WITH ITEMS SUCH AS CLOTHING, BLANKETS OR PLACE NEXT TO CURTAINS OR NET-BLINDS.
- If the supply cord is damaged, it must be replaced by the manufacturer, its service agent or similarly qualified persons in order to avoid a hazard.
- This appliance is not intended for use by persons (including children) with reduced physical, sensory or mental capabilities, or lack of experience and knowledge, unless they have been given supervision or instruction concerning use of the appliance by a person responsible for their safety.
- Children should be supervised to ensure that they do not play with the appliance.
- CAUTION - If using an extension lead please ensure you do not exceed the maximum rated running wattage/load of the extension lead.
- This heater is fitted with a precise quantity of special oil. Repairs requiring opening of the oil container are only to be made by the manufacturer or his service agent who should be contacted if there is an oil leak.
- When scrapping the heater, follow the regulations concerning the disposal of oil.
- Do not dispose of the heater in household waste and recycle the heater where local facilities exist for electrical goods and oil.

Barcode:5052931071807

Réf:615345

In more detail...

Et dans le détail...

Więcej szczegółów...

Подробнее...

Daha detaylı olarak...

The controls

This appliance can be operated by the manual controls located on the side of the heater:

- 0 - OFF position
- I - Low heating **800W**
- II - Medium heating **900W**
- III - Maximum heating **1500W**

Adjustable thermostat

Thermostat control: Turn the thermostat switch clockwise or anti-clockwise to set the desired temperature you require. The thermostat will attempt to keep the room temperature at the desired level automatically. Turn the thermostat clockwise to the maximum position. Once the desired room temperature is reached, turn the thermostat anti-clockwise until the heater switches off. The heater will switch on and off automatically to maintain the desired temperature.

WARNING: THIS PRODUCT MUST ONLY BE OPERATED IN AN UPRIGHT POSITION.

Les commandes

Cet appareil peut être manipulé au moyen des commandes manuelles situées sur le côté:

- 0 - OFF
- I - Chaleur faible **800W**
- II - Chaleur moyenne **900W**
- III - Chaleur maximale **1500W**

Thermostat réglable

Contrôle du thermostat: Réglez la température au niveau souhaité en tournant le thermostat vers la gauche ou vers la droite. Le thermostat fonctionnera automatiquement de manière à maintenir la pièce à la température réglée. Mettez le thermostat sur la position maximale. Une fois la température réglée atteinte, baissez le thermostat. Par la suite, le radiateur s'allumera et s'éteindra par intermittence afin de maintenir la pièce à température réglée.

AVERTISSEMENT: CET APPAREIL DOIT ETRE UTILISE UNIQUEMENT EN POSITION VERTICALE.

Sterowanie

Urządzenie obsługuje się przy pomocy mechanizmów sterujących znajdujących się w górnej części grzejnika.

- 0* - w pozycji OFF (Wył.)
- I - Ciepło: moc **800W**
- II - Ciepło: moc **900W**
- III - Ciepło: maksymalna moc **1500W**

Regulowany termostat

Regulacja termostatem: Przekręcając pokrętkę termostatu w prawo lub w lewo ustawisz żądaną temperaturę. Termostat będzie automatycznie utrzymywał temperaturę w pomieszczeniu na żądanym poziomie. Aby ustawić temperaturę w pomieszczeniu, przekręć pokrętkę termostatu w lewo do pozycji przy której nastąpi wyłączenie urządzenia. Grzejnik włączy się i wyłączy automatycznie, aby utrzymać ustawioną temperaturę.

UWAGA: NIE NALEŻY UŻYWAĆ URZĄDZENIA W POŁOŻENIU ODWRÓTNYM.

Управление

Этот устройством можно управлять с помощью органов ручного управления, расположенных на боковой стороне нагревателя:

- 0* - Положение OFF (Выкл.)
- I - Слабый нагрев **800 Вт**
- II - Средний нагрев **900 Вт**
- III - Максимальный нагрев **1500 Вт**

Регулируемый термостат

Управление термостатом: поверните переключатель термостата по часовой стрелке или против часовой стрелки, чтобы задать нужную температуру. Термостат автоматически будет поддерживать заданную температуру в помещении на заданном уровне. Поверните термостат по часовой стрелке в максимальное положение. Как только в помещении установится нужная температура, поверните термостат против часовой стрелки до выключения нагревателя. Нагреватель будет включаться и выключаться автоматически, поддерживая желаемую температуру.

ВНИМАНИЕ: ЭТО ИЗДЕЛИЕ МОЖНО ИСПОЛЬЗОВАТЬ ТОЛЬКО В ВЕРТИКАЛЬНОМ ПОЛОЖЕНИИ.

Kontroller

Bu cihaz, ısıtıcının yanındaki manuel kontrollerle çalıştırılır:

- 0 - OFF (Kapalı) konum
- I - Düşük ısıtma **800W**
- II - Orta ısıtma **900W**
- III - Maksimum ısıtma **1500W**

Ayarlanabilir termostat

Termostat kontrolü: İstediğiniz sıcaklığı ayarlamak için termostat düğmesini saat yönünde veya saat yönünün tersine çevirin. Termostat, oda sıcaklığını istenilen düzeyde tutmayı otomatik olarak korumayı deneyecektir. Maksimum konum için termostati saat yönünde çevirin. İstenilen oda sıcaklığı ulaşıldığında, ısıtıcıyı kapatmak için termostati saat yönünün tersine çevirin. İsticini, istenilen oda sıcaklığını korumak için otomatik olarak açacak ve kapatacaktır.

DIKKAT: BU ÜRÜN YALNIZ AŞAĞI DİK KONUMDA ÇALIŞTIRILMALIDIR.

GB-IE

FR

PL

RUS

TR

Getting started...

Pour bien commencer...

Pierwsze kroki...

Начало...

Başlarken...

Sécurité

- Lire attentivement les instructions et les conserver.
- Avant de brancher l'appareil, vérifiez que la tension du réseau correspond bien à celle indiquée sur la plaque signalétique de l'appareil.
- N'utilisez pas cet appareil à une fin autre que celle pour laquelle il a été conçu. Cet appareil est conçu pour un usage en intérieur uniquement.
- Placez l'appareil sur une surface plane, stable et thermorésistante. Toute autre position de l'appareil est potentiellement dangereuse.
- Lors de la première utilisation, vous pouvez sentir une odeur désagréable dans les premières minutes. C'est un phénomène normal, qui s'estompe au bout d'un moment.
- Ce radiateur est porté à haute température lorsqu'il fonctionne. Afin d'éviter tout risque de brûlures, évitez tout contact des parties chaudes avec la peau. Déplacez toujours l'appareil en le tenant par sa poignée.
- Accumulez combustible (meubles, coussins, literie, papier, vêtements, rideaux etc.) ne doit être placé à moins d'1 m de l'appareil.
- Ne faites pas fonctionner le radiateur dans une pièce où sont entreposés des liquides inflammables, solvants, vernis, et dans une pièce où peuvent exister des vapeurs inflammables.
- Entrez de l'air et laissez refroidir le radiateur lorsqu'il fonctionne. Afin d'éviter tout risque de brûlures, évitez tout contact des parties chaudes avec la peau. Déplacez toujours l'appareil en le tenant par sa poignée.
- Accumulez combustible (meubles, coussins, literie, papier, vêtements, rideaux etc.) ne doit être placé à moins d'1 m de l'appareil.
- N'utilisez pas ce radiateur juste à côté d'une baignoire, d'une douche ou d'une piscine.
- ATTENTION: Afin d'éviter tout risque de surchauffe, ne couvrez pas le radiateur.
- AVERTISSEMENT - NE JAMAIS COUVRIR L'APPAREIL AVEC DES OBJETS COMME DES VÊTEMENTS OU DES COUVERTURES, NI JAMAIS PLACER L'APPAREIL PRÈS DE RIDEAUX OU DE STORES.
- Si le cordon d'alimentation est endommagé, il doit être remplacé par le fabricant, son Service Après-vente ou une personne de qualification similaire afin d'éviter un danger.
- Cet appareil n'est pas prévu pour être utilisé par des personnes (y compris les enfants) dont les capacités physiques, sensorielles ou mentales sont réduites ou des personnes démunies d'expérience ou de connaissance, sauf si elles ont pu bénéficier, par l'intermédiaire d'une personne responsable de leur sécurité, d'une surveillance ou d'instructions préalables concernant l'utilisation de l'appareil.
- Il convient de surveiller les enfants pour s'assurer qu'ils ne jouent pas avec l'appareil.
- Ce radiateur est rempli d'une quantité précise d'huile spéciale. Toute réparation nécessitant l'ouverture du réservoir d'huile ne peut être effectuée que par le fabricant ou son agent de service, qui doivent être prévus en cas de fuite d'huile.
- Si vous souhaitez jeter le radiateur, respectez les réglementations en vigueur concernant la mise au rebut de l'huile.
- Ce radiateur ne doit pas être jeté avec les ordures ménagères; il doit être apporté à un centre local de récupération et de recyclage des appareils électriques et de l'huile.

Bezpieczeństwo

- Należy uważnie przeczytać instrukcję i zachować ją.
- Przed podłączeniem urządzenia do prądu należy upewnić się, czy wartość napięcia w sieci zasilania odpowiada wartości napisanej na tabliczce znamionowej produktu.
- Nie używać urządzenia w sposób niezgodny z jego przeznaczeniem. Produkt wyłącznie do użytku domowego, w pomieszczeniach.
- Umieść urządzenie na płaskiej, stabilnej powierzchni odpornej na wysokie temperatury. Eksploatacja produktu w nieodpowiednim położeniu może spowodować zagrożenie.
- Przy pierwszym użyciu urządzenia, przez pierwsze minuty może wydobyć się nieprzyjemny zapach. Jest to normalne przy pierwszym użyciu i powinno szybko ustąpić.
- W trakcie pracy urządzenie się nagrzewa. Aby uniknąć oparzeń, nie należy dotykać urządzenia gołą skórą. W trakcie przemieszczenia urządzenia, należy trzymać produkt za uchwyty.
- Niezwłocznie eksploatować z dala od przedmiotów łatwopalnych, takich jak meble, produkty, posiłek, gazety, odzież, zasłony itp.. Zachować odległość co najmniej 1m.
- Nie używać grzejnika w miejscach, gdzie przechowywane są cieple łatwopalne lub gdzie mogą być obecne opary lub gazy łatwopalne.
- Nie należy zakrywać ani blokować żadnej z krótkiej wylotu ciepła lub wlotów powietrza.
- Nie należy używać nagrzewnicy w pomieszczeniach w których może znajdować się gaz lub łatwopalne rozpuszczalniki, lakiery lub kleje.
- Utrzymać miejsce pracy w czystości. Trzymać przedmioty z dala od otworów wentylacyjnych, gdyż mogą one doprowadzić do porażenia prądem, pożaru lub uszkodzenia nagrzewnicy.
- Zawsze wyłączać lub odłączać urządzenie od źródła zasilania sieciowego, gdy nie jest ono używane lub przed przystąpieniem do przenoszenia lub czyszczenia urządzenia. Nie ciągnąć przewodu zasilającego w celu odłączenia urządzenia od źródła zasilania.
- Nie zanurzać przewodu, wylazek lub jakiegokolwiek części urządzenia w wodzie lub innych cieczach.
- Nie należy podejmować prób naprawy, demontażu lub modyfikacji urządzenia. Urządzenie nie posiada części podlegających serwisowi.
- Nagrzewnicę nie należy używać bezpośrednio pod gładziami źródła zasilania.
- Nie należy używać nagrzewnicy w bezpośrednim sąsiedztwie wanny, prysznicu lub basenu.
- OSTRZEŻENIE: Aby uniknąć przegrzania, nie należy przykrywać nagrzewnicy.
- UWAGA - NIE NALEŻY PRZYKRYWAĆ URZĄDZENIA UBRANAMI, KOCAMI LUB UMIESZCZAĆ TUZ OBOK FIRANEK LUB ZASŁON ZAŁĄCZKI.
- W przypadku uszkodzonego kabla zasilającego, w celu uniknięcia zagrożenia, musi on zostać wymieniony przez producenta, punkt serwisowy lub osobę o podobnych kwalifikacjach.
- Niniejsze urządzenie jest przeznaczone do użytku przez osoby (włączając w to dzieci) ograniczone fizycznie lub umysłowo bądź niemające doświadczenia oraz wiedzy na temat pracy z urządzeniem, chyba że znajdują się one pod nadzorem lub zostały poinformowane w zakresie pracy z urządzeniem przez osobę odpowiedzialną za ich bezpieczeństwo.
- Dzieci powinny pozostawać pod nadzorem, aby upewnić się, że nie będą bawiły urządzeniem.
- Grzejnik jest wypełniony precyzyjnie odmierzoną ilością specjalnego oleju. Naprawy wymagające otwarcia zbiornika oleju są dokonywane przez producenta lub jego serwis, z którym należy się kontaktować w przypadku wycieku oleju.
- Należy przestrzegać zaleceń producenta, postępując zgodnie z lokalnymi przepisami dotyczącymi utylizacji oleju.
- Nie wyrzucać grzejnika wraz z odpadami komunalnymi z gospodarstwa domowego; przekazać grzejnik do lokalnego punktu składowania sprzętu elektrycznego i oleju.

Безопасность

- Внимательно прочтите и сохраните эту инструкцию.
- Перед подключением устройства убедитесь в том, что имеющаяся напряжение соответствует напряжению, указанному на устройстве.
- Не используйте устройство не по назначению. Только для бытового применения внутри помещений.
- Устанавливайте устройство на плоскую, стабильную, теплостойкую поверхность. Использование устройства в любых других условиях может представлять опасность.
- В течение нескольких начальных минут первого использования устройства может появиться запах. Это нормально, запах быстро пропадет.
- Во время использования нагреватель горячий. Чтобы избежать ожогов, не допускайте прикосновений к нему незащищенной кожей. Для переноски изделия пользуйтесь специальной ручкой.
- Следите за тем, чтобы легкооспламеняющиеся материалы, такие как мебель, продукты, постельное белье, бумага, одежда, занавески и т.д. находились на расстоянии не менее 1 м от нагревателя.
- Не используйте нагреватель там, где хранятся горючие жидкости или могут присутствовать горючие пары.
- Не закрывайте решетки выхода теплого воздуха и отверстия забора воздуха и не создавайте перед ним препятствия.
- Не используйте нагреватель в помещениях со взрывоопасными газами или во время работы с горючими растворителями, лаками и клеями.
- Следите за частотой нагрева. Не допускайте попадания предметов в вентиляционные или выпускные отверстия, так как это может стать причиной короткого электрического тока, пожара или выхода нагревателя из строя.
- Обязательно отключайте или отсоединяйте устройство от сети питания, когда оно не используется, а также во время его перемещения или чистки. Отключая нагреватель, не тяните за шнур питания.
- Не погружайте сетевой шнур, вилку или каюноушко часть устройства в воду или другую жидкость.
- Не пытайтесь ремонтировать, разбирать или дорабатывать устройство. Вытнуть нет деталей, обслуживаемых пользователем.
- Нельзя располагать нагреватель непосредственно под розеткой.
- Не пользуйтесь этим нагревателем в непосредственной близости от ванны, душа или бассейна.
- ВНИМАНИЕ - ВО ИЗБЕЖАНИЕ ПЕРЕГРЕВА НЕ НАКРЫВАЙТЕ ЭТО УСТРОЙСТВО В ТОМ ЧИСЛЕ ТАКИМИ ПРЕДМЕТАМИ, КАК ОДЕЖДА И ОДЕЖДА, И НЕ РАЗМЕЩАЙТЕ ЕГО РЯДОМ С ЗАНАВЕСКАМИ ИЛИ ШТОРАМИ.
- Если электрический шнур поврежден, его должен заменить производитель, сервисный центр производителя или квалифицированный специалист, чтобы предотвратить опасность.
- Устройство не предназначено для использования людьми (включая детей) с ограниченными физическими, сенсорными или умственными возможностями, а также людьми, не имеющими достаточного объема знаний и опыта без присмотра или руководства, касающегося использования устройств людьми, ответственными за безопасность.
- Следите за тем, чтобы дети не играли с устройством.
- В нагреватель залито точное количество специального масла. Ремонтные работы, требующие открытия емкости с маслом, должны выполнять только изготовитель или его сервисный агент, к которому следует обращаться в случае такой задачи.
- При утилизации нагревателя следуйте правилам утилизации масла.
- Не выбрасывайте нагреватель вместе с бытовым мусором - есть риск воспламенения, отдайте его на предприятие по утилизации электрооборудов и масла.

Güvenlik

- Bu talimatları dikkatlice okuyun ve saklayın.
- Alele bağlamadan önce, mevcut ana voltajın aletle üzerinde belirtilen ana değeri karşısındakiyle aynı olduğundan emin olun.
- Ürünü ancak doğru kullanın. Yalnızca kapalı alanda kullanılmı olmalıdır.
- Ürünü düz, sağlam ve ısıya karşi dayanıklı bir yüzeye yerleştirin.
- Ürünün arkası bir konuma hafif bir koku olabilir. Bu normaldir ve kısa sürede sone erecektir.
- İsticini kullanırken sırtınıza sıcaklık, Yanmamdan korunmak için eşya elle sıcak hiçbir yüzeye dokunmayın. Ürünü taşıırken taahşta saplarını kullanın.
- Mobiluy, yastık, yatak, kağıt, giysi, perde gibi yanıcı maddeleri ısıtıcının en az 1 metre uzaktaki tutun.
- Isıticini yanıcı sırtınıza sıcaklık, Yanmamdan korunmak için eşya elle sıcak hiçbir yüzeye dokunmayın. Ürünü taşıırken taahşta saplarını kullanın.
- Isıticini kullanırken sırtınıza sıcaklık, Yanmamdan korunmak için eşya elle sıcak hiçbir yüzeye dokunmayın. Ürünü taşıırken taahşta saplarını kullanın.
- Isıticini temiz tutun. Elektrik şokuna veya yangına neden olabileceğinden ya da ısıtıcı zarar verebileceğinden havalandırma ya da hava çıkışlarına bşeyi girmesine izin vermeyin.
- Kullanılmadığından emin olduğunuzda ya da taşımadan önce her zaman fiş prizdekin temiz. İsticinin fişini kablolardan çekerek çıkarmayın.
- Kabloluy, fişiy veya cihazın herhangi bir parçasını suya ya da başka bir sıvıya sokmayın.
- Çizici onarmaya, sökmeveye veya değırtmeye çalışmayın. İcinde kullanılan onarılabilecek parçay yoktur.
- İsticini, prizten hemen altına yerleştirmeyin.
- Isıticini banyo, duş veya duşun yanından çok yakın çevresinde kullanmayın.
- DIKKAT: Ağız ısımada yakılmak için ısıtıcıyı örtmeyin.
- Isıticini kullanırken sırtınıza sıcaklık, Yanmamdan korunmak için eşya elle sıcak hiçbir yüzeye dokunmayın. Ürünü taşıırken taahşta saplarını kullanın.
- Elektrik kablolusu hasar görmüşse, üretici, servis ya da kalıfıre bir kişi tarafından değırtilmelidir.
- Emniyetlerinden sorumlu bir kişi tarafından cihaz kullanılmı ile ilgili demetim yapılmadığı veya bilgi verilmemiş sürece, bu alet, (ocukları dâhil) yeterli bir şekilde, güvenli veya ruhsal yeteneği olmayan kişilerin veya deneyim ve bilgi olmadan kişilerin kullanımını için tasarlanmamıştır.
- Isıticini, aletle yanmamadan engelleyen amaçlarla gözlemin altında tutulmalıdır.
- Bu ısıtıcı belirli miktarda özel yağ doldurulmuştur. Yağ zısmızın olabileceğinden ya da ısıtıcı zarar verebileceğinden havalandırma ya da hava çıkışlarına bşeyi girmesine izin vermeyin.
- Isıticini arızalanıy yağı boşaltmayı ilgili yönetmeliklere uyun.
- Isıticini levi atılmakla birlikte alınmayın, elektrikli aletler ve yağ taşıyan yerel toplama alanlarını gerç donuşturun.

Your product - Votre produit
Twój produkt - Ваша продукция
Ürününüz

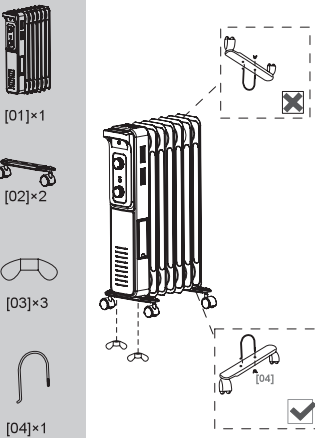

[01]x1

[02]x2

[03]x3

[04]x1

GB-IE

In more detail...



FR

Et dans le détail...



PL

Więcej szczegółów...



RUS

Подробнее...



TR

Daha detaylı olarak...



blyss

GB-IE

B&Q plc,
Chandlers Ford
Hants
SO53 3LE United Kingdom
www.diy.com

FR

Castorama France
BP 101 - 59175 TEMPLERS
www.castorama.fr

N°Azur 0 810 104 104
Dites «Question» (prix appel local)

PL

Producent:
Castorama Polska Sp. z o.o.
ul. Krakowiaków 78;
02-255 Warszawa,
www.castorama.pl

RUS

ООО "Касторама РУС
Дербеневская наб., дом 7, стр 8
Россия, Москва, 115114
www.castorama.ru

TR

İthalatçı Firma :
KOÇTAS YAPI MARKETLERİ TİC. A.Ş.
Sile Otobanı 11, Km Alemdag Sapagı
Sırmı Çelik Bulvarı No:1 C Blok
34788 Tasdelen/Çekmeköy/ İSTANBUL
www.koctas.com.tr

Safety Control

Safety Control (Thermal Cut-Out/CAUTION: This product has two overheat protection devices. The first protection device is an overhead switch which can be reset, once the cause of the overheating has been removed AND the heater has cooled down. The product can then continue to be used normally. The second overhead protection device is a thermal fuse which CANNOT be reset by the user, in the event that the heater stops working as a result of overheating take the following immediate steps: switch the electricity off at the socket and remove the plug. Remove any objects that are covering the product. CAUTION: Do not touch the heater as it will be hot.Set the heater switches to OFF and leave the heater to cool down fully. Once completely cool, reconnect the heater and switch it on. If it fails to work it is likely that the secondary overhead protection device (thermal fuse) has operated – this overhead protection system cannot be reset by the consumer. Do not open this product. There are no user-serviceable parts inside.

Safety Control (Tip over switch): This product is fitted with a safety tip-over switch to ensure it can only be operated in the correct upright position. If the unit is tipping over, please recover it to the upright position to operate correctly.

Storage

The product can be stored in the off-season, we recommend using the original (or appropriately sized) box, it is important to keep it in a safe, dry location.

Maintenance and cleaning

- Switch off and unplug from the power supply before cleaning.
- Using a soft, moist cloth, with or without a mild soap solution, carefully clean the exterior surface of the product. CAUTION: Allow the product to completely cool before handling or cleaning it.
- Do not allow water or other liquids to run into the interior of the product, as this could create a fire and/or electrical hazard.
- We also recommend the periodic cleaning of this appliance by lightly running a vacuum cleaner nozzle over the guards to remove any dust or dirt that may have accumulated inside or on the unit.

CAUTION: Do not use harsh detergents, chemical cleaners or solvents as they may damage the surface finish of the plastic components.

Recycling

Waste electrical products should not be disposed of with household waste. Please recycle where facilities exist. Check with your Local Authority or local store for recycling advice.

This appliance is supplied with a BS1363 3 pin plug fitted with a 13 Amp fuse. Should the fuse require replacement, it must be replaced with a fuse rated at 13 Amp and approved to BS1362. In the event the mains plug has to be removed/replaced for any reason, please note:

IMPORTANT: The wires in the mains lead are coloured in accordance with the following code:
Blue – Neutral
Brown – Live
Green/Yellow – Earth

As the colours of the wires in the mains lead of this appliance may not correspond with the coloured markings identifying the terminals in your plug, proceed as follows:

The blue wire must be connected to the terminal marked with an N or coloured black.
The brown wire must be connected to the terminal marked with an L or coloured red.
The green/yellow wire must be connected to the earthing terminal which is marked with an E or with the earth symbol.
WARNING: Never connect live or neutral wires to the earth terminal of the plug.
NOTE: If a moulded plug is fitted and has to be removed take great care in disposing of the plug and severed cable, it must be destroyed to prevent engaging into a socket.

Conforms to all relevant European Directives.

IMPORTANT - RETAIN THIS INFORMATION FOR FUTURE REFERENCE - READ CAREFULLY

Contrôle de sécurité

Contrôle de sécurité (Coupe-circuit thermique) ATTENTION : Cet appareil est équipé de deux dispositifs de protection anti-surchauffe. Le premier dispositif est un interrupteur anti-surchauffe : celui-ci peut être réinitialisé une fois les causes de la surchauffe écartées ET le radiateur refroidi, après quoi l'appareil peut à nouveau être utilisé normalement. Le deuxième dispositif est un fusible thermique qui ne PEUT PAS être réinitialisé par l'utilisateur. Si le radiateur s'échauffe à la suite d'une surchauffe, suivez immédiatement la procédure suivante : Éteignez le radiateur et débranchez-le. Laissez-le refroidir complètement. Une fois le radiateur descendu à température ambiante, rebranchez-le et rallumez-le. S'il ne fonctionne toujours pas, cela signifie probablement que le deuxième dispositif anti-surchauffe (fusible thermique) s'est activé (ce dispositif ne peut être réinitialisé par l'utilisateur).

Contrôle de sécurité (protection anti-basculement): Cet appareil est équipé d'une protection anti-basculement qui l'empêche automatiquement lorsqu'il n'est plus daplomb.

Rangement

Votre appareil peut être rangé durant la mi-saison. Nous vous recommandons d'utiliser l'emballage d'origine (ou un emballage de mêmes dimensions). Il est important en tout cas de le conserver dans un endroit sec, propre et sûr.

Maintenance et nettoyage

- Déconnectez toujours la source d'alimentation avant toute nettoyage ou entretien.
- Nettoyez la paroi extérieure de l'appareil en la frottant délicatement avec un chiffon doux et mouillé, avec ou sans solution savonneuse. ATTENTION : Laissez l'appareil refroidir complètement avant de le manipuler et de le nettoyer.
- Afin d'éviter tout risque d'incendie et/ou d'électrocution, ne faites pas couler de l'eau ni tout autre liquide à l'intérieur de l'appareil.
- Nous recommandons un nettoyage périodique de la grille afin d'enlever la poussière ou les saletés qui se seraient accumulées à l'intérieur ou à l'extérieur de l'appareil.

Avertissement: Ne jamais utiliser de détergent, d'agents chimiques ou de solvants car cela pourrait endommager les parties plastiques.

Protection de l'environnement

Les déchets électriques ne doivent pas être jetés avec les déchets ménagers. Veuillez les recycler dans les centres appropriés. Contactez les autorités locales ou le détaillant pour toute question sur le recyclage.

Garantie

Le constructeur garantit l'appareil pendant 12 mois à compter de la date d'achat. Cette garantie ne couvre pas : Une utilisation anormale, un manque d'entretien, une utilisation à des fins professionnelles, le montage, le réglage et la mise en route de l'appareil, tout déglât ou perte survenant pendant un transport ou démontement, les frais de port et d'emballage de l'appareil (Dans tous les cas, ceux-ci restent à la charge du client), tout envoi chez un réparateur en port dû sera refusé, les pièces dites d'usure (courroies, lames, supports de lame, les câbles, les roues et déflecteurs) Le constructeur décline toute responsabilité en matière de responsabilité civile découlant d'un emploi abusif ou non conforme aux normes d'emploi et d'entretien de l'appareil. L'assistance sous garantie ne sera acceptée que si la demande est adressée au service après-vente agréé, accompagnée du ticket de caisse. Aussitôt après l'achat, nous vous conseillons de vérifier l'intégrité de l'appareil et de le lire attentivement la notice avant toute utilisation. Le modèle exact, l'année de fabrication et le numéro de série de l'appareil devront être spécifiés dans toute demande de pièces de rechange.
Remarque : Utilisez exclusivement des pièces de rechange d'origine.

Conforme à toutes les directives européennes pertinentes

IMPORTANT - A CONSERVER POUR CONSULTATION ULTERIEURE - A LIRE SOIGNEUSEMENT

Zabezpieczenie termiczne

Zabezpieczenie termiczne UWAGA: Ten produkt posiada dwa zabezpieczenia przed przegrzaniem. Pierwszy wyłącznik bezpieczeństwa wyłącza urządzenie po przekroczeniu przez grzejnik dopuszczalnej temperatury i włącza urządzenie ponownie po ostygnięciu grzejnika. Urządzenie może dalej być użytkowane w normalny sposób. Drugim zabezpieczeniem przed przegrzaniem jest bezpiecznik termiczny, który po wyłączeniu urządzenia i ostygnięciu grzejnika NIE ODBLOKOWUJE urządzenia i czynności wyłącza poza możliwość użytkownika.W przypadku zatrzymaniu przez wyłącznik bezpieczeństwa pracy urządzenia w wyniku przegrzania się produktu, wykonaj następujące nalychmiasciowe czynności: wyłączcie zasilanie i odłączcie wyłdczycie od gniazda zródła zasilania. Usunąć wszystkie elementy opakowania produktu. UWAGA: Nie należy dotykać grzejnika, gdyż urządzenie się nagrzewa.Ustawić wyłącznik w położeniu OFF (WYŁ) i pozostawić urządzenie do ostygnięcia. Po całkowitym ostygnięciu urządzenia, podłączyć urządzenie do źródła zasilania i włączyć. W przypadku braku reakcji urządzenia, zachodzi prawdopodobieństwo, iż urządzenie zostało wyłączone przez drugi wyłącznik bezpieczeństwa (bezpiecznik termiczny) - użytkownik nie może samodzielnie przywrócić urządzenia do działania. Nie należy ominiąć urządzenia. Urządzenie nie posiada części podlegających serwisowi.*

Wyłącznik przeciwyłoczny: Ten produkt jest wyposażony w czujnik przechyłu, aby uniemożliwić pracę urządzeniu, które znajduje się w niewłaściwym położeniu.

Przechowywanie

Poza sezonem zaleca się przechowywanie produktu w oryginalnym (lub odpowiednio dopasowanym) opakowaniu. Ważne, aby trzymać je w bezpiecznym, suchym miejscu.

Konserwacja i czyszczenie

- Przed przystąpieniem do czyszczenia należy wyłączyć urządzenie i odłączyć je od źródła zasilania.
- Używaj miękkiej, suchej szmatki do czyszczenia obudowy produktu. UWAGA: Pozostaw produkt do całkowitego ostygnięcia przed przystąpieniem do czyszczenia lub innych czynności.
- Ne dopuszczaj, aby woda lub inne płyny dostały się do wnętrza produktu, ponieważ może to przyczynić się do pożaru i / lub porażenia cielem.
- Zaleca się regularnie czyszczenie urządzenia poprzez odłączenie zanieczyszczony z obudowy oraz wnętrza urządzenia za pomocą szwabi odkażającej, przesuwną ją po osłonie.
- UWAGA! Nie używaj agresywnych detergentów, chemicznych środków czyszczących lub rozpuszczalników – mogą one uszkodzić powierzchnie elementów z plastiku.

Recykling i utylizacja

Zużytych produktów elektrycznych nie należy wyrzucać razem z odpadami komunalnymi. Prosimy oddać je do odpowiednich punktów zbiórki odpadów w celu poddania recyklingowi. Informacje na temat recyklingu można uzyskać od lokalnych władz bądź w punktach sprzedaży detalicznej.

Защитная регулировка

Защитная регулировка (термовыключатель) ОСТОРОЖНО: в данном издении имеются два устройства защиты от перегрева. Первое устройство защиты от перегрева - это выключатель, срабатывающий при перегреве, который можно сбросить после устранения причины перегрева и остывания нагревательных предметов. ОСТОРОЖНО: не прикасайтесь к нагревателю, так как он может быть горячим.

Переведите переключатель нагревателя в положение OFF и дождитесь его полного остывания. После полного остывания снова подключите нагреватель к сети питания и включите его. Если он не работает, скорее всего, сработало вторичное устройство защиты от перегрева (главный предохранитель), которое нельзя сбросить. Не открывайте изделие. Внутри нет деталей, подлежащих обслуживанию пользователем.

Защитная регулировка (выключатель, срабатывающий при опрокидывании): данное изделие оснащено защитным выключателем, срабатывающим при опрокидывании, чтобы оно могло работать только в правильном вертикальном положении.

Хранение

Для длительного хранения изделия, когда оно не используется, рекомендуется помещать его в оригинальную (или другую подходящую по размеру) коробку. Важно хранить его в безопасном, сухом месте.

Обслуживание и чистка

- Выключайте и отключайте от сети перед чисткой.
- Используйте влажную тканью, с небольшим раствором мыла или без него, аккуратно протрите внешнюю поверхность изделия.
- ОСТОРОЖНО: прежде чем переносить или протирать устройство дождитесь его полного остывания.
- Не допускайте, чтобы вода или другие жидкосты затекали внутрь устройства, так как это создаст угрозу пожара и удара электрическим током.
- Мы также рекомендуем периодически чистить это устройство, сепла проводя тряпкой пылесоса по решетке устройства, чтобы удалить пыль или грязь, которая может собираться внутри или снаружи устройства.

Внимание: Не используйте жесткие моющие средства, химические очистители или растворители, так как они могут повредить покрытие поверхности пластиковых компонентов.

Утилизация

Отходы электрических продуктов не следует выбрасывать вместе с бытовыми отходами. Посоветуйтесь по поводу утилизации в вашей местной администрации или местным магазином .

Güvenlik Kontrolü

Güvenlik Kontrolü (Termal Güç Kesimi)UYARI: Bu üründeki iki adet aşırı ısıtmaaya karşı koruma cihazı vardır. Birinci aşırı ısıtmaaya karşı koruma cihazı, aşırı ısıtma sorunu giderildikten VE ısıtıcı soğuduktan sonra yeniden kullanılabilir aşırı ısıtma düğmesidir. Ürün ardından normal şekilde kullanılmaya devam edebilir. İkinci aşırı ısıtmaaya karşı koruma cihazı ise kullanıcının yeniden AYARLAYAMAYACAGI termal sigortadır.İsticinin aşırı ısıtma sorununda çağrılması durdurması durumunda hemen aşağıdaki adımları uygulayın. Elektrikli prizden kesin ve fişin çekin. Üünü öten tüm nesnelere kaldırın. UYARI: Sıcak öddüğundan ısıtıcıya dokunmayın.İsticicy KAPATIN ve ısıtıcının tamamen soğumasını bekleyin. İstici tamamen soğuduktan sonra fişini yeniden takın ve açın. Çalışmaza, ikinci aşırı ısıtmaaya karşı koruma cihazı (termal sigorta) çalışıyor olabilir - bu aşırı ısıtmaaya karşı koruma cihazı kullanıcı tarafından yeniden ayarlanamaz. Bu üründen içini açmayın. İçinde kullanıcının tamir edebileceği parça yoktur. *

Güvenlik Kontrolü (Devirme düğmesi): Bu üründen, dogru konumda çalıştıgından emin olmak için güvenlik devirlineye karşı koruma düğmesi vardır.

Saklama

Ürün off-season saklanabilir, orijinal (veya yaklaşık boyutta) kutunun kullanılması önerilir. Güvenli, kuru bir yerde saklanması önerilir.

Temizlik ve Bakım

- Temizliğinden önce kapatın ve fişini çekiniz.
- Yumuşak, nemli bir bezle, yumuşak sabunlu veya sabunuz darak üründen dış yüzeyini temizleyin.UYARI: Taşmadın veya temizlemekten önce cihazın tamamen soğumasını bekleyin!
- Yangın veya/ya elektrik sokuna neden olabileceğinden cihazın içine su veya diğer sıvıların kaçmasını izn vermeyin.
- Bu aletle, hafifçe, ıgarazı üzerinde, ünitenin içinde ya da üstünde birkibilecek her türlü tozu veya kıl almak için bir elektrikli süpürge ucu geçirdiğiniz düzenti darak temizlemeyi de önermekteyiz.

Dikkat: Plastik bileşenlerin yüzey cilasına zarar verebileceğinden sert deterjan, kimyasal temizleyici veya jöleci kullanmayın.

Geri dönüşüm

Kullanılmış elektrikli ürünler evsel atıklarla birlikte atılmamalıdır. Lütfen tesislerin bulunduğu yerlerde geri dönüşüme ilgi biliniz. Yerel idare' den veya satıcınızdan geri dönüşüme ilgili bilgi alınız.

Kullanım Ömrü 10 Yıdır
EEE Yönetmelğine Uygundur.

Koçtas Müşteri Hattı
444 0 884

İlgili tüm Avrupa Direktiflerine uygundur.

ÖNEMLİ – BU BİLGİLERİ DAHA SONRA KULLANMAK ÜZERE SAKLAYIN. DİKKATLE OKUYUN

Wyrób zgodny z odpowiednimi dyrektywami UE

WAŻNE - NALEŻY DOKŁADNIE PRZECZYTAĆ NINIEJSZE INFORMACJE I ZACHOWAĆ JE W BEZPIECZNYM MIEJSCU

ВАЖНО - СОХРАНИТЕ ДЛЯ ПОСЛЕДУЮЩЕГО ИСПОЛЬЗОВАНИЯ: ПРОЧИТИТЕ ВНИМАТЕЛЬНО