

**5059340003726**  
**5059340004983**



EN Safety  
PL Bezpieczeństwo  
RO Siguranță  
PT Segurança

FR Sécurité  
DE Sicherheit  
ES Seguridad  
TR Emniyet

4



EN Guarantee  
PL Gwarancja  
RO Garanție  
PT Garantia

FR Garantie  
DE Garantie  
ES Garantía  
TR Garanti

4



EN Product description  
PL Opis produktu  
RO Descrierea produsului  
PT Descrição do produto

FR Description du produit  
DE Produktbeschreibung  
ES Descripción del producto  
TR Ürün açıklaması

9



EN Technical data  
PL Dane techniczne  
RO Date tehnice  
PT Dados técnicos

FR Données techniques  
DE Technische daten  
ES Datos técnicos  
TR Teknik veriler

9



EN Use  
FR Utilisation  
PL Użytkowanie  
DE Benutzung  
RO Utilizare  
ES Uso  
PT Utilização  
TR Kullanım

10



EN Care and maintenance  
PL Czyszczenie i konserwacja  
RO Îngrijire și întreținere  
PT Cuidados e manutenção

FR Entretien et maintenance  
DE Pflege und wartung  
ES Cuidados y mantenimiento  
TR Bakım ve onarım

13



**EN** IMPORTANT - These instructions are for your safety. Please read them thoroughly before use and retain for future reference.

**FR** IMPORTANT - Ces consignes concernent votre sécurité. Lire attentivement ces instructions avant toute utilisation et les conserver pour référence.

**PL** WAŻNE — Niniejsze instrukcje zostały opracowane w celu zapewnienia bezpieczeństwa użytkownika. Należy je dokładnie przeczytać przed użyciem produktu i zachować do wglądu w przyszłości.

**DE** WICHTIG: Diese Anleitung dient Ihrer Sicherheit. Lesen Sie diese vor der Verwendung aufmerksam durch, und bewahren Sie sie anschließend sorgfältig auf.

**RO** IMPORTANT – Aceste instrucțiuni sunt pentru siguranța dvs. Vă rugăm să le citiți cu atenție înainte de utilizare și să le păstrați pentru consultări viitoare.

**ES** IMPORTANTE: Estas instrucciones son para su propia seguridad. Léelas atentamente antes de usar el producto y guárdelas para referencia futura.

**PT** IMPORTANTE - Estas instruções são para sua segurança. Leia-as atentamente antes da utilização e guarde-as para referência futura.

**TR** ÖNEMLİ - Bu talimatlar güvenliğinizi için hazırlanmıştır. Kullanmadan önce lütfen bunları dikkatlice okuyun ve ileride başvurmak üzere saklayın.

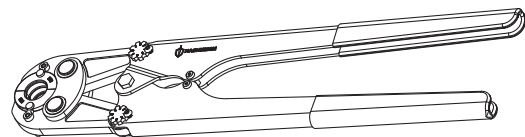
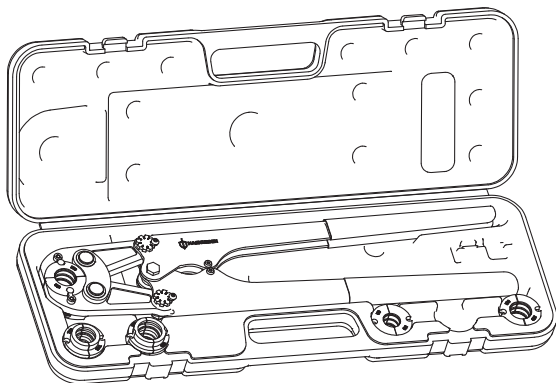
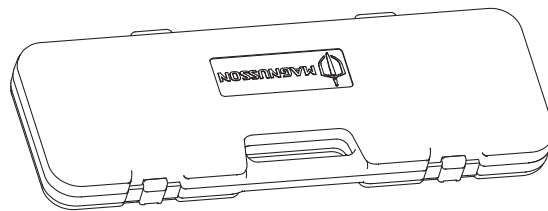
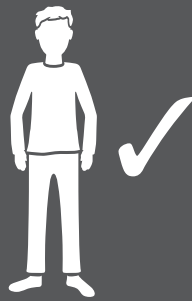



EN Safety

PL Bezpieczeństwo

RO Siguranță

PT Segurança

FR Sécurité

DE Sicherheit

ES Seguridad

TR Emniyet

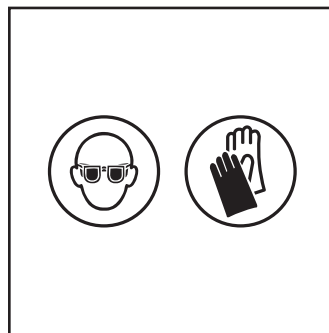
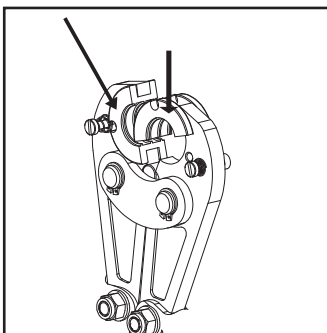
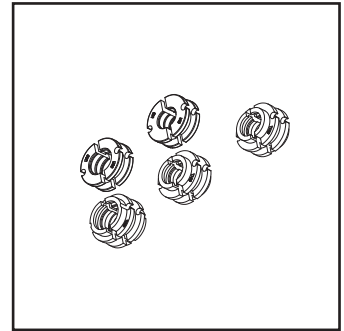
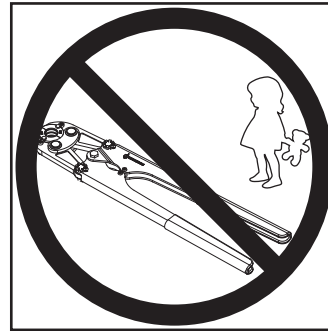
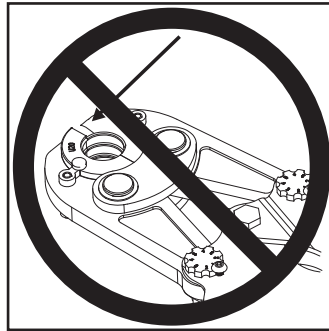
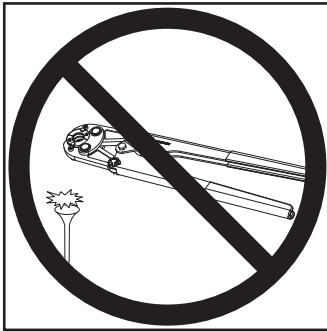

EN

## Safety

- Do not strike the tool or use it as a striking tool
- Do not operate the tool without dies
- Keep away from children
- Select the appropriate die for the pipe and fittings
- Ensure both die halves are properly secured before operating the tool
- Always wear safety goggles
- Do not use the tool when tired or under the influence of alcohol or drugs



### NOTE:

These important safeguards and instructions cannot cover all possible conditions and situations that may occur. It must be understood that common sense and caution need to be applied by the person using the product.



### WARNING

Read and follow all Safety Rules and Assembly Instructions before assembling this product. Retain this document for further reference.

## Guarantee

- We take special care to select high quality materials and use manufacturing techniques that allow us to create products incorporating design and durability. This product MAGNUSSON PRESSING TOOL has a manufacturer's guarantee of 5 years against manufacturing defects, from the date of purchase (if bought in store) or date of delivery (if bought online), at no additional cost for normal (non-professional or commercial) household use.

- To make a claim under this guarantee, you must present your proof of purchase (such as a sales receipt, purchase invoice or other evidence admissible under applicable law), please keep your proof of purchase in a safe place. For this guarantee to apply, the product you purchased must be new, it will not apply to second hand or display products. Unless stated otherwise by applicable law, any replacement product issued under this guarantee will only be guaranteed until expiry of the original period guarantee period.
- This guarantee covers product failures and malfunctions provided the product was used for the purpose for which it is intended and subject to installation, cleaning, care and maintenance in accordance with the information contained in these terms and conditions, in the user manual and standard practice, provided that standard practice does not conflict with the user manual.
- This guarantee does not cover defects and damage caused by normal wear and tear or damage that could be the result of improper use, faulty installation or assembly, neglect, accident, misuse, or modification of the product. Unless stated otherwise by applicable law, this guarantee will not cover, in any case, ancillary costs (shipping, movement, costs of uninstalling and reinstalling, labour etc), or direct and indirect damage.
- If the product is defective, we will, within a reasonable time, replace or refund the product.
- Rights under this guarantee are enforceable in the country in which you purchased this product.
- Guarantee related queries should be addressed to the store you purchased this product from. The guarantee is in addition to and does not affect your statutory rights.

FR

## Sécurité

- Ne pas frapper l'outil et ne pas l'utiliser comme outil de frappe
- Ne pas utiliser l'outil sans filières
- Tenir hors de portée des enfants
- Sélectionner la filière adaptée au tuyau et aux fixations

- S'assurer que les deux moitiés de filière sont correctement fixées avant d'utiliser l'outil
- Toujours porter des lunettes de protection
- Ne pas utiliser l'outil dans un état de fatigue ou sous l'emprise de l'alcool ou de drogues

**REMARQUE :**

Ces consignes de sécurité et instructions ne peuvent pas couvrir toutes les conditions et situations pouvant se produire. La personne utilisant le produit doit toujours faire preuve de bon sens et de précaution.

**AVERTISSEMENT**

Lire et suivre toutes les règles de sécurité et instructions de montage avant de monter ce produit. Conserver ce document pour référence ultérieure.

**Garantie**

- Nous veillons tout particulièrement à sélectionner des matériaux de haute qualité et à utiliser des techniques de fabrication qui nous permettent de créer des produits à la fois design et durables. Ce produit dénommé OUTIL DE COMPRESSION MAGNUSSON bénéficie d'une garantie fabricant de 5 ans contre tout défaut de fabrication, à compter de la date d'achat (en cas d'achat en magasin) ou de la date de livraison (en cas d'achat en ligne), sans coût supplémentaire dans le cadre d'un usage domestique normal (non professionnel et non commercial).
- Pour déposer une réclamation au titre de cette garantie, vous devez présenter votre preuve d'achat (ticket de caisse, facture d'achat ou toute autre preuve recevable en vertu de la loi en vigueur). Conservez votre preuve d'achat dans un endroit sûr. Pour que cette garantie soit applicable, le produit que vous avez acheté doit être neuf. La garantie ne s'applique pas aux produits d'occasion ou aux modèles d'exposition. Sauf indication contraire prévue par la loi en vigueur, tout produit de remplacement fourni au titre de la présente garantie ne sera garanti que jusqu'à expiration de la période de garantie initiale.
- Cette garantie couvre les défaillances et dysfonctionnements matériels, sous réserve que le produit ait été utilisé conformément à l'usage pour lequel il a été conçu, qu'il ait été installé, nettoyé et entretenu conformément aux informations contenues dans les présentes conditions générales ainsi que dans le manuel d'utilisation, et conformément à la pratique, sous réserve que cette dernière n'aille pas à l'encontre du manuel d'utilisation.
- Cette garantie ne couvre pas les défauts et dommages causés par l'usure normale ni les dommages pouvant résulter d'une utilisation non conforme, d'une installation ou d'un montage défectueux, ou d'une négligence, d'un accident, d'une mauvaise utilisation ou d'une modification du produit. Sauf indication contraire prévue par la loi en vigueur, cette garantie ne couvre en aucun cas les coûts accessoires (expédition, transport, frais de désinstallation et réinstallation, main-d'œuvre, etc.), ni les dommages directs et indirects.
- Si le produit est défectueux, nous proposerons, dans un délai raisonnable, un produit de remplacement ou un remboursement.
- Cette garantie est valable dans le pays où vous avez acheté ce produit.
- Toute demande au titre de la garantie doit être adressée au magasin où vous avez acheté ce produit. Cette garantie s'ajoute à vos droits statutaires, sans les affecter.

**PL****Bezpieczeństwo**

- Nie uderzać narzędzia ani nie używać go jako narzędzia do wbijania
- Nie używać narzędzia bez matrycy
- Przechowywać w miejscu niedostępnym dla dzieci

- Wybrać matrycę odpowiednią do danej rury i złączki
- Przed użyciem narzędzia należy upewnić się, że obie części matrycy są prawidłowo zamocowane
- Należy nosić okulary ochronne
- Nie używać narzędzia w stanie zmęczenia ani pod wpływem alkoholu lub środków odurzających

**UWAGA:**

Opisane tutaj środki ostrożności oraz zalecenia nie obejmują wszystkich możliwych warunków i sytuacji. Z produktu należy korzystać w sposób rozważny i zachowywać ostrożność.

**OSTRZEŻENIE**

Przed rozpoczęciem montażu produktu należy przeczytać wszystkie zasady bezpieczeństwa oraz instrukcję montażu i zastosować się do nich. Niniejszy dokument należy zachować do wglądu w przyszłości.

**Gwarancja**

- Przykładamy szczególną wagę do tego, aby wybierać materiały wysokiej jakości i stosować techniki produkcyjne, które umożliwiają tworzenie wytrzymałych, a zarazem atrakcyjnych produktów. Produkt ZACISKARKA MAGNUSSON jest objęty gwarancją producenta przez okres 5 lat od daty zakupu (zakup w sklepie) lub dostawy (zakup przez Internet), bezpłatnie w przypadku normalnego (nieprofesjonalnego lub niekomercyjnego) użytku domowego.
- W celu zgłoszenia roszczenia w ramach gwarancji należy przedstawić dowód zakupu (np. paragon, fakturę lub inny ważny w świetle prawa dokument). Dowód zakupu należy przechowywać w bezpiecznym miejscu. Gwarancja dotyczy wyłącznie produktów zakupionych jako nowe, a nie dotyczy produktów nabytych jako używane lub powystawowe. Jeśli odpowiednie przepisy nie stanowią inaczej, produkt zastępczy wydany na mocy niniejszej gwarancji będzie objęty gwarancją tylko do końca okresu obowiązywania pierwotnej gwarancji.
- Gwarancja obejmuje usterki i awarie, przy założeniu, że produkt był używany zgodnie z przeznaczeniem oraz zamontowany, czyszczony, konserwowany i serwisowany zgodnie ze standardowymi praktykami i informacjami zawartymi powyżej, w instrukcji obsługi oraz określonymi przez standardowe sposoby postępowania, jeśli są one zgodne z instrukcją obsługi.
- Niniejsza gwarancja nie obejmuje wad ani uszkodzeń wynikających z normalnego zużycia, uszkodzeń będących skutkiem niewłaściwego użytkowania, montażu lub złożenia, a także zaniedbania, wypadku, używania niezgodnego z przeznaczeniem lub modyfikacji produktu. Jeśli lokalne przepisy nie stanowią inaczej, niniejsza gwarancja nie obejmuje w żadnym przypadku kosztów dodatkowych (dostawy, transportu, demontażu oraz montażu, robocizny itp.) ani strat bezpośrednich lub pośrednich.
- W razie stwierdzenia wadliwości produktu zobowiązujemy się w stosownym czasie wymienić go lub zwrócić koszt jego zakupu.
- Prawa wynikające z niniejszej gwarancji mają zastosowanie w kraju, w którym zakupiono produkt.
- Pytania dotyczące gwarancji należy kierować do sklepu, w którym zakupiono produkt. Niniejsza gwarancja jest dokumentem dodatkowym, który nie ma wpływu na ustawowe prawa konsumenta.

**DE****Sicherheit**

- Schlagen Sie nicht auf das Werkzeug und verwenden Sie es nicht als Schlagwerkzeug
- Verwenden Sie das Werkzeug nicht ohne Backen
- Von Kindern fernhalten

- Wählen Sie die geeignete Backe für das Rohr und die Anschlussstücke aus
- Vergewissern Sie sich, dass beide Backenhälften ordnungsgemäß gesichert sind, bevor sie mit der Arbeit beginnen
- Tragen Sie stets eine Schutzbrille
- Benutzen Sie das Werkzeug nicht, wenn Sie müde sind oder unter dem Einfluss von Alkohol oder Drogen stehen

**HINWEIS:**

Diese wichtigen Sicherheitsmaßnahmen und Anweisungen können nicht alle möglichen Bedingungen und Situationen abdecken, die auftreten können. Die Person, die das Produkt verwendet, muss vernünftig und mit Bedacht vorgehen.

**WARNUNG**

Lesen und befolgen Sie alle Sicherheitsvorschriften und Montageanweisungen, bevor Sie dieses Produkt zusammenbauen. Bewahren Sie dieses Dokument zur Referenz auf.

**Garantie**

- Wir legen besonderen Wert auf qualitativ hochwertige Materialien und Herstellungsmethoden, mit denen wir Produkte erstellen können, die durch Design und Haltbarkeit hervorstechen. Für dieses MAGNUSSON PRESSWERKZEUG besteht ab Kaufdatum (falls im Laden gekauft) oder ab Lieferdatum (falls online gekauft) eine Herstellergarantie von 5 Jahren auf Fertigungsmängel, ohne zusätzliche Kosten für den normalen (privaten oder kommerziellen) Gebrauch im Haushalt.
- Um einen Anspruch unter dieser Garantie geltend zu machen, müssen Sie Ihren Kaufnachweis vorlegen (z. B. einen Kaufbeleg, eine Rechnung oder andere Belege, die unter geltendem Recht zulässig sind). Bitte bewahren Sie Ihren Kaufnachweis an einem sicheren Ort auf. Damit diese Garantie gilt, muss das von Ihnen erworbene Produkt neu sein. Sie gilt nicht für Produkte aus zweiter Hand oder Ausstellungsprodukte. Sofern nicht anders durch geltendes Recht angegeben, wird ein durch diese Garantie zur Verfügung gestelltes Ersatzprodukt nur bis zum Ablauf der ursprünglichen Garantiefrist garantiert.
- Diese Garantie deckt Produktausfälle und Fehlfunktionen ab, vorausgesetzt, das Produkt wurde für den vorgesehenen Zweck verwendet und entsprechend den in diesen Geschäftsbedingungen, in der Bedienungsanleitung und in der Standardpraxis (vorausgesetzt, dass die Standardpraxis nicht der Bedienungsanleitung widerspricht) enthaltenen Informationen der Installation, Reinigung, Pflege und Wartung unterzogen.
- Diese Garantie deckt weder Defekte und Schäden ab, die durch normalen Verschleiß verursacht wurden, noch Schäden, die auf unsachgemäße Verwendung, fehlerhafte Installation oder Montage, Nachlässigkeit, Unfall, Missbrauch oder Veränderung des Produkts zurückzuführen sind. Sofern nicht anderweitig durch geltendes Recht angegeben, deckt diese Garantie in keinem Fall Nebenkosten (Versand, Transport, Kosten für Deinstallation und Neuinstallation, Arbeit usw.) oder direkte und indirekte Schäden ab.
- Wenn das Produkt defekt ist, werden wir es innerhalb eines angemessenen Zeitraums ersetzen oder den Kaufpreis zurückerstatten.
- Die Rechte im Rahmen dieser Garantie sind in dem Land durchsetzbar, in dem das Produkt gekauft wurde.
- Fragen im Zusammenhang mit der Garantie sollten an das Geschäft gestellt werden, bei dem Sie das Produkt gekauft haben. Ihre gesetzlichen Ansprüche bleiben von dieser Garantie unberührt und finden zusätzlich zu dieser Anwendung.

**RO****Siguranță**

- Nu loviți dispozitivul și nu îl utilizați ca unealtă de lovire
- Nu puneți dispozitivul în funcțiune fără filiere
- A nu se lăsa la îndemâna copiilor
- Selectați filiera potrivită pentru țevă și fittinguri
- Asigurați-vă că ambele jumătăți ale filierei sunt fixate corespunzător înainte de a utiliza dispozitivul
- Purtați întotdeauna ochelari de protecție
- Nu utilizați dispozitivul când sunteți obosit sau când vă aflați sub influența alcoolului sau a drogurilor

**NOTĂ:**

Aceste măsuri de protecție și instrucțiuni importante nu pot acoperi toate condițiile și situațiile posibile. Este de la sine înțeles faptul că trebuie să existe simț practic și atenție din partea persoanei care utilizează produsul.

**AVERTISMENT**

Citiți și urmați regulile de siguranță și instrucțiunile de asamblare, înainte de a asambla acest produs. Păstrați acest document pentru consultare ulterioară.

**Garanție**

- Avem mare grijă să selectăm materiale de înaltă calitate și să utilizăm tehnici de fabricare care ne permit să creăm game de produse ce integrează design și durabilitate. Acest produs DISPOZITIV DE ÎNDOIT ȚEVI MAGNUSSON are o garanție de 5 ani din partea producătorului pentru defectele de fabricație, de la data cumpărării (dacă este cumpărat din magazin) sau de la data livrării (dacă este cumpărat online), fără cost suplimentar pentru utilizarea casnică normală (nu profesională sau comercială).
- Pentru a face o solicitare în temeiul acestei garanții, trebuie să prezentați dovada achiziției (precum chitanța de vânzare, factura de achiziție sau altă dovadă admisibilă potrivit legii în vigoare); păstrați dovada achiziției într-un loc sigur. Pentru ca această garanție să se aplice, produsul pe care l-ați cumpărat trebuie să fie nou; garanția nu se va aplica produselor la mâna a doua sau mostrelor din magazin. Dacă nu se specifică altfel în legile în vigoare, orice produs de înlocuire furnizat în baza acestei garanții va fi garantat doar până la expirarea perioadei inițiale de garanție.
- Această garanție acoperă defecțiunile produsului, cu condiția ca produsul să fi fost utilizat în scopul prevăzut și să fi fost instalat, curățat, îngrijit și întreținut în conformitate cu informațiile cuprinse în acești termeni și condiții și în manualul de utilizare, dar și cu practicile standard, cu condiția ca practicile standard să nu contrazică manualul de utilizare.
- Această garanție nu acoperă defectele și deteriorările provocate de uzura normală și daunele care pot fi rezultatul utilizării necorespunzătoare, instalării sau asamblării defectuoase, neglijenței, accidentelor, folosirii incorecte sau modificărilor aduse produsului. Dacă nu se specifică altfel în legile în vigoare, această garanție nu acoperă în niciun caz costurile suplimentare (de transport, deplasare, dezinstalare și reinstalare, manoperă etc.) sau daunele directe și indirecte.
- Dacă produsul este defect, îl vom înlocui sau vă vom rambursa banii într-un interval de timp rezonabil.
- Drepturile acoperite de această garanție sunt aplicabile în țara în care ați achiziționat produsul.
- Întrebările legate de garanție trebuie adresate magazinului de unde ați achiziționat produsul. Garanția se adaugă la drepturile dvs. legale și nu le afectează.

ES

## Seguridad

- No golpee la herramienta ni la utilice para golpear otros objetos
- No utilice la herramienta sin terrajas
- Manténgase alejado de los niños
- Elija la terraja adecuada para la tubería y los accesorios correspondientes
- Asegúrese de sujetar debidamente ambas mitades de la terraja antes de utilizar la herramienta
- Utilice siempre gafas de seguridad
- No utilice el producto si está cansado o se encuentra bajo el efecto de drogas o alcohol



### NOTA:

Estas instrucciones y medidas de seguridad importantes no cubren todas las situaciones y condiciones posibles. Ha de entenderse que la persona que utilice el producto deberá ser cauta y aplicar el sentido común.



### ADVERTENCIA

Lea y siga todas las normas de seguridad y las instrucciones de montaje antes de montar este producto. Guarde este documento para futura referencia.

## Garantía

- Nos preocupamos por seleccionar materiales de alta calidad y usar técnicas de fabricación que nos permitan crear productos que aporten diseño y durabilidad. El producto HERRAMIENTA DE PRESIÓN MAGNUSSON incluye una garantía de cinco años frente a defectos de fabricación a partir de la fecha de compra (en caso de haberse adquirido en un establecimiento) o de la fecha de entrega (en caso de haberse adquirido por Internet) sin coste adicional alguno y aplicable a un uso doméstico habitual (uso no profesional ni comercial).
- Para presentar una reclamación conforme a esta garantía, deberá presentar el comprobante de compra (como un recibo, factura de compra u otras pruebas admisibles en virtud de la ley aplicable). Conserve su comprobante de compra en un lugar seguro. Para poder acogerse a esta garantía, el producto adquirido deberá ser nuevo; la garantía no se aplicará a productos de segunda mano ni a productos de exposición. A menos que la legislación vigente indique lo contrario, todo producto de sustitución entregado conforme a esta garantía tendrá cobertura solo hasta la fecha de vencimiento original.
- La presente garantía cubre los fallos y anomalías del producto siempre y cuando este se haya utilizado para los fines para los que está destinado y que su instalación, limpieza, cuidado y mantenimiento se hayan efectuado de conformidad tanto con la información descrita en estos términos y condiciones, y en el manual del usuario, como con la práctica habitual, siempre y cuando esta no entre en conflicto con el manual de usuario.
- Esta garantía no cubre defectos ni daños causados por el desgaste normal, ni daños que pudieran ser resultado de usos indebidos, instalaciones o montajes deficientes, negligencia, accidente, uso indebido o modificación del producto. A menos que se indique lo contrario en la ley aplicable, esta garantía no cubre, bajo ningún concepto, los gastos accesorios (transporte, movimiento, costes de desinstalación y reinstalación, mano de obra, etc.) ni los daños directos o indirectos.
- Si el producto presenta algún defecto, procederemos a sustituirlo o a reembolsarle su importe dentro de un plazo razonable.
- Los derechos en virtud de esta garantía tendrán vigencia en el país donde haya adquirido el producto.
- Las consultas relacionadas con la garantía deberán dirigirse a la tienda en la que adquirió el producto. La garantía es complementaria y no afecta a sus derechos legales.

PT

## Segurança

- Não bata na ferramenta nem a utilize como ferramenta de choque
- Não utilize a ferramenta sem molde
- Mantenha fora do alcance das crianças
- Selecione o molde adequado para o tubo e os elementos de fixação
- Certifique-se de que ambas as metades estão devidamente fixas antes de utilizar a ferramenta
- Utilize sempre óculos de segurança
- Não utilize a ferramenta quando estiver cansado ou sob o efeito de álcool ou drogas



### NOTA:

Estas medidas de segurança e instruções importantes não abrangem todas as condições e situações possíveis que possam ocorrer. Deve compreender que o bom senso e cuidado têm de ser aplicados pela pessoa que utiliza o produto.



### AVISO

Leia e siga todas as regras de segurança e instruções de montagem antes de montar este produto. Guarde este documento para referência futura.

## Garantia

- Empenhamo-nos especialmente na seleção cuidadosa de materiais de elevada qualidade e utilizamos técnicas de fabrico que nos permitem criar produtos que incorporam design e durabilidade. Esta FERRAMENTA DE PRESSÃO MAGNUSSON tem uma garantia de 5 anos do fabricante que abrange defeitos de fabrico a partir da data de aquisição (se comprada na loja) ou da data de entrega (se comprada online), sem custo adicional, para uma utilização doméstica normal (não profissional ou comercial).
- Para apresentar uma reclamação ao abrigo desta garantia, é necessário apresentar a prova de compra (tal como um recibo, uma fatura de compra ou outra prova admissível em conformidade com a lei em vigor). Mantenha o comprovativo de compra num lugar seguro. Para esta garantia se aplicar, o produto comprado tem de ser novo; não se aplica a produtos em segunda mão ou a produtos de exibição. Salvo disposição em contrário na lei em vigor, a garantia de qualquer produto de substituição expira no final do período de garantia do produto original.
- Esta garantia cobre defeitos e falhas de produto, desde que o produto tenha sido utilizado para o fim a que se destina e tenha sido sujeito à instalação, limpeza, manutenção e a cuidados de acordo com as informações contidas nestes termos e condições, no manual do utilizador e na prática padrão, desde que a mesma não contrarie o manual de utilizador.
- Esta garantia não cobre defeitos e danos causados pelo desgaste normal, nem danos que possam resultar de utilização indevida, instalação ou montagem incorreta, negligência, acidentes, utilizações indevidas ou modificações do produto. Salvo disposição em contrário na lei em vigor, esta garantia não abrange, em caso algum, custos auxiliares (expedição, deslocação, custos de desinstalação e reinstalação, mão de obra, etc.), ou danos directos e indirectos.
- Se o produto apresentar defeitos, iremos, dentro de um prazo razoável, proceder à substituição ou ao reembolso do produto.
- Os direitos no âmbito desta garantia têm força executiva no país onde adquiriu este produto.
- As questões relativas à garantia devem ser esclarecidas na loja onde adquiriu o produto. A garantia complementa e não afeta os seus direitos legais.

TR

**Emniyet**

- Alete vurmayın veya vurma aleti olarak kullanmayın
- Aleti, kalıplar olmadan çalıştırmayın
- Çocuklardan uzak tutun
- Boru ve teçhizat için uygun kalıbı seçin
- Aleti çalıştırmadan önce kalıbın her iki yarısının da düzgün bir şekilde sabitlendiğinden emin olun
- Her zaman koruyucu gözlük takın
- Yorgunsanız veya alkol ya da diğer uyuşturucu maddelerin etkisi altındaysanız bu aleti kullanmayın

**NOT:**

Bu önemli önlemler ve talimatlar, tüm olası koşulları ve meydana gelebilecek durumları kapsamaz. Ürünü kullanan kişi sağduyulu ve dikkatli bir şekilde hareket etmelidir.

**UYARI**

Bu ürünü monte etmeden önce tüm Güvenlik Kuralları ve Montaj Talimatlarını okuyun ve uygulayın. Bu belgeyi daha sonra başvurmak üzere saklayın.

**Garanti**

- Yüksek kaliteli malzemeler seçmeye ve tasarım ile dayanıklılığı bir arada sunan ürünler oluşturmamızı sağlayan üretim tekniklerini kullanmaya özen gösteririz. Bu MAGNUSSON PRESLEME ALETİ ürünü, normal (profesyonel veya ticari olmayan) evsel kullanım için hiçbir ek ücret olmadan, satın alma tarihinden (mağazadan satın alınmışsa) veya teslimat tarihinden (çevrimiçi olarak satın alınmışsa) itibaren üretim kusurlarına karşı 5 yıllık üretici garantisi ile sunulur.
- Bu garanti kapsamında hak talebinde bulunmak için satın alma kanıtınızı (satış makbuzu, alış faturası veya geçerli yasalarca kabul edilebilir diğer kanıtlar gibi) sunmalısınız. Lütfen satın alma kanıtınızı güvenli bir yerde saklayın. Bu garantinin geçerli olması için satın aldığınız ürün yeni olmalıdır. Bu garanti ikinci el veya teşhir ürünleri için geçerli olmayacaktır. Geçerli yasalar tarafından aksi belirtilmedikçe, bu garanti kapsamında verilen herhangi bir ikame ürün, yalnızca orijinal dönem garanti süresinin bitimine kadar garantili olacaktır.
- Standart uygulamanın kullanım kılavuzuyla çalışmaması koşuluyla, bu garanti ürünün amacına uygun kullanılmış olması ve montajı, temizliği, bakımı ve muhafazasının bu hüküm ve koşullarda, kullanım kılavuzunda ve standart uygulamada yer alan bilgiler uyarınca yapılmış olması şartıyla ürün arızalarını ve kusurlarını kapsar.
- Bu garanti normal aşınma ve eskime ya da hasar nedeniyle oluşan kusurlar ile hasarları ve uygunsuz kullanım, yanlış kurulum veya montaj, ihmal, kaza, yanlış kullanım veya ürünün değiştirilmesinden doğan hasarları kapsamaz. Geçerli yasalar tarafından aksi belirtilmedikçe bu garanti, hiçbir durumda ek masrafları (nakliye, taşıma, kaldırıp yeniden kurma, işçilik vb.) ya da doğrudan ve dolaylı zararları kapsamaz.
- Ürün kusurluysa makul bir süre içinde değişim veya iade imkanı sağlarız.
- Bu garanti kapsamındaki haklar, bu ürünün satın alındığı ülke için geçerlidir.
- Garantiye ilişkin sorular, bu ürünü satın aldığınız mağazaya yönlendirilmelidir. Garanti, temel haklarınıza ilave olarak verilir ve temel haklarınızı etkilemez.





- EN Product description
- PL Opis produktu
- RO Descrierea produsului
- PT Descrição do produto

- FR Description du produit
- DE Produktbeschreibung
- ES Descripción del producto
- TR Ürün açıklaması

- EN MAGNUSSON PRESSING TOOL FOR MULTI LAYER/PEX PIPE 12-20MM
- PL A ZACISKARKA MAGNUSSON DO RUR WIELOWARSTWOWYCH/PEX 12 – 20 MM
- RO A DISPOZITIV DE ÎNDOIT ȚEVI MAGNUSSON PENTRU ȚEVI MULTISTRAT/PEX 12-20 MM
- PT A FERRAMENTA DE PRESSÃO MAGNUSSON PARA TUBOS PEX E MULTICAMADAS, 12-20 MM

- FR A OUTIL DE COMPRESSION MAGNUSSON POUR TUYAU MULTI-COUCHE/PER 12-20 MM
- DE A MAGNUSSON PRESSWERKZEUG FÜR VERBUND- ODER PEX-ROHRE 12–20 MM
- ES A HERRAMIENTA DE PRESIÓN MAGNUSSON PARA MANGUERAS MULTICAPA/PEX 12-20 MM
- TR A 12-20 MM ÇOK KATMANLI/PEX BORULAR İÇİN MAGNUSSON PRESLEME ALETİ



- EN Technical data
- PL Dane techniczne
- RO Date tehnice
- PT Dados técnicos

- FR Données techniques
- DE Technische daten
- ES Datos técnicos
- TR Teknik veriler

EN	Crimping force:	40KN
	Working temperature:	-20° - 40°
	Crimping die for U type:	Ø16mm, 20mm
	Crimping die for TH type:	Ø12mm, 16mm, 20mm

PL	Siła zacisku:	40 kN
	Temperatura robocza:	-20° - 40°
	Matryca zaciskowa do typu U:	Ø16 mm, 20 mm
	Matryca zaciskowa do typu TH::	Ø12 mm, 16 mm, 20 mm

RO	Forță de sertizare:	40 KN
	Temperatură de lucru:	-20° - 40°
	Filieră de sertizare pentru tipul U:	Ø16 mm, 20 mm
	Filieră de sertizare pentru tipul TH:	Ø12 mm, 16 mm, 20 mm

PT	Força de engaste:	40 KN
	Temperatura de funcionamento:	-20° - 40°
	Molde de engaste para tipo U:	Ø16 mm, 20 mm
	Molde de engaste para tipo TH:	Ø12 mm, 16 mm, 20 mm

FR	Force de sertissage :	40 kN
	Température d'utilisation :	-20° - 40°
	Filière de sertissage pour type U :	Ø16 mm, 20 mm
	Filière de sertissage pour type TH :	Ø12 mm, 16 mm, 20 mm

DE	Crimpkraft:	40 kN
	Einsatztemperatur:	-20° - 40°
	Crimpbacke für Typ U:	Ø16 mm, 20 mm
	Crimpbacke für Typ TH:	Ø12 mm, 16 mm, 20 mm

ES	Fuerza de prensado:	40 KN
	Temperatura de funcionamiento:	-20° - 40°
	Terraja de prensado de tipo U:	Ø16 mm, 20 mm
	Terraja de prensado de tipo TH:	Ø12 mm, 16 mm, 20 mm

TR	Sıkıştırma kuvveti:	40 KN
	Çalışma sıcaklığı:	-20° - 40°
	U tipi için sıkıştırma kalıbı:	Ø16 mm, 20 mm
	TH tipi için sıkıştırma kalıbı:	Ø12 mm, 16 mm, 20 mm



EN Use

FR Utilisation

PL Użytkowanie

DE Benutzung

RO Utilizare

ES Uso

PT Utilização

TR Kullanım

01

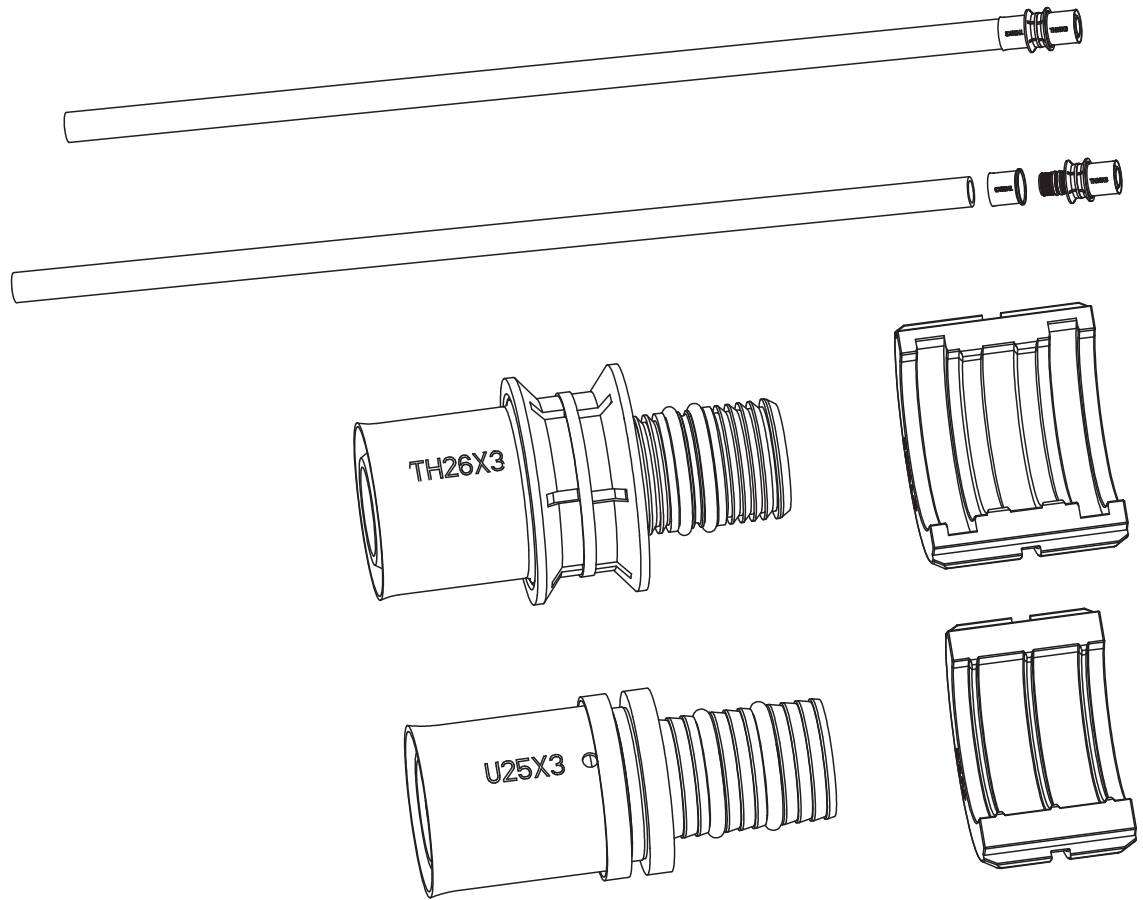

02

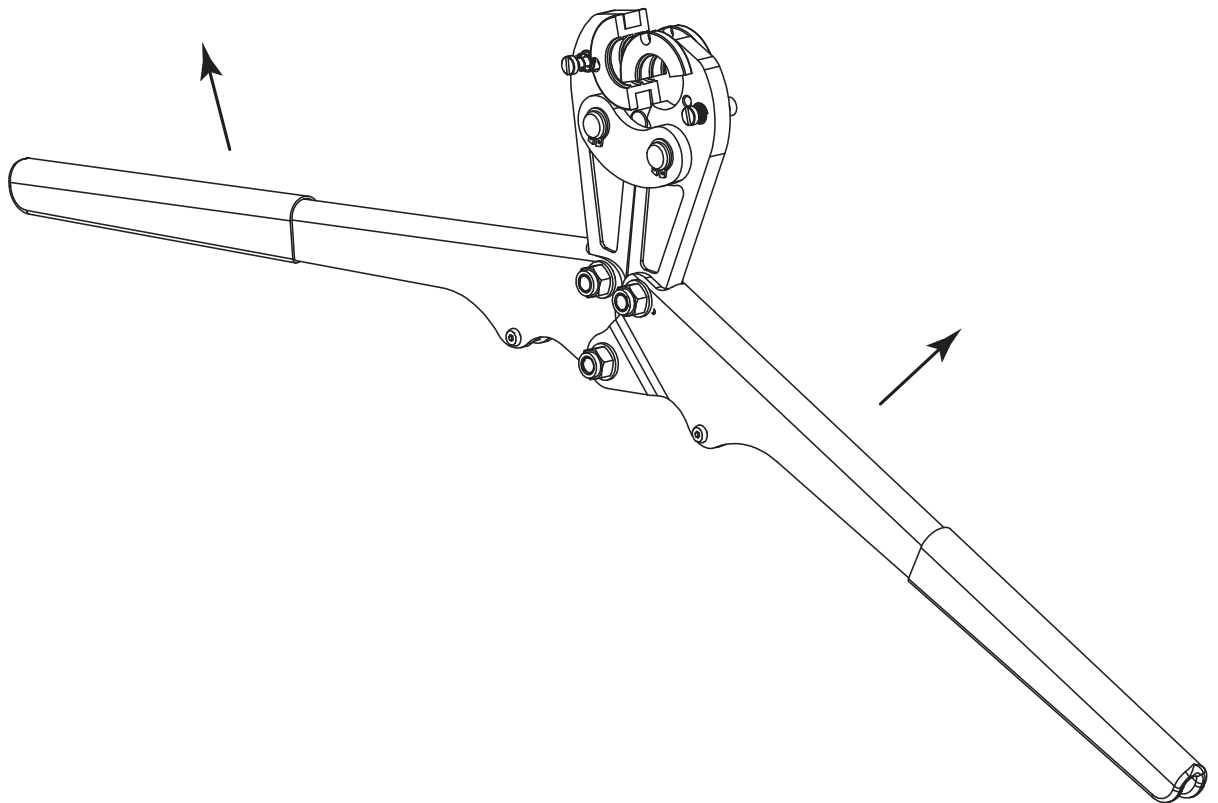



EN Use

FR Utilisation

PL Użytkowanie

DE Benutzung

RO Utilizare

ES Uso

PT Utilização

TR Kullanım

03

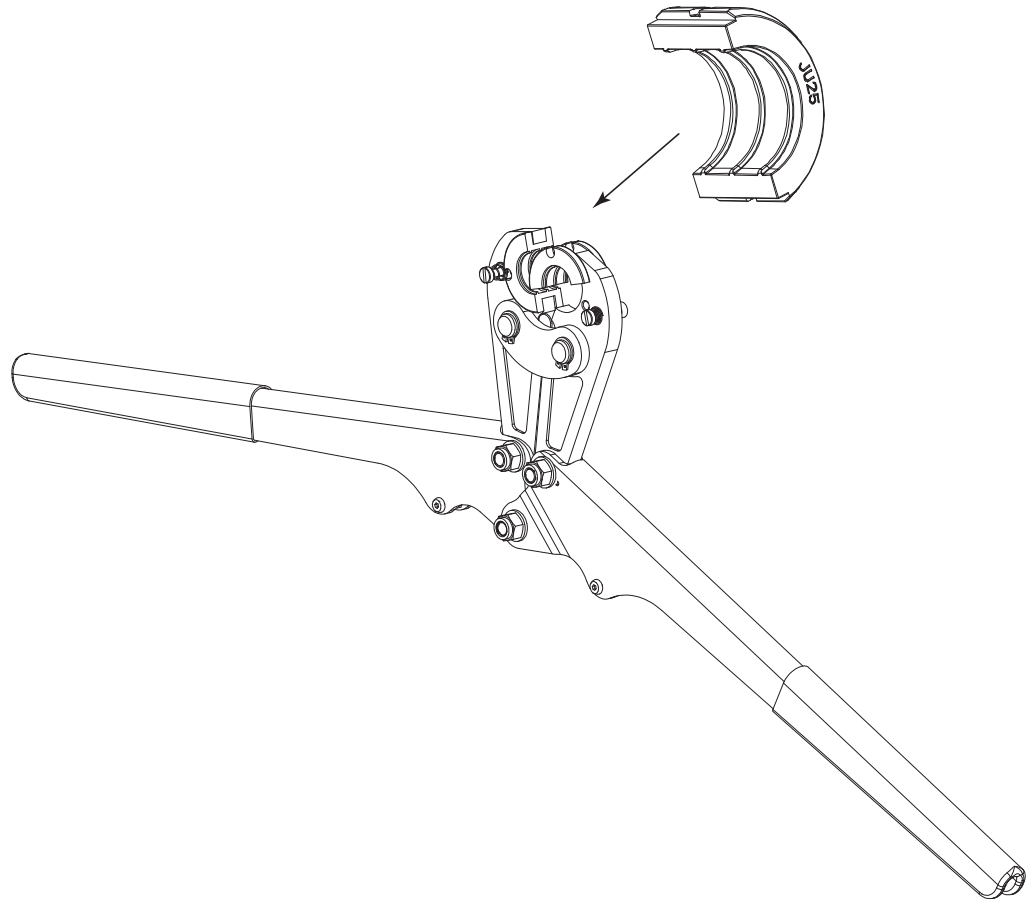

04

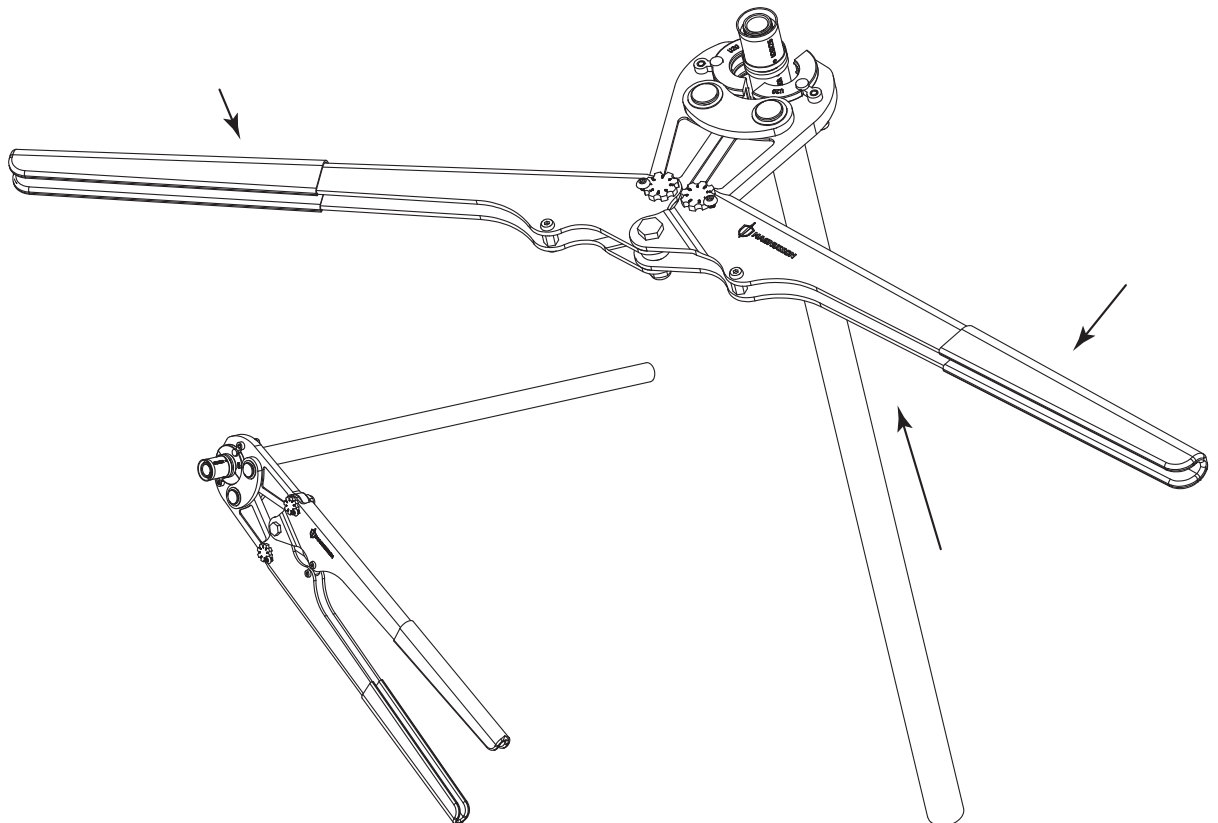



EN Use

FR Utilisation

PL Użytkowanie

DE Benutzung

RO Utilizare

ES Uso

PT Utilização

TR Kullanım

05

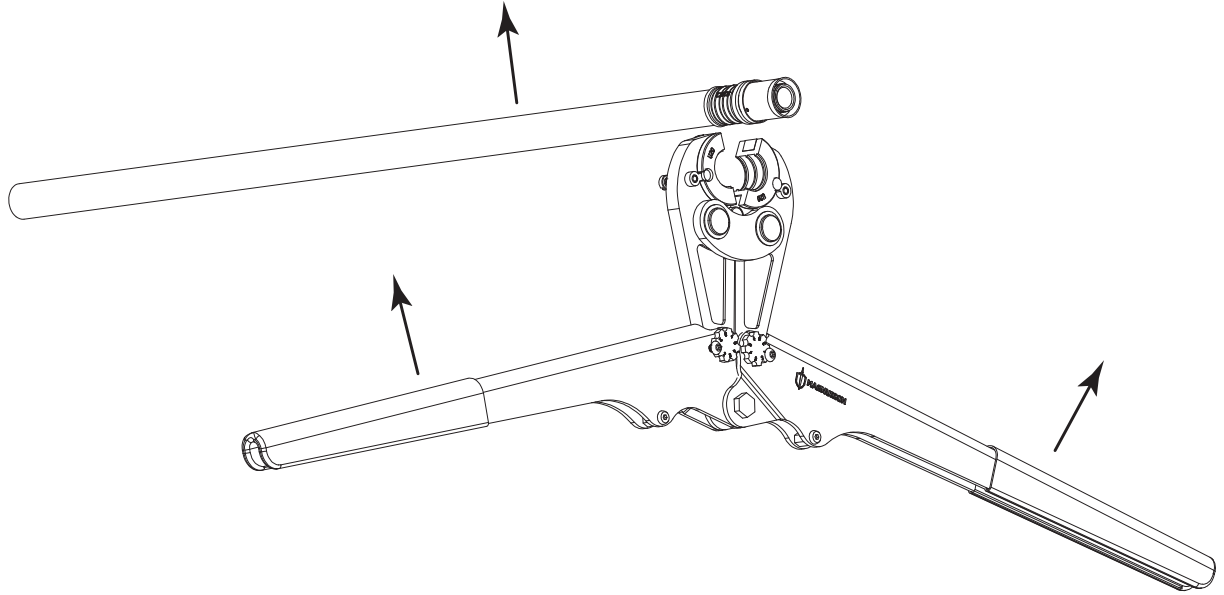

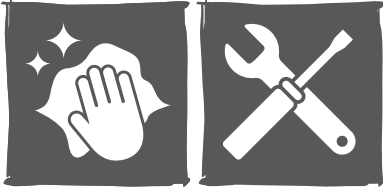

- EN Care and maintenance
- PL Czyszczenie i konserwacja
- RO Îngrijire și întreținere
- PT Cuidados e manutenção

- FR Entretien et maintenance
- DE Pflege und wartung
- ES Cuidados y mantenimiento
- TR Bakım ve onarım

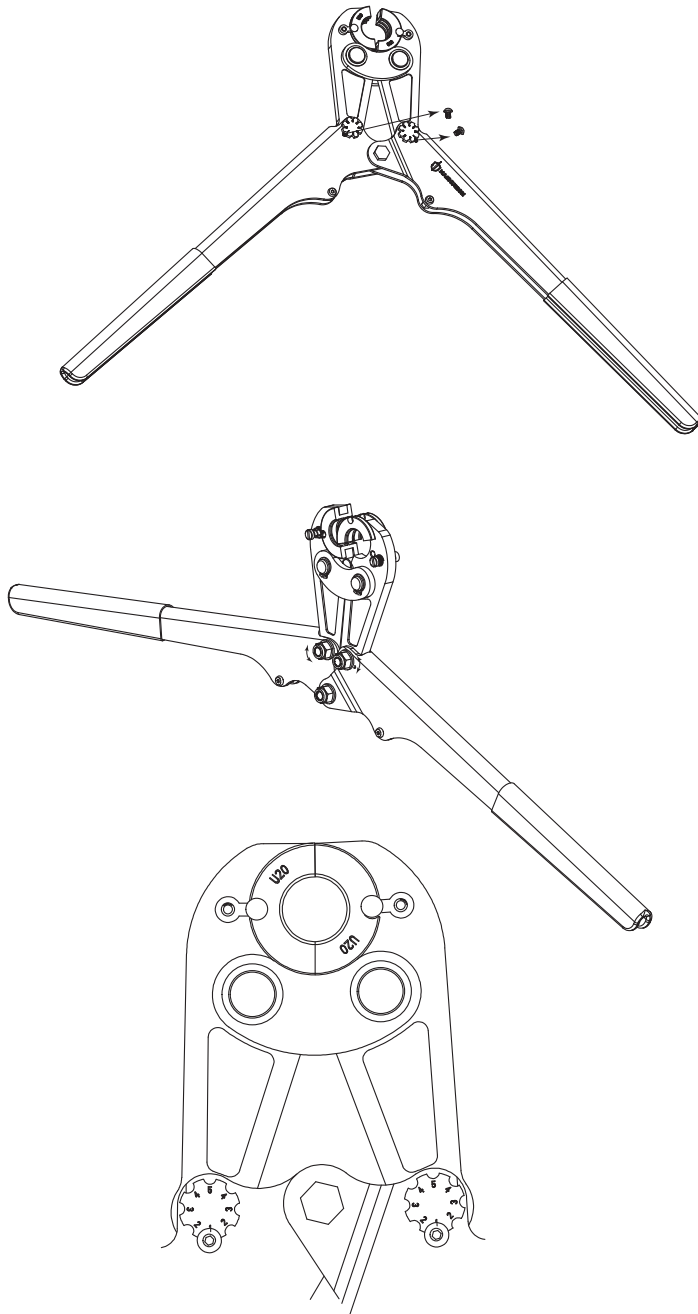
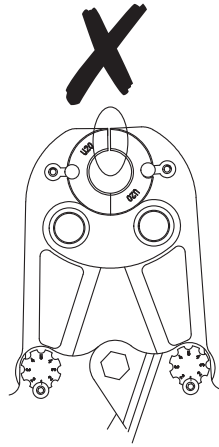
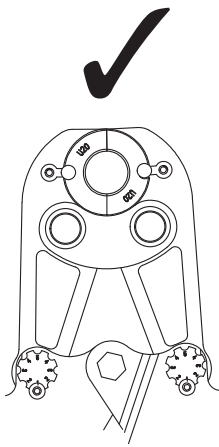

**Manufacturer • Fabricant • Producent •  
Producător • Fabricante:**

**UK Manufacturer:**

Kingfisher International Products Limited,  
3 Sheldon Square, London, W2 6PX,  
United Kingdom

**EU Manufacturer:**

Kingfisher International Products B.V.,  
Rapenburgerstraat 175E,  
1011 VM Amsterdam, The Netherlands  
[www.kingfisher.com/products](http://www.kingfisher.com/products)

**EN**

[www.diy.com](http://www.diy.com)  
[www.screwfix.com](http://www.screwfix.com)  
[www.screwfix.ie](http://www.screwfix.ie)

**To view instruction manuals online,  
visit [www.kingfisher.com/products](http://www.kingfisher.com/products)**

**FR**

[www.castorama.fr](http://www.castorama.fr)  
[www.bricodepot.fr](http://www.bricodepot.fr)

**Pour consulter les manuels d'instructions  
en ligne, rendez-vous sur le site  
[www.kingfisher.com/products](http://www.kingfisher.com/products)**

**PL**

[www.castorama.pl](http://www.castorama.pl)

**Aby zapoznać się z instrukcją obsługi online,  
odwiedź stronę [www.kingfisher.com/products](http://www.kingfisher.com/products)**

**RO**

[www.bricodepot.ro](http://www.bricodepot.ro)

**Pentru a consulta manualele de instrucțiuni  
online,  
vizitați [www.kingfisher.com/products](http://www.kingfisher.com/products)**

**ES**

[www.bricodepot.es](http://www.bricodepot.es)

**Para consultar los manuales de instrucciones  
en línea, visite [www.kingfisher.com/products](http://www.kingfisher.com/products)**

**PT**

[www.bricodepot.pt](http://www.bricodepot.pt)

**Para consultar manuais de instruções online,  
visite [www.kingfisher.com/products](http://www.kingfisher.com/products)**

**TR**

**İthalatçı Firma:**

KOÇTAŞ YAPI MARKETLERİ TİC. A.Ş.  
Taşdelen Mah. Sırrı Çelik Bulvarı No: 5  
34788 Taşdelen/Çekmeköy/İSTANBUL  
Tel: +90 216 4300300 Faks: +90 216 4844313  
[www.koctas.com.tr](http://www.koctas.com.tr)

**Kullanım kılavuzuna internet üzerinden  
ulaşmak için [www.kingfisher.com/products](http://www.kingfisher.com/products)  
adresini ziyaret edin**

Yetkili servis istasyonları ve yedek parça  
temini için aşağıda yer alan Koçtaş Müşteri  
Hattı ve Koçtaş Genel Müdürlük irtibat  
bilgilerinden faydalanınız.

**KOÇTAŞ MÜŞTERİ HİZMETLERİ**

0850 209 50 50z