

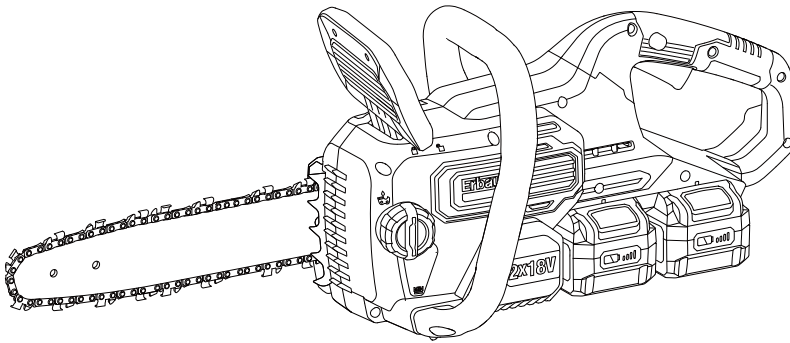

Erbauer



ECSG18-Li

EAN:5059340110950

ECSG3640-Li

EAN: 5059340110967

ORIGINAL INSTRUCTIONS



MNL_ECSG3640-Li_FR+PL_PRO_V02_BX220IM_200824

FR Notice originale

PL Instrukcje oryginalne



FR Descriptions du produit

PL Opis produktu



FR Consignes de sécurité

PL Informacje bezpieczeństwa



FR Montage

PL Montaż



FR Utilisation

PL Używanie



+



FR Soins et entretien

PL Pielęgnacja i konserwacja



FR Garantie



FR Déclaration de conformité

PL Deklaracja zgodności

FR AVERTISSEMENT !

Veillez lire tous les avertissements de sécurité et assurez-vous de leur compréhension avant d'utiliser l'outil.

PL UWAGA!

Należy uważnie przeczytać wszystkie ostrzeżenia dotyczące bezpieczeństwa i upewnić się, że są one w pełni zrozumiałe przed zastosowaniem elektronarzędzia.

**FR**

1. Pignon à chaîne
2. Orifice de graissage
3. Chaîne de sciage
4. Guide-chaîne
5. Déflecteur strié
6. Protection de la poignée avant
7. Poignée avant
8. Bouton de déverrouillage
9. Poignée arrière
10. Gâchette
11. Entrées d'air
12. Blocs-batteries (x2)
 - a. Bouton de déverrouillage
 - b. Bouton indicateur de batterie

13. Sortie d'air
14. Jauge du niveau d'huile
15. Bouchon du réservoir d'huile à chaîne
16. Couvercle du guide-chaîne
17. Couvercle du pignon d'entraînement
18. Bouton de tension de la chaîne
19. Bouton de serrage
20. Goupille de tension de la chaîne
21. Goupille de positionnement
22. Trou fileté
23. Pignon d'entraînement
24. Boulon de fixation
25. Trou de lubrification
26. Repère du sens de la chaîne
27. Orifice de positionnement

PL

1. Koło zębate
2. Otwór do smarowania
3. Łańcuch pilarki
4. Prowadnica
5. Zderzak
6. Osłona przednia
7. Uchwyt przedni
8. Przycisk zwolnienia blokady
9. Uchwyt tylny
10. Wyłącznik
11. Wloty powietrza
12. Akumulatory (2 szt.)
 - a. Przycisk zwalniający
 - b. Przycisk słupka naładowania

13. Wylot powietrza
14. Wskaźnik poziomu oleju
15. Zakrętka zbiornika na olej do łańcucha
16. Osłona prowadnicy
17. Osłona napędowego koła zębatego
18. Pokrętło naciągu łańcucha
19. Zacisk
20. Sworzeń naciągu łańcucha
21. Sworzeń ustawiający
22. Otwór gwintowany
23. Napędowe koło zębate
24. Śruba mocująca
25. Złącze oliwienia
26. Wskaźnik kierunku łańcucha
27. Otwór ustawiający



FR Descriptions du produit

PL Opis produktu

1

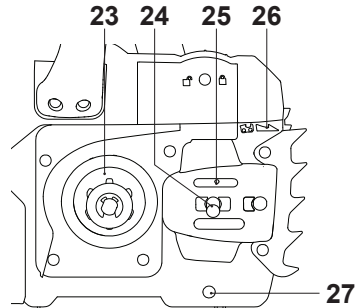
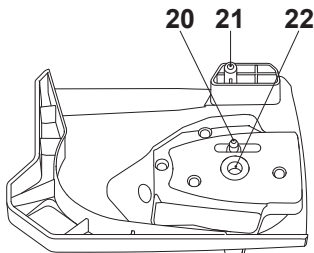
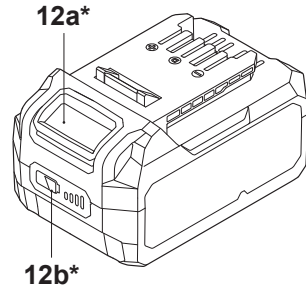
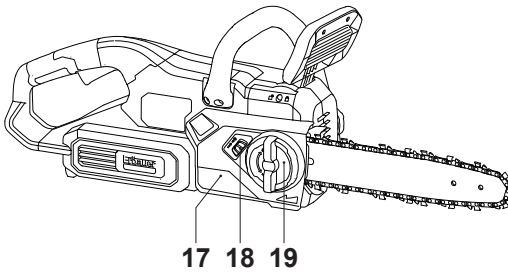
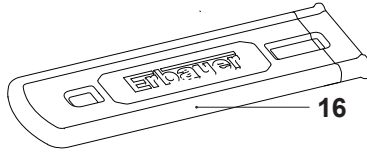
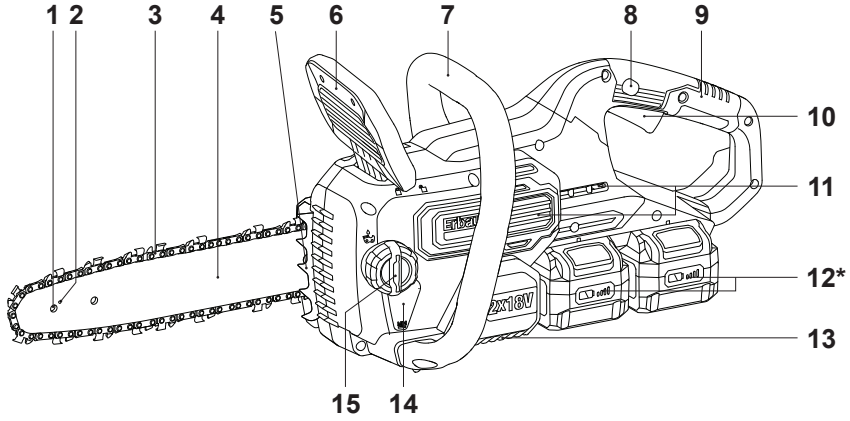

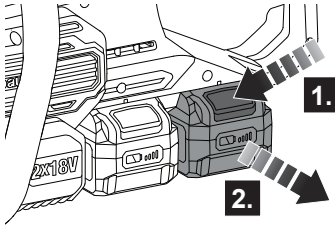
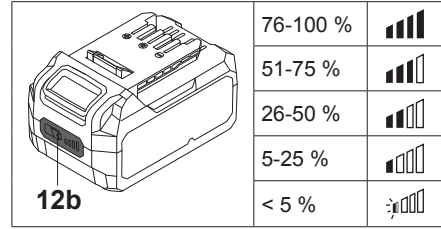
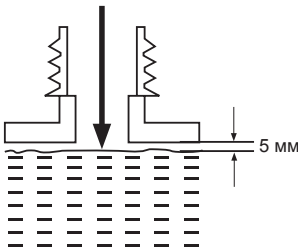
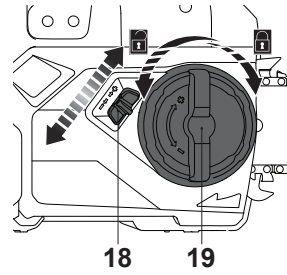
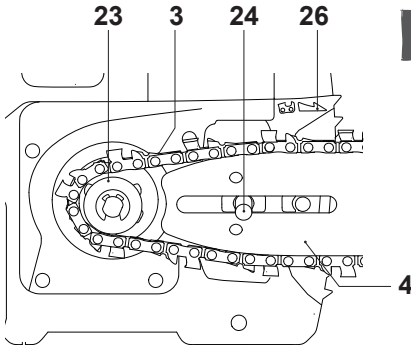
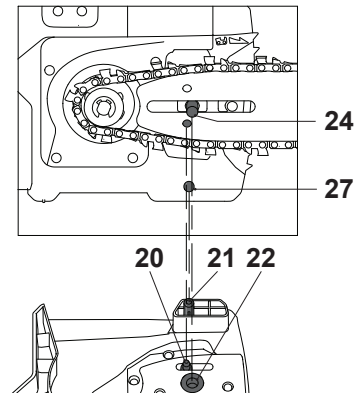
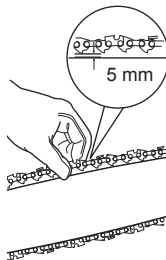
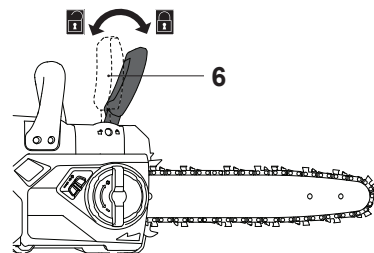
**A****B****C****D****E****F****G****H**



I

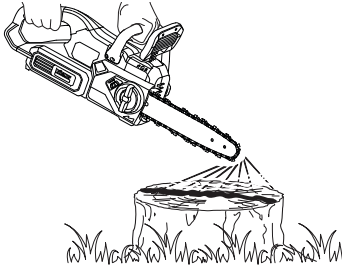

J

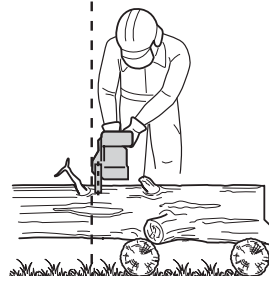

K

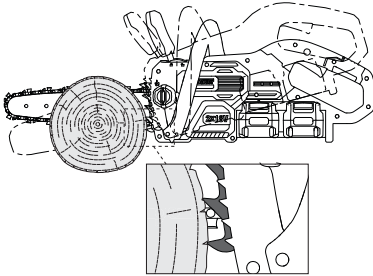

L

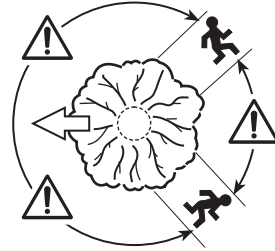

M

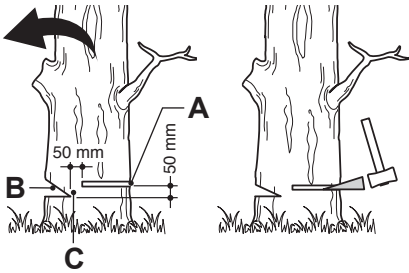

N

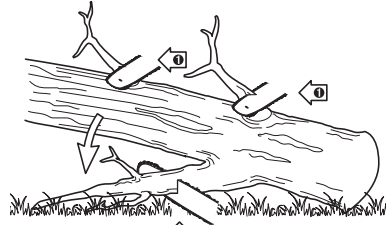

O



P

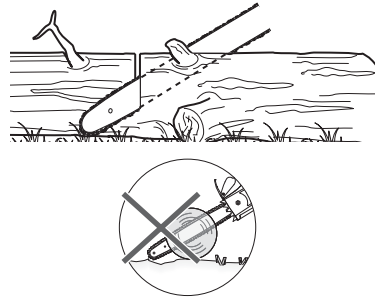



Q

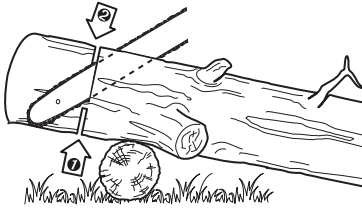

R

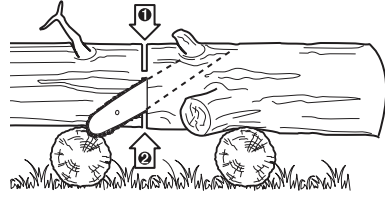

S



T



U

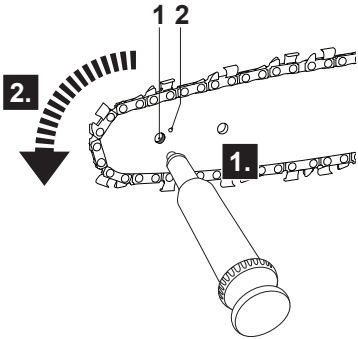

V

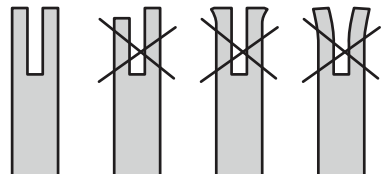



Consignes de sécurité

AVERTISSEMENTS DE SÉCURITÉ GÉNÉRAUX POUR L'OUTIL



AVERTISSEMENT Lire tous les avertissements de sécurité et toutes les instructions. Ne pas suivre les avertissements et instructions peut donner lieu à un choc électrique, un incendie et/ou une blessure sérieuse.

Conserver tous les avertissements et toutes les instructions pour pouvoir s'y reporter ultérieurement.

Le terme «outil» dans les avertissements fait référence à votre outil électrique alimenté par le secteur (avec cordon d'alimentation) ou votre outil fonctionnant sur batterie (sans cordon d'alimentation).

1) SÉCURITÉ DE LA ZONE DE TRAVAIL

- a) **Conserver la zone de travail propre et bien éclairée.** *Les zones en désordre ou sombres sont propices aux accidents.*
- b) **Ne pas faire fonctionner les outils électriques en atmosphère explosive, par exemple en présence de liquides inflammables, de gaz ou de poussières.** *Les outils électriques produisent des étincelles qui peuvent enflammer les poussières ou les fumées.*
- c) **Maintenir les enfants et les personnes présentes à l'écart pendant l'utilisation de l'outil.** *Les distractions peuvent vous faire perdre le contrôle de l'outil.*

2) SÉCURITÉ ÉLECTRIQUE

- a) **Il faut que les fiches de l'outil électrique soient adaptées au socle. Ne jamais modifier la fiche de quelque façon que ce soit. Ne pas utiliser d'adaptateurs avec des outils à branchement de terre.** *Des fiches non modifiées et des socles adaptés réduiront le risque de choc électrique.*
- b) **Eviter tout contact du corps avec des surfaces reliées à la terre telles que les tuyaux, les radiateurs, les cuisinières et les réfrigérateurs.** *Il existe un risque accru de choc électrique si votre corps est relié à la terre.*
- c) **Ne pas exposer les outils à la pluie ou à des conditions humides.** *La pénétration d'eau à l'intérieur d'un outil augmentera le risque de choc électrique.*
- d) **Ne pas maltraiter le cordon. Ne jamais utiliser le cordon pour porter, tirer ou débrancher l'outil. Maintenir le cordon à l'écart de la chaleur, du lubrifiant, des arêtes ou des parties en mouvement.** *Des cordons endommagés ou emmêlés augmentent le risque de choc électrique.*



- e) **Lorsqu'on utilise un outil à l'extérieur, utiliser un prolongateur adapté à l'utilisation extérieure.** *L'utilisation d'un cordon adapté à l'utilisation extérieure réduit le risque de choc électrique.*
- f) **Si l'usage d'un outil dans un emplacement humide est inévitable, utiliser une alimentation protégée par un dispositif à courant résiduel résiduel (RCD).** *L'usage d'un RCD réduit le risque de choc électrique.*



Le terme "dispositif à courant résiduel (RCD)" peut être remplacé par le terme "disjoncteur détecteur de fuites à la terre (GFCI, ground fault circuit interrupter)" ou "interrupteur de circuit de fuite à la terre (ELCB, earth leakage circuit breaker)".

3) SÉCURITÉ DES PERSONNES

- a) **Rester vigilant, regarder ce que vous êtes en train de faire et faire preuve de bon sens dans votre utilisation de l'outil. Ne pas utiliser un outil lorsque vous êtes fatigué ou sous l'emprise de drogues, d'alcool ou de médicaments.** *Un moment d'inattention en cours d'utilisation d'un outil peut entraîner des blessures graves des personnes.*
- b) **Utiliser un équipement de sécurité. Toujours porter une protection pour les yeux.** *Les équipements de sécurité tels que les masques contre les poussières, les chaussures de sécurité antidérapantes, les casques ou les protections acoustiques utilisés pour les conditions appropriées réduiront les blessures de personnes.*
- c) **Eviter tout démarrage intempestif. S'assurer que l'interrupteur est en position arrêt avant de brancher l'outil au secteur et/ou au bloc de batteries, de le ramasser ou de le porter.** *Porter les outils en ayant le doigt sur l'interrupteur ou brancher des outils dont l'interrupteur est en position marche est source d'accidents.*
- d) **Retirer toute clé de réglage avant de mettre l'outil en marche.** *Une clé laissée fixée sur une partie tournante de l'outil peut donner lieu à des blessures de personnes.*
- e) **Ne pas se précipiter. Garder une position et un équilibre adaptés à tout moment.** *Cela permet un meilleur contrôle de l'outil dans des situations inattendues.*
- f) **S'habiller de manière adaptée. Ne pas porter de vêtements amples ou de bijoux. Garder les cheveux, les vêtements et les gants à distance des parties en mouvement.** *Des vêtements amples, des bijoux ou les cheveux longs peuvent être pris dans des parties en mouvement.*
- g) **Si des dispositifs sont fournis pour le raccordement d'équipements pour l'extraction et la récupération des poussières, s'assurer qu'ils sont connectés et correctement utilisés.** *Utiliser des collecteurs de poussière peut réduire les risques dus aux poussières.*

4) UTILISATION ET ENTRETIEN DE L'OUTIL

- a) **Ne pas forcer l'outil. Utiliser l'outil adapté à votre application.** *L'outil adapté réalisera mieux le travail et de manière plus sûre au régime pour lequel il a été construit.*
- b) **Ne pas utiliser l'outil si l'interrupteur ne permet pas de passer de l'état de marche à arrêt et vice versa.** *Tout outil qui ne peut pas être commandé par l'interrupteur est dangereux et il faut le réparer.*
- c) **Débrancher la fiche de la source d'alimentation en courant et/ou le bloc de batteries de l'outil avant tout réglage, changement d'accessoires ou avant de ranger l'outil.** *De telles mesures de sécurité préventives réduisent le risque de démarrage accidentel de l'outil.*
- d) **Conserver les outils à l'arrêt hors de la portée des enfants et ne pas permettre à des personnes ne connaissant pas l'outil ou les présentes instructions de le faire fonctionner.** *Les outils sont dangereux entre les mains d'utilisateurs novices.*
- e) **Observer la maintenance de l'outil. Vérifier qu'il n'y a pas de mauvais alignement ou de blocage des parties mobiles, des pièces cassées ou toute autre condition pouvant affecter le fonctionnement de l'outil. En cas de dommages, faire réparer l'outil avant de l'utiliser.** *De nombreux accidents sont dus à des outils mal entretenus.*
- f) **Garder affûtés et propres les outils permettant de couper.** *Des outils destinés à couper correctement entretenus avec des pièces coupantes tranchantes sont moins susceptibles de bloquer et sont plus faciles à contrôler.*
- g) **Utiliser l'outil, les accessoires et les lames etc., conformément à ces instructions, en tenant compte des conditions de travail et du travail à réaliser.** *L'utilisation de l'outil pour des opérations différentes de celles prévues pourrait donner lieu à des situations dangereuses.*

5) UTILISATION DES OUTILS FONCTIONNANT SUR BATTERIES ET PRÉCAUTIONS D'EMPLOI

- a) **Ne recharger qu'avec le chargeur spécifié par le fabricant.** *Un chargeur qui est adapté à un type de bloc de batteries peut créer un risque de feu lorsqu'il est utilisé avec un autre type de bloc de batteries.*
- b) **N'utiliser les outils qu'avec des blocs de batteries spécifiquement désignés.** *L'utilisation de tout autre bloc de batteries peut créer un risque de blessure et de feu.*
- c) **Lorsqu'un bloc de batteries n'est pas utilisé, le maintenir à l'écart de tout autre objet métallique, par exemple trombones, pièces de monnaie, clés, clous, vis ou autres objets de petite taille qui peuvent donner lieu à une connexion d'une borne à une autre.** *Le court-circuitage des bornes d'une batterie entre elles peut causer des brûlures ou un feu.*
- d) **Dans de mauvaises conditions, du liquide peut être éjecté de la batterie; éviter tout contact. En cas de contact accidentel, nettoyer à l'eau. Si le liquide entre en contact avec les yeux, rechercher en plus une aide médicale.** *Le liquide éjecté des batteries peut causer des irritations ou des brûlures.*

6) MAINTENANCE ET ENTRETIEN

- a) **Faire entretenir l'outil par un réparateur qualifié utilisant uniquement des pièces de rechange identiques. Cela assurera que la sécurité de l'outil est maintenue.**

AVERTISSEMENTS DE SÉCURITÉ DE LA SCIE À CHAÎNE:

- **N'approchez aucune partie du corps de la chaîne coupante lorsque la scie à chaîne fonctionne. Avant de mettre en marche la scie à chaîne, s'assurer que la chaîne coupante n'est pas en contact avec quoi que ce soit. Un moment d'inattention au cours de l'utilisation des scies à chaîne peut provoquer l'accrochage de votre vêtement ou d'une partie du corps à la chaîne coupante.**
- **Toujours tenir la poignée arrière de la scie à chaîne avec la main droite et la poignée avant avec la main gauche. Tenir la scie à chaîne en inversant les mains augmente le risque d'accident corporel et il convient de ne jamais le faire.**



Pour les scies à chaîne conçues avec le guide-chaîne situé du côté gauche, la référence aux positions de la «main droite» et de la «main gauche» est inversée.

- **Tenir l'outil uniquement par les surfaces de préhension isolées car la scie à chaîne peut entrer en contact avec le câblage non apparent. Les chaînes de scie entrant en contact avec un fil "sous tension" peuvent mettre "sous tension" les parties métalliques exposées de l'outil électrique et provoquer un choc électrique sur l'opérateur.**
- **Porter des verres de sécurité et une protection auditive. Un équipement supplémentaire de protection pour la tête, les mains, les jambes et les pieds est recommandé. Un vêtement de protection approprié réduira les accidents corporels provoqués par des débris volants ou un contact accidentel avec la chaîne coupante.**
- **Ne pas faire fonctionner une scie à chaîne dans un arbre. La mise en marche d'une scie à chaîne dans un arbre peut entraîner un accident corporel.**
- **Toujours maintenir une assise de pied appropriée et faire fonctionner la scie à chaîne uniquement en se tenant sur une surface fixe, sûre et de niveau. Des surfaces glissantes ou instables telles que des échelles peuvent provoquer une perte d'équilibre ou de contrôle de la scie à chaîne.**
- **Lors de la coupe d'une branche qui est sous contrainte être vigilant au risque de retour élastique. Lorsque la tension des fibres de bois est relâchée, la branche sous un effet ressort peut frapper l'opérateur et/ou projeter la scie à chaîne hors de contrôle.**
- **Faire preuve d'une extrême prudence lors de la coupe de broussailles et de jeunes arbustes. Les matériaux fins peuvent agripper la chaîne coupante et être projetés tel un fouet en votre direction, ou vous faire perdre l'équilibre sous l'effet de la traction.**



FR

- **Tenir la scie à chaîne par la poignée avant avec mise hors tension de la scie à chaîne et à distance des parties du corps. Pendant le transport ou l'entreposage de la scie à chaîne, toujours la recouvrir du protecteur de chaîne.** *Une manipulation appropriée de la scie à chaîne réduira la probabilité du contact accidentel avec la chaîne coupante mobile.*
- **Suivre les instructions concernant les accessoires de lubrification, de tension et de changement de chaîne.** *Une chaîne dont la tension et la lubrification sont incorrectes peut soit rompre soit accroître le risque de rebond.*
- **Garder les poignées sèches, propres et dépourvues d'huile et de graisse.** *Des poignées grasses, huileuses sont glissantes et provoquent ainsi une perte de contrôle.*
- **Couper uniquement du bois. Ne pas utiliser la scie à chaîne à des fins non prévues.** *Par exemple: ne pas utiliser la scie à chaîne pour couper des matériaux plastiques, de maçonnerie ou de construction autres que le bois. L'utilisation de la scie à chaîne pour des opérations différentes de celles prévues peut provoquer des situations dangereuses.*

Causes de rebonds et prévention par l'opérateur:

Le rebond peut se produire lorsque le bec ou l'extrémité du guide-chaîne touche un objet, ou lorsque le bois se resserre et pince la chaîne coupante dans la section de coupe.

Le contact de l'extrémité peut dans certains cas provoquer une réaction inverse soudaine, en faisant rebondir le guide-chaîne vers le haut et l'arrière vers l'opérateur.

Le pincement de la chaîne coupante sur la partie supérieure du guide-chaîne peut repousser brutalement le guide-chaîne vers l'opérateur.

L'une ou l'autre de ces réactions peut provoquer une perte de contrôle de la scie susceptible d'entraîner un accident corporel grave. Ne pas compter exclusivement que sur les dispositifs de sécurité intégrés dans votre scie. En tant qu'utilisateur de scie à chaîne, il convient de prendre toutes mesures pour éliminer le risque d'accident ou de blessure lors de vos travaux de coupe.

Le rebond résulte d'un mauvais usage de l'outil et/ou de procédures ou de conditions de fonctionnement incorrectes et peut être évité en prenant les précautions appropriées spécifiées ci-dessous:

- **Maintenir la scie des deux mains fermement avec les pouces et les doigts encerclant les poignées de la scie et placer votre corps et vos bras pour vous permettre de résister aux forces de rebond.** *Les forces de rebond peuvent être maîtrisées par l'opérateur, si des précautions appropriées sont prises. Ne pas laisser partir la scie à chaîne.*



Une illustration possible de cette mise en garde est proposée à la Figure 103.

- **Ne pas tendre le bras trop loin et ne pas couper au-dessus de la hauteur de l'épaule.** *Cela contribue à empêcher les contacts d'extrémité involontaires et permet un meilleur contrôle de la scie à chaîne dans des situations imprévues.*
- **N'utiliser que les guides et les chaînes de rechange spécifiés par le fabricant.** *Des guides et chaînes de rechange incorrects peuvent provoquer une rupture de chaîne et/ou des rebonds.*
- **Suivre les instructions du fabricant concernant l'affûtage et l'entretien de la scie à chaîne.** *Une diminution du niveau du calibre de profondeur peut conduire à une augmentation de rebonds.*

AVERTISSEMENTS DE SÉCURITÉ POUR L'UTILISATION DE TRONÇONNEUSES

- Retirez toujours retirer le bloc-batterie avant le montage, le réglage ou le nettoyage, et avant de laisser la machine sans surveillance pour quelque durée que ce soit.
- Vérification de l'intégrité, du montage et du réglage de la tronçonneuse (voir détails ci-dessous) avant de commencer à travailler. Réitérez la vérification régulièrement pendant votre travail.
- Il est recommandé que l'utilisateur inexpérimenté reçoive une formation pratique dans l'utilisation de la tronçonneuse et de l'équipement de protection par un utilisateur expérimenté. La pratique initiale devrait être la coupe de bûches sur un tréteau ou un support.
- Cet outil ne convient pas à une utilisation par des personnes (enfants inclus) présentant des capacités physiques, sensorielles ou mentales réduites, ou manquant d'expérience et de connaissances, à moins qu'elles ne soient surveillées ou aient reçu des instructions concernant l'usage de l'appareil par une personne responsable de leur sécurité. Les enfants doivent être surveillés afin qu'ils ne jouent pas avec l'appareil.
- Les enfants et adolescents, à l'exception des apprentis âgés de plus de 16 ans et sous surveillance, ne doivent pas utiliser la tronçonneuse. Cela s'applique également aux personnes qui ne savent pas ou pas suffisamment manipuler la tronçonneuse.
- Le mode d'emploi doit toujours être à portée de main. Les personnes en mauvaise santé ou fatiguées ne doivent pas utiliser la tronçonneuse.
- Attendez toujours l'arrêt complet de la chaîne avant de poser l'appareil.
- Assurez-vous que les orifices d'aération sont toujours dégagés et propres. Les nettoyer si nécessaire avec une brosse à poils doux. Des orifices d'aération obstrués peuvent provoquer une surchauffe et des dommages au produit.
- Éteignez immédiatement l'outil si vous êtes troublé par quelqu'un entrant dans l'aire de travail pendant que vous travaillez.
- Ne vous surmenez pas. Faites régulièrement des pauses pour garantir que vous puissiez rester concentré sur le travail et conserver un contrôle total de l'appareil.
- Ne travaillez jamais avec le bout de la chaîne.

AVERTISSEMENTS DE SÉCURITÉ POUR LES BLOCS-BATTERIES

- **Vérifiez que l'interrupteur est sur la position arrêt avant d'insérer le bloc-batterie.** L'insertion du bloc-batterie dans des machines avec l'interrupteur sur marche peut provoquer des accidents.
- **Utilisez uniquement des blocs-batteries d'origine spécialement conçus pour cet appareil.** L'utilisation de tout autre bloc-batterie peut créer un risque de blessure ou d'incendie.
- **N'ouvrez pas la batterie.** Risque de court-circuit.
- **Protégez la batterie contre la chaleur (par exemple contre un ensoleillement intense continu et le feu), l'eau et l'humidité.** Risque d'explosion.
- **En cas de dommage et d'une utilisation impropre de la batterie, une diffusion de vapeurs est possible. Aérez la zone et consultez un avis médical en cas de problème.** Les vapeurs peuvent irriter le système respiratoire.
- **Utilisez le bloc-batterie uniquement en association avec ce produit et/ou la famille de produits.** Cette simple mesure protège la batterie contre une surcharge dangereuse.
- **La batterie peut être endommagée par des objets pointus tels que clous ou tournevis ou par une force externe exercée.** Un court-circuit interne peut avoir lieu et la batterie peut brûler, émettre de la fumée, exploser ou surchauffer.
- **Ne pas court-circuiter la batterie.** Un risque d'explosion existe.
- Utilisez la batterie uniquement dans la plage de température entre 0 °C et 40 °C. Par exemple, ne laissez pas la batterie dans une voiture en été.
- Si vous envisagez de stocker la batterie pendant une période prolongée sans l'utiliser, stockez alors la batterie à température ambiante (19 °C à 25 °C), chargée à environ 30 - 50 % de sa capacité.
En cas de stockage prolongé, effectuez un chargement rapide de la batterie une fois par an pour éviter le déchargement excessif.
- Nettoyez de temps en temps les fentes d'aération et les broches de contact du bloc-batterie avec une brosse à poils doux, propre et sèche.

VIBRATION ET RÉDUCTION DU BRUIT

Pour réduire l'impact de l'émission sonore et vibratoire, limiter le temps d'utilisation, utiliser des modes opérationnels à faible niveau vibratoire et sonore et porter des équipements de protection individuelle.

Prendre en considération les points suivants pour minimiser les risques d'exposition aux vibrations et aux bruits :

1. Utiliser le produit tel que cela est prévu par sa conception et le présent mode d'emploi.
2. S'assurer que le produit est en bon état et bien entretenu.
3. Utiliser des accessoires adaptés au produit et s'assurer qu'ils sont en bon état.
4. Conserver une prise ferme sur les poignées / surface de préhension.
5. Entretenir ce produit en conformité avec ce mode d'emploi et bien le lubrifier (le cas échéant).

6. Organisez votre travail de façon à répartir l'utilisation d'outils hautement vibratoires sur une période plus longue.
7. L'utilisation prolongée du produit expose l'utilisateur à des vibrations pouvant provoquer une série de symptômes collectivement connus en tant que syndrome vibratoire mains-bras, par ex. blanchiment des doigts ; ainsi que des maladies spécifiques telles que le syndrome du canal carpien. Pour réduire ce risque lors de l'usage du produit, portez toujours des gants de protection et gardez vos mains au chaud.

URGENCE

Familiarisez-vous à l'utilisation de ce produit à l'aide du présent mode d'emploi.

Mémoriser les consignes de sécurité et les suivre à la lettre. Cela permet de prévenir les risques et dangers.

- a) Être toujours vigilant lors de l'utilisation de ce produit, afin de pouvoir identifier et gérer rapidement les risques. Une intervention rapide peut permettre de prévenir une blessure grave et un dégât matériel.
- b) Éteindre et retirer le bloc-batterie en cas de dysfonctionnements. Faire vérifier l'outil électrique par un professionnel qualifié et le faire réparer si besoin avant de le réutiliser.

RISQUES RÉSIDUELS

Même si vous utilisez ce produit en conformité avec toutes les exigences en matière de sécurité, des risques éventuels de blessure et de dommage persistent. Les dangers suivants peuvent apparaître en lien avec la structure et la conception de ce produit :

1. Des atteintes à la santé résultant de l'émission vibratoire si le produit est utilisé sur une période prolongée ou n'est pas géré d'une manière adaptée ou s'il n'est pas entretenu correctement.
2. Blessures et dégâts matériels liés aux accessoires cassés ou à l'impact soudain pendant l'utilisation avec des objets cachés.
3. Risque de blessure et de dégât matériel provoqué par la projection d'objets ou d'accessoires de qualité médiocre.



AVERTISSEMENT ! Ce produit émet un champ électromagnétique pendant le fonctionnement ! Ce champ peut dans certaines circonstances interférer avec des implants médicaux actifs ou passifs ! Pour réduire le risque de blessures sérieuses ou fatales, nous conseillons aux personnes porteuses d'implants médicaux de consulter leur médecin et le fabricant de l'implant médical avant d'utiliser ce produit !

FR



Montage

01 Déballage

1. Déballez toutes les pièces et placez-les sur une surface plate et stable.
2. Retirez tous les matériaux d'emballage et les dispositifs d'expédition, le cas échéant.
3. Assurez-vous que le contenu livré est complet et intact. Si vous constatez des pièces manquantes ou endommagées, n'utilisez pas le produit, mais contactez votre revendeur. L'utilisation d'un produit incomplet ou endommagé représente un risque pour les personnes et les biens.
4. Assurez-vous que vous avez tous les accessoires et outils nécessaires au montage et à l'utilisation. Cela inclut également un équipement de protection individuelle adapté.



AVERTISSEMENT ! Le produit doit être entièrement monté avant l'utilisation ! Ne pas utiliser un produit s'il est uniquement monté partiellement ou assemblé avec des pièces endommagées !



Porter des gants de protection pour les travaux d'assemblage et poser toujours le produit sur une surface plate et stable pendant le montage.

Suivre les instructions d'assemblage étape par étape et utiliser les images fournies comme guide visuel pour assembler facilement le produit !



Ne pas insérer le bloc-batterie avant que l'outil électrique soit complètement assemblé !



AVERTISSEMENT ! Le produit et l'emballage ne sont pas des jouets ! Les enfants ne doivent pas jouer avec des sacs en plastique, les films et les petites pièces ! Il existe un danger d'étouffement et de suffocation !

02 Bloc-batterie



2 blocs-batteries de même type, tel que spécifié dans le présent mode d'emploi, doivent être utilisés avec le produit. Insérez et retirez toujours les 2 blocs-batteries en même temps. Le produit ne peut pas fonctionner avec un seul bloc-batterie.

Insertion (Image A)

Coulissez les 2 blocs-batteries dans les compartiments sous la poignée arrière un par un jusqu'à ce que chacun soit fermement bloqué en position.

Retrait (Image A)

Appuyez sur le bouton de déverrouillage (12a) du bloc-batterie et retirez le bloc-batterie de l'outil électrique.



AVERTISSEMENT ! Retirez le bloc-batterie avant l'assemblage, le nettoyage, les réglages, l'entretien, le rangement et le transport.



Vérifier la capacité de la batterie (Image B)

Le bloc-batterie li-ion (12) est équipé d'un indicateur de batterie (12b) servant à indiquer la capacité restante du bloc-batterie. Appuyez sur le bouton indicateur de batterie (12b) pour vérifier la capacité de la batterie (Image B). La LED reste allumée pendant environ 5 secondes.

Chargement

Il peut être nécessaire de charger la batterie avant la première utilisation. Chargez uniquement avec le chargeur adapté Erbauer.

Veillez vous référer au manuel d'utilisation du chargeur pour de plus amples détails sur le processus de charge.

03 Huile de lubrification de la chaîne



AVERTISSEMENT ! Le produit n'est pas rempli d'huile de chaîne. Il est essentiel de remplir le produit avec de l'huile de chaîne avant de l'utiliser ! Ne faites jamais fonctionner le produit sans huile de chaîne, car cela provoquera un dommage important au produit !

L'utilisation de la chaîne de sciage à sec ou avec trop peu d'huile de chaîne diminue l'efficacité de coupe, réduit la durée de vie du produit et provoque une usure rapide de la chaîne de sciage et du guide-chaîne en raison de la surchauffe !

Un manque d'huile de chaîne se manifeste par de la fumée ou une décoloration du guide !

Une lubrification adaptée de la chaîne de sciage pendant les opérations de coupe est essentielle pour réduire le frottement avec le guide-chaîne !

Ajoutez immédiatement de l'huile de chaîne lorsque le niveau d'huile est inférieur au repère "Min" sur la jauge du niveau d'huile (14).

1. Placez le produit de façon à ce que le bouchon du réservoir d'huile de chaîne (15) soit orienté vers le haut.
2. Dévissez le bouchon et vérifiez le niveau d'huile. Remplissez le réservoir avec de l'huile de lubrification de chaîne si le niveau est à plus de 2 cm en dessous du bord intérieur du réservoir. Nous recommandons d'utiliser une huile de chaîne respectueuse de l'environnement, biodégradable et adaptée à une utilisation avec une tronçonneuse. N'utilisez jamais de l'huile recyclée/usagée. L'utilisation d'huile non autorisée annule la garantie.
3. Ne remplissez pas trop et laissez un espace d'environ 5 mm entre le niveau d'huile et le bord intérieur du réservoir pour permettre tout expansion (Image C).
4. Revissez fermement le bouchon.

04 Guide-chaîne et chaîne de sciage



AVERTISSEMENT ! Utilisez uniquement le guide-chaîne et la chaîne de sciage conformément à ce qui est défini dans les caractéristiques techniques. N'insérez pas le bloc-batterie avant que la tronçonneuse soit complètement assemblée. Portez toujours des gants de protection !

Fixation du guide-chaîne et de la chaîne de sciage

1. Desserrez le bouton de serrage (19) dans le sens antihoraire et retirez le couvercle du pignon d'entraînement (17, Image D.).
2. Tournez la molette de tension de la chaîne (18) de manière à ce que la goupille de tension de la chaîne (20) se déplace vers le pignon d'entraînement (23) jusqu'à la butée.



3. Placez la chaîne de sciage (3) autour du guide-chaîne (4), puis sur le pignon d'entraînement. Assurez-vous que le guide-chaîne est correctement positionné sur le boulon de fixation (24) et le "couteau" de la chaîne de sciage correspond au repère du sens de la chaîne (26) situé sur le carter en plastique (Image E).
4. Fixez le couvercle du pignon d'entraînement (17) au carter de manière à ce que les trous/goupilles et le boulon de fixation (24)/trou fileté (22) soient correctement alignés les uns avec les autres (Image F). Tournez le bouton de serrage dans le sens horaire de manière à ce que le guide-chaîne puisse encore bouger.

Tension de la chaîne de sciage



AVERTISSEMENT ! Vérifiez toujours la tension de la chaîne de sciage avant utilisation, après les premières coupes et régulièrement pendant l'utilisation. Lors de la première utilisation, les chaînes peuvent considérablement se rallonger. Cela est normal pendant la période de rodage et l'intervalle entre les réglages ultérieurs va rapidement se rallonger.

Maintenez toujours une tension de chaîne correcte ! Une chaîne lâche augmente le risque de recul ! Une chaîne lâche peut sortir de la rainure du guide-chaîne ! L'opérateur peut être blessé et la chaîne peut être endommagée ! Une chaîne lâche provoque une usure rapide de la chaîne, du guide-chaîne et du pignon !

Une tension de la chaîne trop forte surcharge le moteur et provoque des dommages, et une tension insuffisante provoque un déraillement, tandis qu'une chaîne correctement tendue offre les meilleures caractéristiques de coupe et une durée de vie prolongée ! La durée de vie de la chaîne dépend principalement d'un graissage suffisant et d'une tension correcte !

1. Placez le produit sur une surface plane adaptée.
2. Soulevez l'extrémité du guide-chaîne (4) et maintenez-la légèrement soulevée pendant l'ajustement de la tension. Assurez-vous que le guide-chaîne puisse bouger ; desserrez légèrement le bouton de serrage (19) si nécessaire.
3. Tournez le bouton de tension de la chaîne (18) jusqu'à ce que toutes les sections de la chaîne effleurent le bord inférieur du guide.
4. Vérifiez la tension de la chaîne en utilisant une main, en tirant sur la chaîne de scie vers le haut à l'opposé du poids du produit. La tension correcte de la chaîne est obtenue lorsque la chaîne de sciage peut être soulevée vers le centre d'environ 5 mm du guide-chaîne (Image G).
5. Réglez la tension comme décrit ci-dessus si vous trouvez que la tronçonneuse est trop lâche ou serrée.
6. Tirez la chaîne de sciage le long du côté supérieur du guide-chaîne avec la main (AVEC DES GANTS DE PROTECTION) d'un bout à l'autre plusieurs fois. La chaîne doit être tendue, mais bouger librement.
7. Serrez le bouton de serrage fermement pour fixer le guide-chaîne.



FR

05 Couvercle du guide-chaîne

Fixez toujours le couvercle du guide-chaîne au guide-chaîne lorsque le produit n'est pas utilisé, par exemple remplissage de l'huile de chaîne, insertion/retrait des blocs-batteries, rangement et transport.

Retirez le couvercle du guide-chaîne avant utilisation.



Utilisation

Utilisation prévue

Ce produit est destiné à la coupe de bûches et de branches de bois. Il ne doit pas être utilisé pour couper d'autres matériaux, tels que du plastique, de la pierre, du métal, du bois contenant des corps étrangers, ou des matériaux nocifs pour la santé. Ce produit ne doit pas être utilisé à l'extérieur de terrains privés, par exemple pour abattre des arbres ou du bois d'œuvre dans des zones forestières.

Le produit peut être utilisé uniquement avec l'association guide-chaîne/chaîne de sciage stipulée dans le présent mode d'emploi. L'utilisation d'autres types ou tailles est interdite. Avec ce produit, il est possible de réaliser des coupes verticales et horizontales. Les coupes longitudinales doivent être réalisées uniquement par des professionnels.

Pour des raisons de sécurité, il est important de lire le mode d'emploi dans sa totalité avant la première utilisation et de respecter toutes les instructions qu'il contient. Ce produit est destiné à un usage domestique privé uniquement, et non à un usage commercial. Il ne doit pas être utilisé à d'autres fins que celles décrites.

Avant de commencer

01 Protection



Commandes



01 Marche / Arrêt

Maintenez la tronçonneuse en position de travail. Pour démarrer la machine, appuyez sur le bouton de déverrouillage (8), puis appuyez sur la gâchette (10) et maintenez-la. Pour éteindre la machine, relâchez l'interrupteur Marche / Arrêt.

02 Frein de chaîne (Image H)

Le frein de chaîne est un mécanisme de sécurité activé par la protection de la poignée avant (6) lorsqu'un recul survient. La chaîne de sciage s'arrête immédiatement.

La vérification suivante de fonctionnement doit être réalisée avant chaque utilisation et à intervalles réguliers :

1. Allumez le produit.
2. Lorsque le moteur tourne, enclenchez le frein de chaîne en position  en enroulant votre main gauche vers l'avant contre la protection de la poignée avant (6). La chaîne de sciage (3) et le moteur doivent s'arrêter immédiatement.
3. Relâchez la gâchette et essayez d'allumer le produit.
4. La chaîne de sciage et le moteur ne doivent pas démarrer.
5. Relâchez la gâchette et tirez la protection de la poignée avant vers l'arrière pour la mettre en place en position  après un contrôle fonctionnel.

Utilisation



AVERTISSEMENT ! Dans certains pays, la législation détermine le moment dans la journée et les jours spéciaux pendant lesquels les produits peuvent être utilisés et les restrictions qui s'appliquent ! Renseignez-vous auprès de votre commune et respectez la législation afin de conserver un voisinage paisible et d'éviter de commettre des infractions administratives.

01 Vérification du graissage de la chaîne (Image I)

Le niveau d'huile de chaîne et le graissage doivent être vérifiés lorsque tout est prêt et avant de couper.

1. Vérifiez le niveau d'huile avec la jauge du niveau d'huile (14). Remettez de l'huile de chaîne si nécessaire.
2. Démarrez la machine. Laissez-la tourner et vérifiez si l'huile de chaîne est alimentée comme indiqué à l'image I.

02 Processus général de coupe (Images J, K)

1. Pour devenir compétent, participez à un cours de formation reconnu sur les tronçonneuses pour apprendre à utiliser des tronçonneuses en toute sécurité et efficacement. Familiarisez-vous avec toutes les commandes et interrupteurs. Effectuez tous les mouvements lorsque le produit est éteint.
2. Maintenez toujours le produit fermement à deux mains, la poignée avant avec la main gauche et la poignée arrière avec la main droite. Tenez pleinement avec les deux mains à tout moment pendant l'utilisation. N'utilisez jamais le produit à une seule main.



3. Utilisez le produit uniquement en étant dans une position stable. Maintenez le produit sur le côté droit de votre corps.
4. Vérifiez que l'objet à couper ne dépasse pas la longueur de coupe utile de la tronçonneuse. La pointe du guide-chaîne doit toujours dépasser d'au moins 5 cm hors de la bûche.
5. Assurez-vous que la chaîne de sciage fonctionne à pleine vitesse avant qu'elle entre en contact avec le bois. Utilisez le déflecteur strié (5) pour sécuriser le produit sur le bois avant de commencer à couper et utilisez-le comme un point de levier pendant la coupe.
6. Remplacez le déflecteur strié sur un point bas pendant la coupe de bûches épaisses en tirant légèrement le produit vers l'arrière et en le repositionnant à un niveau plus bas pour continuer à scier. Ne retirez pas le produit complètement du bois.
7. Ne forcez pas sur la chaîne de sciage pendant la coupe, laissez-la faire le travail.
8. N'utilisez pas le produit avec les bras tendus et n'essayez pas d'atteindre des zones de sciage difficiles d'accès ou sur une échelle. N'utilisez jamais le produit au-dessus des épaules.
9. Un sciage optimal est obtenu lorsque la vitesse de la chaîne reste constante pendant la coupe.
10. Soyez prudent lorsque vous atteignez la fin de la coupe. Le poids du produit peut changer subitement, car le produit se libère du bois. Cela peut provoquer des accidents aux jambes et aux pieds. Retirez toujours le produit de la découpe lorsque le produit est en marche.
11. Vérifiez régulièrement la tension de la chaîne et l'alimentation en huile.

03 Abattre un arbre (Images L, M)

1. Lorsque des opérations de tronçonnage et d'abattage sont réalisées par deux personnes ou plus en même temps, l'abattage doit être séparé du tronçonnage par une distance correspondant à au moins deux fois la hauteur de l'arbre à abattre. Les arbres doivent être abattus de manière à ne mettre personne en danger, à ne toucher aucune ligne d'alimentation ou à n'endommager aucun bien. Si l'arbre entre en contact avec une ligne d'alimentation, le fournisseur d'électricité doit en être informé immédiatement.
2. L'opérateur du produit doit stationner en amont car l'arbre va probablement rouler et glisser vers l'aval une fois abattu.
3. Une voie d'évacuation doit être prévue et dégagée le cas échéant avant de commencer les coupes. La voie d'évacuation doit s'étendre derrière et en diagonale à l'opposé de la trajectoire escomptée de la chute.
4. Avant de démarrer l'abattage, analysez l'inclinaison naturelle de l'arbre, la position des branches plus grosses et le sens du vent pour estimer la direction de la chute de l'arbre.
5. Retirez saleté, pierres, écorce détachée, clous, agrafes et câble de l'arbre.

Entaille et trait d'abattage

Faites une entaille (B) sur 1/3 du diamètre de l'arbre, perpendiculaire au sens de la chute.

Effectuez d'abord l'entaille inférieure horizontale. Cela permet d'éviter un pincement soit de la chaîne de sciage ou du guide-chaîne lorsque la deuxième rainure est effectuée.

Effectuez le trait d'abattage (A) à au moins 50 mm au-dessus de l'entaille horizontale.

La coupe du trait d'abattage doit être parallèle à l'entaille horizontale. Effectuez le trait d'abattage de manière à ce qu'il reste suffisamment de bois pour qu'il agisse comme une charnière. La charnière (C) empêche l'arbre de tourner et de tomber dans la mauvaise direction. Ne coupez pas entièrement la charnière.

Lorsque le trait d'abattage se rapproche de la charnière, l'arbre doit commencer à tomber. S'il y a un risque que l'arbre ne puisse pas tomber dans la direction souhaitée ou s'il se balance en arrière et tord la chaîne de sciage, arrêtez de couper avant que le trait d'abattage ne soit terminé et utilisez des cales en bois, plastique ou aluminium pour écarter le trait et faire chuter l'arbre le long de la trajectoire souhaitée.

Lorsque l'arbre commence à tomber, retirez le produit de la coupe, éteignez-le et posez le produit, puis utilisez la voie d'évacuation prévue. Faites attention aux branches qui peuvent tomber et gardez l'équilibre.

04 Ébranchage et élagage (Image N)

L'ébranchage correspond à la coupe des branches d'un arbre tombé. Lors de l'ébranchage, conservez les branches inférieures plus grosses pour soutenir le tronc au-dessus du sol. Retirez les petites branches d'une seule coupe. Les branches sous tension devraient être coupées du bas vers le haut pour éviter que le produit ne plie.

05 Coupe de mâts fléchis (Image O)

Un mât fléchi désigne un tronc, une branche, une souche enracinée ou un jeune arbre pliés sous tension par un autre morceau de bois de sorte qu'il va rebondir lorsque le morceau de bois qui le maintient est coupé ou retiré. Sur un arbre tombé, une souche enracinée risque fortement de rebondir en position verticale pendant le tronçonnage visant à séparer le tronc de la souche. Faites attention aux mâts fléchis, ils sont dangereux.

06 Tronçonner un tronc (Images P, Q, R, S, T)

1. Suivez les instructions simples pour une coupe facile. Lorsque le tronc est soutenu sur toute sa longueur, on le découpe par le dessus (tronçonnage par le dessus, Image P).
2. Lorsque le tronc est soutenu à une seule extrémité, coupez sur 1/3 du diamètre depuis le dessous (tronçonnage par le dessous). Puis, effectuez la coupe finale en tronçonnant par le dessus pour rejoindre la première coupe (Image Q).
3. Lorsque le tronc est soutenu aux deux extrémités, coupez sur 1/3 du diamètre en commençant par le dessus (tronçonnage par le dessus). Puis, effectuez la coupe finale en tronçonnant par le dessous les 2/3 inférieurs pour rejoindre la première coupe (Image R).



FR

4. Pour le tronçonnage en pente, stationnez toujours en amont du tronc. Pour une coupe traversante, afin de garder un contrôle complet, relâchez la pression de coupe près de la fin de la coupe sans relâcher votre préhension sur les poignées du produit. Ne laissez pas la chaîne entrer en contact avec le sol. Lorsque la coupe est terminée, attendez que la chaîne de sciage s'arrête avant de bouger le produit. Éteignez toujours le produit avant de vous déplacer d'arbre en arbre (Image S).
5. Placez les petites bûches sur un tréteau de sciage ou une autre bûche pendant le tronçonnage (Image T).

Après utilisation

1. Éteignez le produit et retirez les blocs-batteries.
2. Vérifiez, nettoyez et rangez le produit comme décrit ci-dessous.

FR



Maintenance et entretien



AVERTISSEMENT ! Éteindre le produit et retirer les blocs-batteries avant l'assemblage, le nettoyage, les réglages, l'entretien, le rangement et le transport.



Réaliser les réparations et l'entretien uniquement en conformité avec ce mode d'emploi ! Toutes autres interventions doivent être réalisées par un spécialiste qualifié !

1. Garder le produit propre. Retirer les débris après chaque utilisation et avant le rangement.
2. Un nettoyage régulier et correct aide à garantir une utilisation sûre et prolonge la durée de vie du produit.
3. Contrôler le produit avant chaque utilisation à la recherche de pièces usées et endommagées. Ne pas l'utiliser si vous constatez des pièces cassées et usées.

Nettoyer

1. Nettoyez le produit avec un chiffon sec. Utilisez une brosse pour les zones difficiles d'accès.
2. En particulier, nettoyez l'entrée d'air (11) et l'espace sous le couvercle du pignon d'entraînement (17) après chaque utilisation avec un chiffon et une brosse.
3. Vérifiez la présence de pièces usées ou endommagées. Remplacez les pièces usées si nécessaire ou contactez un centre après-vente agréé pour la réparation avant de réutiliser le produit.



Ne pas utiliser de détergents ou des désinfectants chimiques, alcalins, abrasifs ou autrement agressifs pour nettoyer ce produit car ils peuvent endommager les surfaces.

Maintenance

01 Pignon à chaîne



REMARQUE : Il n'est pas nécessaire de retirer la chaîne de sciage pour lubrifier le pignon à chaîne. Le graissage peut se faire pendant le travail.

1. Nettoyez le pignon à chaîne.
2. Avec un pistolet de graissage jetable, insérez le nez de la canule dans l'orifice de graissage et injectez de la graisse jusqu'à ce qu'elle ressorte du bord externe du pignon à chaîne (Image U étape 1).
3. Tournez la chaîne de sciage à la main (Image U étape 2). Répétez le processus de graissage jusqu'à ce que tout le pignon à chaîne soit graissé.

02 Guide-chaîne et chaîne de sciage

La plupart des problèmes du guide-chaîne peuvent être évités simplement en entretenant correctement le produit. Un remplissage incorrect et des réglages de chaîne et de gabarit de profondeur inadaptés sont les causes les plus fréquentes des problèmes liés au guide-chaîne, provoquant essentiellement une usure inégale du guide. Lorsque le guide s'use d'une manière inégale, les rails s'élargissent ce qui peut provoquer un claquement de la chaîne et rendre difficile la réalisation de coupes droites. Si le guide-chaîne n'est pas suffisamment graissé et si le produit fonctionne avec une chaîne de sciage trop serrée, cela contribue à une usure rapide du guide. Pour aider à réduire l'usure du guide, un entretien du guide-chaîne et de la chaîne de sciage est recommandé.

1. Démontez le guide-chaîne et la chaîne de sciage dans l'ordre inverse du montage.
2. Vérifiez la présence d'obstructions sur le trou de lubrification et nettoyez si nécessaire pour garantir une lubrification correcte du guide-chaîne et de la chaîne de sciage pendant l'utilisation. Utilisez un fil souple assez petit pour l'insérer dans le trou d'évacuation de l'huile.
3. Vérifiez le pignon d'entraînement. S'il est usé ou endommagé en raison de la pression, faites-le remplacer par un centre après-vente agréé ou une personne aux qualifications similaires.
4. Nettoyez les résidus sur les rails du guide-chaîne en utilisant un tournevis, un couteau à mastic, une brosse métallique ou un outil similaire. Cela permet de laisser ouverts les passages d'huile afin de garantir un graissage correct du guide-chaîne et de la chaîne de sciage.
5. Vérifiez l'usure des rails du guide-chaîne. Placez une règle (bord droit) contre le côté du guide-chaîne et les plaques latérales du "couteau". S'il y a un espace entre la règle et le guide-chaîne, le rail du guide-chaîne est normal. S'il n'y a pas d'espace (la règle affleure le côté du guide-chaîne), le rail du guide-chaîne est usé et doit être remplacé par un neuf de même type (Image V).

FR

- Vérifiez que la chaîne de sciage ne soit pas usée ou endommagée. Remplacez-la par une neuve si nécessaire. Les utilisateurs expérimentés peuvent aiguiser une chaîne de sciage émoussée (voir chapitre "Affûtage de la chaîne de sciage").

03 Affûtage de la chaîne de sciage



REMARQUE : un affûtage de la chaîne de sciage peut être nécessaire :

- après la coupe de bois humide ;
- lorsque la manipulation du produit devient difficile (tire vers la gauche ou la droite) ;
- lorsque la chaîne de sciage est émoussée (une force excessive est nécessaire pour pénétrer dans le bois) ou visiblement endommagée ;
- Ne sciez jamais avec une chaîne émoussée. La chaîne de sciage est émoussée si vous devez pousser le produit dans l'arbre et que les copeaux sont très petits.

Faites aiguiser votre chaîne de sciage par un professionnel dans un centre après-vente agréé ou aiguissez la chaîne vous-même.



AVERTISSEMENT ! Affûtez vous-même la chaîne de sciage uniquement si vous êtes formé et expérimenté ! Utilisez des outils adaptés pour aiguiser votre chaîne de sciage !

Transport

- Eteignez le produit et retirez les blocs-batteries.
- Nettoyez le produit.
- Fixez le couvercle du guide-chaîne.
- Portez toujours le produit par ses poignées.
- Protégez le produit de tout impact important ou de toute vibration forte pouvant apparaître pendant le transport dans des véhicules.
- Sécurisez le produit pour l'empêcher de glisser ou de se renverser.

Rangement

- Eteignez le produit et retirez les blocs-batteries.
- Nettoyez le produit.
- Fixez le couvercle du guide-chaîne.
- Nettoyez le produit et videz le réservoir d'huile.
- Stockez le produit et ses accessoires dans un endroit sombre, sec, à l'abri du gel et bien aéré.

6. Stockez toujours le produit dans un endroit inaccessible aux enfants. La température idéale de stockage se situe entre 10 °C et 30 °C.
7. Nous recommandons d'utiliser l'emballage d'origine pour le stockage ou de couvrir le produit avec un chiffon adapté ou une bâche pour le protéger de la poussière.

Dépannage

Des dysfonctionnements éventuels peuvent souvent être corrigés par les utilisateurs eux-mêmes. Par conséquent, vérifiez le produit en utilisant ce chapitre. Dans la plupart des cas, le problème peut être résolu rapidement.



AVERTISSEMENT ! Réaliser uniquement les étapes décrites dans ce mode d'emploi ! Tout autre travail d'inspection, d'entretien et de réparation doit être réalisé par un centre après-vente agréé ou un spécialiste aux qualifications similaires si vous ne pouvez résoudre le problème vous-même !

Problème	Cause possible	Solution
1. Le produit ne démarre pas	1.1. Blocs-batteries mal insérés 1.2. Blocs-batteries déchargés 1.3. Blocs-batteries endommagés 1.4. Le frein de chaîne est activé 1.5. Autre défaut électrique sur le produit	1.1. Insérer correctement 1.2. Retirer et charger les blocs-batteries 1.3. Faire vérifier par un électricien professionnel 1.4. Tirer la protection de la poignée avant vers l'arrière 1.5. Faire vérifier par un électricien professionnel
2. Le produit n'atteint pas sa pleine puissance	2.1. Charge des blocs-batteries trop basse 2.2. Huile de graissage vide 2.3. Tension de la chaîne de sciage trop forte 2.4. Les orifices d'aération sont obstrués	2.1. Charger les blocs-batteries 2.2. Vérifier et ajouter de l'huile 2.3. Régler la tension de la chaîne de sciage 2.4. Nettoyer les orifices d'aération
3. Résultat de coupe insatisfaisant	3.1. Outil de travail émoussé / endommagé	3.1. Remplacer par un neuf

Problème	Cause possible	Solution
4. Vibration ou bruit excessif	4.1. Guide-chaîne ou chaîne de sciage mal assemblé(e)	4.1. Voir chapitre « Guide-chaîne et chaîne de sciage »
	4.2. Outil de travail émoussé / endommagé	4.2. Remplacer par un neuf
5. Le produit s'arrête soudainement	5.1. Blocs-batteries déchargés	5.1. Retirer et charger les blocs-batteries
	5.2. Blocs-batteries trop chauds	5.2. Retirer les blocs-batteries et les laisser refroidir

Recyclage et mise au rebut



Les produits électriques usagés ne doivent pas être jetés avec les déchets ménagers. Recyclez dans des installations existantes. Vérifiez auprès de votre autorité locale ou de votre magasin local pour obtenir des conseils sur le recyclage.

Mise au rebut du bloc-batterie usé

Les batteries et blocs-batteries ne doivent pas être jetés avec les déchets ménagers. Pour préserver les ressources naturelles, merci de recycler ou de jeter correctement le bloc-batterie.

Renseignez-vous auprès des autorités locales chargées de la gestion des déchets sur les options disponibles de recyclage et/de mise au rebut. Déchargez votre bloc-batterie en faisant tourner votre outil, puis retirez le bloc-batterie de l'outil et recouvrez les raccords du bloc-batterie avec du ruban adhésif très résistant pour éviter un court-circuit et une décharge d'énergie.

N'essayez pas d'ouvrir ou de retirer un quelconque composant.



Garantie

Ce produit bénéficie d'une garantie de **3 ans** à partir de la date d'achat.

La garantie couvre les pannes et dysfonctionnements de l'appareil dans le cadre d'une utilisation conforme à la destination du produit et aux informations du manuel d'utilisation.

Pour être pris en charge au titre de la garantie, la preuve d'achat est obligatoire (ticket de caisse ou facture) et le produit doit être complet avec l'ensemble de ses accessoires.

La clause de garantie ne couvre pas les détériorations provenant d'une usure normale, d'un manque d'entretien, d'une négligence, d'un montage défectueux, ou d'une utilisation inappropriée (chocs, non-respect des préconisations d'alimentation électrique, stockage, conditions d'utilisation).

Sont également exclues de la garantie les conséquences néfastes dues à l'emploi d'accessoires ou de pièces de rechange non d'origine, ou non adaptées, au démontage ou à la modification de l'appareil.

Pour toutes requêtes relatives à la garantie, veuillez-vous adresser à un magasin affilié au distributeur auprès duquel vous avez acheté ce produit.

Le distributeur reste tenu des défauts de conformité du bien au contrat et des vices rédhibitoires dans les conditions prévues aux articles 1641 à 1649 du Code civil.

01 CARACTÉRISTIQUES TECHNIQUES

Modèle du produit	: ECSG18-Li	ECSG3640-Li
Tension nominale	: 36 V CC. (18V x 2)	36 V CC. (18V x 2)
Vitesse de la chaîne (sans charge)	: 12 m/s	12 m/s
Longueur de coupe	: 28 cm	37.5 cm
Type de chaîne de sciage	: 90PX045	90PX056X
Type du guide-chaîne	: 124MLEA041	164MLEA041
Longueur du guide-chaîne	: 352 mm	458 mm
Volume du réservoir d'huile à chaîne	: 150 ml	150 ml
Poids	: 3,5 kg	3.8 kg
Niveau de pression sonore L_{pA}	: 80,56 dB(A)	80 dB(A)
Incertitude K_{pA}	: 1,87 dB(A)	1.87 dB(A)
Niveau de puissance acoustique garanti:	104 dB(A)	104 dB(A)
L_{WA}		
Incertitude K_{WA}	: 1,87 dB(A)	3.38 dB(A)
Vibration a_h de la poignée principale	: 5,534 m/s ²	3.366 m/s ²
Vibration a_h de la poignée auxiliaire	: 3,028 m/s ²	1.556 m/s ²
Incertitude K	: 1,5 m/s ²	1.5 m/s ²

Plage de température ambiante pour l'utilisation de l'outil et de la batterie : 0 °C à 40 °C

Le produit doit être utilisé avec le bloc-batterie (2x) et le chargeur ci-dessous :

Modèle du bloc-batterie	: EBAT18-Li-5
Tension de la batterie	: 18 V c.c.
Capacité de la batterie	: 5 Ah
Quantité de cellules de batterie dans chaque bloc	: Li-Ion 3,6 V x 10 pcs
Poids	: 0,7 kg
Modèle du chargeur de batterie	: EMC18-Li
Entrée nominale du chargeur	: 220-240 V ~, 50 Hz, 300 W
Sortie nominale du chargeur	: 2x21 V c.c., 6 A
Classe de protection	: II
Poids	: env. 1,6 kg

Les valeurs sonores ont été obtenues en conformité avec le code d'essai acoustique mentionné dans EN 60745-2-13.

Le niveau de l'intensité sonore pour l'opérateur peut dépasser 80 dB(A) et des mesures de protection auditive sont nécessaires.

La valeur de vibration déclarée a été mesurée en conformité avec une méthode normée d'essai (selon EN 60745-2-13) et peut être utilisée pour la comparaison de produits. La valeur de vibration déclarée peut également être utilisée dans une analyse préliminaire d'exposition.



AVERTISSEMENT ! La valeur de l'émission vibratoire pendant l'utilisation réelle de l'outil peut varier de la valeur déclarée en fonction des méthodes d'utilisation de l'outil. Identifier des mesures de sécurité pour protéger l'opérateur reposant sur l'exposition estimée dans des conditions réelles d'utilisation (en prenant en compte toutes les parties du cycle de fonctionnement telles que les périodes pendant lesquelles l'outil est éteint et fonctionne au ralenti en plus du temps de déclenchement). En fonction de l'usage réel du produit, les valeurs de vibration peuvent différer du total déclaré. Adoptez des mesures appropriées pour vous protéger des expositions aux vibrations. Prenez en compte tout le processus de travail en incluant les périodes pendant lesquelles le produit fonctionne à vide ou est éteint. Des mesures adaptées incluent entre autres un entretien et un soin réguliers du produit et des accessoires, garder les mains au chaud, des pauses régulières et une planification adaptée des processus de travail.

Explication de la plaque signalétique

ECSG18-Li = Modèle

E = Erbauer

CSG = Tronçonneuse Sans Fil

18 = 18 V CC

Li = Lithium-ion

ECSG3640-Li = Modèle

E = Erbauer

CSG = Tronçonneuse Sans Fil

3640 = 36/40 V CC

Li = Lithium-ion

02 SYMBOLES

Sur le produit, l'étiquette signalétique et dans ces instructions, vous trouverez entre autres les symboles et abréviations suivants. Familiarisez-vous avec pour réduire les risques tels que des blessures corporelles ou des dommages aux biens.



Toujours porter une protection oculaire.



Porter un masque anti poussière.



Porter un casque de sécurité



Porter des chaussures de sécurité



Toujours porter une protection auditive.



Porter des gants de protection.



Porter un masque de protection faciale



Orientation correcte des dents de coupe

FR



Bloquer / pour serrer ou fixer.



Débloquer / pour desserrer.



Note / Remarque.



Attention / Avertissement.

dB(A)

Décibel (pondéré A)

n_0

Vitesse à vide



Ne pas exposer le produit à la pluie ou à l'humidité.



Pour réduire le risque de blessure, l'utilisateur doit lire le mode d'emploi.



Éteindre le produit et retirer le bloc-batterie avant l'assemblage, le nettoyage, les réglages, l'entretien, le rangement et le transport.



Recul ! Le contact de la pointe peut faire bouger subitement le guide-chaîne vers le haut et l'arrière, ce qui peut provoquer une blessure grave pour l'utilisateur.



Le contact de la pointe du guide-chaîne avec tout objet devrait être évité.



Toujours utiliser le produit avec les deux mains. Ne pas utiliser une seule main pendant le fonctionnement de l'outil.



Les objets projetés par le produit peuvent taper l'utilisateur ou d'autres passants. Toujours s'assurer que les tiers et les animaux restent à une distance de sécurité du produit pendant son fonctionnement. En général, les enfants ne doivent pas approcher la zone du produit.



Le produit satisfait aux directives européennes en vigueur et une méthode d'évaluation de conformité de ces directives a été effectuée.



Pictogramme DEEE. Les produits électriques usagés ne doivent pas être jetés avec les déchets ménagers. Veuillez recycler en présence d'équipements. Vérifiez auprès de votre autorité locale ou de votre magasin local pour obtenir des conseils sur le recyclage.



Les batteries et blocs-batteries ne doivent pas être jetés avec les déchets ménagers. Veuillez recycler dans des centres adaptés. Vérifiez auprès de votre autorité locale ou de votre magasin local pour obtenir des conseils sur le recyclage.



Niveau de puissance acoustique garanti



Ne pas jeter les blocs-batteries dans les rivières ni les immerger dans l'eau.



FR



Ne pas jeter les blocs-batteries au feu. Ils vont exploser et provoquer des blessures.



Ne pas exposer les blocs-batteries à une chaleur dépassant 40 °C.
Ne pas charger ou stocker le bloc-batterie à des températures inférieures à 0 °C (32 °F) et au-delà de 40 °C (104 °F).

yyWxx

Code de la date de fabrication ; année de production (20yy) et semaine de production (Wxx)



FR



Déclaration de conformité

Nous
Kingfisher International Products B.V.
Rapenburgerstraat 175E 1011 VM Amsterdam
The Netherlands

Déclarons que le produit
Tronçonneuse Sans Fil
ECSG18-Li / ECSG3640-Li
Numéro de série: de 000001 à 999999

Satisfait aux exigences de santé et de sécurité essentielles des directives suivantes:

2006/42/EC Directive Machine

Les normes et spécifications techniques font référence à:

EN 60745-1:2009 + A11:2010

EN 60745-2-13:2009 + A1:2010

2014/30/EU Directive CEM

Les normes et spécifications techniques font référence à:

EN 55014-1:2017

EN 55014-2:2015

2011/65/EU Directive RoHS (LdSD)

2000/14/CE & 2005/88/CE émissions sonores dans l'environnement

Niveau de puissance acoustique mesuré: 101 dB(A)

Niveau de puissance sonore garantie: 104 dB(A)

Signataire autorisé et titulaire du dossier technique

Signé par et au nom de:

Kingfisher International Products B.V.
Rapenburgerstraat 175E 1011 VM Amsterdam
The Netherlands
le: 18/09/2019

Eric Capotummino
Group Quality Director

Manufacturer, Fabricant, Producent, Producător, Fabricante:

UK Manufacturer:
Kingfisher International Products Limited
3 Sheldon Square London, W2 6PX
United Kingdom
www.kingfisher.com/products

EU Manufacturer:
Kingfisher International Products B.V.
Rapenburgerstraat 175E
1011 VM Amsterdam
The Netherlands
www.kingfisher.com/products

EN	www.diy.com www.screwfix.com www.screwfix.ie	To view instruction manuals online, visit www.kingfisher.com/products
FR	www.castorama.fr www.bricodepot.com	Pour consulter les manuels d'instructions en ligne, rendez-vous sur le site www.kingfisher.com/products
PL	www.castorama.pl	Aby zapoznać się z instrukcją obsługi online, odwiedź stronę www.kingfisher.com/products
ES	www.bricodepot.es	Para consultar los manuales de instrucciones en línea, visite www.kingfisher.com/products
PT	www.bricodepot.pt	Para consultar manuais de instruções online, visite www.kingfisher.com/products
RO	www.bricodepot.ro	Pentru a consulta manualele de instrucțiuni online, vizitați www.kingfisher.com/products
TR	www.koctas.com.tr	Kullanım kılavuzuna internet üzerinden ulaşmak için www.kingfisher.com/products adresini ziyaret edin