

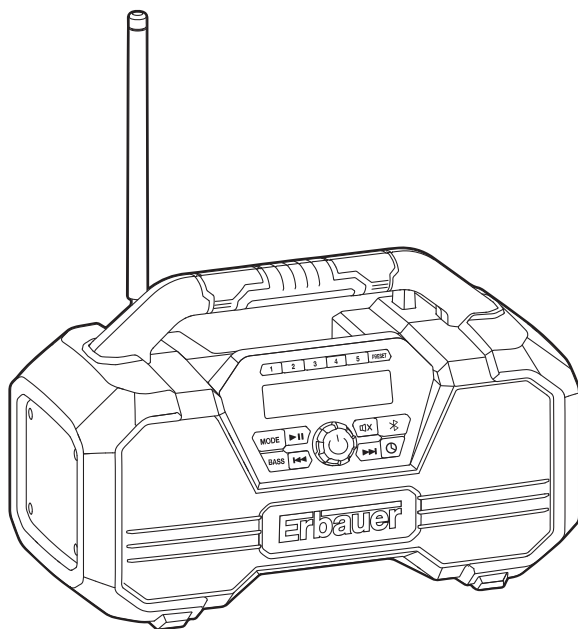

Erbauer



EAN. 5059340253237

ERD18-Li

FR INSTRUCTIONS D'ORIGINE

RO INSTRUCȚIUNI ORIGINALE

PT INSTRUÇÕES ORIGINAIS

PL INSTRUKCJA ORYGINALNA

ES INSTRUCCIONES ORIGINALES

EN



- FR Sécurité
- RO Instrucțiunile de securitate
- PT Instruções de segurança

- PL Instrukcje bezpieczeństwa
- ES Instrucciones de seguridad



- FR Description du produit
- RO Descrierea produsului
- PT Descrição do produto

- PL Opis produktu
- ES Descripción del producto



- FR Assemblage
- RO Asamblarea
- PT Montagem

- PL Montaż
- ES Montaje



- FR Utilisation
- RO Utilizarea
- PT Utilização

- PL Użytkowanie
- ES Uso



+



- FR Entretien et maintenance
- RO Îngrijirea și întreținerea
- PT Limpeza e manutenção

- PL Dbanie i utrzymanie
- ES Limpieza y mantenimiento



- FR Garantie
- RO Garanția
- PT Garantia

- PL Gwarancja
- ES Garantía



- FR Déclaration de conformité
- RO Declarația de conformitate
- PT Declaração UE de Conformidade

- PL Deklaracja zgodności
- ES Declaración UE de Conformidad



FR AVERTISSEMENT ! Veuillez lire tous les avertissements de sécurité et assurez-vous de leur compréhension avant d'utiliser l'outil.

PL OSTRZEŻENIE! Przed obsługą narzędzia proszę dokładnie przeczytać wszystkie instrukcje bezpieczeństwa.

RO AVERTISMENT! Vă rugăm să citiți toate avertizările de securitate cu atenție și asigurați-vă că ele sunt înțelese complet înainte de a manevra unealta.

ES ADVERTENCIA: Lea detenidamente todas las advertencias de seguridad y asegúrese de que las ha entendido completamente antes de utilizar la herramienta eléctrica.

PT AVISO: Leia todos os avisos de segurança atentamente e certifique-se que os compreendeu completamente antes de utilizar a ferramenta elétrica.

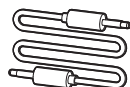
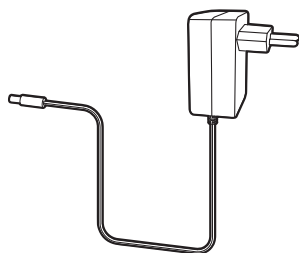
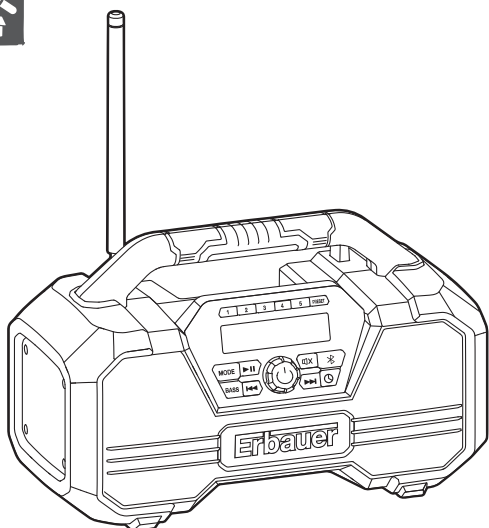



- FR Description du produit
- RO Descrierea produsului
- PT Descrição do Produto

- PL Opis produktu
- ES Descripción del producto

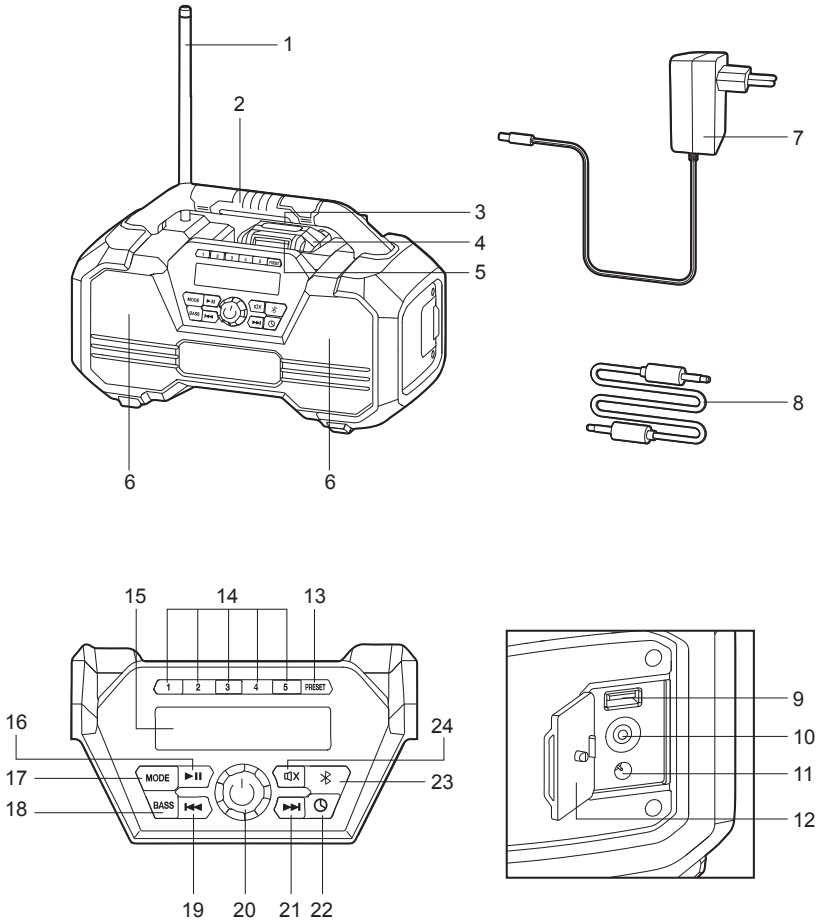

A1

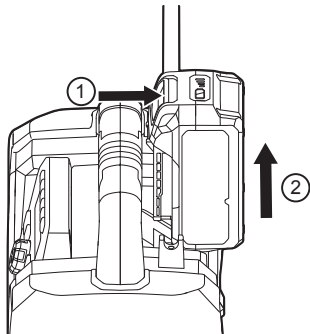

A2

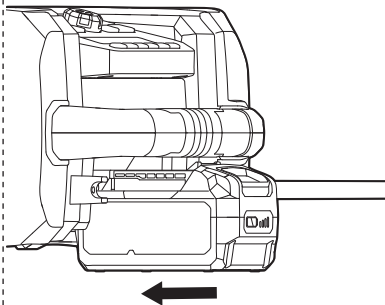

B

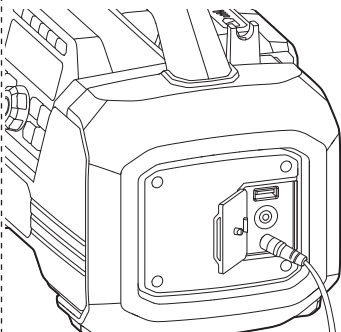

C

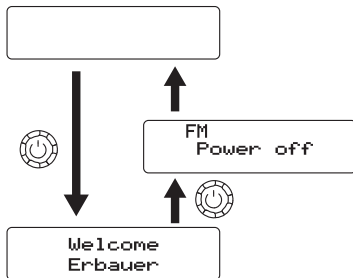

D

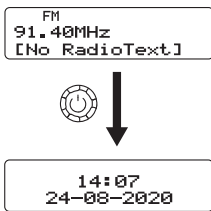

E

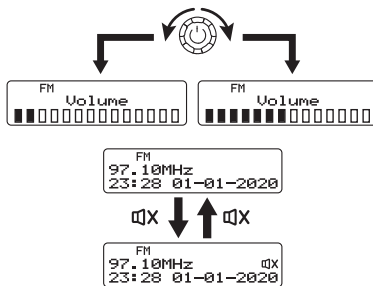

F

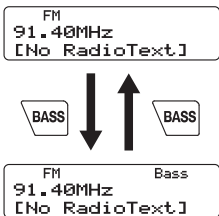

G

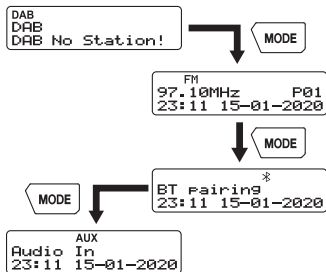

H

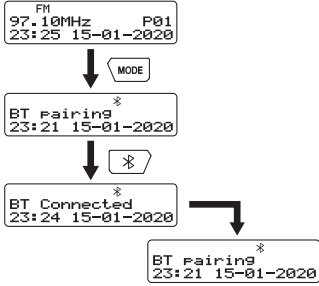

J

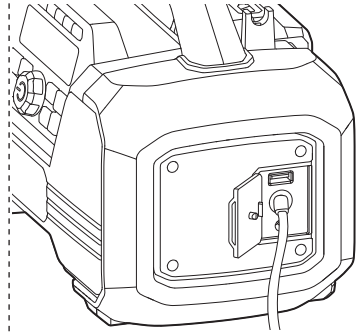

K

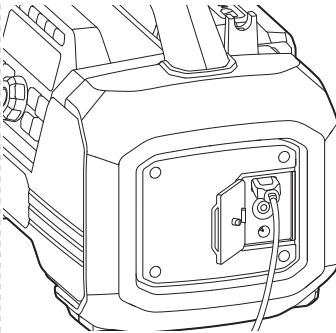

L

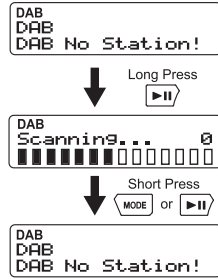

M1



M2

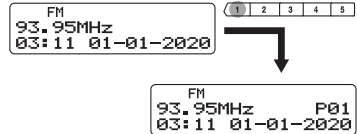

N1

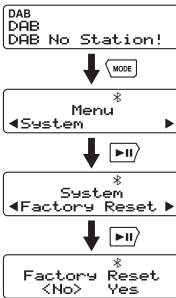

N2

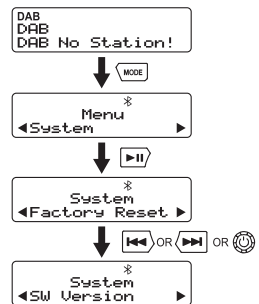



CONSIGNES DE SÉCURITÉ

AVERTISSEMENTS DE SÉCURITÉ GÉNÉRALE RELATIFS AU PRODUIT



AVERTISSEMENT ! Veuillez lire tous les avertissements de sécurité, instructions, illustrations et spécifications fournis avec ce produit. *Le non-respect de toutes les instructions mentionnées ci-dessous peut entraîner un choc électrique, un incendie et/ou de graves blessures.*

Conservez tous les avertissements et instructions pour toute consultation ultérieure.

- *Gardez le produit à l'abri des gouttes et éclaboussures ; aucun objet rempli de liquide, tel qu'un vase, ne doit être placé sur l'appareil.*
- *Ne placez aucune flamme sur l'appareil, telle que des bougies allumées.*
- *Ne démontez ou ne modifiez jamais ce produit de quelque manière que ce soit. Adressez-vous à des spécialistes qualifiés pour toute réparation.*
- *Retirez la batterie de l'appareil avant toute opération sur le produit (p. ex. démontage, maintenance, etc.) et pendant le transport ou le stockage.*
- *Utilisez le produit uniquement dans un environnement sec. Protégez le produit de l'humidité et des éclaboussures d'eau.*
- *Si le produit passe d'un environnement très froid à un environnement plus chaud ou vice-versa, laissez-le reposer avant de l'utiliser. Cela évitera la condensation à l'intérieur du produit.*

- *Si vous utilisez le produit en combinaison avec des appareils externes, il est essentiel de respecter les informations de sécurité et les instructions indiquées dans le manuel d'utilisation des appareils externes.*
- *Conservez le produit propre. La présence de saletés peut entraîner un risque de choc électrique.*
- *Gardez la zone de travail propre et bien éclairée. Les zones de travail encombrées ou sombres sont propices aux accidents.*
- *Utilisez uniquement les sources d'alimentation mentionnées dans le manuel d'utilisation.*

UTILISATION ET ENTRETIEN DU PRODUIT FONCTIONNANT SUR BATTERIE

- Rechargez la batterie uniquement avec le chargeur spécifié par le fabricant.** *Un chargeur adapté à un type de bloc-batterie peut créer un risque d'incendie s'il est utilisé avec un autre bloc-batterie.*
- N'utilisez le produit qu'avec les blocs-batteries spécifiquement indiqués.** *L'utilisation de tout autre bloc-batterie peut entraîner un risque de blessures et d'incendie.*
- Lorsque la batterie n'est pas utilisée, gardez-la à distance des autres objets métalliques tels que les trombones, pièces de monnaie, clés, clous, vis ou autres petits objets métalliques qui pourraient créer une connexion d'une borne à une autre.** *Court-circuiter les bornes de la batterie peut provoquer des brûlures ou un incendie.*
- Dans des conditions extrêmes, du liquide peut s'échapper de la batterie ; évitez tout contact avec celui-ci. En cas de contact accidentel, rincez abondamment à l'eau. En cas de contact avec les yeux, consultez également un médecin.** *Le liquide provenant de la batterie peut provoquer une irritation ou des brûlures.*

- e. **N'utilisez pas une batterie ou un outil endommagé ou modifié.** *Les batteries endommagées ou modifiées peuvent se comporter de façon imprévisible et provoquer un incendie, une explosion ou un risque de blessures.*
- f. **N'exposez pas une batterie ou un outil au feu ou à des températures excessives.** *L'exposition au feu ou à des températures supérieures à 130 °C peut provoquer une explosion.*
- g. **Respectez toutes les instructions de chargement et ne chargez pas la batterie ou l'outil en dehors de la plage de température indiquée dans les instructions.** *Un chargement incorrect ou à une température en dehors de la plage indiquée peut endommager la batterie et accroître le risque d'incendie.*
- h. **Utilisez uniquement les batteries homologuées par le fabricant.**
AVERTISSEMENT : « Risque d'incendie ou d'explosion si la batterie est remplacée par une batterie de type incorrect »
- i. *Le remplacement de la batterie par une batterie de type incorrect pourrait contourner un dispositif de protection.*
- j. *Placer une batterie dans un feu ou un four chaud, ou couper ou écraser mécaniquement une batterie peut provoquer une explosion.*
- k. *Laisser une batterie exposée à une température extrêmement élevée peut provoquer une explosion ou une fuite de liquide ou de gaz inflammable.*
- l. *L'exposition d'une batterie à une pression atmosphérique extrêmement basse peut provoquer une explosion ou une fuite de liquide ou de gaz inflammable.*

AVERTISSEMENTS DE SÉCURITÉ SUPPLÉMENTAIRES RELATIFS À LA BATTERIE

- a. *Ne reliez pas entre elles les bornes positive et négative de la batterie avec un objet métallique (comme un câble).*
- b. *Ne transportez pas ou ne rangez pas la batterie avec des bijoux, des épingles à cheveux ou d'autres objets métalliques.*

- c. *Ne percez pas la batterie avec des clous, ne la frappez pas avec un marteau, ne marchez pas dessus et ne la soumettez pas à des impacts ou des chocs importants.*
- d. *Ne soudez pas directement sur la batterie.*
- e. *N'exposez pas la batterie à de l'eau, de l'eau salée ou à de l'humidité.*
- f. *Ne démontez pas et ne modifiez pas la batterie.*
- g. *Ne placez pas la batterie dans ou à proximité d'un feu, sur une cuisinière ou à d'autres endroits où la température est élevée. N'exposez pas la batterie à la lumière directe du soleil, ne l'utilisez pas et ne la rangez pas dans une voiture par temps chaud.*
- h. *Ne placez pas la batterie dans un four à micro-ondes, un conteneur à haute pression ou un ustensile de cuisine à induction.*
- i. *Si vous envisagez de ranger une batterie lors d'une période de non-utilisation, entreposez-la à température ambiante (19 à 25 °C) avec une autonomie restante d'environ 30 à 50 %. Lors d'une période de non-utilisation prolongée, chargez la batterie une fois par an pour éviter qu'elle ne se décharge complètement.*
- j. *Ne réparez jamais des blocs-batteries endommagés. La réparation de blocs-batteries doit uniquement être effectuée par le fabricant ou par un prestataire de service agréé.*



DESCRIPTION DU PRODUIT

1. Antenne FM
2. Poignée
3. Bouton d'autonomie de la batterie
4. Bloc-batterie (non-inclus)
5. Bouton de déverrouillage de la batterie
6. Haut-parleur
7. Adaptateur CA/CC
8. Câble AUX
9. Port de sortie USB
10. Port d'entrée AUX
11. Prise CC
12. Cache anti-poussière
13. Touche de pré réglage
14. Touche de stations pré réglées
15. Affichage
16. Touche Lecture/Pause
17. Touche Mode
18. Touche basses
19. Touche de syntonisation/recherche précédente
20. Bouton Marche/Arrêt/Volume
21. Touche de syntonisation/recherche suivante
22. Touche Horloge
23. Touche Bluetooth®
24. Touche Sourdine

01 SPÉCIFICATIONS TECHNIQUES

CA/CC absorbée CA pour l'adaptateur 100-240 V~ 50-60 Hz, 0,7 A
secteur :

CA/CC de sortie pour l'adaptateur secteur : 18 V CC 1,2 A, 21,6 W

Puissance absorbée CC : 18 V CC

Puissance de sortie du haut-parleur : 15 W x 2

Sortie Port USB : 5 V, Max. 2,1 A

Fiche du câble AUX :	3,5 mm
Norme Bluetooth® :	V5.0
Portée Bluetooth® :	jusqu'à 100 pi (30 m)
Bande de fréquence Bluetooth® :	2 402 MHz - 2 480 MHz
PIRE max. Bluetooth® :	-1,41 dBm (0,723 mW)
FM :	87,5 MHz - 108 MHz
DAB :	174,928 MHz - 239,2 MHz
Classe de protection :	IP64
L x l x h :	310 x 200 x 150 mm
Poids net (sans batterie) :	2 kg
Température de fonctionnement :	0 - 40°C

Pour une utilisation avec bloc-batterie et chargeur comme ci-dessous :

Modèle de bloc-batterie :	EBAT18-Li-2 / EBAT18-Li-4 / EBAT18-Li-5 / EHPB18-Li-4 EHPB18-Li-8
Modèle de chargeur :	EC18-Li / EFC18-Li / EMC18-Li

Pour une utilisation avec un adaptateur CA/CC comme ci-dessous :

Modèle n° :	MX24W1-1801200V
Fabricant :	Shenzhen Mingxin Power Technologies Co., Ltd.

EXPLICATION DE LA PLAQUE SIGNALÉTIQUE

ERD18-Li = NUMÉRO DE MODÈLE	E = ERBAUER
	RD = RADIO
	18 = 18 V d.c.
	Li = LITHIUM ION



MONTAGE

01 SYMBOLES



Mise en garde/avertissement.



Lisez le manuel d'utilisation.



Éteignez le produit et retirez le bloc-batterie pour le déconnecter de la source d'alimentation avant le montage, le nettoyage, les réglages, la maintenance, le rangement et le transport.

IP64

Indice de protection



Ne jetez pas les blocs-batteries dans les rivières ou n'immergez pas dans l'eau.



Ne jetez pas les blocs-batteries au feu. Ils exploseraient et provoqueraient des blessures.



N'exposez pas les batteries à une chaleur supérieure à 40 °C.

KEEP COOL TECHNOLOGY

Technologie de batterie Keep Cool



Port de sortie USB



Destiné à un usage intérieur uniquement



Double isolation



La prise de sortie est dotée d'une borne positive centrale et d'une borne négative de sortie



Borne positive



Borne négative



Bluetooth®

DAB

Le terme « DAB » dans ce manuel signifie « radio numérique »

yyWxx

Code de date de fabrication : année de fabrication (20yy) et semaine de fabrication (Wyy)



Ce produit est conforme aux directives européennes en vigueur et a fait l'objet d'une évaluation de la conformité à ces directives.



Ce produit est conforme à la législation en vigueur au Royaume-Uni.



Ce symbole indique que cet outil est homologué par Intertek Testing Services selon les normes en vigueur en Allemagne et dans l'UE.



Symbole DEEE. Les appareils électriques usagés ne doivent pas être jetés avec les déchets ménagers. Veuillez les déposer dans un centre de collecte agréé afin qu'ils soient recyclés. Renseignez-vous auprès de votre centre de collecte local ou de votre revendeur afin d'obtenir des informations relatives au recyclage de ces produits.

02 DÉBALLAGE

Déballer tous les éléments et disposez-les sur une surface plane et stable.

- Retirez tous les emballages et éléments de transport le cas échéant.
- Assurez-vous que le contenu livré est complet et qu'il n'est pas endommagé. Si vous constatez que des pièces sont manquantes ou endommagées, n'utilisez pas le produit mais contactez votre revendeur. Utiliser un produit incomplet ou endommagé peut causer des dommages corporels ou matériels.
- Assurez-vous d'avoir tous les accessoires et outils nécessaires au montage et à l'utilisation. Ceci inclut également un équipement de protection individuelle adapté.



AVERTISSEMENT ! Le produit et son emballage ne sont pas des jouets ! Les enfants ne doivent pas jouer avec les sacs plastiques, les feuilles et les petites pièces ! Il existe un risque d'étouffement et de suffocation !

03 MONTAGE DE L'APPAREIL

MONTAGE

CHARGEMENT DE LA BATTERIE







La batterie est expédiée avec une faible charge. Chargez-la complètement avant la première utilisation. Reportez-vous au manuel d'utilisation du chargeur pour plus de détails.

POUR RETIRER OU INSTALLER LA BATTERIE (A1, A2)

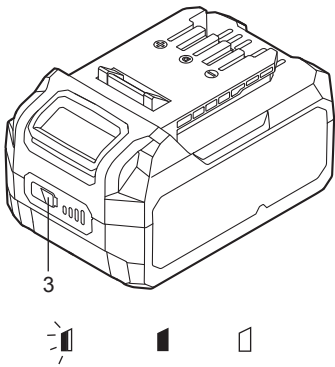
Enfoncez le bouton de déverrouillage du bloc-batterie pour le libérer et faites glisser le bloc-batterie hors de l'outil. Après l'avoir rechargé, glissez-le dans votre outil. Il suffit de pousser et d'exercer une légère pression.

TÉMOIN D'AUTONOMIE DE LA BATTERIE

Le bloc-batterie Li-ion (4) est équipé d'un TÉMOIN D'AUTONOMIE qui permet de donner une indication relative à l'autonomie restante du bloc-batterie. Appuyez sur le bouton du TÉMOIN D'AUTONOMIE de la batterie (3) pour vérifier l'état du chargement comme ci-dessous. Les LED resteront allumées pendant environ 5 secondes.

 Clignotant Allumé Éteint	Chargement 76-100 %	
	Chargement 51-75 %	
	Chargement 26-50 %	
	Chargement 5-25 %	
	Chargement inférieur à 5 %	

UTILISATION DE L'ADAPTATEUR SECTEUR FOURNI (B)

Ouvrez le cache anti-poussière (12) sur le côté droit de la radio, insérez la fiche de l'adaptateur secteur (7) dans la prise CA/CC (11).

Branchez l'adaptateur à une prise secteur. Dès que l'adaptateur est utilisé, le bloc-batterie est automatiquement déconnecté. L'adaptateur secteur doit être déconnecté de la source d'alimentation électrique lorsqu'il n'est pas utilisé.



NOTE : la batterie n'est pas chargée lors de l'utilisation de l'adaptateur secteur.

Après avoir utilisé l'adaptateur secteur, remplacez le cache anti-poussière pour protéger la prise CA/CC de la poussière, des saletés ou de l'humidité.

ANTENNE FM FLEXIBLE ORIENTABLE

Pour réduire les interférences ou les bruits parasites, pivotez l'antenne FM (1) ou déplacez l'appareil sur une surface plus élevée. L'antenne se replie en cas de non-utilisation.



UTILISATION

01 UTILISATION PRÉVUE

Cet appareil est conçu :

- pour la réception et la retransmission de stations de radio FM et DAB
- pour l'importation de sources audio à partir d'autres appareils tels que des téléphones mobiles, lecteurs MP3, lecteurs CD, etc. pour la lecture de musique en Bluetooth® ou grâce au câble AUX
- pour le chargement USB avec une source d'alimentation

02 FONCTIONNEMENT

INTERRUPTEUR MARCHE/ARRÊT (C)

Mettre en marche :

Appuyez brièvement sur le bouton Marche/Arrêt/Volume  et l'appareil se met en marche. L'affichage indiquera « **Welcome Erbauer** » et passera en mode de fonctionnement DAB après 1 seconde.

Éteindre :

Appuyez sur le bouton Marche/Arrêt/Volume  et maintenez-le enfoncé pendant 2 secondes. L'affichage indiquera « **Power Off** » et l'appareil s'éteindra après 1 seconde.

MODE VEILLE (D)

Lorsque l'appareil est en marche, appuyez brièvement sur le bouton Marche/Arrêt/Volume , l'appareil passe en mode Veille.

Lorsque l'appareil est en mode Veille, toute émission audio est interrompue. L'affichage seul continuera d'indiquer l'heure et la date, mais la luminosité de l'affichage diminuera après 30 secondes.

Appuyez brièvement sur le bouton Marche/Arrêt/Volume  pour revenir en mode de fonctionnement normal.





AVERTISSEMENT : lorsqu'il est en mode veille, l'appareil s'éteindra automatiquement après 1 heure sans activité.

Le chargement USB est possible lorsque l'appareil est en mode veille.

RÉGLER L'HEURE ET LA DATE

Dans n'importe quel mode, appuyez sur la touche HORLOGE  pendant 2 secondes pour régler l'heure. Les chiffres clignotent dans l'ordre suivant : heure > minute > jour > mois > année.

Appuyez sur la touche  ou  ou tournez le bouton Marche/Arrêt/Volume  pour modifier chaque valeur.

Appuyez sur la touche  pour passer au réglage suivant.



Pour enregistrer les réglages de l'heure et de la date, appuyez à nouveau sur la touche . Si vous n'appuyez pas à nouveau sur cette touche ou sur toute autre touche pendant 10 secondes, le processus est interrompu et les modifications effectuées ne seront pas sauvegardées.



NOTE: le réglage par défaut de l'appareil correspond au format 24 heures.

RÉGLER LE VOLUME (E)

Pour augmenter le volume, tournez le bouton Marche/Arrêt/Volume  dans le sens horaire. Pour le réduire, tournez le bouton vers la gauche.

Appuyez brièvement sur la touche  pour couper le son. Appuyez à nouveau brièvement sur la touche  ou tournez le bouton Marche/Arrêt/Volume  pour rétablir le son.

RÉGLAGE DE LA TONALITÉ (F)

L'amplification des basses fréquences (basses) peut être activée ou désactivée : appuyez brièvement sur la touche BASS. Lorsque la fonction d'amplification des basses est activée, le symbole Bass s'allume.

SÉLECTIONNER LE MODE DE FONCTIONNEMENT (G)

Appuyez brièvement sur la touche MODE pour sélectionner le mode de fonctionnement jusqu'à ce que le mode souhaité soit affiché.

Les modes de fonctionnement suivants sont disponibles :

- Réception de radio DAB
- Réception de radio FM
- Lecture de sources de musique connectées en Bluetooth®
- Lecture de sources de musique connectées grâce au câble AUX

Le mode sélectionné est indiqué en haut de l'affichage au moyen du symbole correspondant.

MODE DE FONCTIONNEMENT BLUETOOTH® (H)

Activez le mode de fonctionnement Bluetooth® à l'aide de la touche MODE ou appuyez sur la touche Bluetooth® . Activez la fonction Bluetooth® sur l'appareil à connecter (smartphone ou similaire) et sélectionnez « ERBAUER ERD18-Li » pour établir la connexion Bluetooth®.

À cette fin, suivez les instructions données dans le manuel d'utilisation de l'appareil jumelé (smartphone ou similaire).

Appuyez sur la touche  ou  pour sélectionner la piste précédente ou suivante.

Appuyez sur la touche  pour mettre en pause ou lire la piste.



AVERTISSEMENT : pour déconnecter (oublier) l'appareil connecté en Bluetooth® après un jumelage réussi, appuyez sur la touche  et maintenez-la enfoncée pendant 2 secondes. L'appareil jumelé est déconnecté.

Lorsqu'il est en mode de fonctionnement Bluetooth®, l'appareil s'éteindra automatiquement après 1 heure sans activité.

MODE DE FONCTIONNEMENT AUX IN (J)

Sélectionnez le mode de fonctionnement AUX IN à l'aide de la touche MODE.

Ouvrez le cache anti-poussière (12) et connectez la source de musique externe (lecteur MP3 ou similaire) au port d'entrée AUX (10) de l'appareil en utilisant le câble AUX fourni. Mettez en marche la source de musique externe et lancez la lecture.

Réglez le volume avec le bouton de réglage de la source de musique externe ou le bouton du volume de l'appareil.



NOTE : les batteries des appareils connectés ne peuvent pas être chargées par le biais du port d'entrée AUX.

Lorsque l'appareil est éteint, les appareils connectés ne sont pas éteints.

Après avoir utilisé le port d'entrée AUX, remplacez le cache anti-poussière pour protéger le port de la poussière, des saletés ou de l'humidité.

CHARGER DES APPAREILS EXTERNES PAR LE BIAIS DU PORT USB (K)

Ouvrez le cache anti-poussière (12), insérez la fiche USB de l'appareil à charger dans le port de sortie USB (9) de l'appareil.

Le port de sortie USB est un port de connexion pour alimenter des appareils de faible puissance tels que des téléphones mobiles, lecteurs MP3, etc.

Déconnectez immédiatement l'appareil relié par USB après le chargement.



NOTE : il n'est pas possible de lire de la musique par le biais d'une connexion USB.

Après avoir utilisé le port de sortie USB, remplacez le cache anti-poussière pour protéger le port de la poussière, des saletés ou de l'humidité.

MODE DE FONCTIONNEMENT DAB

SYNTONISATION (DAB)

Lorsque l'appareil est mis en marche pour la première fois en mode DAB, la radio va effectuer un balayage automatique pour trouver des stations de radio locales.

Appuyez brièvement sur la touche MODE ou sur la touche ►|| pour arrêter le balayage automatique.

Appuyez brièvement sur la touche ◀◀ ou ▶▶ pour faire défiler les stations.

TROUVER DE NOUVELLES STATIONS (DAB) (L)

De temps en temps, de nouvelles stations de radio DAB sont disponibles. Ou vous avez peut-être déménagé dans une autre région. Dans ce cas, il peut être nécessaire d'effectuer un balayage pour trouver de nouvelles stations. Appuyez sur la touche ►|| pendant 2 secondes, votre radio effectuera un balayage complet des fréquences DAB. Vous pouvez également appuyer brièvement sur la touche MODE ou sur la touche ►|| pour arrêter le balayage automatique. Au fur et à mesure que de nouvelles stations sont trouvées, le nombre de stations sur le côté droit de l'affichage va augmenter et les stations seront ajoutées à la liste.

MODE DE FONCTIONNEMENT FM

Appuyez sur la touche MODE jusqu'à ce que FM soit sélectionné.

Syntonisation manuelle :

Appuyez brièvement sur la touche ◀◀ ou ▶▶ pour définir la fréquence souhaitée. Chaque pression fera augmenter ou diminuer la fréquence de 0,05 MHz. La fréquence est indiquée sur l'affichage.

Syntonisation par balayage :

Appuyez sur la touche ◀◀ ou ▶▶ et maintenez-la enfoncée pendant 2 secondes, la fréquence de syntonisation va augmenter pour trouver la première station de radio avec un signal fort et la recherche s'arrêtera sur cette station. La fréquence est indiquée sur l'affichage. La touche de la flèche droite ▶▶ peut être à nouveau pressée pendant 2 secondes pour poursuivre la recherche d'une station de radio à plus hautes fréquences. La touche de la flèche gauche ◀◀ peut être pressée pour rechercher des stations de radio à plus basses fréquences.

MÉMORISATION DE STATIONS (DAB ET FM)

Pour mémoriser les stations de radio dans la liste des stations préréglées (M1)

- Syntonisez sur la station de radio choisie et appuyez sur la touche **PRESET PRESET** pendant 2 secondes pour sélectionner « Preset Store (Rappel des préréglages) ».
- Appuyez sur la touche **◀◀** ou **▶▶** ou tournez le bouton  pour sélectionner le numéro de mémorisation, p. ex. 10.
- Appuyez sur la touche **▶||** pour le sauvegarder, P10 est indiqué sur l'affichage.



NOTE : vous pouvez mémoriser jusqu'à 10 stations de radio.

Si vous sélectionnez un numéro de mémorisation déjà utilisé, la station sera remplacée par la station que vous êtes en train d'écouter.

Pour rappeler les stations sélectionnées

- Appuyez sur la touche **PRESET PRESET** pour sélectionner le « Preset Store (Rappel des préréglages) ».
- Appuyez sur la touche **◀◀** ou **▶▶** ou tournez le bouton  pour trouver la station de radio choisie, p. ex. 10.
- Appuyez sur la touche **▶||** pour confirmer, P10 sera diffusée.

Pour mémoriser et rappeler les stations de radio dans la liste de stations préréglées (M2)

L'appareil offre également 5 préréglages de mémorisation (1-5) pour chaque bande de fréquences DAB/FM pour mémoriser et rappeler rapidement les stations.

Pour mémoriser la station de radio actuelle, appuyez et maintenez enfoncée la touche de préréglage choisie (1-5) jusqu'à ce que le numéro préréglé soit indiqué sur l'affichage. La station est ainsi mémorisée avec la touche de préréglage choisie.

Renouvelez l'opération pour les autres préréglages. Les stations ainsi sauvegardées dans les préréglages de mémorisation peuvent être remplacées en suivant le processus décrit ci-dessus.

Pour rappeler les stations sauvegardées dans les préréglages de mémorisation, appuyez brièvement sur la touche de préréglage choisie lorsque l'appareil est en mode radio. Le numéro de préréglage et la fréquence de la station apparaîtront sur l'affichage.

PARAMÉTRAGE DU MENU SYSTÈME

Dans n'importe quel mode, appuyez sur la touche **MODE** et maintenez-la enfoncée pendant 2 secondes pour entrer dans le paramétrage du menu système. Appuyez brièvement sur la touche **MODE** pour revenir à l'interface de la dernière fonction.

RÉINITIALISER LES PARAMÈTRES D'USINE (N1)

Si votre radio ne fonctionne pas correctement ou si certains chiffres n'apparaissent pas sur l'affichage ou apparaissent de façon incomplète, suivez la procédure suivante.

- Appuyez sur la touche **MODE** pour choisir « **System** »
- Appuyez sur la touche **▶||** pour choisir « **Factory Reset** »

- Appuyez sur la touche ►|| pour choisir « **Yes or No** »
- Appuyez sur la touche ◀◀ ou ▶▶ ou tournez le bouton  pour sélectionner Yes ou No (Oui ou Non) et appuyez sur la touche ►|| pour confirmer le réglage. Après avoir sélectionné Factory Reset/Yes (Réinitialisation des paramètres d'usine/Oui), votre radio s'éteindra automatiquement.

Version du logiciel (N2)

L'affichage du logiciel ne peut pas être modifié et est indiqué uniquement à titre de référence.

- Appuyez sur la touche MODE pour choisir « **System** »
- Appuyez sur la touche ►|| pour choisir « **Factory Reset** »
- Appuyez sur la touche ◀◀ ou ▶▶ ou tournez le bouton  pour trouver « **SW Version** » et appuyez sur la touche ►|| La version du logiciel apparaîtra sur l'affichage.

Tableau d'efficacité CA/CC l'adaptateur secteur

	VALEUR ET PRÉCISION	UNITÉ
Nom du fabricant ou marque, numéro d'enregistrement au registre du commerce et adresse	Shenzhen Mingxin Power Technologies Co.,Ltd. 4th floor of No. 3 Factory, No. 161, Xingye 1st Road, Fenghuang Community, Fuyong Street, Baoan District, Shenzhen , 518103 Guangdong P.R. China	-
Référence du modèle	MX24W1-1801200V	-
Tension d'entrée	100-240	V
Fréquence d'entrée CA	50-60	Hz
Tension de sortie	18,0	V
Courant de sortie	1,2	A
Puissance de sortie	21,6	W
Rendement moyen en mode actif	86,5%	%
Rendement à faible charge (10 %)	82,5%	%
Consommation électrique hors charge	0,09	W



ENTRETIEN ET MAINTENANCE

MAINTENANCE

Votre outil ne nécessite ni lubrification supplémentaire ni entretien. Cet outil ne contient aucune pièce pouvant être réparée par l'utilisateur. N'utilisez jamais de nettoyeurs chimiques ou d'eau pour nettoyer votre outil. Essuyez-le avec un chiffon sec. Rangez toujours votre outil dans un endroit sec. Maintenez les fentes de ventilation du propres. Maintenez toutes les commandes de fonctionnement exemptes de poussières.

RECYCLAGE ET MISE AU REBUT



Les appareils électriques usagés ne doivent pas être jetés avec les déchets ménagers. Veuillez les déposer dans un centre de collecte agréé afin qu'ils soient recyclés. Renseignez-vous auprès de votre centre de collecte local ou de votre revendeur afin d'obtenir des informations relatives au recyclage de ces produits.

MISE AU REBUT D'UN BLOC-BATTERIE USAGÉ



Afin de préserver les ressources naturelles, veuillez recycler ou éliminer le bloc-batterie de façon appropriée. Ce bloc-batterie contient des cellules lithium-ion. Renseignez-vous auprès de votre centre de collecte local afin d'obtenir des informations relatives à leur recyclage et/ou à leur élimination.

Déchargez votre bloc-batterie en faisant fonctionner votre outil, puis retirez le bloc-batterie de l'outil et recouvrez les connexions du bloc-batterie à l'aide de ruban adhésif résistant afin d'éviter un court-circuit ou une décharge d'énergie. N'essayez pas d'ouvrir ou de retirer l'un des composants.

RÉPARATIONS

Ce produit ne comprend aucun élément pouvant être réparé par l'utilisateur. Veuillez contacter un centre de réparation agréé ou une personne dûment qualifiée pour le faire contrôler ou réparer.

RANGEMENT

- Éteignez le produit et retirez le bloc-batterie.
- Suivez les instructions de nettoyage du produit décrites ci-dessus.
- Rangez le produit et ses accessoires dans un endroit sombre, sec, bien ventilé et à l'abri du gel.
- Rangez toujours le produit dans un endroit hors de portée des enfants.
- Nous vous recommandons d'utiliser l'emballage d'origine pour le rangement ou de couvrir le produit avec un tissu ou une protection adapté pour le garder à l'abri de la poussière.

TRANSPORT

- Éteignez le produit et retirez le bloc-batterie.
- Fixez les protections de transport, le cas échéant.
- Transportez toujours le produit par sa poignée.
- N'exposez pas l'appareil à des chocs violents ou à de fortes vibrations qui peuvent se produire lors du transport dans des véhicules.
- Fixez bien le produit afin qu'il ne glisse pas ou ne tombe pas.



GUARANTEE

Nous veillons tout particulièrement à sélectionner des matériaux de haute qualité et à utiliser des techniques de fabrication qui nous permettent de créer des produits à la fois design et durables. Ce produit (**Erbauer** Radio De Chantier Site) bénéficie d'une garantie fabricant de 3 ans couvrant les défauts de fabrication à compter de la date d'achat (en cas d'achat en magasin) ou de la date de livraison (en cas d'achat sur Internet), sans coût supplémentaire.

Pour déposer une réclamation au titre de cette garantie, vous devez présenter votre preuve d'achat (ticket de caisse, facture d'achat ou toute autre preuve recevable en vertu de la loi en vigueur). Conservez votre preuve d'achat dans un endroit sûr. Pour que cette garantie soit applicable, le produit que vous avez acheté doit être neuf. La garantie ne s'applique pas aux produits d'occasion ou aux modèles d'exposition. Sauf indication contraire prévue par la loi en vigueur, tout produit de remplacement fourni au titre de la présente garantie ne sera garanti que jusqu'à expiration de la période de garantie initiale.

Cette garantie couvre les défaillances et dysfonctionnements du produit, sous réserve que le produit ait été utilisé conformément à l'usage pour lequel il a été conçu, qu'il ait été installé, nettoyé et entretenu conformément aux informations contenues dans les présentes conditions générales ainsi que dans le manuel d'utilisation, et conformément à la pratique, sous réserve que celles-ci n'aillent pas à l'encontre du manuel d'utilisation.

Cette garantie ne couvre pas les défauts et dommages causés par l'usure normale ni les dommages pouvant résulter d'une utilisation non conforme, d'une installation ou d'un assemblage défectueux, ou d'une négligence, d'un accident, d'une mauvaise utilisation ou d'une modification du produit. Sauf indication contraire prévue par la loi en vigueur, cette garantie ne couvre en aucun cas les coûts accessoires (expédition, transport, frais de désinstallation et réinstallation, main d'œuvre, etc.), ni les dommages directs et indirects.

La présente garantie ne couvre pas les défauts ou dommages causés par ou résultant de :

Usure normale, y compris l'usure des accessoires

Utilisation excessive ou abusive, négligence

Réparation tentée par une personne autre qu'un agent autorisé

Dommages esthétiques

Dommages causés par des substances ou objets étrangers, ou par des accidents

Dommages ou modifications accidentels

Non-respect des instructions du fabricant

Perte d'usage des biens

Les batteries et chargeurs de batteries ne sont pas couverts par la garantie Erbauer de 3 ans et auront une période de garantie de 2 ans à partir de la date d'achat.

Si le produit est défectueux, nous nous engageons à le réparer ou le remplacer, dans un délai raisonnable.

Cette garantie est valable dans le pays où vous avez acheté ce produit. Toute demande

au titre de la garantie doit être adressée au magasin où vous avez acheté ce produit. Cette garantie s'ajoute à vos droits au titre de la loi, sans les affecter.

Si vous avez acheté ce produit en France, en plus de cette garantie commerciale, le vendeur reste tenu de respecter la garantie légale de conformité prévue par les articles L217-4 à L217-14 du Code de la consommation et aux articles qui concernent les vices cachés de la chose vendue dans les conditions prévues aux articles 1641 à 1648 et 2232 du Code civil. Le distributeur auprès duquel vous avez acheté ce produit répond de tout défaut de conformité ou vice caché du produit, conformément aux présentes dispositions.

En vertu de l'article L217-16 du Code de la consommation, lorsque l'acheteur demande au vendeur, pendant la durée de la garantie commerciale qui lui a été consentie lors de l'acquisition ou de la réparation d'un bien meuble, une remise en état couverte par la garantie, toute période d'immobilisation d'au moins sept jours vient s'ajouter à la durée de la garantie qui reste à courir. Cette période court à compter de la demande d'intervention de l'acheteur ou de la mise à disposition pour réparation du bien en cause, si cette mise à disposition est postérieure à la demande d'intervention. Garantie légale de conformité (extrait du Code de la consommation) : Article L217-4 du Code de la consommation - Le vendeur doit livrer un bien conforme au contrat et répond des défauts de conformité existant lors de la livraison. Il répond également des défauts de conformité résultant de l'emballage, des instructions de montage ou de l'installation lorsque celle-ci a été mise à sa charge par le contrat ou a été réalisée sous sa responsabilité. Article L217-5 du Code de la consommation - Le bien est conforme au contrat : 1. S'il est adapté à l'objectif généralement prévu pour des biens similaires et, le cas échéant : s'il correspond à la description donnée par le vendeur et possède les qualités présentées par le vendeur à l'acheteur sous forme d'échantillon ou de modèle ; s'il présente des qualités que l'acheteur peut légitimement attendre au regard des déclarations publiques faites par le vendeur, par le fabricant ou par son représentant, notamment dans la publicité ou l'étiquetage ; 2. Ou s'il présente les caractéristiques définies d'un commun accord par les parties ou est propre à tout usage spécial recherché par l'acheteur, porté à la connaissance du vendeur et que ce dernier a accepté. Article L217-12 du Code de la consommation - Toute réclamation suite à un défaut de conformité est limitée à deux ans à compter de la livraison du bien. Garantie légale sur les vices cachés (extrait du Code de la consommation) : Article 1641 du Code civil - Le vendeur est tenu de la garantie en cas de défauts cachés de la chose vendue qui la rendent impropre à l'usage auquel on la destine, ou qui diminuent tellement cet usage que l'acheteur ne l'aurait pas acquise, ou n'en aurait donné qu'un moindre prix, s'il les avait connus. Article 1648 du Code civil (alinéa 1) - Toute réclamation résultant de vices cachés doit être faite par l'acheteur dans un délai de deux ans à compter de la découverte du vice.



INSTRUKCJE BEZPIECZEŃSTWA

OGÓLNE OSTRZEŻENIA DOTYCZĄCE BEZPIECZEŃSTWA PRODUKTU



OSTRZEŻENIE! Należy zapoznać się z wszystkimi ostrzeżeniami, instrukcjami, ilustracjami i specyfikacjami dostarczonymi z produktem. *W razie nieprzestrzegania podanych poniżej zaleceń może nastąpić porażenie prądem, pożar i/lub poważne urazy.*

Wszystkie ostrzeżenia i instrukcje należy przechowywać do późniejszego wykorzystania.

- *Nie wolno narażać produktu na kapanie lub zachlapanie, nie wolno na nim stawiać przedmiotów wypełnionych płynami, np. wazonów.*
- *Nie należy stawiać na nim źródeł ognia, takich jak zapalone świece.*
- *Nie demontować ani nie modyfikować produktu w żaden sposób. Wszelkie czynności serwisowe należy powierzyć wykwalifikowanemu personelowi serwisowemu.*
- *Przed wszelkimi pracami przy produkcie (np. demontażem, konserwacją itp.) oraz na czas transportu lub przechowywania należy wyjąć baterię z urządzenia.*
- *Używać produktu tylko w suchych warunkach. Chronić produkt przed wilgocią i rozbryzgiwaną wodą.*
- *Jeśli produkt został przeniesiony z bardzo zimnego do cieplejszego otoczenia lub odwrotnie, przed użyciem należy pozwolić mu się zaaklimatyzować. Zapobiegnie to kondensacji wewnątrz produktu.*

- *W przypadku używania produktu w połączeniu z produktami zewnętrznymi należy bezwzględnie przestrzegać informacji i wskazówek dotyczących bezpieczeństwa zawartych w instrukcjach obsługi produktów zewnętrznych.*
- *Produkt należy utrzymywać w czystym stanie. Istnieje niebezpieczeństwo porażenia prądem wskutek zanieczyszczenia.*
- *Miejsce pracy powinno być czyste i dobrze oświetlone. Nieporządek i ciemne obszary sprzyjają wypadkom.*
- *Stosuj wyłącznie zasilacze wymienione w instrukcji obsługi.*

UŻYWANIE I PIELEGNACJA URZĄDZEŃ BATERYJNYCH

- Do ładowania używać tylko ładowarki podanej przez producenta.** Ładowarka odpowiednia dla jednego typu baterii może stwarzać ryzyko pożaru w przypadku używania z inną baterią.
- Używać produktu tylko ze specjalnie oznaczonymi bateriami.** Używanie innych baterii może stwarzać ryzyko obrażeń i pożaru.
- Gdy bateria nie jest używana, należy ją trzymać z dala od innych metalowych przedmiotów, takich jak spinacze biurowe, monety, klucze, gwoździe, śruby lub inne małe metalowe przedmioty, które mogą utworzyć połączenie między biegunami.** Zwarcie biegunów baterii może spowodować oparzenia lub pożar.
- W warunkach nieprawidłowego używania ciecz może zostać wyrzucona z baterii; unikać kontaktu. Jeśli dojdzie do przypadkowego kontaktu, płukać wodą. Jeśli ciecz dostanie się do oczu, dodatkowo zwrócić się o pomoc lekarską.** Ciecz wyciekająca z baterii może spowodować podrażnienie oczu lub oparzenia.
- Nie używać baterii ani urządzenia w razie uszkodzenia lub dokonania zmian.** Uszkodzone lub zmienione baterie mogą zachowywać się nieprzewidywalnie i spowodować pożar, wybuch lub urazy.

- f. **Nie narażać baterii ani urządzenia na działanie ognia lub wysokiej temperatury.** *Narażenie na działanie ognia lub temperatury powyżej 130°C może spowodować wybuch.*
- g. **Należy postępować zgodnie z wszystkimi instrukcjami ładowania i nie wolno ładować baterii w temperaturze wykraczającej poza zakres podany w instrukcjach.** *Nieprawidłowe ładowanie lub ładowanie w temperaturze wykraczającej poza podany zakres może spowodować uszkodzenie baterii i zwiększa ryzyko pożaru.*
- h. **Używaj wyłącznie baterii zatwierdzonych przez producenta.**
UWAGA: "Ryzyko pożaru lub wybuchu w przypadku wymiany baterii na baterię niewłaściwego typu."
- i. *Wymiana baterii na baterię niewłaściwego typu, który może dezaktywować zabezpieczenie.*
- j. *Wrzucenie baterii do ognia lub gorącego piekarnika albo mechaniczne zniszczenie lub przecięcie baterii, które może spowodować wybuch.*
- k. *Pozostawienie baterii w otoczeniu o bardzo wysokiej temperaturze, która może spowodować wybuch lub wyciek łatwopalnej cieczy lub gazu.*
- l. *Bateria narażona na wyjątkowo niskie ciśnienie powietrza, które może spowodować wybuch lub wyciek łatwopalnej cieczy lub gazu.*

DODATKOWE OSTRZEŻENIA DOTYCZĄCE BATERII

- a. *Nie łączyć ze sobą dodatniego i ujemnego bieguna baterii ani z żadnym innym metalowym przedmiotem (np. przewodem).*
- b. *Nie wolno nosić ani przechowywać baterii razem z naszyjnikami, spinkami do włosów ani innymi metalowymi przedmiotami.*
- c. *Nie wolno przebijać baterii gwoźdźmi, uderzać go młotkiem, stawać na nim ani narażać go na jakiegokolwiek inne silne uderzenia lub wstrząsy.*
- d. *Nie lutować bezpośrednio do baterii .*
- e. *Nie narażać baterii na działanie wody lub słonej wody ani nie dopuszczać do zamoczenia baterii.*

- f. Nie wolno rozmontowywać ani modyfikować baterii.*
- g. Nie umieszczać baterii w pobliżu ognia, pieców ani innych miejscach o wysokiej temperaturze. Nie umieszczać baterii w miejscach bezpośrednio nasłonecznionych ani nie używać/ przechowywać go w samochodach w upale.*
- h. Nie umieszczać baterii w kuchenkach mikrofalowych, pojemnikach wysokociśnieniowych ani w naczyniach indukcyjnych.*
- i. Jeśli bateria ma być przechowywana przez okres bez użycia, należy go przechowywać w temperaturze pokojowej (od 19°C do 25°C), naładowany do około 30 - 50% pojemności.. W przypadku przechowywania przez bardzo długi czas należy ładować baterię raz do roku, aby zapobiec całkowitemu rozładowaniu.*
- j. Nie wolno serwisować uszkodzonych baterii . Serwisowaniem baterii może zajmować się wyłącznie producent lub autoryzowany zakład usługowy.*



OPIS PRODUKTU

1. Antena FM
2. Uchwyt
3. Wskaźnik naładowania
4. Bateria (nie ma w zestawie)
5. Przycisk zwalniania baterii
6. Głośnik
7. Zasilacz AC/DC
8. Kabel AUX
9. Złącze wyjściowe USB
10. Złącze wejściowe AUX
11. Gniazdko DC
12. Pokrywa pyłoszczelna
13. Przycisk listy zaprogramowanych pozycji
14. Przycisk programowania
15. Wyświetlacz
16. Przycisk odtwarzanie/przerwa
17. Przycisk trybów
18. Przycisk basów
19. Przycisk strojenia/przeszukiwania w dół
20. Pokrętko wł./wył./głośność
21. Przycisk strojenia/przeszukiwania w górę
22. Przycisk zegara
23. Przycisk Bluetooth®
24. Przycisk wyciszenia

01 DANE TECHNICZNE

Znamionowe napięcie wej. zasilacza AC:	100-240 V~ 50-60 Hz, 0,7 A
Znam. napięcie wyj. zasilacza :	18 V DC 1,2 A, 21,6 W
Znam. napięcie wej. DC :	18 V DC
Znam moc wyj. głośnika :	15Wx2
Wyj. złącze USB :	5 V, maks. 2,1 A
Wtyczka kabla AUX :	3,5 mm

Standard Bluetooth® :	V5.0
Zasięg Bluetooth® :	do 30 m
Zakres częstotliwości Bluetooth® :	2402 MHz - 2480 MHz
Maks. EIRP Bluetooth® :	-1,41 dBm (0,723 mW)
FM :	87,5 MHz-108 MHz
DAB :	174,928 MHz-239,2 MHz
Klasa IP :	IP64
dł. x szer. x wys. :	310 x 200 x 150 mm
Ciężar netto (bez baterii) :	2 kg
Temperatura robocza :	0 - 40°C

Używanie baterii i ładowarki:

Model baterii :	EBAT18-Li-2 / EBAT18-Li-4 / EBAT18-Li-5 / EHPB18-Li-4 EHPB18-Li-8
Model ładowarki :	EC18-Li / EFC18-Li / EMC18-Li

Stosować z zasilaczem AC/DC jak niżej:

Nr modelu :	MX24W1-1801200V
Producent :	Shenzhen Mingxin Power Technologies Co., Ltd.

OBJAŚNIENIA DO TABLICZKI ZNAMIONOWEJ

ERD18-Li = NUMER MODELU	E = ERBAUER
	RD = RADIO
	18 = 18 V DV
	Li = LITOWO-JONOWE



MONTAŻ

01 SYMBOLE



Ostrożnie / ostrzeżenie



Przeczytać instrukcję obsługi.



Przed montażem, czyszczeniem, regulacją, konserwacją, schowaniem i transportem należy wyłączyć urządzenie i wyjąć baterię.

IP64

Stopień ochrony przed wnikaniem



Nie wrzucać baterii do rzek ani nie zanurzać jej w wodzie.



Nie wrzucać baterii do ognia. Wybuchnie i spowoduje urazy.



Nie narażać baterii na temperaturę powyżej 40°C.

KEEP COOL TECHNOLOGY

Technologia baterii Keep Cool



Złącze wyjściowe USB



Tylko do użytku w pomieszczeniach



Podwójna izolacja



Wtyczka wyjściowa z dodatnim biegunem środkowym i ujemnym biegunem zewnętrznym



Zacisk dodatni



Zacisk ujemny



Bluetooth®

DAB

Nazwa „DAB” w niniejszej instrukcji oznacza „cyfrowe radio”

yyWxx

Kod daty produkcji: rok produkcji (20yy) i tydzień produkcji (Wxx).



Produkt jest zgodny z wymaganiami obowiązujących dyrektyw europejskich i zastosowane zostały metody oceny zgodności dla tych dyrektyw.



Produkt jest zgodny z obowiązującymi przepisami brytyjskimi.



Ten symbol oznacza, że urządzenie jest wymienione przez Intertek Testing Services zgodnie z normami niemieckimi i europejskimi.



Symbol WEEE Zużytych produktów elektrycznych nie należy wyrzucać razem z odpadami domowymi. Jeśli istnieje odpowiednia infrastruktura, należy stosować recykling. Aby uzyskać porady dotyczące recyklingu, należy skontaktować się z lokalnymi organami administracji lub najbliższym punktem sprzedaży.

02 ROZPAKOWANIE

Rozpakować wszystkie elementy i położyć je na płaskiej, stabilnej powierzchni.

- Usunąć wszystkie materiały opakowaniowe i ewentualne elementy transportowe.
- Sprawdzić, czy zawartość dostawy jest kompletna i nieuszkodzona. W razie braku lub uszkodzenia elementów nie używać urządzenia i skontaktować się ze sprzedawcą. Używanie niekompletnego lub uszkodzonego produktu stanowi zagrożenie dla ludzi i mienia.
- Sprawdzić, czy są wszystkie akcesoria i narzędzia potrzebne do montażu i używania urządzenia.
- Dotyczy to także odpowiednich środków ochrony indywidualnej.



OSTRZEŻENIE! Produkt i opakowanie nie są zabawkami dla dzieci! Nie wolno dzieciom bawić się foliowymi workami, blachami ani małymi elementami! Niebezpieczeństwo uduszenia i udławienia się!

03 MONTAŻ URZĄDZENIA

MONTAŻ

ŁADOWANIE BATERII







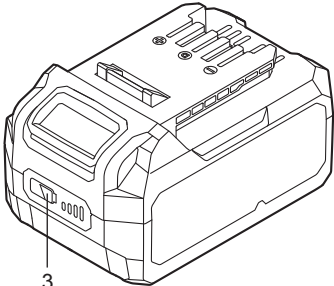

Bateria jest dostarczana w stanie niskiego poziomu naładowania. Przed pierwszym użyciem baterię należy doładować. Szczegóły patrz instrukcja obsługi ładowarki.

DEMONTAŻ I MONTAŻ BATERII (A1, A2)

Wcisnąć przycisk zwalniania baterii i wysunąć baterię z urządzenia. Po naładowaniu wsunąć ją z powrotem do urządzenia. Wystarczy wciśnięcie i lekkie dociśnięcie.

WSKAŹNIK NAŁADOWANIA BATERII

Bateria litowo-jonowa (4) jest wyposażona we WSKAŹNIK NAŁADOWANIA, który informuje o aktualnym stanie naładowania baterii. Nacisnąć przycisk WSKAŹNIK NAŁADOWANIA (3), aby sprawdzić naładowanie baterii. Dioda LED powinna świecić przez około 5 sekund.

  miga  wł.  wył.	naładowanie 76-100%	
	naładowanie 51-75%	
	naładowanie 26-50%	
	naładowanie 5-25%	
	naładowanie poniżej 5%	

UŻYWANIE DOSTARCZONEGO ZASILACZA AC/DC (B)

Otworzyć osłonę pyłoszczelną (12) po prawej stronie radia, włóż wtyczkę zasilacza AC/DC (7) do gniazdka DC (11).

Podłączyć zasilacz do standardowego gniazdka sieciowego. Za każdym razem, gdy używany jest zasilacz, bateria jest automatycznie odłączana. Zasilacz sieciowy powinien być odłączony od sieciowego źródła zasilania, gdy nie jest używany.



UWAGA: Wkład baterii nie jest ładowany za pomocą zasilacza.

Po użyciu zasilacza sieciowego założyć osłonę pyłoszczelną, aby chronić gniazdo prądu stałego przed pyłem, zabrudzeniami i wilgocią.

REGULOWANA ELASTYCZNA ANTENA FM

Aby zmniejszyć zakłócenia lub szумы statyczne, obrócić antenę FM (1) lub przenieść urządzenie na większą wysokość. Antena składa się i nie przeszkadza, gdy nie jest używana.



UŻYWANIE

01 PRZEZNACZENIE

Przeznaczenie urządzenia:

- do odbioru i odtwarzania stacji radiowych FM i DAB
- do importowania dźwięku audio z innych produktów, takich jak telefony komórkowe, odtwarzacze MP3, odtwarzacze CD itp. do odtwarzania muzyki przez Bluetooth® lub kabel AUX
- do ładowania USB z zasilaczem

02 OBSŁUGA

WYŁĄCZNIK (C)

Włączanie:

Nacisnąć krótko pokrętkę włączania/wyłączania/głośności , aby włączyć urządzenie. Na wyświetlaczu pojawi się „**Welcome Erbauer**” i po 1 sekundzie przełączy się na tryb DAB.

Wyłączanie:

Nacisnąć pokrętkę włączania/wyłączania/głośności  i przytrzymać je przez 2 sekundy. Na wyświetlaczu pojawi się „**Power Off**” i po 1 sekundzie urządzenie wyłączy się.

TRYB CZUWANIA (D)

Gdy urządzenie jest włączone, nacisnąć krótko pokrętkę wł./wyl./głośność , urządzenie przełączy się w tryb czuwania.

Gdy urządzenie znajduje się w trybie czuwania, wszystkie wyjścia audio są wyłączone. Tylko wyświetlacz nadal pokazuje godzinę i datę, ale jasność wyświetlacza zmniejszy się po 30 sekundach.

Nacisnąć krótko pokrętkę włączania/wyłączania/głośności , aby powrócić do pełnego trybu pracy.





UWAGA: W trybie gotowości urządzenie wyłączy się automatycznie po 1 godzinie bezczynności.

W trybie gotowości ładowanie przez USB jest dostępne

USTAWIANIE CZASU

W dowolnym trybie nacisnąć przycisk  ZEGAR na 2 sekundy, aby ustawić godzinę. Cyfry migają w następującej kolejności: godziny > minuty > data > miesiąc > rok.

Nacisnąć przycisk  lub  lub obrócić pokrętko wł./wył./głośność  , aby zmienić każdą wartość.

Nacisnąć przycisk  , aby przejść do następnego ustawienia.



Aby zapisać ustawienia czasu, ponownie nacisnąć przycisk  . Jeśli nie zostanie on ponownie naciśnięty i nie zostanie też naciśnięty żaden inny przycisk przez 10 sekund, procedura zostanie przerwana, a wprowadzone zmiany odrzucone.



UWAGA: Domyślnym ustawieniem jednostki jest 24-godzinny format zegara.

USTAWIANIE GŁOŚNOŚCI (E)

Aby zwiększyć głośność, obrócić pokrętko włączania/wyłączania/głośności  w prawą stronę. Aby zmniejszyć głośność, obrócić pokrętko w lewą stronę.

Nacisnąć krótko przycisk  , aby wyciszyć dźwięk. Nacisnąć ponownie krótko przycisk  lub obrócić pokrętko wł./wył./głośność  , aby zmienić każdą wartość.

REGULACJA TONÓW (F)

Wzmocnienie niskich częstotliwości (basów) można włączać lub wyłączać:

Nacisnąć krótko przycisk BASS. Gdy funkcja wzmocnienia basów jest włączona, zapala się symbol Bass.

WYBÓR TRYBU PRACY (G)

Nacisnąć krótko przycisk MODE, aby wybrać tryb pracy, aż zostanie wyświetlony żądany tryb.

Dostępne są następujące tryby pracy:

- Odbiór radia DAB
- Odbiór radia FM
- Odtwarzanie ze źródeł muzyki podłączonych przez Bluetooth®
- Odtwarzanie ze źródeł muzyki podłączonych kablem AUX

Wybór jest pokazywany za pomocą odpowiedniego symbolu na górze wyświetlacza

TRYB PRACY BLUETOOTH® (H)

Aktywować tryb pracy Bluetooth® za pomocą przycisku MODE lub nacisnąć przycisk Bluetooth®  . Aktywować funkcję Bluetooth® w urządzeniu, które ma zostać podłączone (smartfon itp.) i wybrać „ERBAUER ERD18-Li” jako cel połączenia Bluetooth®.

W tym celu należy wykonywać polecenia z instrukcji obsługi sparowanego urządzenia (smartfon itp.).

Nacisnąć przycisk  lub  aby na poprzedni lub następny utwór.

Nacisnąć przycisk  , aby zrobić przerwę lub wznowić odtwarzanie.



UWAGA: Aby odłączyć (zapomnieć) urządzenie Bluetooth® po pomyślnym sparowaniu, naciśnięć przycisk  i przytrzymać go przez 2 sekundy. Sparowane urządzenie zostanie odłączone.

W trybie pracy Bluetooth® urządzenie wyłączy się automatycznie po 1 godzinie bezczynności.

AUX W TRYBIE PRACY (J)

Wybrać tryb pracy AUX IN za pomocą przycisku MODE.

Otworzyć osłonę pyłoszczelną (12) i podłączyć zewnętrzne źródło muzyki (odtwarzacz MP3 lub podobny) do portu wejściowego AUX (10) urządzenia za pomocą dołączonego kabla AUX. Włączyć zewnętrzne źródło muzyki i rozpocząć odtwarzanie.

Ustawić głośność za pomocą regulatora zewnętrznego źródła muzyki lub pokrętła głośności urządzenia.



UWAGA: Baterie podłączonych urządzeń nie mogą być ładowane przez port wejściowy AUX.

Gdy urządzenie jest wyłączane, podłączone urządzenia nie są wyłączane.

Po użyciu złącza wejściowego AUX założyć osłonę pyłoszczelną, aby zabezpieczyć złącze przed pyłem, zabrudzeniami i wilgocią.

ŁADOWANIE URZĄDZEŃ ZEWNĘTRZNYCH PRZEZ ZŁĄCZE USB (K)

Otworzyć osłonę pyłoszczelną (12), włożyć wtyczkę USB urządzenia, które ma być ładowane, do złącza wyjściowego USB (9) urządzenia.

Złącze wyjściowe USB to złącze połączeniowe do zasilania urządzeń o niskim poborze mocy, takich jak telefony mobilny, odtwarzacze MP3 itp.

Natychmiast odłącz urządzenie USB po naładowaniu.



UWAGA: Brak możliwości odtwarzania muzyki przez połączenie USB.

Po użyciu złącza USB założyć osłonę pyłoszczelną, aby zabezpieczyć złącze przed pyłem, zabrudzeniami i wilgocią.

TRYB PRACY DAB

STROJENIE (DAB)

Gdy urządzenie zostanie po raz pierwszy włączone w trybie DAB, radio automatycznie wyszuka stacje nadawcze w okolicy.

Naciśnięć krótko przycisk MODE lub przycisk , aby zatrzymać automatyczne skanowanie.

Naciśnięć krótko przycisk lub  lub , aby przewijać stacje.

WYSZUKIWANIE NOWYCH STACJI (DAB)(L)

Od czasu do czasu mogą być dostępne nowe stacje radiowe DAB. A może przeprowadziłeś się do innej części kraju. W takim przypadku może być konieczne aktywowanie radia w celu wyszukania nowych stacji. Nacisnąć przycisk ►|| na 2 sekundy, radio wykona pełne skanowanie częstotliwości DAB. Można też nacisnąć krótko przycisk MODE lub przycisk ►||, aby zatrzymać automatyczne skanowanie. Gdy zostaną znalezione nowe stacje, licznik stacji po prawej stronie na wyświetlaczu zwiększy się, a stacje zostaną dodane do listy.

TRYB PRACY FM

Nacisnąć przycisk MODE, aż podświetli się FM.

Strojenie ręczne:

Nacisnąć krótko przycisk lub ◀◀ lub ▶▶, aby ustawić żądaną częstotliwość. Każde naciśnięcie zwiększy lub zmniejszy częstotliwość o 0,05 MHz. Częstotliwość jest pokazana na wyświetlaczu.

Strojenie przez skanowanie:

Nacisnąć przycisk ◀◀ lub ▶▶ i przytrzymaj go przez 2 sekundy, częstotliwość tunera wzrośnie, aby wyszukać pierwszą stację radiową z silnym sygnałem i zatrzyma się na tej stacji. Częstotliwość jest pokazana na wyświetlaczu. Przycisk ze strzałką w prawo ▶▶ może być ponownie wciśnięty przez 2 sekundy, aby kontynuować wyszukiwanie stacji radiowej na wyższych częstotliwościach. Przycisk ze strzałką w lewo ◀◀ można nacisnąć, aby wyszukać stacje radiowe o niższych częstotliwościach.

ZAPAMIĘTYWANIE STACJI (DAB I FM)

Zapisywanie stacji radiowych na liście zaprogramowanych stacji (M1)

- Dostroić aktualną stację radiową i nacisnąć przycisk listy zaprogramowanych stacji **PRESET** na 2 sekundy, aby wejść do „Przywołania zaprogramowanych stacji”
- Nacisnąć przycisk ◀◀ lub ▶▶ lub obracać pokrętkę , aby wybrać zapamiętaną lokalizację, np. 10
- Nacisnąć przycisk ►||, aby go zapamiętać, na wyświetlaczu pojawi się P10.



UWAGA: Możesz zapisać maksymalnie 10 stacji radiowych.

Po wybraniu zapisanej lokalizacji, która jest już zajęta, stacja zostanie zastąpiona przez stację, której słuchasz.

Aby przywołać wybrane stacje

- Nacisnąć przycisk **PRESET** listy zaprogramowanych stacji, aby wejść do „Przywołania zaprogramowanych”.
- Nacisnąć przycisk ◀◀ lub ▶▶ lub obracać pokrętkę , aby znaleźć wybraną stację, np. 10
- Nacisnąć przycisk ►||, aby zatwierdzić, nastąpi odtworzenie P10.

Szybkie zapisywanie i przywoływanie stacji w zaprogramowanych pamięciach (M2)

Dodatkowo urządzenie zapewnia również 5 ustawień pamięci (1-5) dla każdego zakresu fal DAB/FM, które można szybko zapisać i przywołać.

Aby zapisać bieżącą stację radiową, nacisnąć i przytrzymać wybrany przycisk pamięci (1-5), aż na wyświetlaczu pojawi się numer w pamięci. Stacja zostanie następnie zapisana pod wybranym przyciskiem.

Powtórzyć tę procedurę dla pozostałych ustawień. Stacje zapisane w zaprogramowanej pamięci można zamienić, postępując zgodnie z procedurami opisanymi powyżej.

Aby przywołać stacje z zaprogramowanych pamięci, nacisnąć krótko wybrany przycisk resetowania, gdy urządzenie działa w trybie radia. Na wyświetlaczu pojawi się numer i częstotliwość stacji.

USTAWIANIE MENU SYSTEMOWEGO

W dowolnym trybie nacisnąć przycisk MODE i przytrzymać go przez 2 sekundy, aby wejść do ustawień menu systemowego. Nacisnąć krótko przycisk MODE, aby powrócić do ostatniego interfejsu funkcji.

RESET FABRYCZNY (N1)

Jeśli radio nie działa lub brakuje niektórych cyfr na wyświetlaczu lub są one niekompletne, należy wykonać poniższą procedurę.

- Nacisnąć przycisk MODE , aby wejść do „**System**”
- Nacisnąć przycisk ►||, aby wejść do „**Factory Reset**”
- Nacisnąć przycisk ►|| „**Yes or No**”
- Nacisnąć przycisk ◀◀ lub ▶▶ lub obracać pokrętkiem  w celu wybrania Tak lub Nie, następnie nacisnąć przycisk ►||, aby zatwierdzić ustawienie. Po wybraniu Reset fabryczny/Tak radio wyłączy się automatycznie.

Wersja oprogramowania (N2)

Wyświetlanego oprogramowania nie można zmienić i ma tylko funkcję informacyjną.

- Nacisnąć przycisk MODE , aby wejść do „**System**”
- Nacisnąć przycisk ►||, aby wejść do „**Factory Reset**”
- Nacisnąć przycisk ◀◀ lub przycisk ▶▶ albo obracać pokrętkiem , aby znaleźć „**SW Version**”, następnie nacisnąć przycisk ►||. Na wyświetlaczu pojawi się wersja oprogramowania.

Tabela wydajności zasilacza AC/DC

	WARTOŚĆ I PRECYZJA	JED-NOSTKA
Nazwa lub znak towarowy producenta, numer rejestracji hand-lowej i adres	Shenzhen Mingxin Power Technologies Co.,Ltd. 4th floor of No. 3 Factory, No. 161, Xingye 1st Road, Fenghuang Community, Fuyong Street, Baoan District, Shenzhen , 518103 Guangdong P.R. China	-
Identyfikator modelu	MX24W1-1801200V	-
Napięcie wejściowe	100-240	V
Wejście częstotliwości AC	50-60	Hz
Napięcie wyjściowe	18.0	V
Prąd wyjściowy	1.2	A
Moc wyjściowa	21.6	W
Średnia aktywna wydajność	86.5%	%
Wydajność przy niskim obciążeniu (10 %)	82.5%	%
Pobór mocy bez obciążenia	0.09	W



PIELĘGNACJA I KONSERWACJA

KONSERWACJA

Urządzenie nie wymaga dodatkowego smarowania ani konserwacji. Urządzenie nie ma żadnych części, które mogą być serwisowane przez użytkownika. Do czyszczenia urządzenia nie wolno używać wody ani chemicznych środków czyszczących.

Wytrzeć suchą szmatką. Produkt należy przechowywać w suchym miejscu. Szczeliny wentylacyjne silnika muszą być czyste. Wszystkie elementy sterownicze muszą być czyste.

RECYKLING I ZŁOMOWANIE



Zużytych produktów elektrycznych nie należy wyrzucać razem z odpadami domowymi.

Jeśli istnieje odpowiednia infrastruktura, należy stosować recykling. Aby uzyskać porady dotyczące recyklingu, należy skontaktować się z lokalnymi organami administracji lub punktem sprzedaży.

ZŁOMOWANIE ZUŻYTEJ BATERII



W celu ochrony zasobów naturalnych, należy zapewnić odpowiedni recykling lub odpowiednią utylizację baterii. Urządzenia posiada baterię litowo-jonową. Informacje na temat recyklingu i/lub możliwości utylizacji można uzyskać w lokalnym urzędzie odpowiedzialnym za gospodarkę odpadami.

Rozładować baterię, uruchamiając urządzenie, a następnie wyjąć baterię z obudowy urządzenia i przykryć złącza baterii taśmą samoprzylepną, aby zapobiec zwarciom i wyładowaniu energii. Nie próbować otwierać ani usuwać elementów baterii.

NAPRAWY

Produkt nie zawiera żadnych elementów, które mogą być naprawiane przez konsumenta. Skontaktować się z autoryzowanym centrum serwisowym lub podobnie wykwalifikowaną osobą, aby zlecić jej sprawdzenie i naprawę.

PRZECHOWYWANIE

- Wyłączyć urządzenie i wyjąć baterię.
- Produkt należy wyczyścić zgodnie z powyższym opisem.
- Produkt i jego akcesoria należy przechowywać w miejscu ciemnym, suchym, zabezpieczonym przed mrozem i dobrze wentylowanym.
- Produkt należy przechowywać w miejscu niedostępnym dla dzieci.
- Zalecamy używanie oryginalnego opakowania do przechowywania produktu oraz przykrywanie produktu za pomocą odpowiedniego płótna lub osłony celem zabezpieczenia przed pyłem.

TRANSPORT

- Wyłączyć urządzenie i wyjąć baterię.
- Założyć ewentualne osłony transportowe.
- Produkt należy zawsze nosić za jego uchwyt.
- Chronić produkt przed silnymi uderzeniami i wstrząsami, które mogą wystąpić podczas transportu w pojazdach.
- Zabezpieczyć produkt, aby zapobiec jego ześlizgnięciu lub przewróceniu się.



GUARANTEE

Przykładamy szczególną wagę do tego, aby wybierać materiały wysokiej jakości i stosować techniki produkcyjne, które umożliwiają tworzenie wytrzymałych, a zarazem atrakcyjnych produktów. Ten produkt (**Erbauer** Radio Budowlane) ma gwarancję producenta na 3 lata, która obejmuje wady produkcyjne, począwszy od daty zakupu (zakup w sklepie) lub dostawy (zakup przez Internet) bez dodatkowych kosztów.

Aby dokonać zgłoszenia reklamacyjnego, należy przedstawić dowód zakupu (np. paragon, fakturę lub inny dowód na mocy obowiązujących przepisów prawa). Dowód zakupu należy przechowywać w bezpiecznym miejscu. Gwarancja obejmuje produkty nowe; nie obejmuje produktów używanych lub z ekspozycji. Produkt zamienny objęty niniejszą gwarancją będzie nią objęty aż do wygaśnięcia okresu obowiązywania gwarancji oryginalnego produktu, chyba że określono inaczej w obowiązujących przepisach prawa.

Niniejsza gwarancja obejmuje wady i uszkodzenia produktu, pod warunkiem że produkt był używany zgodnie z przeznaczeniem oraz zamontowany, czyszczony i konserwowany zgodnie z informacjami zawartymi powyżej oraz w instrukcji obsługi, a także ze standardowymi praktykami (jeśli te praktyki nie są sprzeczne z instrukcją użytkownika).

Niniejsza gwarancja nie obejmuje wad ani uszkodzeń wynikających z normalnego zużycia lub uszkodzeń będących skutkiem niewłaściwego używania, montażu lub złożenia, a także zaniedbania, wypadku i modyfikacji produktu. Gwarancja nie obejmuje w żadnym wypadku dodatkowych kosztów (transportu, przenoszenia, montażu i demontażu, robocizny itd.) ani strat bezpośrednich lub pośrednich, chyba że określono inaczej w obowiązujących przepisach prawa.

Niniejsza gwarancja nie obejmuje usterek i uszkodzeń spowodowanych następującymi czynnikami:

Zwykłe zużywanie się, w tym zużywanie się akcesoriów

Przeciążenie, niewłaściwe użytkowanie lub zaniedbanie

Próba naprawy podjęta przez jakiegokolwiek osoby inne niż autoryzowany przedstawiciel

Usterka dotycząca tylko estetyki narzędzia

Uszkodzenia spowodowane ciałami lub substancjami obcymi, bądź będące następstwem wypadków

Uszkodzenie spowodowane wypadkiem lub przeróbki

Nieprzestrzeżenie zaleceń producenta

Utrata możliwości używania towarów

Akumulatory i ładowarki do akumulatorów nie są objęte 3-letnią gwarancją firmy Erbauer i będą posiadać 2-letnią gwarancję od daty zakupu.

Jeśli produkt jest wadliwy, we właściwym czasie naprawimy go lub wymienimy.

Prawa wynikające z tej gwarancji obowiązują w kraju, w którym zakupiono produkt.

Zapytania dotyczące gwarancji powinno się kierować do sklepu, w którym zakupiono produkt.

Niniejsza gwarancja jest dokumentem dodatkowym, który nie ma wpływu na ustawowe prawa konsumenta.

Jeśli produkt zakupiono w Polsce, niniejsza gwarancja nie wyklucza, nie ogranicza ani nie zawiesza uprawnień wynikających z przepisów prawa dotyczących gwarancji na wady zakupionego towaru.



INSTRUCȚIUNI DE SIGURANȚĂ

AVERTIZĂRI DE SIGURANȚĂ GENERALE PENTRU PRODUS



AVERTIZARE! Citiți toate avertizările de siguranță, instrucțiunile, imaginile și specificațiile primite împreună cu acest produs. Nerespectarea oricăreia dintre instrucțiunile de mai jos poate determina electrocutarea, incendii și/sau vătămări grave.

Păstrați toate avertizările și instrucțiunile pentru consultări viitoare.

- Nu expuneți niciodată produsul picurilor sau împrôșcării și nu așezați pe acesta obiecte umplute cu lichide, ca vase.
- Nu așezați pe aparat surse de foc, ca lumânări aprinse.
- Nu dezasamblați niciodată sub nicio formă produsul. Pentru lucrările de service apelați la persoane calificate.
- În timpul lucrărilor efectuate asupra produsului (de exemplu, dezasamblarea, mentenanța etc.) și în timpul transportului sau depozitării, scoateți bateria din aparat.
- Folosiți produsul numai în condiții atmosferice uscate. Protejați produsul împotriva umezelii și a contactului cu apa.
- Dacă produsul este mutat dintr-un mediu foarte rece într-unul mai cald sau invers, lăsați produsul să se acomodeze la noile condiții înainte de a-l folosi. Acest lucru previne formarea condensului în interiorul produsului.
- Când folosiți produsul împreună cu produse externe este necesar să fie respectate informațiile de siguranță și instrucțiunile din instrucțiunile de operare ale produselor externe.
- Păstrați produsul curat. Pericol de electrocutare din cauza murdăriei.

- *Țineți spațiul de lucru curat și bine luminat. În locurile de lucru înghesuite sau întunecate se pot produce accidente.*
- *Utilizați numai dispozitivele de alimentare listate în manualul de utilizare*

UTILIZAREA ȘI ÎNGRIJIREA ACUMULATORULUI APARATULUI

- Reîncărcați numai cu încărcătorul specificat de producător.** *Un încărcător potrivit pentru un tip de acumulator poate determina riscul de aprindere dacă este folosit cu alți acumulatori.*
- Folosiți produsul numai cu acumulatorii anume specificați.** *Utilizarea altor acumulatori poate determina riscul de vătămare și aprindere.*
- Când nu utilizați acumulatorul, păstrați-l la distanță de alte obiecte metalice, precum agrafe de hârtie, monede, chei, șuruburi și alte obiecte metalice mici care pot face legătura de la un pol la altul.** *Interacțiunea dintre poli poate determina arsuri sau foc.*
- În condițiile unei utilizări abuzive, din acumulator se poate scurge lichid; evitați contactul. Dacă are loc contactul accidental cu lichidul, spălați cu apă din abundență. Dacă lichidul intră în contact cu ochii, consultați în mod suplimentar medicul.** *Lichidul care se scurge din acumulator poate cauza iritații sau arsuri.*
- Nu folosiți acumulatorul sau aparatul dacă sunt defecte sau modificate.** *Acumulatorii defecti sau modificați pot avea un comportament imprevizibil care poate cauza foc, explozii sau risc de vătămare.*
- Nu expuneți acumulatorii sau aparatul acțiunii focului sau temperaturilor excesive.** *Expunerea la foc sau la temperaturi de peste 130 °C poate determina explozii.*
- Respectați instrucțiunile de încărcare și nu încărcați acumulatorul sau scula la temperaturi mai mari decât cele indicate în instrucțiuni.** *Încărcarea nepotrivită la temperaturi*

mai mari decât cele specificate poate cauza defectarea acumulatorului și crește riscul de foc.

h. *Utilizați numai baterii aprobate de producător.*

PRECAUȚIE: „Există risc de incendiu sau explozie dacă bateria ănllocuită este de tip nepotrivit”

i. *Înllocuirea unei baterii cu un tip nepotrivit poate anula protecția.*

j. *Eliminarea bateriei în foc sau într-un cuptor fierbinte, ori deteriorarea mecanică sau tăierea unei baterii, poate avea ca rezultat o explozie.*

k. *lăsarea unei baterii ănltr-un mediu încojurător cu temperatură extremă, poate avea ca rezultat o explozie, scurgere sau aprindere.*

l. *O baterie care este subiectul unei presiuni de aer extrem de scăzute poate avea ca rezultat o explozie sau scurgere a lichidului ori gazului inflamabil.*

AVERTIZĂRI DE SIGURANȚĂ SUPLIMENTARE PENTRU ACUMULATOR

a. *Nu conectați prin intermediul unui obiect (precum o sârmă) polul pozitiv și polul negativ ai acumulatorului.*

b. *Nu transportați și nu depozitați acumulatorul împreună cu coliere, agrafe de păr sau alte obiecte metalice.*

c. *Nu împungeți acumulatorul cu ace, nu îl loviți cu ciocanul, nu călcați pe el și nu-l supuneți altor impacturi sau șocuri puternice.*

d. *Nu sudați cu sârmă direct pe acumulator.*

e. *Evitați contactul acumulatorului cu apa sau apa sărată, precum și udarea acestuia.*

f. *Nu dezasaamblați sau modificați acumulatorul.*

g. *Nu așezați acumulatorul în sau în apropierea focului, pe sobe sau alte locuri cu temperaturi ridicate. Nu așezați acumulatorul direct în lumina soarelui și îl folosiți în interiorul mașinii sau pe vreme foarte călduroasă.*

- h. Nu introduceți acumulatorul în cuptorul cu microunde, recipiente sub presiune sau oale cu inducție.*
- i. Dacă aveți intenția de a depozita un acumulator pentru o perioadă de timp în care nu îl veți utiliza, depozitați-l la temperatura camerei (19 °C - 25 °C), încărcat în proporție de 30- 50% din capacitatea sa. Dacă îl depozitați pe perioade lungi de timp, încărcăți acumulatorul în fiecare an, pentru a evita descărcarea peste limita indicată.*
- j. Nu reparați acumulatorii defecți. Repararea acumulatorilor se realizează numai de către producător sau de atelierele de service autorizate.*



DESCRIEREA PRODUSULUI

1. Antenă FM
2. Mâner
3. Buton pornire
4. Acumulator (nu e inclus)
5. Buton de eliberare a acumulatorului
6. Boxă
7. Adaptor C.A./D.A.
8. Cablu sunet AUX
9. Port ieșire USB
10. Port intrare sunet AUX
11. Mufă c.d.
12. Capac antipraf
13. Buton listă prestatată
14. Buton prestatare
15. Ecran
16. Buton redare/pauză
17. Buton regim
18. Buton bas
19. Buton căutare frecvență descendent
20. Buton volum pornit/oprit
21. Buton căutare frecvență ascendent
22. Buton ceas
23. Buton bluetooth®
24. Buton mut

01 SPECIFICAȚII TEHNICE

Putere nominală intrare c.a. C.A./D.A. adaptorul de curent :	100-240V~ 50-60Hz, 0,7 A
Putere nominală la ieșire C.A./D.A. adaptorul de curent :	18 V c.d. 1,2 A, 21,6 W
Tensiune nominala c.d. intrare :	18 V c.d.
Putere nominală la ieșire pentru boxă :	15Wx2
Putere ieșire port USB :	5 V, max. 2,1 A

Mufă cablu sunet AUX :	3,5 mm
Standard Bluetooth® :	V5,0
Distanță Bluetooth® :	până la 100 ft. (30 m)
Interval de frecvență Bluetooth® :	2402 MHz - 2480 MHz
EIRP Bluetooth® maxim :	-1,41 dBm (0,723 mW)
FM :	87,5MHz-108MHz
DAB :	174,928MHz-239,2MHz
Clasa IP :	IP64
Lxlxh :	310 x 200 x 150 mm
Greutate netă (fără acumulator) :	2 kg
Temperatura de operare :	0 - 40 °C

Pentru utilizarea cu acumulator și încărcător precum mai jos:

Model acumulator :	EBAT18-Li-2 / EBAT18-Li-4 / EBAT18-Li-5 / EHPB18-Li-4 EHPB18-Li-8
Model încărcător :	EC18-Li / EFC18-Li / EMC18-Li

Pentru utilizarea cu adaptorul AC/DC, de mai jos:

Model Nr. :	MX24W1-1801200V
Producător :	Shenzhen Mingxin Power Technologies Co.,Ltd.

EXPLICAȚIE REFERITOARE LA DATELE DE PE PLĂCUȚA TEHNICĂ

ERD18-Li = NUMĂR MODEL

E = ERBAUER

RD = RADIO

18 = 18 V c.d.

Li = LITIU ION



ASAMBLAREA

01 SIMBOLURI



Atenție / Avertizare.



Citiți manualul de utilizare



Oprii produsul și scoateți acumulatorul pentru a-l deconecta de la sursa de curent înainte de asamblare, curățare, reglare, mentenanță, depozitare și transport.

IP64

Grad de protecție



Nu aruncați acumulatorii în râuri și nu-i introduceți în apă.



Nu aruncați acumulatorii în foc. Vor exploda și cauza vătămări.



Nu expuneți acumulatorii unor temperaturi care depășesc 40 °C

KEEP COOL TECHNOLOGY

Tehnologie de păstrare rece a acumulatorului



Port ieșire USB



Numai pentru utilizare în spații interioare



Izolare dublă



Cablul de ieșire este prevăzut cu pol central pozitiv și pol extern negativ



Terminal pozitiv



Terminal negativ



Bluetooth®

DAB

Denumirea „DAB” din prezentul manual se referă la „radioul digital”

yyWxx

Codul datei de fabricație: Anul fabricației (20yy) și săptămâna fabricației (Wxx)



Acest produs respectă cerințele directivelor europene aplicabile și a fost supus unei evaluări a conformității cu aceste directive.



Acest produs respectă legislația aplicabilă în Regatul Unit.



Acest simbol indică că acest aparat a fost catalogat de Intertek Testing Services ca respectând standardele din Germania și standardele UE.



Simbolul DEEE. Deșeurile electrice nu trebuie aruncate în gunoii menajer. Vă rugăm să le reciclați, dacă există această posibilitate. Pentru informații, adresați-vă autorităților locale sau magazinului local.

02 DEZAMBALAREA

Dezambalați toate componentele și așezați-le pe o suprafață plană și stabilă.

- Îndepărtați toate materialele de ambalare și dispozitivele de transport, dacă este cazul.
- Asigurați-vă că au fost livrate toate componentele și că nu sunt deteriorate. Dacă constatați că lipsesc componente sau că prezintă deteriorări, nu folosiți produsul, ci luați legătura cu furnizorul dumneavoastră. Utilizarea unui produs incomplet este periculoasă pentru oameni și pentru bunurile materiale.
- Asigurați-vă că dețineți toate accesoriile și uneltele necesare pentru asamblare și operare. Aceasta presupune și echipamentul de protecție individual.



AVERTIZARE! Produsul și ambalajul nu sunt obiecte de joacă pentru copii! Copiii nu au voie să se joace cu pungile și foliile de plastic și cu componentele mici! Pericol de înecare și sufocare!

03 ASAMBLAREA APARATULUI

ASAMBLAREA

ÎNCĂRCAREA ACUMULATORULUI







Acumulatorul a fost livrat aproape descărcat. Încărcați-l complet înainte de utilizare. Pentru detalii, consultați manualul încărcătorului.

PENTRU A SCOATE SAU INSTALA ACUMULATORUL (A1, A2)

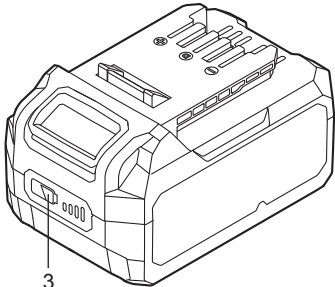
Apăsați butonul de eliberare a acumulatorului pentru a elibera și scoate acumulatorul din aparat. După reîncărcare, introduceți-l din nou în aparat. Este suficient să-l apăsați și să-l împingeți.

INDICATORUL DE CAPACITATE A ACUMULATORULUI

Acumulatorul Li-Ion (4) este prevăzut cu un INDICATOR DE CAPACITATE, care este folosit pentru a indica nivelul de încărcare a acumulatorului. Apăsați butonul corespunzător pentru INDICATORUL DE CAPACITATE (3) pentru a verifica încărcarea acumulatorului, în modul descris mai jos. LED-ul va rămâne aprins aproximativ 5 secunde.

 <p>3</p> <p>Lumină intermitentă pornit oprit</p>	76-100% încărcat	
	51-75% încărcat	
	26-50% încărcat	
	5-25% încărcat	
	sub 5% încărcat	

FOLOSIREA ADAPTORULUI DE CURENT C.A./D.A. (B)

Deschideți capacul antipraf (12) de pe partea dreaptă a radioului, introduceți adaptorul C.A./D.A. (7) și conectați la mufa c.d. (11).

Introduceți adaptorul într-o priză standard. Când se folosește adaptorul, acumulatorul este deconectat automat. Adaptorul C.A./D.A. trebuie deconectat de la sursa de alimentare când nu este folosit.



NOTĂ: acumulatorul nu se încarcă prin folosirea adaptorului de tensiune.

După folosirea adaptorului C.A./D.A. închideți capacul antipraf C.A./D.A. a proteja mufa c.d. împotriva prafului, mizeriei sau a umezelii.

ANTENA FM CU POZIȚIE FLEXIBILĂ

Pentru a reduce interferențele sau zgomotele statice, rotiți antena FM (1) sau așezați aparatul într-un loc mai înalt. Antena se închide și se poziționează orizontal când nu este folosită.



UTILIZAREA

01 SCOPUL UTILIZĂRII

Acest aparat se folosește pentru:

- pentru receptarea și redarea transmisiilor radio FM și DAB
- pentru importarea sunetelor audio de la alte produse precum telefoane mobile, aparate MP3, aparate CD etc. pentru redarea muzicii prin Bluetooth® sau cablu de sunet
- pentru funcția de încărcare prin USB de la sursa de alimentare

02 MODUL DE FUNCȚIONARE

BUTON PORNIT/OPRIT (C)

Pornirea:

Apăsați scurt butonul volum pornit/oprit  și aparatul pornește. Pe ecran se va afișa „Welcome Erbauer” și după 1 secundă va trece în regimul de funcționare DAB.

Oprirea:

Apăsați butonul volum pornit/oprit  și țineți apăsat 2 secunde. Pe ecran se va afișa „Power Off” și după 1 secundă se va opri.

REGIMUL ÎN AȘTEPTARE (D)

Când aparatul este pornit, apăsați scurt butonul volum pornit/oprit  și aparatul trece în regimul în așteptare.

Când aparatul este în regimul în așteptare, nu va mai emite niciun sunet audio. Pe ecran se vor afișa în continuare ora și data, dar intensitatea luminoasă a ecranului se va reduce după 30 de secunde.

Apăsați scurt butonul volum pornit/oprit  pentru a reveni în regimul normal de operare.



NOTĂ: Când se află în regimul în așteptare, aparatul se va opri automat după 1 oră de inactivitate.

În regimul în așteptare este disponibilă încărcarea prin USB.

REGLAREA OREI

În orice regim, apăsați butonul CLOCK  pentru 2 secunde pentru a regla ora.

Numerele sunt afișate intermitent în următoarea ordine: ora> minutul> data > luna > anul

Apăsați butonul  sau  ori rotiți butonul volum pornit/oprit  pentru a modifica

fiecare valoare.

Apăsați butonul ►|| pentru a trece la următorul reglaj.

Pentru a salva ora reglată apăsați din nou butonul ►|| Dacă nu-l apăsați din nou și nici un alt buton timp de 10 secunde, procedura este întreruptă și modificările pe care le-ați făcut vor fi anulate.



NOTĂ: reglajul implicit al aparatului este formatul orar de 24 de ore.

REGLAREA VOLUMULUI (E)

Pentru a mări volumul, rotiți spre dreapta butonul volum pornit/oprit Pentru a reduce volumul, rotiți butonul spre stânga.

Apăsați scurt butonul pentru a opri complet sunetul. Apăsați din nou scurt butonul sau rotiți butonul volum pornit/oprit pentru a porni din nou sunetul.

AJUSTAREA TONULUI (F)

Frecvența joasă (basul) poate fi pornită sau oprită:

Apăsați scurt butonul BASS. Când funcția bas este pornită, se aprinde simbolul bas.

SELECTAREA REGIMULUI DE OPERARE (G)

Apăsați scurt butonul MODE pentru a selecta regimul de operare până ce va fi afișat regimul dorit.

Sunt disponibile următoarele regimuri de operare:

- recepție radio DAB
- recepție radio FM
- redare surse muzicale conectate prin Bluetooth®
- redare surse muzicale conectate prin cablul de sunet

Alegerea este indicată prin afișarea în partea de sus a ecranului a simbolului corespunzător

REGIMUL DE OPERARE BLUETOOTH® (H)

Activați regimul de operare Bluetooth® cu ajutorul butonului MODE sau apăsați butonul Bluetooth®. Activați funcția Bluetooth® a aparatului pe care doriți să-l conectați (telefon inteligent sau alt aparat similar) și selectați „ERBAUER ERD18-LI” ca țintă a conexiunii Bluetooth®.

În acest scop, urmați instrucțiunile din manualul de utilizare a dispozitivului conectat (telefon inteligent sau alt aparat similar).

Apăsați butonul ◀◀ sau ▶▶ pentru a reda cântecul anterior sau următor.

Apăsați butonul ►|| pentru pauză sau pentru redare.



NOTĂ: pentru a deconecta (uita) dispozitivul Bluetooth® după conectarea cu succes, apăsați butonul  și țineți apăsat 2 secunde. Dispozitivul conectat va fi deconectat.

Când se află în regimul de operare bluetooth®, aparatul se va opri automat după 1 oră de inactivitate.

REGIMUL DE OPERARE AUX IN (J)

Selectați regimul de operare AUX IN folosind butonul MODE.

Deschideți capacul antipraf (12) și conectați sursa de muzică externă (dispozitivul MP3 sau altul similar) la mufa de intrare AUX (10) a aparatului folosind cablul de sunet AUX livrat. Porniți sursa de muzică externă și începeți redarea.

Reglați volumul de la butonul de reglare pentru sursa de muzică externă sau de la butonul de volum al aparatului.



NOTĂ: bateriile dispozitivelor conectate nu pot fi încărcate prin portul de intrare AUX.

Când aparatul este oprit, dispozitivele conectate nu sunt oprite.

După folosirea mufei de intrare AUX, închideți capacul antipraf pentru a proteja împotriva prafului, mizeriei sau umezelii.

ÎNCĂRCAREA DISPOZITIVELOR EXTERNE PRIN MUFA USB (K)

Deschideți capacul antipraf (12), introduceți cablul USB a dispozitivului pe care doriți să-l încărcați în mufa de ieșire USB (9) a aparatului.

Mufa de ieșire USB este o mufă de conectare pentru alimentarea cu curent a dispozitivelor care folosesc tensiune joasă, ca telefoane mobile, dispozitive MP3 etc.

Deconectați dispozitivul USB imediat după încărcare.



NOTĂ: Muzica nu poate fi redată prin intermediul conexiunii USB.

După folosirea mufei de ieșire USB, închideți capacul antipraf pentru a proteja mufa împotriva prafului, mizeriei sau umezelii.

REGIMUL DE OPERARE DAB

CĂUTARE FRECVENȚE (DAB)

La prima pornire a aparatului în regimul DAB, radioul va căuta automat posturile de radio din localitate.

Apăsați scurt butonul MODE sau butonul  pentru a opri căutarea automată.

Apăsați scurt butonul  sau  pentru a căuta în lista de posturi de radio.

GĂSIREA UNOR NOI POSTURI DE RADIO (DAB)(L)

Din când în când s-ar putea să fie disponibile noi posturi de radio DAB. Sau v-ați mutat în altă parte a țării. În acest caz, ar putea fi necesar să activați radioul pentru a căuta posturi de radio noi. Apăsați butonul ►|| 2 secunde și radioul dumneavoastră va căuta pe toate frecvențele de transmisie DAB. De asemenea, puteți apăsa scurt butonul MODE sau butonul ►|| pentru a opri căutarea automată. Pe măsură ce sunt identificate posturi noi, contorul pentru posturi din partea dreaptă a ecranului va afișa un număr mai mare și posturile vor fi adăugate în listă.

REGIMUL DE OPERARE FM

Apăsați butonul MODE până va fi evidențiat FM.

Căutare manuală a frecvențelor:

Apăsați scurt butonul ◀◀ sau ▶▶ pentru a regla frecvența dorită. Fiecare apăsare va crește sau reduce frecvența cu 0,05 MHz. Frecvența este afișată pe ecran.

Căutare automată:

Apăsați butonul ◀◀ sau ▶▶ și țineți apăsat 2 secunde, frecvența de căutare automată va crește sau se va reduce pentru a identifica primul post de radio cu semnal puternic și se va opri la acel post. Frecvența este afișată pe ecran. Se poate apăsa din nou 2 secunde butonul cu săgeată dreapta ▶▶ pentru a continua căutarea posturilor de radio pe frecvențe mai mari. Se poate apăsa butonul cu săgeată stânga ◀◀ pentru căutarea posturilor de radio pe frecvențe mai mici.

SALVAREA POSTURILOR (DAB ȘI FM)

Pentru salvarea posturilor de radio în lista presetată (M1)

- Reglați postul de radio actual și apăsați butonul 2 secunde pentru listă presetată **PRESET** pentru a introduce „Preset Store” (găsire post presetat)
- Apăsați butonul ◀◀ sau ▶▶ ori rotiți  butonul pentru a selecta locul salvat, de exemplu 10
- Apăsați butonul ►|| pentru a salva, P10 este afișat pe ecran.



NOTĂ: Puteți salva până la 10 posturi de radio.

Dacă selectați un loc salvat deja ocupat, postul va fi înlocuit de postul pe care îl ascultați în momentul respectiv.

Pentru a rapela posturile selectate

- Apăsați butonul listă presetată **PRESET** pentru a introduce „Preset Store”
- Apăsați butonul ◀◀ sau ▶▶ sau rotiți butonul  pentru a găsi postul de radio selectat, de exemplu 10
- Apăsați butonul ►|| pentru a confirma, P10 va fi redat.

Pentru salvarea și găsirea rapidă a posturilor din memoriile presetate (M2)

În mod suplimentar, aparatul oferă și 5 memorii presetate (1-5) pentru fiecare bandă DAB/FM care se dorește salvată și găsită rapid.

Pentru a salva postul de radio actual, apăsați și țineți apăsat butonul de preselectare selectat (1-5) până ce cifra apăsată este afișată pe ecran. Postul este apoi salvat în butonul de preselectare selectat.

Repețiți procesul pentru restul butoanelor de preselectare. Posturile salvate în memoria preselectată pot fi înlocuite cu altele urmând procedura de mai sus.

Pentru găsirea posturilor din memoriile preselectate, apăsați scurt butonul de resetare selectat în timp ce aparatul este în regim de radio. Cifra preselectată și frecvența postului vor apărea pe ecran.

REGLAREA MENIULUI DE SISTEM

În orice regim, apăsați și țineți apăsat 2 secunde butonul MODE pentru a introduce reglajul meniului de sistem. Apăsați scurt butonul MODE pentru a reveni la interfața ultimei funcții.

REGLAJ DE FABRICĂ (N1)

Dacă radioul dumneavoastră nu funcționează sau dacă lipsesc ori sunt incomplete cifrele de pe ecran, parcurgeți următoarea procedură.

- Apăsați butonul MODE pentru a intra în „**System**”
- Apăsați butonul ►|| pentru a intra în „**Factory Reset**”
- Apăsați butonul ►|| pentru a introduce „**Yes or No**”
- Apăsați butonul ◀◀ sau ▶▶ ori rotiți butonul  pentru a selecta Yes sau No și apăsați butonul ►|| pentru a confirma reglajul. După ce ați selectat Factory Reset/Yes, radioul dumneavoastră se va opri automat.

Versiunea SW (N2)

Software-ul ecranului nu poate fi modificat și servește numai pentru referință.

- Apăsați butonul MODE pentru a intra în „**System**”
- Apăsați butonul ►|| pentru a intra în „**Factory Reset**”
- Apăsați butonul ◀◀ sau ▶▶ ori rotiți butonul  pentru a găsi „**SW Version**” și apăsați butonul ►||. Versiunea software va fi afișată pe ecran.

Tabel de eficiență pentru adaptorul de C.A./D.A.

	VALOARE ȘI PRECIZIE	UNI-TATE
Numele producătorului sau marca comercială, numărul de înregistrare comercială și adresa	Shenzhen Mingxin Power Technologies Co.,Ltd. 4th floor of No. 3 Factory, No. 161, Xingye 1st Road, Fenghuang Community, Fuyong Street, Baoan District, Shenzhen , 518103 Guangdong P.R. China	-
Identificator de model	MX24W1-1801200V	-
Tensiune de intrare	100-240	V
Frecvență AC de intrare	50-60	Hz
Tensiune de ieșire	18.0	V
Curent de ieșire	1.2	A
Putere de ieșire	21.6	W
Eficiență activă medie	86.5%	%
Eficiență la sarcină mică (10 %)	82.5%	%
Consum de energie fără sarcină	0.09	W



ÎNTREȚINEREA ȘI MENTENANȚA

MENTENANȚA

Aparatul dumneavoastră nu necesită lubrifiere sau mentenanță suplimentară. Aparatul nu conține componente care pot fi reparate de utilizator. Nu folosiți niciodată apă sau substanțe chimice pentru curățarea aparatului.

Ștergeți-l cu o cârpă uscată. Depozitați întotdeauna aparatul într-un loc uscat. Mențineți curate găurile pentru aerisirea motorului. Mențineți butoanele libere de praf.

RECICLAREA ȘI ELIMINAREA



Deșeurile electrice nu trebuie aruncate în gunoiul menajer.

Vă rugăm să le reciclați, dacă există această posibilitate. Pentru informații privind reciclarea, adresați-vă autorităților locale sau distribuitorului local.

ELIMINAREA ACUMULATORULUI EPUIZAT



Pentru a conserva resursele naturale, vă rugăm să reciclați sau să eliminați acumulatorul în mod corespunzător. Acumulatorul conține baterii Li-Ion. Adresați-vă autorităților locale competente pentru reciclare pentru a obține informații privind opțiunile de reciclare și/sau eliminare.

Descărcați acumulatorul prin utilizarea sculei, apoi scoateți acumulatorul din carcasa sculei și acoperiți conexiunile acumulatorului cu bandă adezivă rezistentă pentru a preveni scurtcircuitarea și descărcările de energie. Nu încercați să deschideți sau să scoateți nicio componentă.

REPARAȚIILE

Acest produs nu conține componente care pot fi reparate de client. Contactați un atelier de service autorizat sau o altă persoană calificată corespunzător pentru a verifica și repara produsul.

DEPOZITAREA

- Oprii produsul și scoateți acumulatorul.
- Curățați produsul în modul descris mai sus.
- Depozitați produsul și accesoriile într-un loc întunecat, uscat, ferit de îngheț și bine aerisit.
- Depozitați întotdeauna produsul într-un loc inaccesibil copiilor.
- Se recomandă depozitarea produsului în ambalajul original sau acoperirea acestuia cu un material adecvat sau cu o prelată pentru a-l proteja de praf.

TRANSPORTUL

- Oprii produsul și scoateți acumulatorul.
- Folosiți curele de asigurare la transport, dacă este cazul.
- Transportați întotdeauna produsul ținându-l de mâner.

- Protejați produsul împotriva impactului cu suprafețe dure sau a vibrațiilor puternice, care pot apărea în autovehiculele de transport.
- Asigurați produsul împotriva alunecării sau căderii.



GUARANTEE

Avem o grijă deosebită să selectăm materiale de înaltă calitate și să utilizăm tehnici de fabricare care ne permit să creăm produse care încorporează designul și durabilitatea. Acest produs (**Erbauer** Radio Site) beneficiază de garanție din partea producătorului de 3 ani pentru defectele de fabricație, de la data achiziției (dacă este cumpărat din magazin) sau de la data livrării (dacă este cumpărat online), fără niciun cost suplimentar.

Pentru a efectua o solicitare în temeiul acestei garanții, trebuie să prezentați dovada achiziției (cum ar fi, chitanța de vânzare/bonul fiscal, factura de achiziție sau alte dovezi admisibile conform legii aplicabile); vă rugăm să păstrați dovada achiziției într-un loc sigur. Pentru ca această garanție să se aplice, produsul achiziționat trebuie să fie nou, garanția neaplicându-se pentru produse la mâna a doua sau produse de prezentare. Cu excepția cazului în care legislația aplicabilă prevede altfel, orice produs înlocuitor livrat în baza prezentei garanții va beneficia de garanție doar până la expirarea perioadei inițiale de garanție.

Prezenta garanție acoperă defecțiunile produsului și erorile de funcționare, cu condiția ca produsul să fi fost utilizat în scopul prevăzut și să fi fost instalat, curățat, îngrijit și întreținut în conformitate cu informațiile conținute în termenii și condițiile prezente, manualul de utilizare și practicile standard, cu condiția ca practicile standard să nu fie în contradicție cu manualul de utilizare.

Această garanție nu acoperă defectele și deteriorările provocate de uzura normală sau daunele care pot fi rezultatul utilizării necorespunzătoare, instalării sau asamblării defectuoase, neglijenței, accidentelor, utilizării greșite sau modificărilor aduse produsului. Cu excepția cazului în care legislația aplicabilă prevede altfel, prezenta garanție nu va acoperi, în niciun caz, costurile suplimentare (de expediere, deplasare, dezinstalare și reinstalare, manoperă etc.) sau daunele directe și indirecte.

Această garanție nu acoperă defectele și deteriorările cauzate sau rezultate din: uzura normală a produsului, inclusiv uzura accesoriilor;

supraîncărcare, utilizare incorectă sau neglijență;

încercarea de efectuare a reparațiilor de altă persoană în afară de un agent autorizat; daune cosmetice;

deteriorări cauzate de obiecte străine, substanțe sau accidente;

deteriorări sau modificări accidentale;

nerespectarea îndrumărilor producătorului;

pierderea utilizării bunurilor.

Bateriile și încărcătoarele de baterii nu sunt acoperite de garanția de 3 ani Erbauer și vor avea o perioadă de garanție de 2 ani de la data cumpărării.

Dacă produsul este defect, vom proceda, într-un timp rezonabil, la repararea sau înlocuirea acestuia.

Drepturile acoperite de această garanție sunt aplicabile în țara în care ați achiziționat produsul. Întrebările legate de garanție trebuie adresate magazinului de la care ați achiziționat produsul.

Garanția este suplimentară drepturilor dvs. legale și nu le afectează.

Dacă achiziționați acest produs din Turcia sau România, veți primi o garanție.



INSTRUCCIONES DE SEGURIDAD

ADVERTENCIAS DE SEGURIDAD GENERALES DEL PRODUCTO



¡ADVERTENCIA! Lea todas las advertencias de seguridad, instrucciones, ilustraciones y especificaciones proporcionadas con este producto.

El incumplimiento de todas las instrucciones indicadas a continuación puede causar una descarga eléctrica, un incendio y/o lesiones graves.

Guarde todas las advertencias e instrucciones para referencia futura.

- *No exponga nunca el producto a goteos o salpicaduras, ni coloque sobre él objetos que contengan líquidos, como por ejemplo floreros.*
- *No deben colocarse sobre él fuentes de fuego, como velas encendidas.*
- *Nunca desmonte o modifique este producto de ninguna manera. Remita todos los trabajos de mantenimiento a personal de servicio cualificado.*
- *Antes de realizar cualquier trabajo en el producto (por ejemplo, desmontaje, mantenimiento, etc.) y durante el transporte o el almacenamiento, retire la batería del dispositivo.*
- *Utilice el producto sólo en un entorno seco.*
- *Proteja el producto de la humedad y de las salpicaduras de agua. Proteja el producto de la humedad y las salpicaduras de agua.*
- *Si el producto se traslada de un entorno muy frío a otro más cálido o viceversa, debe dejar que el producto se vaya aclimatando antes de utilizarlo. Esto evitará la condensación en el interior del producto.*

- *Cuando utilice el producto en combinación con productos externos, es esencial que respete las indicaciones de seguridad y las instrucciones de uso de los productos externos.*
- *Mantenga el producto limpio. Debido a la contaminación, existe el riesgo de que se produzca una descarga eléctrica.*
- *Mantenga el área de trabajo limpio y bien iluminado. Las áreas de trabajo desordenadas u oscuras invitan a que se produzcan accidentes.*
- *Utilice únicamente las fuentes de alimentación indicadas en el manual de usuario.*

USO Y CUIDADO DEL PRODUCTO A BATERÍA

- Recargue sólo con el cargador especificado por el fabricante.** *Un cargador que es adecuado para un tipo de batería puede crear un riesgo de incendio cuando se utiliza con otra batería.*
- Utilice el producto sólo con paquetes de baterías específicamente designados.** *El uso de cualquier otra batería puede crear un riesgo de lesiones e incendio.*
- Cuando la batería no esté en uso, manténgala alejada de otros objetos metálicos, como clips, monedas, llaves, clavos, tornillos u otros objetos metálicos pequeños que puedan hacer una conexión de un terminal a otro.** *El cortocircuito de los terminales de la batería puede causar quemaduras o un incendio.*
- En condiciones abusivas, puede salir líquido de la batería; evite el contacto. Si se produce un contacto accidental, lavar con agua. Si el líquido entra en contacto con los ojos, busque además ayuda médica.** *El líquido expulsado de la batería puede causar irritación o quemaduras.*
- No utilice la batería o la herramienta en caso de que esté dañada o modificada.** *Las baterías dañadas o modificadas pueden tener una reacción imprevisible y provocar un incendio, una explosión o riesgo de lesiones.*

- f. **No exponga la batería o la herramienta al fuego o a una temperatura excesiva.** *La exposición al fuego o a una temperatura superior a 130 °C puede provocar una explosión.*
- g. **Siga todas las instrucciones de carga y no cargue la batería o la herramienta fuera del rango de temperatura especificado en las instrucciones.** *La carga inadecuada o a temperaturas fuera del rango especificado puede dañar la batería y aumentar el riesgo de incendio.*
- h. *Utilice sólo batería aprobadas por el fabricante.*

PRECAUCIÓN : Riesgo de incendio o explosión si se sustituye la batería por un tipo incorrecto"

- i. *El cambio de una batería por otra de tipo incorrecto que pueda anular el dispositivo de protección.*
- j. *Arrojar una batería al fuego o a un horno caliente, o aplastar o cortar mecánicamente una batería, lo que puede provocar una explosión.*
- k. *Dejar una batería en un entorno de temperatura extremadamente alta que pueda provocar una explosión o una fuga de líquido o gas inflamable.*
- l. *Una batería sometida a una presión de aire extremadamente baja que puede dar lugar a una explosión o a la fuga de líquido o gas inflamable.*

ADVERTENCIAS DE SEGURIDAD ADICIONALES PARA LA BATERÍA

- a. *No conecte el terminal positivo y el negativo de la batería entre sí con ningún objeto metálico (como un cable).*
- b. *No transporte ni guarde la batería junto con collares, horquillas u otros objetos metálicos.*
- c. *No perforo la batería con clavos, no la golpee con martillos, no la pise ni la someta a fuertes impactos o golpes.*
- d. *No soldar directamente la batería.*
- e. *No exponga la batería al agua o al agua salada, ni permita que la batería se moje.*

- f. No desmonte ni modifique la batería.*
- g. No coloque la batería junto al fuego o cerca de él, ni sobre estufas u otros lugares con altas temperaturas. No coloque la batería bajo la luz solar directa, ni la utilice o almacene en el interior de los coches cuando haga calor.*
- h. No coloque la batería en microondas, recipientes de alta presión o en utensilios de cocina de inducción.*
- i. Si tiene la intención de guardar una batería durante un periodo de tiempo sin utilizarla, guárdela a temperatura ambiente (de 19°C a 25°C), cargada a un 30 - 50% de su capacidad. Si se almacena durante periodos muy largos, recargue la batería una vez al año para evitar que se descargue en exceso.*
- j. No repare nunca las baterías dañadas. El mantenimiento de las baterías sólo debe ser realizado por el fabricante o por proveedores de servicios autorizados.*



DESCRIPCIÓN DEL PRODUCTO

1. Antena FM
2. Mango
3. Botón de barra de energía
4. Paquete de baterías (no incluido)
5. Botón liberador de batería
6. Altavoz
7. Adaptador CA/CC
8. Cable AUX
9. Puerto de salida USB
10. Puerto de entrada AUX
11. Toma de CC
12. Cubierta antipolvo
13. Botón de Lista Prefijada
14. Botón de Prefijados
15. Pantalla
16. Botón Play/ Pause
17. Botón Modo
18. Botón Graves
19. Botón de Sintonización/Búsqueda hacia arriba
20. Perilla de encendido/apagado/volumen
21. Botón de Sintonización/Búsqueda hacia abajo
22. Botón de Hora
23. Botón de Bluetooth®
24. Botón de Silencio

01 ESPECIFICACIONES TÉCNICAS

Entrada nominal de CA para el adaptador CA/CC:	100-240V~ 50-60Hz, 0.7A
Salida nominal para el adaptador CA/CC:	18V CC 1,2A, 21,6W
Entrada de c.c. nominal:	18V c.c.
Potencia nominal de salida del altavoz:	15Wx2
Salida puerto USB:	5 V, Máx. 2,1 A

Toma de cable AUX:	3,5 mm
Bluetooth® estándar:	V5.0
Alcance Bluetooth®:	Hasta 100 pies (30m)
Rango de frecuencia de Bluetooth®:	2402 MHz - 2480 MHz
EIRP máxima de Bluetooth®:	-1,41 dBm (0,723 mW)
FM:	87.5MHz-108MHz
DAB:	174.928MHz-239.2MHz
Clase de IP:	IP64
LxAnxA:	310 x 200 x 150 mm
Peso neto (sin la batería):	2 kg
Temperatura de funcionamiento:	0 - 40°C

Para usar con el paquete de baterías y el cargador según se indica más abajo:

Modelo de paquete de batería: EBAT18-Li-2 / EBAT18-Li-4 / EBAT18-Li-5 / EHPB18-Li-4 EHPB18-Li-8

Modelo de cargador: EC18-Li / EFC18-Li / EMC18-Li

Para utilizar con el adaptador de CA/CC que se indica a continuación:

Modelo N°: MX24W1-1801200V

Fabricante: Shenzhen Mingxin Power Technologies Co.,Ltd.

EXPLICACIÓN DE LA ETIQUETA DE CLASIFICACIÓN

ERD18-Li = NÚMERO DE MODELO

E = ERBAUER

RD = RADIO

18 = 18 V c.c.

Li = LITHIUM ION (Iones de litio)



MONTAJE

01 SÍMBOLOS



Precaución / Advertencia.



Lea el manual de instrucciones.



Apague el producto y retírelo del paquete de baterías para desconectarlo del suministro eléctrico antes del montaje, la limpieza, los ajustes, el mantenimiento, el almacenamiento y el transporte.

IP64

Grado de protección de entrada



No tire las baterías a los ríos ni las sumerja en el agua.



No arroje las baterías al fuego. Pueden explotar y causar lesiones.



No exponga los paquetes de batería a un calor superior a 40 °C.

KEEP COOL TECHNOLOGY

Tecnología de batería para conservar una temperatura fresca



Puerto de salida USB



Sólo para uso en interiores



Doble aislamiento



La toma de salida es con polo central positivo y polo exterior negativo



Terminal positivo



Terminal negativo



Bluetooth®

DAB

La denominación "DAB" en este manual hace referencia a la "Radio Digital".

yyWxx

Código de fecha de fabricación: Año de fabricación (20yy) y semana de fabricación (Sxx)



El producto cumple con las directivas europeas aplicables y se ha llevado a cabo un método de evaluación de conformidad para estas directivas.



Este producto cumple con la legislación aplicable en el Reino Unido.



Este símbolo designa que esta herramienta está catalogada por los Servicios de Pruebas de Intertek, según las normas de Alemania y de la UE.



Símbolo WEEE. Los productos eléctricos de desecho no deben ser eliminados con la basura doméstica. Por favor, recicle donde haya instalaciones. Consulte a su Autoridad Local o tienda local para obtener consejos de reciclaje.

02 DESEMBALAR

Desembale todas las piezas y colóquelas sobre una superficie plana y estable.

- Retire todos los materiales de embalaje y los productos de envío, si procede
- Asegúrese de que el contenido de la entrega esté completo y no contenga ningún daño. Si encuentra que faltan piezas o hay daños, no utilice el producto y póngase en contacto con su distribuidor. El uso de un producto incompleto o dañado representa un peligro para las personas y la propiedad.
- Asegúrese de que dispone de todos los accesorios y herramientas necesarias para el montaje y el funcionamiento. Esto también incluye el equipo de protección personal adecuado



¡ADVERTENCIA! ¡El producto y el embalaje no son juguetes para niños! ¡Los niños no deben jugar con bolsas de plástico, folios y partes pequeñas! ¡Existe riesgo de asfixia y sofocación!

03 MONTAR EL DISPOSITIVO

MONTAJE

CARGAR EL PAQUETE DE BATERÍAS

La batería se ha enviado con poca carga. Cárguela completamente antes de utilizarla por primera vez.







Consulte el manual de instrucciones del cargador para conocer los detalles.

PARAR RETIRAR O INSTALAR EL PAQUETE DE BATERÍAS

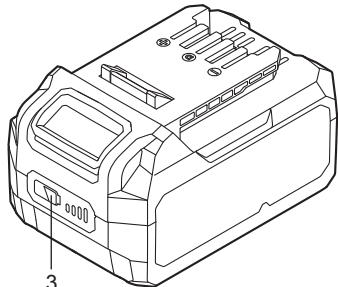
Presione el botón de desbloqueo del paquete de baterías para liberarlo y deslice el paquete de baterías hacia fuera de su herramienta. Una vez recargado, vuelva a introducirlo en su herramienta. Un ligero empujón ejerciendo una ligera presión será suficiente.

BARRA DE ENERGÍA DEL PAQUETE DE BATERÍAS

El paquete de baterías de iones de litio (4) está equipado con una BARRA DE ENERGÍA que se utiliza para indicar la carga restante del paquete de baterías. Pulse el botón POWER BAR (BARRA DE ENERGÍA) (3) para comprobar la carga de la batería como viene indicado a continuación. La luz LED permanecerá encendida durante aproximadamente 5 segundos.

  Parpadeo On Off	76-100% de carga	
	51-75% de carga	
	26-50% de carga	
	5-25% de carga	
	under 5% de carga	

UTILIZAR EL ADAPTADOR CA/CC DE CA SUMINISTRADO (B)

Abra la cubierta antipolvo (12) situada en el lado derecho de la radio e introduzca la toma del CA/CC (7) en el enchufe de CC (11).

Conecte el adaptador a una toma de corriente estándar. Cada vez que se utiliza el adaptador, el paquete de baterías se desconecta automáticamente. El CA/CC debe desconectarse de la red eléctrica cuando no esté en uso.



NOTA: El conector de la batería no se carga con el adaptador de corriente. Después de utilizar el adaptador de CA/CC, vuelva a colocar la cubierta antipolvo para proteger la toma de CC contra el polvo, la suciedad o la humedad.

ANTENA FM POSICIONABLE Y FLEXIBLE

Para disminuir las interferencias o el ruido estático, gire la antena FM (1) o mueva la unidad a una altura mayor. La antena se puede plegar y apartar cuando no se utiliza.



USO

01 USO PREVISTO

Esta unidad está destinada:

- para la recepción y reproducción de emisoras de radio FM y DAB
- para la importación de sonido de otros productos como teléfonos móviles, reproductores de MP3, reproductores de CD, etc. para la reproducción de música a través de Bluetooth® o cable AUX*
- para la función de carga por USB con fuente de alimentación

02 FUNCIONAMIENTO

INTERRUPTOR ON/OFF (ENCENDIDO/APAGADO) (C)

Para encender:

Pulse brevemente la perilla de encendido/apagado/volumen  y la unidad se encenderá. La pantalla mostrará "Welcome Erbauer" y después de 1 segundo cambiará al modo de funcionamiento DAB.

Para apagar:

Pulse la perilla de encendido/apagado/volumen  y manténgala presionada durante 2 segundos. La pantalla mostrará "Power Off" y después de 1 segundo se apagará.

MODO DE ESPERA (D)

Cuando la unidad está encendida, pulse brevemente la perilla de encendido/apagado/volumen , para que la unidad pase al modo de espera.

Cuando la unidad está en modo de espera, toda la salida de audio dejará de funcionar. Sólo la pantalla seguirá mostrando la hora y la fecha, pero el brillo de la pantalla se atenuará después de 30 segundos.

Pulse brevemente la perilla de encendido/apagado/volumen  para volver al modo de funcionamiento.





AVISO: Cuando la unidad está en modo de espera, se apaga automáticamente después de 1 hora de inactividad.

Cuando está en modo de espera, se puede cargar por USB.

AJUSTAR LA HORA

En cualquier modo, pulse el botón de HORA  durante 2 segundos para ajustar la hora. Los números parpadean en este orden: hora> minuto> fecha > mes > año.

Pulse el botón  o  o gire la perilla de encendido/apagado/volumen  para cambiar cada valor.

Pulse el botón  para pasar al siguiente ajuste.



Para guardar los ajustes de la hora, pulse el botón  de nuevo. Si no lo vuelve a pulsar y no pulsa ningún otro botón durante 10 segundos, se interrumpe el procedimiento y se descartan los cambios realizados.



NOTA: El ajuste por defecto de la unidad es el formato de reloj de 24 horas.

AJUSTAR EL VOLUMEN (E)

Para subir el volumen, gire la perilla de encendido/apagado/volumen  hacia la derecha. Para bajarlo, gire la perilla hacia la izquierda.

Pulse brevemente el botón  para silenciar el sonido. Vuelva a pulsar brevemente el botón  o gire la perilla de encendido/apagado/volumen  para desactivar el silencio.

AJUSTAR EL TONO (F)

El amplificador de frecuencias bajas (graves) puede encenderse o apagarse:

Pulse brevemente el botón BASS. Cuando la función de amplificación de graves está activada, el símbolo de Bass se ilumina.

SELECCIONAR EL MODO DE FUNCIONAMIENTO (G)

Pulse brevemente el botón MODE para seleccionar el modo de funcionamiento hasta que aparezca el modo deseado.

Se dispone de los siguientes modos de funcionamiento:

- Recepción de radio DAB
- Recepción de radio FM
- Reproducción de fuentes de música conectadas a través de Bluetooth®.
- Reproducción de fuentes de música conectadas a través del cable AUX

La selección se muestra mediante el símbolo correspondiente en la parte superior de la pantalla

MODO DE FUNCIONAMIENTO BLUETOOTH® (H)

Active el modo de funcionamiento Bluetooth® con el botón MODE o pulse el botón

Bluetooth® . Active la función Bluetooth® en el dispositivo a conectar (teléfono inteligente o similar) y seleccione "ERBAUER ERD18-Li" como destino de la conexión Bluetooth®.

Para ello, siga las instrucciones del manual de usuario del dispositivo emparejado (teléfono inteligente o similar).

Pulse el botón ◀◀ o ▶▶ para cambiar a la canción anterior o siguiente.

Pulse el botón ▶|| para pausar o reproducir.



AVISO: Para desconectar (olvidar) el dispositivo Bluetooth® después de un emparejamiento ✕ correcto, pulse el botón y manténgalo pulsado durante 2 segundos. El dispositivo emparejado se desconectará.

Cuando está en modo de funcionamiento Bluetooth®, la unidad se apagará automáticamente después de 1 hora de inactividad.

AUX EN MODO DE FUNCIONAMIENTO (J)

Seleccione el modo de funcionamiento AUX IN con el botón MODE.

Abra la cubierta antipolvo (12) y conecta la fuente de música externa (reproductor de MP3 o similar) al puerto de entrada AUX (10) de la unidad utilizando el cable AUX incluido. Encienda la fuente de música externa e inicie la reproducción.

Ajuste el volumen con el regulador de la fuente de música externa o con la perilla de volumen de la unidad.



NOTA: Las baterías de los dispositivos conectados no se pueden cargar a través del puerto de entrada AUX.

Cuando la unidad se apaga, los dispositivos conectados no se apagan.

Después de utilizar el puerto de entrada AUX, vuelva a colocar la cubierta antipolvo para proteger el puerto contra el polvo, la suciedad o la humedad.

CARGA DE DISPOSITIVOS EXTERNOS A TRAVÉS DEL PUERTO USB (K)

Abra la cubierta antipolvo (12), introduzca la toma USB del dispositivo a cargar en el puerto de salida USB (9) de la unidad.

El puerto de salida USB es un puerto de conexión para cargar dispositivos de baja potencia como teléfonos móviles, reproductores MP3, etc.

Desconecte inmediatamente el dispositivo USB después de la carga.



NOTA: No se puede reproducir música a través de la conexión USB.

Después de utilizar el puerto de salida USB, vuelva a colocar la cubierta antipolvo para proteger el puerto contra el polvo, la suciedad o la humedad.

MODO DE FUNCIONAMIENTO DAB

SINTONIZACIÓN (DAB)

Cuando el dispositivo se enciende por primera vez en modo DAB, la radio realizará una búsqueda automática para encontrar emisoras en los alrededores.

Pulse brevemente el botón MODE o el botón ►|| para detener la búsqueda automática.

Pulse brevemente el botón ◀◀ o ▶▶ para ir pasando las emisoras.

BÚSQUEDA DE NUEVAS EMISORAS (DAB)(L)

De vez en cuando, pueden aparecer nuevas emisoras de radio DAB. O puede que se haya mudado a otra parte del país. En este caso, es posible que tenga que activar su radio para así poder buscar nuevas emisoras. Pulse el botón ►|| durante 2 segundos, su radio realizará una búsqueda completa de las frecuencias DAB. También puede pulsar brevemente el botón MODE o el botón ►|| para detener la búsqueda automática. Según se vayan encontrando nuevas emisoras, el contador de emisoras de la derecha en la pantalla irá aumentando y las emisoras se irán añadiendo a la lista.

MODO DE OPEARACIÓN FM

Pulse el botón MODE hasta que se ilumine la palabra FM.

Sintonización manual:

Pulse brevemente el botón ◀◀ o ▶▶ para ajustar la frecuencia deseada. Con cada pulsación aumentará o disminuirá la frecuencia en 0,05MHz. La frecuencia se muestra en la pantalla.

Sintonización por exploración:

Pulse el botón ◀◀ o ▶▶ y manténgalo pulsado durante 2 segundos, la frecuencia del sintonizador aumentará para buscar la primera emisora de radio con señal fuerte y se detendrá en esa emisora. La frecuencia se muestra en la pantalla. El botón con la flecha derecha ▶▶ se puede pulsar de nuevo durante 2 segundos para continuar buscando una emisora de radio en frecuencias más altas. El botón con la flecha izquierda ◀◀ se puede pulsar para buscar emisoras de radio en frecuencias más bajas.

ALMACENAMIENTO DE EMISORAS (DAB Y FM)

Para almacenar emisoras de radio en la lista de preselecciones (M1)





- Sintonice la emisora de radio actual y pulse el botón de la lista de preselecciones **PRESET** durante 2 segundos para acceder a "Preset Store"
- Pulse el botón ◀◀ o ▶▶ o gire la perilla  para seleccionar la ubicación almacenada, por ejemplo, 10
- Pulse el botón ►|| para guardarla, P10 se mostrará en la pantalla.



NOTA: Puede almacenar hasta 10 emisoras de radio.

Si selecciona una ubicación almacenada que ya está ocupada, la emisora será sustituida por la que está escuchando.

Para recuperar las emisoras seleccionadas

- Pulse el botón de la lista de preselecciones **PRESET** para acceder a "Preset Store".
- Pulse el botón  o  o gire la perilla  para encontrar la estación de radio seleccionada, por ejemplo, 10
- Pulse el botón  para confirmar, y se reproducirá P10.

Para almacenar y recuperar rápidamente las emisoras en las memorias de preselección (M2)

Además, la unidad también proporciona 5 preselecciones de memoria (1-5) para cada banda de ondas DAB/FM que se pueden almacenar y recuperar rápidamente.

Para almacenar la emisora de radio actual, mantenga pulsado el botón de preselección seleccionado (1-5) hasta que el número de preselección aparezca en la pantalla. La emisora se almacena entonces en el botón de preselección seleccionado.

Repita este procedimiento para las preselecciones restantes. Las emisoras almacenadas en la memoria de preselecciones pueden sobrescribirse siguiendo los procedimientos descritos anteriormente.







Para recuperar emisoras de las memorias de preselección, pulse brevemente el botón de reinicio seleccionado mientras la unidad está en modo radio. El número de preselección y la frecuencia de la emisora aparecerán en la pantalla.

CONFIGURACIÓN DEL MENÚ DEL SISTEMA

En cualquier modo, pulse el botón MODE y manténgalo pulsado durante 2 segundos para entrar en la configuración del menú del sistema. Pulse brevemente el botón MODE para volver a la última interfaz de funciones.

REINICIO DE FÁBRICA (N1)

Si su radio no funciona o faltan algunos dígitos en la pantalla o están incompletos, realice el siguiente procedimiento.

- Pulse el botón MODE para acceder a **"System"**.
- Pulse el botón  para acceder a **"Factory Reset"**.
- Pulse el botón  para acceder a **"Yes or No"**.
- Pulse el botón  o  o gire la perilla  para seleccionar Sí o No y pulse el botón  para confirmar el ajuste. Después de seleccionar Reinicio de Fábrica/Sí, su radio se apagará automáticamente.

Versión del SW (N2)

La visualización del software no puede ser alterada y es sólo para su referencia.





- Pulse el botón MODE para acceder a **"System"**.
- Pulse el botón  para acceder a **"Factory Reset"**.
- Pulse el botón  o  o gire la perilla  para encontrar la **"SW Version"** y pulse el botón . La versión del software se mostrará en la pantalla.

Tabla de eficiencia para adaptador de CA/CC

	VALOR Y PRECISIÓN	UNI-DAD
Nombre o marca del fabricante, número de registro comercial y dirección	Shenzhen Mingxin Power Technologies Co.,Ltd. 4th floor of No. 3 Factory, No. 161, Xingye 1st Road, Fenghuang Community, Fuyong Street, Baoan District, Shenzhen , 518103 Guangdong P.R. China	-
Identificador de modelo	MX24W1-1801200V	-
Tensión de entrada	100-240	V
Frecuencia de entrada de CA	50-60	Hz
Tensión de salida	18.0	V
Corriente de salida	1.2	A
Potencia de salida	21.6	W
Eficiencia activa media	86.5%	%
Eficiencia en caso de carga baja (10 %)	82.5%	%
Consumo de energía en vacío	0.09	W



CUIDADO & MANTENIMIENTO

MANTENIMIENTO

Su herramienta no requiere lubricación ni mantenimiento adicional. Su herramienta eléctrica no incluye piezas que puedan ser reparadas por el usuario. Nunca utilice agua o limpiadores químicos para limpiar su herramienta eléctrica.

Límpielo con un paño seco. Almacene siempre la herramienta eléctrica en un lugar seco. Mantenga limpias las ranuras de ventilación del motor. Mantenga todos los elementos de trabajo libres de polvo.

RECICLAJE Y ELIMINACIÓN



Los productos eléctricos de desecho no deben ser eliminados con la basura doméstica.

Por favor, recicle donde haya instalaciones. Consulte a su Autoridad Local o distribuidor para obtener consejos de reciclaje.

ELIMINACIÓN DE UN PAQUETE DE BATERÍAS AGOTADO



Para preservar los recursos naturales, por favor recicle o deseche el paquete de baterías adecuadamente. El paquete de baterías contiene baterías de iones de litio. Consulte a su autoridad local de residuos para obtener información sobre las opciones de reciclaje y/o eliminaciones disponibles.

Descargue el paquete de baterías haciendo funcionar su herramienta, luego retírela de la carcasa de la herramienta y cubra las conexiones de la misma con cinta adhesiva de alta resistencia para evitar cortocircuitos y descargas de energía. No intente abrir ni retirar ninguno de los componentes.

REPARACIÓN

Este producto no contiene ninguna pieza que pueda ser reparada por el consumidor. Póngase en contacto con un centro de servicio autorizado o con una persona cualificada similar para revisar y reparar el producto.

ALMACENAMIENTO

- Apague el producto y retire el paquete de baterías.
- Limpiar el producto como se describe arriba.
- Almacenar el producto y sus accesorios en un lugar oscuro, seco, libre de heladas y bien ventilado.
- Siempre almacenar el producto en un lugar inaccesible para los niños.
- Recomendamos utilizar el embalaje original para el almacenamiento o cubrir el producto con un paño adecuado o una caja para protegerlo del polvo

TRANSPORTE

- Apague el producto y retire el paquete de baterías.
- Colocar los protectores de transporte, si corresponde.
- Sostener siempre el producto por su mango.
- Proteger el producto de cualquier impacto fuerte o vibraciones fuertes que puedan ocurrir durante el transporte en vehículos.
- Asegurar el producto para evitar que se resbale o caiga.



GUARANTEE

Nos ocupamos especialmente en seleccionar materiales de alta calidad y usar técnicas de fabricación que nos permitan crear productos que aporten diseño y durabilidad. Este producto (**Erbauer** Radios De Obra) tiene una garantía del fabricante de 3 años frente a defectos de fabricación, a partir de la fecha de adquisición (si se adquiere en una tienda) o de entrega (si se adquiere por Internet), sin coste adicional .

Para presentar una reclamación en el marco de esta garantía, deberá presentar el comprobante de compra (como un recibo, factura de compra u otras pruebas admisibles en virtud de la ley aplicable); conserve su comprobante de compra en un lugar seguro. Para poder acogerse a esta garantía, el producto adquirido deberá ser nuevo; la garantía no se aplicará a productos de segunda mano o productos de exposición. A menos que la legislación vigente indique lo contrario, todo producto de sustitución entregado conforme a esta garantía estará cubierto solo hasta la fecha de vencimiento de la garantía original.

La presente garantía cubre los fallos y anomalías del producto siempre y cuando este se haya utilizado para los fines para los que está destinado y que su instalación, limpieza, cuidado y mantenimiento se hayan efectuado de conformidad tanto con la información descrita en estos términos y condiciones y en el manual del usuario, como con la práctica habitual, siempre y cuando esta no entre en conflicto con el contenido del manual de usuario.

Esta garantía no cubre defectos ni daños causados por el desgaste normal, ni daños que pudiesen ser resultado de usos indebidos, instalaciones o montajes deficientes, negligencia, accidente, uso indebido o modificación del producto. A menos que se indique lo contrario en la ley aplicable, esta garantía no cubre, bajo ningún concepto, los gastos accesorios (transporte, movimiento, costes de desinstalación y reinstalación, mano de obra, etc.) ni los daños directos o indirectos.

Esta garantía no cubre defectos y daños causados por o como resultado de:

Uso y desgaste normal

Sobrecarga, mal uso o negligencia

Intentos de reparación realizados por personas no autorizadas

Daños estéticos

Daños causados por objetos extraños, sustancias o accidentes

Daños accidentales o modificación

Incumplimiento en seguir las pautas del fabricante

Pérdida de los bienes

Las baterías y cargadores no están cubiertas por la Garantía de 3 años de Erbauer por lo que tendrán un periodo de garantía de 2 años a partir de la fecha de compra.

Si el producto es defectuoso, procederemos, en un plazo razonable, a su reparación o sustitución.

Los derechos en virtud de esta garantía tendrán vigencia en el país donde haya adquirido el producto. Las consultas relacionadas con la garantía deberán dirigirse a la tienda en la que adquirió el producto. La garantía es complementaria y no afecta a sus derechos legales.

Si adquirió este producto en España, el distribuidor será responsable de las faltas de conformidad del producto según las disposiciones establecidas en los artículos 114 a 124 del Real Decreto Legislativo 1/2007, con fecha del 16 de noviembre, por el que se aprueba el texto refundido de la Ley General para la Defensa de los Consumidores y Usuarios y otras leyes complementarias.



INSTRUÇÕES DE SEGURANÇA

AVISOS GERAIS DE SEGURANÇA DO PRODUTO



AVISO! Leia todos os avisos de segurança, instruções, ilustrações e especificações fornecidas com este produto. O incumprimento de todas as instruções listadas abaixo pode resultar em choque elétrico, incêndio e/ou ferimentos graves.

Guarde todos os avisos e instruções para referência futura.

- *Nunca exponha o produto a gotículas ou salpicos, nem coloque objetos cheios de líquidos, tais como vasos.*
- *Nenhuma fonte de chama, tal como velas acesas, deve ser colocada em cima do produto.*
- *Nunca desmonte ou modifique este produto de forma alguma. Remeter toda a manutenção a pessoal de serviço qualificado.*
- *Antes de qualquer trabalho no produto (por exemplo, desmontagem, manutenção, etc.) e durante o transporte ou armazenamento, remover a bateria do dispositivo.*
- *Utilize o produto apenas em condições secas. Proteja o produto da humidade e salpicos de água.*
- *Se o produto for levado de um ambiente muito frio para um ambiente mais quente ou vice-versa, deverá permitir que o produto se adapte antes de o utilizar. Isto evitará a condensação no interior do produto.*
- *Ao utilizar o produto em combinação com produtos externos, é essencial observar as informações e instruções de segurança nas instruções de funcionamento dos produtos externos.*
- *Mantenha o produto limpo. Através da contaminação, existe o risco de choque elétrico.*

- *Mantenha a sua área de trabalho limpa e bem iluminada. Áreas de trabalho desarrumadas ou escuras convidam a acidentes.*
- *Use apenas fontes de alimentação listadas no manual de utilização.*

UTILIZAÇÃO E CUIDADO DOS PRODUTOS DE BATERIA

- Recarga apenas com o carregador especificado pelo fabricante.** *Um carregador adequado para um tipo de conjunto de baterias pode criar um risco de incêndio quando utilizado com outro conjunto de baterias.*
- Utilize o produto apenas com conjuntos de baterias especificamente designados.** *A utilização de quaisquer outros conjuntos de baterias pode criar um risco de ferimentos e de incêndio.*
- Quando o conjunto de baterias não estiver a ser utilizado, mantenha-o afastado de outros objetos metálicos, como cliques de papel, moedas, chaves, pregos, parafusos ou outros pequenos objetos metálicos, que possam fazer uma ligação de um terminal a outro.** *O curto-circuito dos terminais da bateria em conjunto pode causar queimaduras ou fogo.*
- Em condições abusivas, o líquido pode ser ejetado da bateria; evite o contacto. Se o contacto ocorrer acidentalmente, lavar com água. Se o líquido entrar em contacto com os olhos, procurar ajuda médica. O líquido ejetado da bateria pode causar irritação ou queimaduras.**
- Não utilize a bateria ou ferramenta que esteja danificada ou modificada.** *As baterias danificadas ou modificadas podem apresentar um comportamento imprevisível, resultando em incêndio, explosão ou risco de ferimentos.*
- Não expor um conjunto de baterias ou ferramenta ao fogo ou temperatura excessiva.** *A exposição ao fogo ou temperatura acima de 130 °C pode causar explosão.*

- g. Siga todas as instruções de recarregamento e não carregue o conjunto de baterias ou ferramenta fora da gama de temperaturas especificada nas instruções. O carregamento inadequado ou a temperaturas fora do intervalo especificado pode danificar a bateria e aumentar o risco de incêndio.**
- h. Use apenas bateria aprovadas pelo fabricante.**
- CUIDADO: “Risco de incêndio ou explosão se a bateria for substituída por uma de tipo incorreto”**
- i. Substituição de uma bateria por outra do tipo incorreto que possa comprometer uma proteção.**
- j. Descarte de uma bateria para o fogo ou um forno quente ou esmagamento mecânico ou corte de uma bateria, o que pode resultar em explosão.**
- k. Deixar uma bateria num ambiente com temperatura extremamente elevada que pode causar uma explosão ou fuga de líquido inflamável ou gás.**
- l. Uma bateria sujeita a pressão de ar extremamente baixa que pode resultar numa explosão ou fuga de líquido inflamável ou gás.**

AVISOS DE SEGURANÇA ADICIONAIS PARA BATERIA

- a. Não ligue o terminal positivo e o terminal negativo da bateria um ao outro com qualquer objeto metálico (como o fio).**
- b. Não transporte ou armazene a bateria em conjunto com colares, ganchos de cabelo ou outros objetos metálicos.**
- c. Não perfure a bateria com pregos, não atinja a bateria com um martelo, não pise na bateria ou não a submeta a fortes impactos ou choques.**
- d. Não solde diretamente sobre a bateria.**
- e. Não exponha a bateria a água ou água salgada, nem deixe que a bateria se molhe.**
- f. Não desmonte nem modifique a bateria.**

- g. Não coloque a bateria no fogo ou perto do fogo, em fogões ou outros locais com temperaturas elevadas. Não colocar a bateria à luz solar direta, nem usar ou armazenar a bateria dentro de carros com tempo quente.*
- h. Não colocar a bateria em fornos de micro-ondas, recipientes de alta pressão ou em panelas de indução.*
- i. Se pretende armazenar uma bateria durante um período sem utilização, então armazene a bateria à temperatura ambiente (19°C a 25°C), carregada a cerca de 30 - 50% da capacidade. Ao armazenar por períodos muito longos, aumente a carga da bateria uma vez por ano para evitar uma descarga excessiva.*
- j. Nunca repare as baterias danificadas. O serviço de baterias só deve ser efetuado pelo fabricante ou por prestadores de serviços autorizados.*



DESCRIÇÃO DO PRODUTO

1. Antena FM
2. Pega
3. Botão da barra de alimentação
4. Pacote de pilhas (não incluído)
5. Botão Libertação da Bateria
6. Altifalante
7. Adaptador AC/DC
8. Cabo AUX
9. Porta de saída USB
10. Porta de entrada AUX
11. Tomada DC
12. Capa à prova de poeira
13. Botão da Lista Predefinida
14. Botão de Predefinição
15. Ecrã
16. Botão play/pausa
17. Botão Modo
18. Botão contraabaixo
19. Botão Sintonizar/Procurar para baixo
20. Ligar/Desligar/Botão do volume
21. Botão Sintonizar/Procura para cima
22. Botão do Relógio
23. Botão Bluetooth®.
24. Botão de Silenciar

01 ESPECIFICAÇÕES TÉCNICAS

Entrada AC nominal para adaptador de AC/DC:	100-240V~ 50-60Hz, 0,7A
Potência nominal para Adaptador de AC/DC:	18V c.c. 1,2A, 21,6W
Entrada nominal c.c.:	18V. c.c.
Potência nominal de saída do altifalante:	15Wx2

Saída da porta USB:	5 V, Max. 2,1 A
Ficha de cabo AUX:	3.5 mm
Padrão Bluetooth®:	V5.0
Gama Bluetooth®:	até 100 ft. (30 m)
Gama de frequência Bluetooth®:	2402 MHz - 2480 MHz
EIRP Bluetooth® Max:	-1.41 dBm (0.723 mW)
FM:	87,5MHz-108MHz
DAB:	174,928MHz-239,2MHz
IP class:	IP64
LxAxC:	310 x 200 x 150 mm
Peso líquido (sem bateria):	2 kg
Temperatura de funcionamento:	0 - 40°C

Para utilização com bateria e carregador, como abaixo indicado:

Modelo de conjunto de baterias:	EBAT18-Li-2 / EBAT18-Li-4 / EBAT18-Li-5 / EHPB18-Li-4 EHPB18-Li-8
Modelo do carregador:	EC18-Li / EFC18-Li / EMC18-Li

Para usar com adaptador AC/DC como abaixo:

N.º do modelo:	MX24W1-1801200V
Fabricante:	Shenzhen Mingxin Power Technologies Co.,Ltd.

EXPLICAÇÃO DO RÓTULO DE CLASSIFICAÇÃO

ERD18-Li =NUMERO DE MODELO	E = ERBAUER
	RD = RÁDIO
	18 = 18 V. c.c.
	Li = ÍONO LÍTIO



MONTAGEM

01 SÍMBOLOS



Cuidado / Aviso.



Leia o manual de instruções.



Desligue o produto e retire a bateria para desligar da fonte de alimentação antes da montagem, limpeza, ajustes, manutenção, armazenamento e transporte.

IP64

Grau de proteção de ingresso



Não elimine os pacotes de baterias nos rios nem mergulhe na água.



Não deite fora os pacotes de baterias no fogo. Explodirão e causarão ferimentos.



Não exponha os conjuntos de baterias a temperaturas superiores a 40°C.

KEEP COOL TECHNOLOGY

Tecnologia de Manter a Bateria Fria



Porta de saída USB



Apenas para uso interior



Duplo isolamento



A ficha de saída é com polo central positivo e polo externo negativo



Terminal positivo



Terminal negativo



Bluetooth®

DAB

" O nome "DAB" neste manual indica "Rádio Digital".

yyWxx

Código da data de fabrico: Ano de fabrico (20yy) e semana de fabrico (Wxx)



O produto está em conformidade com as diretivas europeias aplicáveis e foi efetuado um método de avaliação de conformidade para estas diretivas.



Este produto está em conformidade com a legislação britânica aplicável.



Este símbolo designa que esta ferramenta está listada pelos Serviços de Testes de Intertek, de acordo com as normas da Alemanha e da UE.



Símbolo WEEE. Os resíduos de produtos elétricos não devem ser eliminados com os resíduos domésticos. Por favor, recicle onde existam instalações. Consulte a sua Autoridade Local ou loja local para aconselhamento sobre reciclagem.

02 DESMONTAR

Desempacotar todas as peças e colocá-las sobre uma superfície plana e estável.

- Remova todos os materiais de embalagem e produtos de expedição, se aplicável.
- Assegurar-se de que os materiais da entrega estão completos e livre de quaisquer danos. Se verificar que faltam peças ou que apresentam danos, não utilize o produto, mas contacte o seu revendedor. A utilização de um produto incompleto ou danificado representa um perigo para pessoas e bens.
- Certifique-se de que dispõe de todos os acessórios e ferramentas necessárias para montagem e operação. Isto inclui também equipamento de proteção pessoal adequado.



AVISO! O produto e a embalagem não são brinquedos de criança! As crianças não devem brincar com sacos de plástico, folhas e pequenas peças! Existe o perigo de estrangulamento e asfixia!

03 MONTAGEM DO DISPOSITIVO

MONTAGEM

CARREGAR O SEU CONJUNTO DE BATERIAS







A bateria foi enviada em condições de carga baixa. Carregue-a completamente antes da primeira utilização. Consulte o manual de instruções do carregador para os detalhes.

PARA REMOVER OU INSTALAR O CONJUNTO DE BATERIAS (A1, A2)

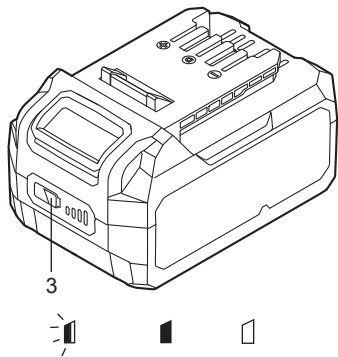
Carregue no botão de desbloqueio do conjunto de baterias para soltar e deslizar o conjunto de baterias para fora da sua ferramenta. Depois de recarregar, volte a encaixar a bateria na sua ferramenta. Um simples empurrão e uma ligeira pressão serão suficientes.

BARRA DE ALIMENTAÇÃO DO CONJUNTO DE BATERIAS

A bateria de íões de lítio (4) está equipada com um BARRA de ENERGIA que é utilizada para dar uma indicação da carga restante da bateria. Prima o botão da BARRA DE ALIMENTAÇÃO (3) para verificar a carga da bateria, como abaixo indicado. O LED permanecerá aceso durante aproximadamente 5 segundos.

 <p>Flash Ligado Desligado</p>	76-100% Carga	
	51-75% Carga	
	26-50% Carga	
	5-25% Carga	
	under 5% de Carga	

UTILIZANDO O ADAPTADOR DE AC/DC FORNECIDO (B)

Abrir a capa à prova de poeira (12) no lado direito do rádio, inserir o adaptador de corrente alternada (7) na tomada DC (11).

Ligar o adaptador a uma tomada de corrente elétrica padrão. Sempre que o adaptador for utilizado, o conjunto de baterias é automaticamente desligado. O adaptador de corrente alternada deve ser desligado da fonte principal quando não estiver a ser utilizado.



NOTA: O cartucho da bateria não é carregado utilizando o adaptador de energia.

Depois de utilizar o adaptador de AC/DC, substitua a capa à prova de poeira para proteger a tomada DC contra poeira, sujidade ou humidade.

ANTENA FM FLEXÍVEL POSICIONÁVEL

Para diminuir a interferência ou o ruído estático, rodar a antena FM (1) ou mover a unidade para uma elevação mais alta. A antena dobra-se para baixo e sai do trajeto quando não está a ser utilizada.



UTILIZAÇÃO

01 USO PRETENDIDO

Esta unidade é destinada:

- para a receção e reprodução de estações de rádio FM e DAB
- para importar som áudio de outros produtos, tais como telemóveis, leitores de MP3, leitores de CD, etc., para reproduzir música através de Bluetooth® ou cabo AUX
- Para função de carregamento USB com fonte de alimentação

02 OPERAÇÃO

BOTÃO LIGAR / DESLIGAR (C)

Ligar:

Pressione brevemente o botão Ligar/Desligar/Volume  a unidade liga-se. O visor mostrará “**Bem-vindo Erbauer**” e após 1 segundo passará para o modo de operação DAB.

Desligar:

Pressione o botão Ligar/Desligar/ Volume  e aguardar por 2 segundos. O visor mostrará “Power Off” e após 1 segundo desligar-se-á.

MODO SUSPENSO (D)

Quando a unidade é ligada, pressione brevemente o botão Ligar/Desligar/Volume , a unidade muda para o modo espera.

Quando a unidade está em modo de espera, toda a saída de áudio irá parar. Apenas o visor continuará a mostrar a hora e a data, mas o brilho do visor diminuirá após 30 segundos.

Pressione brevemente o botão Ligar/Desligar/Volume  para voltar ao modo de funcionamento pleno.







AVISO: Quando em modo de espera, a unidade desliga-se automaticamente após 1 hora de inatividade.

Quando em modo de espera, o carregamento USB está disponível

DEFINIR O TEMPO

Em qualquer modo, prima o botão RELÓGIO  durante 2 segundos para acertar o tempo. Os números piscam por esta ordem: hora> minuto> data> mês> ano.

Pressione o  ou  ou rodar o botão Ligar/Desligar/Volume  para alterar cada valor.

Pressione o  para mudar para a próxima configuração.



Para guardar as definições de tempo prima  botão outra vez. Se não premir novamente e não premir nenhum outro botão durante 10 segundos, o procedimento é interrompido e as alterações que efetuou são descartadas.



NOTA: A unidade predefinida tem um formato de relógio de 24 horas.

DEFINIÇÃO DO VOLUME (E)

Para aumentar o volume, rode o botão Ligar/Desligar/Volume  no sentido dos ponteiros do relógio. Para a reduzir, rode o botão para a esquerda.

Carregue brevemente no  botão para silenciar o som. Carregue brevemente no  novamente ou rode o botão Ligar/Desligar/Volume  para desligar o som.

AJUSTE DE TOM (F)

O impulso de baixa frequência (baixo) pode ser ligado ou desligado:

Pressione brevemente o botão BASS. Quando a função de reforço de graves está ligada, o símbolo Bass acende-se.

SELECCIONANDO O MODO DE FUNCIONAMENTO (G)

Prima brevemente o botão MODE para seleccionar o modo de operação até que o modo desejado seja exibido.

Estão disponíveis os seguintes modos de operação:

- Recepção de rádio DAB
- Recepção de rádio FM
- Reprodução de fontes musicais ligadas através de Bluetooth®.
- Reprodução de fontes musicais ligadas através de cabo AUX

A selecção é apresentada por meio do símbolo correspondente na parte superior do visor

MODO DE FUNCIONAMENTO BLUETOOTH® (H)

Ativar o modo de operação Bluetooth® com o botão MODE ou premir o botão Bluetooth®  Ativar a função Bluetooth® no dispositivo a ser ligado (smartphone ou similar) e seleccionar "ERBAUER ERD18-Li" como alvo da ligação Bluetooth®.

Para este efeito, seguir as instruções do manual de instruções do dispositivo emparelhado (smartphone ou similar).

Pressione o  ou  para mudar para a canção anterior ou seguinte.

Pressione ►|| para fazer uma pausa ou jogar.



NOTA: Para desligar (esquecer) o dispositivo Bluetooth® após o emparelhamento bem-sucedido, prima o botão ✕ e mantenha durante 2 segundos. O dispositivo emparelhado está desconectado.

Quando em modo de funcionamento Bluetooth®, a unidade desliga-se automaticamente após 1 hora de inatividade.

AUX EM MODO DE FUNCIONAMENTO (J)

Selecione o modo de funcionamento AUX IN usando o botão MODE (MODO).

Abra a capa à prova de pó (12) e ligue a fonte de música externa (leitor MP3 ou semelhante) à porta de entrada AUX (10) da unidade, utilizando o cabo AUX incluído. Ligue a fonte de música externa e inicie a reprodução.

Ajustar o volume com o regulador da fonte de música externa ou com o botão de volume da unidade.



NOTA: As baterias dos dispositivos ligados não podem ser carregadas através da porta de entrada AUX.

Quando a unidade é desligada, os dispositivos ligados não são desligados.

Depois de utilizar a porta de entrada AUX, substitua a capa à prova de pó para proteger a porta contra pó, sujidade ou humidade.

CARREGAMENTO DE DISPOSITIVOS EXTERNOS ATRAVÉS DA SAÍDA USB (K)

Abra a capa à prova de pó (12), insira a ficha USB do dispositivo a carregar na porta de saída USB (9) da unidade.

A porta de saída USB é uma porta de ligação para alimentar dispositivos de baixo consumo, tais como telemóveis, leitores de MP3, etc.

Desligue imediatamente o dispositivo USB após o carregamento.



NOTA: Não há reprodução de música disponível via ligação USB.

Depois de utilizar a porta de saída USB, substitua a capa à prova de poeira para proteger a porta contra poeira, sujidade ou humidade.

MODO DE OPERAÇÃO DAB

AFINAÇÃO (DAB)

Quando o dispositivo é ligado pela primeira vez no modo DAB, o rádio fará um scan automático para encontrar estações de transmissão na área local.

Pressione brevemente o botão MODE ou ►|| o Botão para parar a digitalização automática.

Pressione brevemente o ◀◀ ou ▶▶ botão para o botão para percorrer as estações.

ENCONTRAR NOVAS ESTAÇÕES (DAB) (L)

De vez em quando, novas estações de rádio DAB podem ficar disponíveis. Ou pode ter-se mudado para uma parte diferente do país. Neste caso, poderá ter de ativar o seu rádio para procurar novas estações. Pressione o ►|| durante 2 segundos, o seu rádio realizará uma pesquisa completa das frequências do DAB. Pode também premir brevemente o botão MODE ou o botão ►|| Botão para parar a pesquisa automática. À medida que forem encontradas novas estações, o contador de estações do lado direito no visor irá aumentar e as estações serão adicionadas à lista.

MODO DE OPERAÇÃO FM

Prima o botão MODO até que o FM seja realçado.

Sintonia manual

Pressione brevemente o ◀◀ ou ▶▶ botão para definir a frequência desejada. Cada pressão irá aumentar ou diminuir a frequência em 0,05MHz. A frequência é indicada no visor.

Afinação da pesquisa:

Pressione o ◀◀ ou ▶▶ e mantenha durante 2 segundos, a frequência do sintonizador irá aumentar para procurar a primeira estação de rádio com sinal forte e parará nessa estação. A frequência é indicada no visor ▶▶ pode ser novamente pressionada durante 2 segundos para continuar a procurar uma estação de rádio a frequências mais elevadas. O botão da seta esquerda ◀◀ pode ser premido para procurar estações de rádio em frequências mais baixas.

GUARDAR ESTAÇÕES (DAB E FM)

Para guardar estações de rádio numa lista predefinida (M1)

- Sintonize a estação de rádio atual e prima o botão da lista predefinida **PRESET** durante 2 segundos para entrar na “Chamada predefinida”.

- Pressione o ◀◀ ou ▶▶ botão ou rode  o botão para selecionar o local de armazenamento, por exemplo, 10

- Pressione o ►|| para o guardar, P10 é mostrado no ecrã.



NOTA: Pode guardar até 10 estações de rádio.

Se selecionar num local de armazenamento que já esteja cheio, a estação será substituída pela estação que está a ouvir.

Para recordar as estações selecionadas

- Prima o botão da lista de predefinida **PRESET** para introduzir “Preset Store”

- Pressione o botão ◀◀ ou ▶▶ botão ou rodar  manípulo para encontrar a estação de rádio selecionada, por exemplo, 10

- Pressione o botão ►|| para confirmar, P10 será reproduzido.

Para guardar e recuperar estações em memórias predefinidas rapidamente (M2)

Além disso, a unidade também fornece 5 predefinições de memória (1-5) para cada banda de onda DAB/FM a ser guardada e recuperada rapidamente.

Para guardar a estação de rádio atual, prima e mantenha premido o botão de predefinição selecionado (1-5) até o número predefinido ser mostrado no visor. A estação é então guardada no botão de predefinição selecionado.

Repita este procedimento para as restantes predefinições. As estações guardadas na memória predefinida podem ser sobrescritas seguindo os procedimentos descritos acima.

Para recuperar estações das memórias predefinidas, prima brevemente o botão de reposição selecionado enquanto a unidade estiver em modo rádio. O número predefinido e a frequência da estação aparecerão no visor.

DEFINIÇÃO DO MENU DO SISTEMA

Em qualquer modo, prima o botão MODE e mantenha-o premido durante 2 segundos para entrar na configuração do menu do sistema. Prima brevemente o botão MODE (MODO) para devolver a última interface de função.

DEFINIÇÕES DA FÁBRICA (N1)

Se o seu rádio não funcionar ou se faltarem ou estiverem incompletos alguns dígitos no visor, execute o seguinte procedimento.

- Pressione o MODE botão para introduzir “**System**”
- Pressione o ►|| botão para introduzir “**Factory Reset**”
- Pressione o ►|| botão para introduzir “**Yes or No**”
- Pressione o ◀◀ ou ▶▶ botão ou rode  para seleccionar Sim ou Não e pressionar ►|| o botão para confirmar a configuração. Depois de seleccionar “Factory Reset/Yes”, o seu rádio será desligado automaticamente.

SW Version (N2)

A exibição do software não pode ser alterada e é apenas para sua referência.

- Pressione o MODE botão para introduzir “**System**”
- Pressione o ►|| botão para introduzir “**Factory Reset**”
- Pressione o ◀◀ ou ▶▶ botão ou rode  para encontrar a “**SW Version**” e pressionar o botão ►||. A versão do software será mostrada no visor.

Tabela de eficiência para adaptador AC/DC

	VALOR E PRECISÃO	UNIDADE
Nome do fabricante ou marca comercial, número de registo comercial e endereço	Shenzhen Mingxin Power Technologies Co.,Ltd. 4th floor of No. 3 Factory, No. 161, Xingye 1st Road, Fenghuang Community, Fuyong Street, Baoan District, Shenzhen , 518103 Guangdong P.R. China	-
Identificador do modelo	MX24W1-1801200V	-
Tensão de entrada	100-240	V
Frequência AC de entrada	50-60	Hz
Tensão de saída	18.0	V
Corrente de saída	1.2	A
Potência de saída	21.6	W
Eficiência ativa média	86.5%	%
Eficiência com carga baixa (10 %)	82.5%	%
Consumo de potência sem carga	0.09	W



CUIDADO & MANUTENÇÃO

MANUTENÇÃO

A sua ferramenta não requer lubrificação ou manutenção adicional. Não há peças reparáveis pelo utilizador na sua ferramenta elétrica. Nunca utilize água ou produtos químicos de limpeza para limpar a sua ferramenta elétrica.

Limpe com um pano seco. Guarde sempre a sua ferramenta elétrica num local seco. Mantenha as aberturas de ventilação do motor limpas. Mantenha todos os controlos de trabalho livres de pó.

RECICLAGEM E ELIMINAÇÃO



Os resíduos de produtos elétricos não devem ser eliminados com o lixo doméstico.

Por favor, reciclar onde existam instalações. Verifique com a sua Autoridade Local ou vendedor para obter conselhos sobre reciclagem.

ELIMINAÇÃO DE UM CONJUNTO DE BATERIAS DESCARREGADAS



Para preservar os recursos naturais, por favor recicle ou elimine a bateria de forma adequada. Este conjunto de baterias contém baterias de íões de lítio. Consulte a sua autoridade local em matéria de resíduos para obter informações sobre as opções de reciclagem e/ou eliminação disponíveis. Elimine o seu conjunto de baterias operando a sua ferramenta, depois retire o conjunto de baterias da caixa da ferramenta e cubra as ligações do conjunto de baterias com fita adesiva resistente para evitar curto-circuitos e descarga de energia. Não tente abrir ou remover nenhum dos componentes.

REPARAÇÃO

Este produto não contém quaisquer peças que possam ser reparadas pelo consumidor. Contacte um centro de serviço autorizado ou uma pessoa com qualificações semelhantes para o mandar verificar e reparar.

ARMAZENAMENTO

- Desligue o produto e retire a bateria.
- Limpar o produto como descrito acima.
- Guardar o produto e os seus acessórios num local escuro, seco, sem congelação e bem ventilado.
- Guardar sempre o produto num local inacessível para as crianças.
- Recomendamos a utilização da embalagem original para o armazenamento ou a cobertura do produto com um pano ou invólucro adequado para o proteger contra o pó.

TRANSPORTE

- Desligue o produto e retire a bateria.
- Anexe proteções de transporte, se aplicável
- Transporte sempre o produto pela sua pega.
- Proteja o produto de qualquer impacto pesado ou vibrações fortes que possam ocorrer durante o transporte em veículos
- Fixe o produto para evitar que o produto escorregue ou caia.



GARANTIA

Empenhamo-nos especialmente na seleção cuidada de materiais de elevada qualidade e utilizamos técnicas de fabrico que nos permitem criar produtos que incorporam design e durabilidade. Este produto (**Erbauer** Rádio) tem uma garantia do fabricante de 3 anos contra defeitos de fabrico, a partir da data de compra (se comprado na loja) ou data de entrega (se comprado online), sem custo adicional .

Para apresentar uma reclamação ao abrigo desta garantia, é necessário apresentar a prova de compra (tal como um recibo, uma fatura de compra ou outra prova admissível em conformidade com a lei em vigor). Mantenha o comprovativo de compra num lugar seguro. Para esta garantia se aplicar, o produto comprado tem de ser novo; não se aplica a produtos em segunda mão ou a produtos de exibição. Salvo disposição em contrário na lei em vigor, a garantia de qualquer produto de substituição expira no final do período da garantia do produto original.

Esta garantia cobre defeitos e falhas de produto, desde que o produto tenha sido utilizado para o fim a que se destina e tenha sido sujeito à instalação, limpeza, manutenção e a cuidados de acordo com as informações contidas nestes termos e condições, no manual do utilizador e na prática padrão, desde que a mesma não contrarie o manual de utilizador.

Esta garantia não cobre defeitos e danos causados pelo desgaste normal, nem danos que possam resultar de utilização indevida, instalação ou montagem incorreta, negligência, acidentes, utilizações indevidas ou modificações do produto. Salvo disposição em contrário na lei em vigor, esta garantia não abrange, em caso algum, custos auxiliares (expedição, deslocação, custos de desinstalação e reinstalação, mão-de-obra, etc), ou danos diretos e indiretos.

Esta garantia não cobre defeitos causados ou como resultado de:

Uso e desgaste normal

Negligência, uso incorreto ou excessivo

Tentativas de reparação efetuadas por pessoas que não sejam um agente autorizado

Danos estéticos

Danos causados por objetos ou substâncias estranhas ou acidentes.

Danos acidentais ou modificação

Incumprimento das diretrizes do fabricante

Perda dos bens

As baterias e o carregadores não estão cobertas pela Garantia de 3 anos de Erbauer, pelo que terão um período de garantia de 2 anos a partir da data de compra.

Se o produto apresentar algum defeito, iremos, dentro de um prazo razoável, reparar-lo ou substituir-lo.

Os direitos no âmbito desta garantia têm força executiva no país onde adquiriu este produto. As questões relativas à garantia devem ser esclarecidas na loja onde adquiriu o produto. A garantia complementa e não afeta os seus direitos legais.

Se adquiriu este produto em Portugal - o distribuidor é responsável por quaisquer defeitos de conformidade do produto de acordo com os termos da lei relativa a garantias (Decreto-Lei N.º 67/2003), aditada pelo Decreto-Lei N.º 84/2008.



(EN) EU DECLARATION OF CONFORMITY
(FR) DÉCLARATION UE DE CONFORMITÉ
(PL) DEKLARACJA ZGODNOŚCI UE
(RO) DECLARAȚIA DE CONFORMITATE UE
(ES) DECLARACIÓN UE DE CONFORMIDAD
(PT) DECLARAÇÃO DE CONFORMIDADE UE

Product/ Produit/ Produkt/Produsul/Producto/Produto

- Radio
- ERD18-Li
- Serial number 00001-99999

Name and address of the manufacturer or his authorised representative:

Nom et adresse du fabricant ou de son mandataire:

Nazwa i adres producenta lub jego upoważnionego przedstawiciela:

Denumirea și adresa producătorului sau a reprezentantului său autorizat:

Nombre y dirección del fabricante o de su representante autorizado:

Nome e endereço do fabricante ou do respetivo mandatário:

Kingfisher International Products B.V.,
Rapenburgerstraat 175E,
1011 VM Amsterdam,
The Netherlands

This declaration of conformity is issued under the sole responsibility of the manufacturer.

La présente déclaration de conformité est établie sous la seule responsabilité du fabricant.

Niniejsza deklaracja zgodności wydana zostaje na wyłączną odpowiedzialność producenta.

Prezenta declarație de conformitate este emisă pe răspunderea exclusivă a producătorului.

La presente declaración de conformidad se expide bajo la exclusiva responsabilidad del fabricante.

A presente declaração de conformidade é emitida sob a exclusiva responsabilidade do fabricante.

Object of the declaration/ Objet de la déclaration/ Przedmiot deklaracji/ Obiectul declarației/ Objeto de la declaración/ Objeto da declaração

Product/ Produit/ Produkt/Produsul/
Producto/ Produto

Model/ Modèle/ Model/ Modelul/
Modelo/ Modelo

EAN

Radio

ERD18-Li

5059340253237

The object of the declaration described above is in conformity with the relevant Union harmonisation legislation:

L'objet de la déclaration décrit ci-dessus est conforme à la législation d'harmonisation de l'Union applicable:

Wymieniony powyżej przedmiot niniejszej deklaracji jest zgodny z odpowiednimi wymaganiami unijnego prawodawstwa harmonizacyjnego:

Obiectul declarației descris mai sus este în conformitate cu legislația relevantă de armonizare a Uniunii:

El objeto de la declaración descrita anteriormente es conforme con la legislación de armonización pertinente de la Unión:

O objeto da declaração acima descrito está em conformidade com a legislação de harmonização da União aplicável:

2014/53/EU as amended Radio Equipment Directive
2014/53/EU tel que modifié Directive relative aux équipements radio électriques
2014/53/EU zgodnie z wprowadzonymi poprawkami Dyrektywa urządzeń radiowych
2014/53/EU cum a fost modificată Directiva privind a echipamentelor radio
2014/53/EU según enmendado Directiva relativa a los equipos radioeléctricos
2014/53/EU conforme alterado Directiva relativa à equipamentos de radio
2011/65/EU as amended Directive RoHS Restriction of the use of certain hazardous substances in electrical and electronic equipment
Directive 2011/65/UE relative à la limitation de l'utilisation de certaines substances dangereuses dans les équipements électriques et électroniques
2011/65/EU zgodnie z wprowadzonymi poprawkami Dyrektywa w sprawie ograniczenia stosowania niektórych niebezpiecznych substancji w sprzęcie elektrycznym i elektronicznym
2011/65/EU cum a fost modificată Directiva Restricțiile de utilizare a anumitor substanțe periculoase în echipamentele electrice și electronice
2011/65/UE según enmendado Directiva sobre restricciones a la utilización de determinadas sustancias peligrosas en aparatos eléctricos y electrónicos
2011/65/EU conforme alterado Directiva Restrição do uso de determinadas substâncias perigosas em equipamentos elétricos e eletrônicos

References to the relevant harmonised standards used or references to the other technical specifications in relation to which conformity is declared:
Références des normes harmonisées pertinentes appliquées, y compris la date de celles-ci, ou des autres caractéristiques techniques, y compris la date de celles-ci, par rapport auxquelles la conformité est déclarée:
Odwołania do odnośnych norm zharmonizowanych, które zastosowano, wraz z datą normy, lub do innych specyfikacji technicznych, wraz z datą specyfikacji, w odniesieniu do których deklarowana jest zgodność:
Trimiteri la standardele armonizate relevante folosite, inclusiv data standardului, sau trimeri la celelalte specificații tehnice, inclusiv data specificațiilor, în legătură cu care se declară conformitatea:
Referencias a las normas armonizadas pertinentes utilizadas, incluidas las fechas de las normas, o referencias a las otras especificaciones técnicas, incluidas las fechas de las especificaciones, respecto a las cuales se declara la conformidad:
Referências às normas harmonizadas aplicáveis utilizadas, incluindo a data da norma, ou às outras especificações técnicas, incluindo a data da especificação, em relação às quais é declarada a conformidade:

EN 62368-1:2014+A11:2017
EN 62479:2010
EN 50663:2017
EN 55032:2015+A1:2020,Class B
EN IEC 61000-3-2:2019+A1:2021
EN 61000-3-3:2013+A2:2021
EN 55035:2017+A11:2020
EN 301 489-1 V2.2.3(2019-11)
EN 301 489-17 V3.2.4(2020-09)
EN 300 328 V2.2.2(2019-07)
EN 303 345-1 V1.1.1(2019-06)
EN 303 345-3 V1.1.1(2021-06)
EN 303 345-4 V1.1.1(2021-06)

Signed for and on behalf of/Signé par et au nom de/Podpisano w imieniu/Semnat pentru și în numele/Firmado en nombre de/Assinado por e em nome de:

Kingfisher International Products B.V.,
Rapenburgerstraat 175E,
1011 VM Amsterdam,
The Netherlands

A handwritten signature in black ink, appearing to read 'David Awe', with a long horizontal stroke extending to the right.

David Awe
Group Quality Director

30/11/2023

Manufacturer • Fabricant • Producent • Producător • Fabricante:

Kingfisher International Products B.V.

Rapenburgerstraat 175E

1011 VM Amsterdam

The Netherlands

www.kingfisher.com/products

FR www.castorama.fr | www.bricodepot.fr **PL** www.castorama.pl

RO www.bricodepot.ro **ES** www.bricodepot.es **PT** www.bricodepot.pt

FR Pour consulter les manuels d' instructions en ligne, rendez-vous sur le site www.kingfisher.com/products

PL Aby zapoznać się z instrukcją obsługi online, odwiedź stronę www.kingfisher.com/products

RO Pentru a consulta manualele de instrucțiuni online, vizitați www.kingfisher.com/products

ES Para consultar los manuales de instrucciones en línea, visite www.kingfisher.com/products

PT Para consultar manuais de instruções online, visite www.kingfisher.com/products