

EN Erbauer 20m Cross Line Laser (Red Beam) Vertical & Horizontal Beam + 1xClamp

FR Niveau laser Erbauer 20m (faisceau rouge) Faisceau vertical et horizontal + 1 support

PL Laser krzyżowy Erbauer 20 m (czerwony), wiązka w płaszczyźnie pionowej i poziomej, 1 x zacisk

RO Nivelă laser cu linii (rază roșie) în cruce Erbauer 20 m cu rază verticală și orizontală + 1 clemă

ES Láser de línea cruzada Erbauer de 20 m (haz rojo), haz vertical y horizontal + 1 pinza

PT Erbauer - laser de linha cruzada (feixe vermelho), 20 m, feixe horizontal e vertical + 1 braçadeira

TR Erbauer 20 m Çapraz Çizgili Lazer (Kırmızı Işın) Dikey ve Yatay Işın + 1 x Kıskaç

V51024_5059340337999_MAND2_2324

5059340337999

EN Parts **FR** Pièces **PL** Części **RO** Piese **ES** Piezas
PT Peças **TR** Parçalar

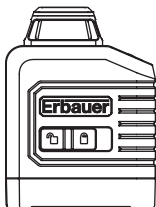

01. x1

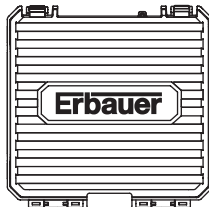

02. x1

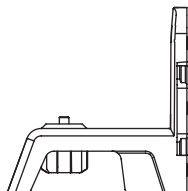

03. x1

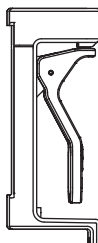

04. x1

EN Contents **FR** Table des matières **PL** Spis treści
RO Cuprins **ES** Contenido **PT** Conteúdo **TR** İçindekiler

| EN | FR | PL | RO | ES | PT | TR |
|--------------------|--------------------------|-------------------------|----------------------|------------------------------|----------------------------|-------------------------|
| Safety | 3 Sécurité | 11 Bezpieczeństwo | 20 Siguranță | 29 Seguridad | 37 Segurança | 45 Güvenlik |
| Guarantee | 10 Garantie | 18 Gwarancja | 27 Garanție | 36 Garantia | 44 Garantia | 52 Garanti |
| Function & Setting | 61 Fonctions et réglages | 74 Funkcje i ustawienia | 82 Funcții și setări | 90 Funciones y configuración | 98 Funções e configurações | 106 İşlevler ve Ayarlar |



EN Safety **FR** Sécurité
PL Bezpieczeństwo **RO** Siguranță
ES Seguridad **PT** Segurança
TR Güvenlik

EN **Safety**



IMPORTANT: Please read this instruction manual carefully before using the product, and familiarise yourself with the operation, adjustments, and functions of the various switches.

- Consider and follow the safety and operating instructions in order to avoid possible risks and hazards.
- Keep these instructions for future use. If the product is passed onto a third party then these instructions must be included.



WARNING! Danger of permanent eye injury!

- Laser Radiation!
- Do not stare into the beam.
- Class II consumer laser product.
- EN 50689:2021



WARNING!

- DO NOT operate the tool around children or pets, this product is not a toy and is not intended for use by children.
- DO NOT remove or destroy any label appearing on this instrument.
- DO NOT stare directly at the laser beam, as this can cause blindness. Only turn the laser ON when being used.
- DO NOT place the tool in a position that may cause anyone to stare at the laser beam, whether intentionally or unintentionally, and ensure bystanders are aware of the dangers.
- DO NOT point the laser beam emitted by the instrument at people or animals.

- DO NOT point the laser onto shiny or reflective surfaces such as glass or polished metals, as this could reflect the beam back at the operator or passes by.
- DO NOT attempt to modify the performance of this laser device in any way. This may result in a dangerous exposure to laser radiation.
- DO NOT attempt to repair or disassemble the laser measuring tool. Any repair required on this laser product should be performed only by qualified service personnel.
- Only use accessories that have been designed for use with this laser. The use of accessories designed for other laser products could result in serious injury.
- DO NOT place or store the product in extreme temperatures.
- DO NOT operate the tool in explosive environments, such as in the presence of flammable gasses or dusts. Any sparks created by the tool could ignite the dust or fumes.

- Keep the tool away from cardiac pacemakers. The magnet inside the tool generates a magnetic field that can impair the function of cardiac pacemakers.
- Keep the tool away from magnetic data storage media and magnetically sensitive equipment. The effect of the magnet could lead to permanent data loss.
- Measurements may not be accurate if used beyond the rated range of the device.
- The use of optical instruments with this product will increase eye hazard.
- Always make sure any bystanders nearby are aware of the dangers of looking directly into the measuring tool.
- DO NOT use laser viewing glasses as safety goggles. They make seeing the laser easier, they do not protect you against laser radiation or any form of impact.
- ALWAYS remove the batteries when cleaning the laser light apertures.

- ALWAYS select the correct size and grade of battery most suitable for the intended use. Information provided with the equipment to assist correct battery selection should be retained for reference.
- Replace all batteries of a set at the same time.
- Ensure that the batteries are installed correctly with regard to polarity (+ and –).
- Remove batteries from equipment which is not to be used for an extended period of time.
- Remove exhausted batteries promptly.

Technical data

| | |
|-----------------------------|---|
| Functions | Horizontal (360° rotating laser plane) Vertical line Cross lines (1x 360°horizontal and 2 x vertical lines) |
| Working distance(Line) | 20m |
| Self-Leveling Range | ± 4° |
| Accuracy | ± 0.3 mm/m* |
| Horizontal Divergence Angle | 360° |
| Laser Class | Class 2 |
| Laser Wavelength | 635±10nm |
| Max Laser Output | <1mW |
| Power Source | 4 x "AA" (alkaline battery) |

| | |
|--------------------------------|--------------------------------|
| Operating Time (All lasers ON) | 8hours with Alkaline batteries |
| Dust and Water resistance | IP54 |
| Operating Temperature Range | -10°C ~ 40°C |
| Storage Temperature Range | -20°C ~ 60°C |
| Tripod mount | 1/4" |
| Dimension (LxWxH) | 88 x 69 x 118 mm |
| Weight (without batteries) | 395 g |



***Important:** The accuracy is rated within distance of 10 meters. Under unfavorable conditions, such as in extreme interior illumination, transparent surfaces (e.g. glass, water), porous surfaces (e.g. insulation materials) or reflecting surfaces (e.g. Polished metal, glass) or very rough surfaces (e.g. rough cast, natural stone), the tool's measuring range and accuracy will be decreased.



Intended use

This product is intended to be used to project laser lines to aid professional users in various applications. It has been designed primarily for indoor use and can project vertical and horizontal beams. Example applications include installations such as kitchens, doors, windows, ceilings, stairs etc or tasks such as hanging wallpaper, installing shelves etc.

It is not recommended to use the product in wet conditions or in the presence of flammable liquids or gas.

It should be kept out of reach of children and animals. Supervision is required when the product is being used by inexperienced users.

| | |
|---|--|
|  | This product complies with conformity requirements of the applicable European Regulations or Directives. |
|  | This product complies with conformity requirements of the applicable UK Regulations. |

| | |
|---|--|
|  | <p>This symbol is known as the 'Crossed-out Wheelie Bin Symbol'. When this symbol is marked on a product or battery, it means that it should not be disposed of with your general household waste. Some chemicals contained within electrical/electronic products or batteries can be harmful to health and the environment. Only dispose of electrical/ electronic/battery items in separate collection schemes, which cater for the recovery and recycling of materials contained within. Your co-operation is vital to ensure the success of these schemes and for the protection of the environment.</p> |
| <p>xxWyy</p> | <p>xx-year; yy-week of the year</p> |
|  | <p>Laser Radiation.</p> |
| <p>LASER 2</p> | <p>Class II consumer laser product.</p> |
|  | <p>Do not stare into the beam.</p> |

Disposal



CAUTION!

The batteries must not be disposed with household waste. Care for the environment and take them to the collection points provided in accordance with national or local regulations. Dispose of the product appropriately in accordance with the national regulations in force in your country. Adhere to the national and country specific regulations. Product specific treatment and waste management can be downloaded from our homepage.

Guarantee

We take special care to select high quality materials and use manufacturing techniques that allow us to create products incorporating design and durability. This product Erbauer Laser has a manufacturer's guarantee of 5 years against manufacturing defects, from the date of purchase (if bought in store) or date of delivery (if bought online), at no additional cost.

To make a claim under this guarantee, you must present your proof of purchase (such as a sales receipt, purchase invoice or other evidence admissible under applicable law), please keep your proof of purchase in a safe place. For this guarantee to apply, the product you purchased must be new, it will not apply to second hand or display products. Unless stated otherwise by applicable law.

This guarantee covers product failures and malfunctions provided the product was used for the purpose for which it is intended and subject to installation, cleaning, care and maintenance in accordance with the information contained in these terms and conditions, in the user manual and standard practice, provided that standard practice does not conflict with the user manual.

This guarantee does not cover defects and damage caused by normal wear and tear or damage that could be the result of improper use, faulty installation or assembly, neglect, accident, misuse, or modification of the product. Unless stated otherwise by applicable law, this guarantee will not cover, in any case, ancillary costs (shipping, movement, costs of uninstalling and reinstalling, labour etc), or direct and indirect damage.

This guarantee does not include consumable parts such as batteries, clamps/accessories and does not cover the accuracy of the unit.

If the product is defective, we will, within a reasonable time, replace/refund the product.

Rights under this guarantee are enforceable in the country in which you purchased this product. Guarantee related queries should be addressed to the store you purchased this product from.

The guarantee is in addition to and does not affect your statutory rights.

FR

Sécurité



IMPORTANT : Lire cette notice attentivement avant d'utiliser le



produit, et se familiariser avec le fonctionnement, les réglages et les fonctions des différents commutateurs.

- Prendre en compte et suivre les instructions de sécurité et d'utilisation afin d'éviter de potentiels risques et dangers.
- Conserver ces instructions pour référence ultérieure. Si le produit est transmis à un tiers, ces instructions doivent être incluses.



AVERTISSEMENT !

Risque de lésions oculaires irréversibles!

- Rayonnement laser !
- Ne pas regarder directement le faisceau.
- Produit laser grand public de classe II.
- EN 50689:2021



AVERTISSEMENT !

- NE PAS faire fonctionner l'outil en présence d'enfants ou d'animaux. Ce produit n'est pas un jouet et n'est pas destiné aux enfants.
- NE PAS retirer ou détruire les étiquettes figurant sur cet instrument.
- NE PAS regarder directement le faisceau laser, car cela pourrait entraîner une cécité. Allumer le laser **UNIQUEMENT** lorsqu'il est utilisé.
- NE PAS placer l'outil dans une position qui peut amener quelqu'un à regarder le faisceau laser intentionnellement ou non, et s'assurer que les personnes présentes sont conscientes des dangers.
- NE PAS diriger le faisceau laser émis par l'instrument vers des personnes ou des animaux.
- NE PAS diriger le laser sur des surfaces brillantes ou réfléchissantes comme le verre ou les métaux polis, car ils pourraient renvoyer le faisceau vers l'utilisateur ou les personnes présentes.

- NE PAS tenter de modifier les performances de cet appareil laser de quelque manière que ce soit. Cela peut entraîner une exposition dangereuse au rayonnement laser.
- NE PAS tenter de réparer ou de démonter l'outil de mesure laser. Toute réparation nécessaire sur ce produit laser doit être effectuée uniquement par du personnel qualifié.
- Utiliser uniquement des accessoires conçus pour être utilisés avec ce laser. L'utilisation d'accessoires conçus pour d'autres produits laser peut entraîner des blessures graves.
- NE PAS exposer ou ranger le produit à des températures extrêmes.
- NE PAS faire fonctionner l'outil dans des environnements présentant des risques d'explosion, par exemple en présence de gaz ou de poussières inflammables. Toute étincelle produite par l'outil peut enflammer la poussière ou les fumées.

- Maintenir l'outil à l'écart des stimulateurs cardiaques. L'aimant se trouvant à l'intérieur de l'outil génère un champ magnétique qui peut altérer le fonctionnement des stimulateurs cardiaques.
- Maintenir l'outil à l'écart des supports de stockage de données magnétiques et des équipements à sensibilité magnétique. L'action de l'aimant peut entraîner une perte de données irréversible.
- Les mesures peuvent être imprécises si elles sont utilisées au-delà de la plage nominale de l'appareil.
- L'utilisation d'instruments d'optique avec ce produit augmente le risque pour les yeux.
- Toujours s'assurer que les personnes se trouvant à proximité sont conscientes qu'il est dangereux de regarder directement dans l'outil de mesure.
- NE PAS utiliser les lunettes de vision du faisceau laser en guise de lunettes de protection. Elles permettent de voir le laser plus facilement ; elles ne protègent pas contre le rayonnement laser ou toute forme d'impact.

- TOUJOURS retirer les piles/la batterie lors du nettoyage des ouvertures du laser.
- TOUJOURS sélectionner la taille et le type de piles les plus adaptés à l'utilisation prévue. Les informations fournies avec l'équipement destinées à faciliter le choix correct des piles doivent être conservées à titre de référence.
- Remplacer toutes les piles d'un appareil en même temps.
- S'assurer que les polarités (+ et -) sont respectées lors de l'installation des piles.
- Retirer les piles/la batterie de l'équipement s'il n'est pas utilisé pendant une période prolongée.
- Retirer immédiatement les piles/la batterie usagées.

Données techniques

| | |
|---|--|
| Fonctions | Horizontal (plan laser rotatif à 360°) Ligne verticale Lignes croisées (1 ligne horizontale à 360° et 2 lignes verticales) |
| Distance de travail (ligne) | 20m |
| Plage de mise à niveau automatique | ±4° |
| Précision | ± 0,3 mm/m* |
| Angle de divergence horizontal | 360° |
| Classe de laser | Classe 2 |
| Longueur d'onde du laser | 635±10nm |
| Puissance du laser max. | <1mW |
| Source d'alimentation | 4 x AA (piles alcalines) |
| Temps de fonctionnement (tous les lasers activés) | 8 heures avec des piles alcalines |
| Résistance à la poussière et à l'eau | IP54 |
| Plage de températures de fonctionnement | -10°C ~ 40°C |
| Plage de températures de stockage | -20°C~60°C |
| Filetage du trépied | 1/4" |
| Dimensions (LxlxH) | 88 x 69 x 118 mm |
| Poids (sans batterie/piles) | 395 g |

* **Important** : la précision est évaluée à une distance de 10 mètres. Dans des conditions moins favorables, comme un éclairage intérieur extrême, des surfaces transparentes (verre, eau, etc.), des surfaces poreuses (matériaux d'isolation, etc.), des surfaces réfléchissantes (métal poli, verre, etc.) ou des



surfaces très rugueuses (crépi, pierre naturelle, etc.), la plage de mesure de l'outil et sa précision seront réduites.



Utilisation prévue

Ce produit est destiné à projeter des visées laser afin de faciliter le travail des utilisateurs professionnels dans le cadre de différentes utilisations. Il a été conçu principalement pour une utilisation en intérieur et peut projeter des faisceaux verticaux et horizontaux. Les exemples d'application incluent les installations telles que les cuisines, les portes, les fenêtres, les plafonds, les escaliers, etc., ou les tâches telles que la pose de papier peint, d'étagères, etc.

Il n'est pas recommandé d'utiliser le produit dans un environnement humide ou en présence de liquides ou de gaz inflammables.

Il doit être tenu hors de portée des enfants et des animaux. Toute utilisation du produit par des utilisateurs inexpérimentés doit être supervisée.

| | |
|---|--|
|  | Ce produit est conforme aux exigences de conformité des règlements ou directives européennes applicables. |
|  | Ce symbole est connu sous le nom de « poubelle barrée ». Lorsque ce symbole est présent sur un produit ou une pile, vous ne devez pas jeter ces produits avec vos déchets ménagers. Certaines substances chimiques contenues dans les produits électriques/électroniques ou les piles peuvent nuire à la santé et à l'environnement. Déposer les articles électriques ou électroniques, ainsi que les piles, uniquement dans des systèmes de collecte séparés, qui permettent de récupérer et de recycler les matériaux contenus à l'intérieur. Votre coopération est essentielle pour assurer le succès de ces programmes et pour la protection de l'environnement. |
| xxWyy | xx-année ; yy-semaine de l'année |

| | |
|---|--|
|  | Avertissement laser |
| LASER 2 | Produit laser grand public de classe II. |
|  | Ne pas regarder directement le faisceau laser. |

Mise au rebut



ATTENTION!

The batteries must not be disposed with household waste. Care for the environment and take them to the collection points provided in accordance with national or local regulations. Dispose of the product appropriately in accordance with the national regulations in force in your country. Adhere to the national and country specific regulations. Product specific treatment and waste management can be downloaded from our homepage.

Garantie

Nous veillons tout particulièrement à sélectionner des matériaux de haute qualité et à utiliser des techniques de fabrication qui nous permettent de créer des produits à la fois design et durables. Ce produit laser Erbauer s'accompagne d'une garantie fabricant de 5 ans contre tout défaut de fabrication, à compter de la date d'achat (en cas d'achat en magasin) ou de la date de livraison (en cas d'achat en ligne), sans coût supplémentaire.

Pour déposer une réclamation au titre de cette garantie, vous devez présenter votre preuve d'achat (ticket de caisse, facture d'achat ou toute autre preuve recevable en vertu de la loi en vigueur). Conserver votre preuve d'achat dans un endroit sûr. Pour que cette garantie soit applicable, le produit que vous avez acheté doit être neuf. La garantie ne s'applique pas aux produits d'occasion ou aux modèles d'exposition. Sauf indication contraire de la loi en vigueur.

Cette garantie couvre les défaillances et dysfonctionnements matériels, sous réserve que le produit ait été utilisé conformément à l'usage pour lequel il a été conçu, qu'il ait été installé, nettoyé et entretenu conformément aux informations contenues dans les présentes conditions générales ainsi que dans le manuel d'utilisation, et conformément à la pratique, sous réserve que cette dernière n'aille pas à l'encontre du manuel d'utilisation. Cette garantie ne couvre pas les défauts et dommages causés par l'usure normale ni les dommages pouvant résulter d'une utilisation non conforme, d'une installation ou d'un montage défectueux, ou d'une négligence, d'un accident, d'une mauvaise utilisation ou d'une modification du produit. Sauf indication contraire prévue par la loi en vigueur, cette garantie ne couvre en aucun cas les coûts accessoires (expédition, transport, frais de désinstallation et réinstallation, main-d'œuvre, etc.), ni les dommages directs et indirects. Cette garantie n'inclut pas les consommables tels que la batterie, les piles, les supports/ accessoires et ne couvre pas la précision de l'unité.

Si le produit est défectueux, nous proposerons, dans un délai raisonnable, un produit de remplacement ou un remboursement.

Cette garantie est valable dans le pays où vous avez acheté ce produit. Toute demande au titre de la garantie doit être adressée au magasin où vous avez acheté ce produit. Cette garantie s'ajoute à vos droits statutaires, sans les affecter.

PL

Bezpieczeństwo



WAŻNE: Przed rozpoczęciem użytkowania urządzenia należy



dokładnie przeczytać niniejszą instrukcję obsługi oraz zapoznać się z obsługą, ustawieniami i funkcjami poszczególnych przełączników.

- Należy przestrzegać zaleceń dotyczących bezpieczeństwa i obsługi w celu uniknięcia potencjalnych zagrożeń i niebezpieczeństw.
- Niniejszą instrukcję należy zachować do użytku w przyszłości. W przypadku przekazania urządzenia osobie trzeciej należy do niego dołączyć niniejszą instrukcję.

OSTRZEŻENIE!



Niebezpieczeństwo trwałego uszkodzenia wzroku!

- Promieniowanie laserowe!

- Nie wolno patrzeć bezpośrednio na wiązkę lasera.
- Konsumenckie urządzenie laserowe klasy II.
- EN 50689:2021



OSTRZEŻENIE!

- **NIE** wolno używać narzędzia w pobliżu dzieci ani zwierząt domowych — urządzenie nie jest zabawką i nie jest przeznaczone do użytku przez dzieci.
- **NIE** wolno usuwać ani niszczyć żadnej etykiety widniejącej na tym urządzeniu.
- **NIE** wolno patrzeć bezpośrednio na wiązkę lasera, ponieważ może to spowodować utratę wzroku. Laser należy **WŁĄCZAĆ** tylko na czas użytkowania.
- **NIE** wolno ustawiać narzędzia w położeniu, które może spowodować spoglądanie na wiązkę lasera przez inne osoby, w sposób świadomy lub nieświadomy, a osoby postronne należy uświadomić w kwestii zagrożeń.

- NIE wolno kierować wiązki lasera emitowanej przez urządzenie na ludzi ani zwierzęta.
- NIE wolno kierować lasera na błyszczące ani odblaskowe powierzchnie, takie jak szkło lub wypolerowane metale, ponieważ mogłoby to spowodować odbicie wiązki z powrotem na operatora lub osoby znajdujące się w pobliżu.
- NIE wolno podejmować jakichkolwiek prób modyfikacji działania tego urządzenia laserowego. Może to spowodować niebezpieczną ekspozycję na promieniowanie laserowe.
- NIE wolno podejmować prób naprawy ani demontażu laserowego narzędzia pomiarowego. Wszelkie niezbędne naprawy tego urządzenia laserowego powinny być przeprowadzane wyłącznie przez wykwalifikowanego serwisanta.
- Stosować wyłącznie akcesoria przeznaczone do użytku z tym laserem. Korzystanie z akcesoriów przeznaczonych do innych urządzeń laserowych może skutkować poważnymi obrażeniami.

- NIE wolno umieszczać ani przechowywać urządzenia w skrajnych temperaturach.
- NIE wolno używać narzędzia w środowisku zagrożonym wybuchem, np. w którym występują łatwopalne gazy lub pyły. Każda iskra wytworzona przez narzędzie mogłaby doprowadzić do zapłonu tych pyłów lub oparów.
- Utrzymywać narzędzie z dala od rozruszników serca. Magnes znajdujący się wewnątrz narzędzia generuje pole magnetyczne, które może upośledzać działanie rozruszników serca.
- Utrzymywać narzędzie z dala od magnetycznych nośników danych oraz urządzeń wrażliwych na działanie pola magnetycznego. Oddziaływanie magnesu może spowodować trwałą utratę danych.
- Dokonywanie pomiarów poza zakresem znamionowym urządzenia może skutkować ich niedokładnością.
- Używanie narzędzi optycznych z tym urządzeniem zwiększa ryzyko uszkodzenia wzroku.

- Należy zawsze upewnić się, że wszelkie osoby postronne znajdujące się w pobliżu mają świadomość zagrożeń wynikających z bezpośredniego spoglądania w narzędzie pomiarowe.
- NIE wolno używać okularów do pracy z laserem jako okularów ochronnych. Ułatwiają one widzenie wiązki lasera, nie chronią przed promieniowaniem laserowym ani żadną inną formą oddziaływania.
- W przypadku czyszczenia otworów przepuszczających światło lasera należy ZAWSZE wyjąć baterie.
- Należy ZAWSZE dobrać właściwy rozmiar i klasę baterii najbardziej odpowiadające przeznaczeniu. Należy zachować do wglądu informacje przekazane wraz z urządzeniem, które ułatwiają dobór właściwej baterii.
- Wymieniać jednocześnie cały zestaw baterii.
- Należy upewnić się, że baterie są prawidłowo włożone zgodnie z oznaczeniami biegunów (+ i -).
- Jeśli urządzenie nie będzie używane przez dłuższy czas, należy wyjąć z niego baterie.
- Zużyte baterie należy niezwłocznie wyjąć.

Dane techniczne

| | |
|---|--|
| Funkcje | Linia pozioma (obrotowa płaszczyzna lasera 360°) |
| Linia pionowa | 20 m* |
| Linie krzyżowe (1 linia pozioma 360° i 2 linie pionowe) | ± 4° |
| Odległość robocza (linia) | 20 m |
| Zakres samopoziomowania | ±4° |
| Dokładność | ± 0,3 mm/m* |
| Kąt rozbieżności w płaszczyźnie poziomej | 360° |
| Klasa lasera | Klasa 2 |
| Długość fali lasera | 635 ±10 nm |
| Maks. moc lasera | < 1mW |
| Źródło zasilania | 4 x AA (bateria alkaliczna) |
| Czas pracy (wszystkie lasery włączone) | 8 godzin z bateriami alkalicznymi |
| Pyło- i wodoszczelność | IP54 |
| Zakres temperatury roboczej | Od -10°C do 40°C |
| Zakres temperatury przechowywania | Od -20°C do 60°C |
| Mocowanie statywu | 1/4" |
| Wymiary (dł. x szer. x wys.) | 88 x 69 x 118 mm |
| Waga (bez baterii) | 395 g |



***Ważne:** Dokładność jest szacowana w odległości 10 metrów. W niekorzystnych warunkach, takich jak jaskrawe oświetlenie wnętrza, powierzchnie przezroczyste (np. szkło, woda), porowate (np. materiały izolacyjne) lub odbłaskowe (np. wypolerowany metal, szkło) albo bardzo nierówne (np. tynk strukturalny, kamień naturalny), zakres pomiaru i dokładność urządzenia ulegną zmniejszeniu.



Przeznaczenie

Niniejsze urządzenie jest przeznaczone do wyświetlania linii lasera, aby wspomóc profesjonalnych użytkowników w różnych zastosowaniach. Zostało zaprojektowane głównie do użytku wewnątrz pomieszczeń i ma możliwość rzucania wiązek w płaszczyźnie pionowej oraz poziomej. Przykłady zastosowań obejmują prace związane z montażem kuchni, drzwi, okien, sufitów, schodów itp. lub takie zadania, jak tapetowanie, montaż pótek itp.

Nie zaleca się korzystania z urządzenia w warunkach dużej wilgotności ani w obecności łatwopalnych cieczy lub gazów.

Urządzenie powinno znajdować się poza zasięgiem dzieci i zwierząt. Korzystanie z urządzenia przez niedoświadczonych użytkowników wymaga nadzoru.

| | |
|---|---|
|  | Ten produkt spełnia wymogi zgodności zawarte w odnośnych rozporządzeniach lub dyrektywach unijnych. |
|  | Na produkcie może się znajdować symbol przekreślonego pojemnika na odpady. Jeśli ten symbol jest umieszczony na produkcie lub baterii, oznacza to, że nie należy ich wyrzucać wraz ze zwykłymi odpadami komunalnymi. Niektóre chemikalia znajdujące się w produktach elektrycznych/elektronicznych lub bateriach/akumulatorach mogą być szkodliwe dla zdrowia i środowiska. Sprzęt nie poddany recyklingowi stanowi potencjalne zagrożenie dla środowiska i zdrowia ludzi. Zużyty sprzęt elektryczny i elektroniczny zawiera substancje niebezpieczne dla środowiska naturalnego. Elementy elektryczne/elektroniczne/baterie należy utylizować wyłącznie w osobnych punktach zbiórki, które zapewniają możliwość odzysku i recyklingu materiałów w nich zawartych. Współpraca użytkownika ma zasadnicze znaczenie dla prawidłowego funkcjonowania tych systemów zbiórki i ochrony środowiska. |
| xxWyy | xx-rok; yy-tydzień roku |

| | |
|---|--|
|  | Ostrzeżenie o laserze. |
| LASER 2 | Konsumenckie urządzenie laserowe klasy II. |
|  | Nie wolno patrzeć bezpośrednio na wiązkę lasera. |

Utylizacja



UWAGA!

Baterii nie wolno wyrzucać wraz z odpadami z gospodarstwa domowego. Należy dbać o środowisko i przekazać je do punktów zbiórki zgodnie z krajowymi lub lokalnymi przepisami. Urządzenie należy odpowiednio zutylizować zgodnie z przepisami obowiązującymi w danym kraju. Przestrzegać krajowych i lokalnych przepisów. Informacje na temat segregacji i utylizacji odpadów dotyczących tego urządzenia można pobrać z naszej strony internetowej.

GWARANCJA

Przykładamy szczególną wagę do tego, aby wybierać materiały wysokiej jakości i stosować techniki produkcyjne, które umożliwiają tworzenie wytrzymałych, a zarazem atrakcyjnych produktów. To urządzenie laserowe marki Erbauer jest objęte 5-letnią gwarancją producenta w zakresie wad produkcyjnych od daty zakupu (w przypadku zakupu w sklepie) lub od daty dostawy (w przypadku zakupu online), bez dodatkowych kosztów.

W celu zgłoszenia roszczenia w ramach gwarancji należy przedstawić dowód zakupu (np. paragon, fakturę lub inny ważny w świetle prawa dokument). Dowód zakupu należy przechowywać w bezpiecznym miejscu. Gwarancja dotyczy wyłącznie produktów zakupionych jako nowe, a nie dotyczy produktów nabytych jako używane lub powystawowe. Jeśli odpowiednie przepisy nie stanowią inaczej.

Gwarancja obejmuje usterki i awarie, przy założeniu, że produkt był używany zgodnie z przeznaczeniem oraz był zamontowany, czyszczony, konserwowany i serwisowany zgodnie z informacjami zawartymi powyżej oraz w instrukcji obsługi, a także określonymi przez standardowe sposoby postępowania, jeśli są one zgodne z instrukcją obsługi.

Niniejsza gwarancja nie obejmuje wad ani uszkodzeń wynikających z normalnego zużycia, uszkodzeń będących skutkiem niewłaściwego użytkowania, montażu lub złożenia, a także zaniedbania, wypadku, używania niezgodnego z przeznaczeniem lub modyfikacji produktu. Jeśli obowiązujące przepisy nie stanowią inaczej, niniejsza gwarancja nie obejmuje w żadnym przypadku kosztów dodatkowych (dostawy, transportu, demontażu oraz montażu, robocizny itp.) ani strat bezpośrednich lub pośrednich.

Gwarancja nie obejmuje części eksploatacyjnych, takich jak baterie, zaciski lub akcesoria, a także precyzji pomiarowej urządzenia.

W razie stwierdzenia wadliwości produktu zobowiązujemy się w stosownym czasie wymienić go lub zwrócić koszt jego zakupu.

Prawa wynikające z niniejszej gwarancji mają zastosowanie w kraju, w którym zakupiono produkt. Pytania dotyczące gwarancji należy kierować do sklepu, w którym zakupiono produkt.

Niniejsza gwarancja jest dokumentem dodatkowym, który nie ma wpływu na ustawowe prawa konsumenta.

RO

Siguranță



IMPORTANT: Citește cu atenție manualul de instrucțiuni înainte de a utiliza produsul și familiarizează-te cu funcționarea, reglajele și funcțiile diferitelor comutatoare.

- Ia în considerare și respectă instrucțiunile de siguranță și funcționare pentru a evita posibile riscuri și pericole.
- Păstrează aceste instrucțiuni pentru utilizare ulterioară. Dacă înmânezi produsul unei terțe părți, include și aceste instrucțiuni.



AVERTISMENT! Pericol de rănire permanentă a ochilor!

- Radiație laser!
- Nu privi direct în raza laserului.
- Aparat cu laser de uz comun clasa II.
- EN 50689:2021



AVERTISMENT!

- NU utiliza instrumentul în preajma copiilor sau animalelor; acest produs nu este o jucărie și nu este destinat utilizării de către copii.
- NU dezlipi sau distruge nicio etichetă de pe instrument.
- NU privi direct în raza laser, deoarece poate cauza orbirea. **PORNEȘTE** laserul numai atunci când utilizezi instrumentul.
- NU așeza instrumentul într-o poziție în care raza laserului să bată în ochii cuiva, fie intenționat fie neintenționat, și asigură-te că persoanele din preajmă sunt conștiente de pericole.
- NU îndrepta raza laserului emisă de instrument înspre oameni sau animale.
- NU îndrepta laserul spre suprafețe lucioase sau reflexive, precum sticlă sau metale lustruite, deoarece acest lucru poate reflecta raza înapoi spre operator sau persoanele din preajmă.

- NU încerca să modifice performanța dispozitivului cu laser în niciun fel. Acest lucru poate avea ca rezultat o expunere periculoasă la radiația laser.
- NU încerca să reperi sau să dezassemblezi instrumentul de măsurat cu laser. Orice reparație necesară la acest produs cu laser trebuie efectuată numai de către personalul de service calificat.
- Utilizează numai accesoriile concepute pentru utilizare cu acest produs cu laser. Utilizarea accesoriilor concepute pentru alte produse cu laser poate cauza rănirea gravă.
- NU amplasa sau depozita produsul în condiții de temperatură extremă.
- NU utiliza instrumentul în medii explozive, cum ar fi în prezența gazelor sau pulberilor inflamabile. Orice scântei cauzate de acest instrument ar putea aprinde pulberile sau vaporii.
- Ține instrumentul departe de stimulatoarele cardiace. Magnetul din interior generează un câmp magnetic care poate interfera cu funcționarea stimulatoarelor cardiace.

- Ține instrumentul departe de suporturile magnetice de stocare a datelor și de echipamentul magnetic sensibil. Efectul magnetului poate cauza pierderea definitivă a datelor.
- Măsurătorile ar putea fi imprecise dacă folosești dispozitivul în afara intervalului nominal.
- Utilizarea instrumentelor optice cu acest produs va crește pericolul de leziuni oculare.
- Asigură-te întotdeauna că persoanele din preajmă sunt conștiente de pericolul pe care îl implică privitul direct în raza instrumentului de măsurare.
- NU folosi ochelarii pentru laser ca ochelari de protecție. Aceștia ușurează observarea laserului, dar nu protejează împotriva radiației laser sau a vreunei forme de impact.
- Scoate ÎNTOTDEAUNA bateriile atunci când cureți orificiile laserului.

- Selectează ÎNTOTDEAUNA dimensiunea și clasa corecte ale bateriilor, potrivite pentru scopul utilizării. Informațiile privind alegerea corectă a bateriilor, furnizate cu echipamentul, trebuie păstrate ca referință.
- Înlocuiește toate bateriile din set odată.
- Asigură-te că bateriile sunt instalate corect în privința polarității (+ și -).
- Scoate bateriile din echipament dacă acesta nu este utilizat o perioadă îndelungată.
- Scoate imediat bateriile uzate.

Date tehnice

| | |
|---|--|
| Funcții | Orizontal (plan laser rotativ la 360°) Linie verticală Linii în cruce (1 linie orizontală la 360° și 2 linii verticale) |
| Distanță de funcționare (linie) | 20 m |
| Interval de autostabilizare | ± 4° |
| Precizie | ± 0,3 mm/m* |
| Unghi de divergență orizontal | 360° |
| Clasă laser | Clasa 2 |
| Lungime de undă laser | 635 ± 10 nm |
| Putere max. laser | < 1 mW |
| Sursă de alimentare | 4 baterii alcaline AA |
| Timp de funcționare (cu toate laserele pornite) | 8 ore cu baterii alcaline |

| | |
|-------------------------------------|------------------|
| Rezistență la praf și apă | IP54 |
| Interval temperatură de funcționare | -10 °C ~ 40 °C |
| Interval temperatură de depozitare | -20 °C ~ 60 °C |
| Montură tripod | 1/4" |
| Dimensiuni (L x l x H) | 88 x 69 x 118 mm |
| Greutate (fără baterii) | 395 g |





***Important:** Precizia este calculată pe o distanță de 10 metri. În condiții nefavorabile, cum ar fi în caz de iluminare interioară extremă, suprafețe transparente (de ex. sticlă, apă), suprafețe poroase (de ex., materiale de izolație), suprafețe reflectorizante (de ex. metal lustruit, sticlă) sau suprafețe foarte aspre (de ex. tencuială aspră, piatră naturală), intervalul de măsurare și acuratețea instrumentului vor fi diminuate.

Scopul utilizării

Acest produs are rolul de a proiecta linii laser care ajută utilizatorii profesioniști la diferite sarcini. A fost conceput în principal pentru utilizare la interior și poate proiecta raze verticale sau orizontale. Poate fi folosit, de exemplu, la instalări, cum ar fi mobilierul de bucătărie, ușile, ferestrele, tavanele, scările etc. sau la operațiuni precum montarea tapetului, instalarea rafturilor etc.

Nu se recomandă folosirea produsului în condiții de umezeală sau în prezența lichidelor sau gazelor inflamabile.

A se ține departe de accesul copiilor și animalelor. Este necesară supravegherea în cazul folosirii de către utilizatori neexperimentați.

| | |
|---|---|
|  | <p>Acest produs respectă cerințele de conformitate ale reglementărilor sau directivelor europene aplicabile.</p> |
|  | <p>Acest simbol este cunoscut drept „simbolul tomberonului cu roți, tăiat cu un X”. Atunci când acest simbol este inclus pe un produs sau pe o baterie, înseamnă că nu trebuie eliminat(ă) împreună cu gunoiul menajer general. Unele substanțe chimice conținute de produsele electrice/electronice sau de baterii pot fi dăunătoare pentru sănătate și mediu. Elimină articolele electrice/electronice sau bateriile uzate numai prin programele centrelor de colectare separate, care se ocupă de recuperarea și reciclarea materialelor din componența lor. Colaborarea ta este vitală pentru a asigura succesul acestor programe și pentru protecția mediului.</p> |
| <p>xxWyy</p> | <p>xx-anul; yy-săptămână din an</p> |
|  | <p>Avertisment pentru laser</p> |
| <p>LASER 2</p> | <p>Aparat cu laser de uz comun clasa II.</p> |
|  | <p>Nu privi direct în raza laserului</p> |

Eliminare



ATENȚIE!

Bateriile nu trebuie eliminate împreună cu gunoiul menajer. Ai grijă de mediul înconjurător și du-le la centrele de colectare puse la dispoziție, conform reglementărilor naționale sau locale. Elimină produsul în mod corespunzător, conform reglementărilor naționale în vigoare din țara ta. Respectă reglementările naționale și specifice țării. Informațiile privind gestionarea deșeurilor și procedura specifică produsului pot fi descărcate de pe pagina noastră principală.

Garanție

Avem grijă să selectăm materiale de înaltă calitate și să utilizăm tehnici de fabricație care ne permit să creăm produse elegante și durabile. Acest produs Erbauer cu laser are o garanție a producătorului de 5 ani pentru defectele de fabricație, de la data cumpărării (dacă este achiziționat din magazin) sau de la data livrării (dacă este achiziționat online), fără costuri suplimentare.

Pentru a efectua o solicitare în baza acestei garanții, trebuie să prezentați dovada achiziției (cum ar fi, chitanța de vânzare/bonul fiscal, factura de achiziție sau alte dovezi admisibile conform legii aplicabile); păstrează dovada achiziției într-un loc sigur. Pentru ca această garanție să se aplice, produsul pe care l-ai cumpărat trebuie să fie nou; garanția nu se va aplica produselor la mâna a doua sau mostrelor din magazin. Cu excepția cazului în care legislația aplicabilă prevede altfel.

Această garanție acoperă defectunile produsului, cu condiția ca acesta să fi fost utilizat în scopul prevăzut și să fi fost montat, curățat, îngrijit și întreținut în conformitate cu informațiile cuprinse în acești termeni și condiții și în manualul de utilizare, dar și cu practicile standard, cu condiția ca practicile standard să nu contravină manualului de utilizare.

Această garanție nu acoperă defectele și deteriorările provocate de uzura normală și daunele care pot fi rezultatul utilizării necorespunzătoare, montării sau asamblării defectuoase, neglijenței, accidentelor, folosirii incorecte sau modificărilor aduse produsului. Dacă legislația în vigoare nu conține alte prevederi, această garanție nu acoperă în niciun caz costurile suplimentare (de transport, deplasare, demontare și remontare, manoperă etc.) sau daunele directe și indirecte.

Această garanție nu include componente consumabile, precum acumulatorii sau clemele/accesoriile, și nu acoperă precizia unității.

Dacă produsul este defect, îl vom înlocui sau îți vom rambursa banii într-un interval de timp rezonabil.

Drepturile acoperite de această garanție sunt aplicabile în țara în care ai achiziționat produsul. Întrebările legate de garanție trebuie adresate magazinului de unde ai achiziționat produsul.

Garanția se adaugă la drepturile tale legale și nu le afectează.

ES

Seguridad



IMPORTANTE: Lea este manual de instrucciones detenidamente



antes de utilizar el producto y familiarícese con el funcionamiento, los ajustes y las funciones de los diferentes interruptores.

- Siga las instrucciones de seguridad y funcionamiento a fin de evitar posibles riesgos y peligros.
- Guarde estas instrucciones para futuras consultas. Si pasa el producto a un tercero, incluya estas instrucciones.



ADVERTENCIA: Peligro de lesiones permanentes en los ojos.

- ¡Radiación láser!
- No mire directamente al haz de luz.
- Producto láser de Clase II.
- EN 50689:2021



ADVERTENCIA!

- NO utilice la herramienta cerca de niños ni mascotas. Este producto no es un juguete y no está pensado para que lo usen los niños.
- NO quite ni rompa ninguna de las etiquetas adheridas a este instrumento.
- NO mire directamente al haz de luz láser, ya que esa acción puede causar ceguera. Encienda el láser solo cuando vaya a usarlo.
- NO sitúe el instrumento en una posición en la que alguien pueda mirar fijamente el haz de luz láser, voluntaria o involuntariamente, y asegúrese de que las personas a su alrededor son conscientes de los peligros.
- NO apunte con el haz de luz láser emitido por el instrumento a personas ni animales.
- NO apunte con el láser hacia superficies brillantes ni reflectantes como vidrio o metales pulidos, ya que el haz de luz podría reflejarse hacia el operador o los transeúntes.

- NO intente modificar el rendimiento de este dispositivo láser en modo alguno, ya que esto puede dar lugar a una exposición peligrosa a la radiación láser.
- NO intente reparar ni desmontar la herramienta de medición por láser. Cualquier reparación necesaria de este producto láser debe realizarla únicamente personal de mantenimiento cualificado.
- Utilice únicamente accesorios que hayan sido diseñados para su uso con este láser. El uso de accesorios diseñados para otros productos láser puede causar lesiones graves.
- NO coloque ni almacene el producto en lugares con temperaturas extremas.
- NO maneje la herramienta en entornos explosivos, como en presencia de gases o polvos inflamables. Cualquier chispa producida por la herramienta podría prender el polvo o los gases.
- Mantenga la herramienta alejada de personas con marcapasos, ya que el imán del interior de la herramienta genera un campo magnético que puede afectar a su funcionamiento.

- Mantenga la herramienta alejada de dispositivos de almacenamiento de datos magnéticos y equipos sensibles a los campos magnéticos. El efecto del imán podría provocar que los datos se perdieran de forma permanente.
- Las mediciones pueden no ser precisas si se sobrepasa el rango nominal del dispositivo.
- El uso de instrumentos ópticos con este producto aumenta el riesgo de lesiones oculares.
- Asegúrese siempre de que las personas situadas a su alrededor son conscientes de los peligros que conlleva mirar directamente la herramienta de medición.
- NO utilice las gafas de visión láser a modo de gafas de seguridad. Facilitan la visión del láser, pero no le protegen contra la radiación láser ni contra ninguna forma de impacto.
- Retire SIEMPRE las pilas cuando limpie las aberturas del proyector láser.

- Seleccione SIEMPRE el tamaño y el grado de las pilas adecuados para el uso previsto. Debe conservar como referencia la información proporcionada con el equipo para seleccionar correctamente las pilas.
- Si es necesario cambiar las pilas, sustitúyalas todas a la vez.
- Asegúrese de que las pilas están instaladas correctamente en función de su polaridad (+ y -).
- Si no va a utilizar el equipo durante un periodo de tiempo prolongado, retire las pilas.
- Retire las pilas agotadas lo antes posible.

Datos técnicos

| | |
|---|--|
| Funciones | Horizontal (plano láser giratorio de 360°) |
| Línea vertical | 20m* |
| Líneas cruzadas (1 línea horizontal 360° y 2 líneas verticales) | ± 4° |
| Distancia de trabajo (línea) | 20 m |
| Rango de autonivelación | ± 4° |
| Precisión | ± 0,3 mm/m* |
| Ángulo de divergencia horizontal | 360° |
| Clase de láser | Clase 2 |
| Longitud de onda del láser | 635±10 nm |

| | |
|---|-----------------------------|
| Potencia máxima del láser | < 1 mW |
| Fuente de alimentación | 4 pilas alcalinas AA |
| Tiempo de funcionamiento (todos los láseres encendidos) | 8 horas con pilas alcalinas |
| Resistencia al polvo y al agua | IP54 |
| Rango de temperatura de funcionamiento | -10 °C ~ 40 °C |
| Rango de temperatura de almacenamiento | -20 °C ~ 60 °C |
| Soporte del trípode | 1/4" |
| Dimensiones (L. × An. × Al.) | 88 x 69 x 118 mm |
| Peso (sin pilas) | 395 g |





* **Importante:** La precisión se evalúa a una distancia de 10 metros. En condiciones desfavorables, como en condiciones de iluminación interior extremas o en superficies transparentes (p. ej., cristal o agua), superficies porosas (p. ej., materiales aislantes), superficies reflectantes (p. ej., metales pulidos o cristal) o superficies muy bastas (p. ej., metal fundido basto o piedra natural), el rango de medición y la precisión de la herramienta se verán reducidos.

Uso previsto

Este producto está diseñado para proyectar líneas láser para ayudar a los usuarios profesionales en diversas aplicaciones. Se ha diseñado principalmente para uso en interiores y puede proyectar haces verticales y horizontales. Algunos ejemplos de aplicaciones son instalaciones como cocinas, puertas, ventanas, techos, escaleras, etc., o tareas tales como colocar papel pintado, instalar estantes, etc.

No se recomienda utilizar el producto en entornos húmedos ni en presencia de líquidos o gases inflamables.

Debe mantenerse fuera del alcance de los niños y animales. Se requiere supervisión cuando el producto esté siendo utilizado por usuarios sin experiencia.

| | |
|---|--|
|  | <p>Este producto cumple los requisitos de conformidad de los reglamentos o las directivas europeas aplicables.</p> |
|  | <p>Este símbolo se conoce como el "símbolo del contenedor tachado". Si se muestra este símbolo en un producto o en una batería, significa que no se debe desechar con la basura doméstica general. Algunos productos químicos de los productos eléctricos/electrónicos o de las pilas pueden ser perjudiciales para la salud y el medio ambiente. Deseche los artículos eléctricos o electrónicos y las pilas únicamente en los puntos de recogida especializados en la recuperación y reciclaje de los materiales que contienen. Su cooperación es vital para garantizar el éxito de estos sistemas y la protección del medio ambiente.</p> |
| <p>xxWyy</p> | <p>xx-año; yy-semana del año</p> |
|  | <p>Advertencia sobre el láser.</p> |
| <p>LASER 2</p> | <p>Producto láser de Clase II.</p> |
|  | <p>No mire directamente al haz de luz láser.</p> |

Eliminación



PRECAUCIÓN!

Las pilas y baterías no deben desecharse con los residuos domésticos. Cuide el medioambiente y llévelas a los puntos de recogida dispuestos para ello de acuerdo con la normativa nacional o local. Deseche el producto de forma adecuada de acuerdo con las normativas nacionales vigentes en su país. Siga las normativas específicas nacionales. Puede descargar información sobre el tratamiento específico del producto y la gestión de residuos en nuestra página web.

Garantía

Nos ocupamos especialmente de seleccionar materiales de alta calidad y usar técnicas de fabricación que nos permitan crear productos que aporten diseño y durabilidad. Este láser Erbauer tiene una garantía del fabricante de 5 años frente a defectos de fabricación, a partir de la fecha de adquisición (si se adquiere en una tienda) o de entrega (si se adquiere por Internet), sin coste adicional.

Para presentar una reclamación en el marco de esta garantía, deberá presentar el comprobante de compra (como un recibo, factura de compra u otras pruebas admisibles en virtud de la ley aplicable); conserve su comprobante de compra en un lugar seguro. Para poder acogerse a esta garantía, el producto adquirido deberá ser nuevo; la garantía no se aplicará a productos de segunda mano o productos de exposición. A menos que la legislación vigente indique lo contrario.

La presente garantía cubre los fallos y anomalías del producto siempre y cuando este se haya utilizado para los fines para los que está destinado y que su instalación, limpieza, cuidado y mantenimiento se hayan efectuado de conformidad tanto con la información descrita en estos términos y condiciones, y en el manual del usuario, como con la práctica habitual, siempre y cuando esta no entre en conflicto con el manual de usuario.

Esta garantía no cubre defectos ni daños causados por el desgaste normal, ni daños que pudieran ser resultado de usos indebidos, instalaciones o montajes deficientes, negligencia, accidente, uso indebido o modificación del producto. A menos que la legislación vigente indique lo contrario., esta garantía no cubre, bajo ningún concepto, los gastos accesorios (transporte, movimiento, costes de desinstalación y reinstalación, mano de obra, etc.) ni los daños directos o indirectos.

Esta garantía excluye piezas consumibles como pilas, mordazas/ accesorios y no cubre la precisión de la unidad.

Si el producto presenta algún defecto, procederemos a sustituirlo o a reembolsarle su importe dentro de un plazo razonable.

Los derechos en virtud de esta garantía tendrán vigencia en el país donde haya adquirido el producto. Las consultas relacionadas con la garantía deberán dirigirse a la tienda en la que adquirió el producto.

La garantía es complementaria y no afecta a sus derechos legales.

PT

Segurança



IMPORTANTE: Leia cuidadosamente este manual de instruções antes de utilizar o produto e familiarize-se com o funcionamento, ajustes e funções dos diversos interruptores.



- Respeite e siga as instruções de segurança e utilização para evitar possíveis riscos e perigos.
- Guarde estas instruções para consulta futura. Se o produto for transferido para terceiros, estas instruções deverão estar incluídas.



LASER
2



AVISO! Perigo de lesão ocular permanente!

- Radiação laser!
- Não olhe diretamente para o feixe.
- Produto laser para consumidores de classe II.
- EN 50689:2021



AVISO!

- **NÃO** utilize a ferramenta perto de crianças ou animais de estimação. Este produto não é um brinquedo e, como tal, não se destina a ser utilizado por crianças.
- **NÃO** remova nem destrua qualquer uma das etiquetas presentes neste instrumento.
- **NÃO** olhe diretamente para o feixe de laser porque pode provocar cegueira. Ligue o laser apenas quando o utilizar.
- **NÃO** coloque a ferramenta numa posição que possa fazer com que alguém olhe para o feixe de laser, intencionalmente ou não, e certifique-se de que os transeuntes estão cientes dos perigos.
- **NÃO** aponte o feixe de laser emitido pelo instrumento para pessoas ou animais.
- **NÃO** aponte o laser para superfícies brilhantes ou refletoras, como vidro ou metais polidos, pois estas podem refletir o feixe para o operador ou transeuntes.

- NÃO tente modificar de qualquer forma o desempenho deste dispositivo de laser. Isto pode resultar numa exposição perigosa à radiação laser.
- NÃO tente reparar nem desmontar a ferramenta de medição a laser. Toda e qualquer reparação deste produto de laser deve ser realizada apenas por pessoal de manutenção qualificado.
- Utilize apenas acessórios concebidos para utilização com este laser. A utilização de acessórios concebidos para outros produtos de laser pode resultar em lesões graves.
- NÃO coloque nem guarde o produto sob temperaturas extremas.
- NÃO opere a ferramenta em ambientes explosivos, como na presença de gases ou pós inflamáveis. Quaisquer faíscas criadas pela ferramenta podem inflamar o pó ou os gases.
- Mantenha a ferramenta afastada de estimuladores cardíacos. O íman que se encontra no interior da ferramenta gera um campo magnético que pode afetar o funcionamento dos estimuladores cardíacos.

- Mantenha a ferramenta afastada de suportes de armazenamento de dados magnéticos e equipamento magneticamente sensível. O efeito do ímã pode levar a uma perda permanente de dados.
- As medições podem não ser precisas se forem utilizadas para além do alcance nominal do dispositivo.
- A utilização de instrumentos óticos em conjunto com este produto irá aumentar o perigo de dano ocular.
- Certifique-se sempre de que quaisquer transeuntes nas proximidades estão cientes dos perigos relativos a olhar diretamente para a ferramenta de medição.
- **NÃO** use óculos para laser como óculos de segurança. Estes facilitam a visualização do laser. No entanto, não protegem contra a radiação laser ou qualquer forma de impacto.
- Remova **SEMPRE** as pilhas durante a limpeza das aberturas da luz laser.

- Selecione SEMPRE o tamanho e o tipo de pilha corretos e mais adequados para a utilização prevista. As informações fornecidas com o equipamento para auxiliar na seleção das pilhas corretas devem ser guardadas para consulta futura.
- Substitua todas as pilhas de um conjunto em simultâneo.
- Certifique-se de que as pilhas estão instaladas corretamente em relação à sua polaridade (+ e -).
- Remova as pilhas do equipamento se este não for usado por um período prolongado de tempo.
- Remova imediatamente as pilhas gastas.

Dados técnicos

| | |
|---|---|
| Funções | Horizontal (plano de laser rotativo a 360°) |
| Linha vertical | 20m* |
| Linhas cruzadas (1 linha de 360° horizontal e 2 linhas verticais) | ± 4° |
| Distância de trabalho (fio) | 20 m |
| Intervalo de autonivelamento | ± 4° |
| Precisão | ± 0,3 mm/m* |
| Ângulo de divergência horizontal | 360° |
| Classe do laser | Classe 2 |

| | |
|---|------------------------------|
| Comprimento de onda do laser | 635 ± 10 nm |
| Emissão máx. do laser | < 1 mW |
| Fonte de alimentação | 4 "AA" (pilha alcalina) |
| Tempo de funcionamento | -10°C ~ 40°C |
| (todos os lasers ligados) | 8 horas com pilhas alcalinas |
| Resistência ao pó e à água | IP54 |
| Intervalo de temperatura de funcionamento | -10 °C ~ 40 °C |
| Intervalo de temperatura de armazenamento | -20 °C ~ 60 °C |
| Suporte para tripé | 1/4" |
| Dimensões (C x L x A) | 88 x 69 x 118 mm |
| Peso (sem pilhas) | 395 g |





* **Importante:** A precisão é nominal a uma distância de dez metros. Sob condições pouco favoráveis, tais como iluminação interior excessiva, superfícies transparentes (por ex., vidro, água), superfícies porosas (por ex., materiais de isolamento) ou superfícies refletoras (por ex., metal polido, vidro) ou superfícies muito ásperas (por ex., gesso áspero, pedra natural), o intervalo e a precisão de medição da ferramenta serão reduzidos.

Utilização prevista

Este produto destina-se a ser utilizado para a projeção de linhas laser para auxiliar os utilizadores profissionais em várias aplicações. Este foi concebido principalmente para utilização em espaços interiores e pode projetar raios verticais e horizontais. Alguns exemplos de aplicações incluem instalações como cozinhas, portas, janelas, tetos, escadas, etc. ou tarefas como colocar papel de parede, instalar prateleiras, etc.

Não se recomenda a utilização do produto em condições de humidade ou na presença de líquidos ou gases inflamáveis.

O produto deve ser mantido fora do alcance de crianças e animais. É necessária supervisão quando o produto estiver a ser utilizado por utilizadores inexperientes.

| | |
|---|--|
|  | <p>Este produto está em conformidade com os requisitos das diretivas e regulamentos europeus aplicáveis.</p> |
|  | <p>Este símbolo é conhecido como o “símbolo do caixote do lixo com uma cruz por cima”. Quando este símbolo está marcado num produto ou pilha, significa que não devem ser eliminados juntamente com os resíduos domésticos comuns. Alguns produtos químicos contidos em produtos elétricos/ eletrónicos ou pilhas podem ser prejudiciais para a saúde e para o ambiente. Elimine itens elétricos/eletrónicos/pilhas apenas em sistemas de recolha seletiva direcionados para a recuperação e reciclagem dos materiais no seu interior. A sua cooperação é essencial para garantir o sucesso destes sistemas e para a proteção do ambiente.</p> |
| <p>xxWyy</p> | <p>xx-ano; yy-semana do ano</p> |
|  | <p>Aviso de laser</p> |
| <p>LASER 2</p> | <p>Produto laser para consumidores de classe II.</p> |
|  | <p>Não olhar diretamente para o raio laser</p> |

Eliminação



ATENÇÃO!

As pilhas não devem ser eliminadas juntamente com os resíduos domésticos. Cuide do ambiente e leve-as aos pontos de recolha fornecidos de acordo com os regulamentos nacionais ou locais. Elimine o produto de forma adequada, em conformidade com os regulamentos nacionais em vigor no seu país. Cumpra os regulamentos nacionais e específicos do país. As instruções relativas ao tratamento específico do produto e à gestão de resíduos podem ser transferidas a partir da nossa página inicial.

Garantia

Empenhamo-nos especialmente na seleção cuidada de materiais de elevada qualidade e utilizamos técnicas de fabrico que nos permitem criar produtos que incorporam design e durabilidade. Este laser Erbauer tem uma garantia do fabricante de 5 anos que abrange defeitos de fabrico a partir da data de aquisição (se comprado na loja) ou da data de entrega (se comprado online), sem custos adicionais.

Para apresentar uma reclamação ao abrigo desta garantia, é necessário apresentar a prova de compra (tal como um recibo, uma fatura de compra ou outra prova admissível em conformidade com a lei em vigor). Mantenha o comprovativo de compra num lugar seguro. Para esta garantia se aplicar, o produto comprado tem de ser novo; não se aplica a produtos em segunda mão ou a produtos de exibição. Salvo indicação em contrário pela lei em vigor.

Esta garantia cobre defeitos e falhas de produto, desde que o produto tenha sido utilizado para o fim a que se destina e tenha sido sujeito a instalação, limpeza, manutenção e cuidados de acordo com as informações contidas nestes termos e condições, no manual do utilizador e na prática padrão, desde que a mesma não contrarie o manual de utilizador.

Esta garantia não cobre defeitos e danos causados pelo desgaste normal, nem danos que possam resultar de utilização indevida, instalação ou montagem incorreta, negligência, acidentes, utilizações indevidas ou modificações do produto. Salvo disposição em contrário na lei em vigor, esta garantia não abrange, em caso algum, custos auxiliares (expedição, deslocação, custos de desinstalação e reinstalação, mão de obra, etc.), ou danos diretos e indiretos.

Esta garantia não inclui peças consumíveis como pilhas e grampos de aperto/acessórios e não abrange a precisão da unidade.

Se o produto apresentar defeitos, iremos, dentro de um prazo razoável, proceder à substituição/ao reembolso do produto.

Os direitos no âmbito desta garantia têm força executiva no país onde adquiriu este produto. As questões relativas à garantia devem ser esclarecidas na loja onde adquiriu o produto.

A garantia complementa e não afeta os seus direitos legais.

TR

Güvenlik



ÖNEMLİ: Lütfen ürünü



kullanmadan önce bu kullanma kılavuzunu dikkatlice okuyun ve çeşitli anahtarların çalışması, ayarları ve işlevleri hakkında bilgi sahibi olun.

- Olası risk ve tehlikelerden kaçınmak için güvenlik ve çalıştırma talimatlarını dikkate alın ve bunlara uyun.
- Bu talimatları daha sonra kullanmak üzere saklayın. Ürün bir üçüncü tarafa devredilecekse bu kullanma kılavuzu da beraberinde verilmelidir.



UYARI! Kalıcı göz yaralanması tehlikesi!

- Lazer Radyasyonu!
- Işına bakmayın.
- Sınıf II tüketici lazer ürünü.
- EN 50689:2021



UYARI!

- Aleti, çocukların veya evcil hayvanların yakınında KULLANMAYIN. Bu ürün oyuncak değildir ve çocuklar tarafından kullanılmak üzere tasarlanmamıştır.
- Bu cihazda görünen herhangi bir etiketi ÇIKARMAYIN veya etiketlere ZARAR VERMEYİN.
- Körlüğe neden olabileceğinden, lazer ışınına doğrudan BAKMAYIN. Lazeri, yalnızca kullanılırken AÇIN.
- Aleti herhangi bir kimsenin isteyerek veya istemeden lazer ışınına bakmasına neden olabilecek bir konuma yerleştirmeyin ve çevredeki kişilerin tehlikelerden haberdar olmasını sağlayın.
- Cihaz tarafından yayılan lazer ışınına insanlara veya hayvanlara DOĞRULTMAYIN.
- Lazeri, cam veya cilalı metaller gibi parlak veya yansıtıcı yüzeylere DOĞRULTMAYIN, aksi takdirde ışın kullanıcıya veya yakından geçenlere geri yansiyabilir.

- Bu lazer cihazının performansını hiçbir şekilde deęiřtirmeye **ÇALIřMAYIN**. Bu iřlem, lazer radyasyonuna tehlikeli bir şekilde maruz kalınmasına neden olabilir.
- Lazer ölçüm aletini onarmaya veya sökmeye **ÇALIřMAYIN**. Bu lazer ürünü üzerinde yapılması gereken tüm onarımlar yalnızca kalifiye servis personeli tarafından gerçekleştirilmelidir.
- Yalnızca bu lazerle birlikte kullanılmak üzere tasarlanmış aksesuarları kullanın. Dięer lazer ürünleri için tasarlanmış aksesuarların kullanımı ciddi yaralanmalara neden olabilir.
- Ürünü, aşırı yüksek veya düşük sıcaklıklarda **SAKLAMAYIN** veya **BIRAKMAYIN**.
- Aleti, yanıcı gaz veya toz bulunan ortamlar gibi patlama tehlikesi olan ortamlarda **ÇALIřTIRMAYIN**. Aletin neden olduęu kıvılcımlar tozları veya dumanları ateřleyebilir.
- Aleti kalp pillerinden uzak tutun. Aletin içindeki mıknatıs, kalp pillerinin iřlevini bozabilecek bir manyetik alan oluřturur.

- Aleti manyetik veri depolama ortamlarından ve manyetik olarak hassas ekipmanlardan uzak tutun. Miknatısın etkisi kalıcı veri kaybına yol açabilir.
- Cihaz nominal aralığının dışında kullanılırsa ölçümler doğru olmayabilir.
- Bu ürünle birlikte optik aletlerin kullanılması göz tehlikesini artırır.
- Yakındaki kişilerin ölçüm aletine doğrudan bakmanın tehlikelerinden haberdar olduğundan her zaman emin olun.
- Koruyucu gözlük olarak lazer gözlüğü KULLANMAYIN. Bu gözlükler, lazerin görülmesini kolaylaştırır ancak lazer radyasyonuna veya herhangi bir darbeye karşı sizi korumaz.
- Lazer ışığı açıklıklarını temizlerken HER ZAMAN pilleri çıkarın.
- HER ZAMAN kullanım amacına en uygun olan doğru boyutta ve sınıfta pil seçin. Doğru pil seçimine yardımcı olmak için ekipmanla birlikte verilen bilgiler referans olarak saklanmalıdır.
- Bir setin tüm pillerini aynı anda değiştirin.

- Pillerin kutuplar (+ ve -) açısından doğru şekilde takıldığından emin olun.
- Uzun vadede kullanılmayacak ekipmanın pillerini çıkarın.
- Tüklenen pilleri derhal çıkarın.

Technical data

| | |
|------------------------------------|--|
| İşlevler | Yatay (360° dönen lazer düzlemi) Dikey çizgi Çapraz çizgiler (1 adet 360° yatay ve 2 adet dikey çizgi) |
| Çalışma mesafesi (Çizgi) | 20 m |
| Otomatik Seviye Ayarlama Aralığı | ± 4° |
| Doğruluk | ± 0,3 mm/m* |
| Yatay Sapma Açısı | 360° |
| Lazer Sınıfı | Sınıf 2 |
| Lazer Dalga Boyu | 635±10 nm |
| Maks. Lazer Çıkışı | <1 mW |
| Güç Kaynağı | 4 adet "AA" (alkalin pil) |
| Çalışma Süresi (Tüm lazerler AÇIK) | Alkalin pillerle 8 saat |
| Toza ve Suya dayanıklılık | IP54 |
| Çalıştırma Sıcaklığı Aralığı | -10°C ~ 40°C |
| Depolama Sıcaklığı Aralığı | -20°C ~ 60°C |
| Tripod montajı | 1/4" |
| Ölçüler (UxGxY) | 88 x 69 x 118 mm |
| Ağırlık (pilsiz) | 395 g |



***Önemli:** Doğruluk, 10 metrelik mesafe içinde sınıflandırılmıştır. Aşırı dahili aydınlatma, şeffaf yüzeyler (ör. cam, su), gözenekli yüzeyler (ör. yalıtım malzemeleri), yansıtıcı yüzeyler (ör. Parlatılmış metal, cam) veya çok sert yüzeyler (ör. kaba sıva, doğal taş) gibi elverişsiz koşullarda aletin ölçüm aralığı ve doğruluğu azalır.



Kullanım amacı

Bu ürün, çeşitli uygulamalarda profesyonel kullanıcılara yardımcı olmak üzere lazer çizgilerini yansıtmak için kullanılmak üzere tasarlanmıştır. Temel olarak iç mekan kullanımı için tasarlanmıştır ve dikey ve yatay ışınları yansıtabilir. Örnek uygulamalar arasında mutfak, kapı, pencere, tavan, merdiven vb. kurulumlar veya duvar kağıdı asma, raf takma vb. görevler bulunur.

Ürünün ıslak koşullarda veya yanıcı sıvı ya da gazların bulunduğu ortamlarda kullanılması önerilmez.

Çocuklar ve hayvanlardan uzak tutulmalıdır. Ürün deneyimsiz kullanıcılar tarafından kullanılırken gözetim sağlanmalıdır.

| | |
|---|---|
|  | Bu ürün, geçerli Avrupa Tüzüklerinin veya Direktiflerinin uygunluk gerekliliklerine uygundur. |
|  | Bu sembol "Çarpı ile İşaretli Tekerlekli Çöp Kutusu Sembolü" olarak bilinir. Bu sembol bir ürün veya pil üzerinde bulunduğu o ürün veya pilin, genel ev atıklarıyla birlikte atılmaması gerektiği anlamına gelir. Elektrikli/elektronik ürünlerde veya pillerde bulunan bazı kimyasallar sağlık ve çevre için zararlı olabilir. Elektrikli/elektronik/pil ürünlerini yalnızca içerdikleri materyalleri yeniden kullanma ve geri dönüştürme için oluşturulmuş ayrı toplama planları çerçevesinde atın. Bu geri dönüşüm planlarının başarıyla uygulanması ve çevrenin korunması için iş birliğiniz çok büyük önem taşımaktadır. |
| xxWyy | xx-yıl; yy-yılın haftası |

| | |
|---|--------------------------------|
|  | Lazer Uyarısı |
| LASER 2 | Sınıf II tüketici lazer ürünü. |
|  | Lazer ışınına bakmayın |

Bertaraf etme



DİKKAT!

Piller, evsel atıklarla birlikte atılmamalıdır. Çevreye özen gösterin ve pilleri ulusal veya yerel düzenlemelere uygun olarak sağlanan toplama noktalarına götürün. Ürünü ülkenizde yürürlükte olan ulusal düzenlemelere uygun şekilde atın. Ulusal ve ülkeye özel düzenlemelere uyun. Ürüne özel işlemler ve atık yönetimi, ana sayfamızdan indirilebilir.

Garanti

Yüksek kaliteli malzemeler seçmeye ve tasarım ile dayanıklılığı bir arada sunan ürünler oluşturmamızı sağlayan üretim tekniklerini kullanmaya özen gösteririz. Bu Erbauer Lazer ürünü, hiçbir ek ücret olmadan, satın alma tarihinden (mağazadan satın alınmışsa) veya teslimat tarihinden (çevrimiçi olarak satın alınmışsa) itibaren üretim kusurlarına karşı 5 yıllık üretici garantisi ile sunulur.

Bu garanti kapsamında hak talebinde bulunmak için satın alma kanıtınızı (satış makbuzu, alış faturası veya geçerli yasalarca kabul edilebilir diğer kanıtlar gibi) sunmalısınız. Lütfen satın alma kanıtınızı güvenli bir yerde saklayın. Bu garantinin geçerli olması için satın aldığınız ürün yeni olmalıdır. Bu garanti ikinci el veya teşhir ürünleri için geçerli olmayacaktır. Geçerli kanunlar tarafından aksi belirtilmedikçe.

Standart uygulamanın kullanım kılavuzuyla eliřmemesi kořuluyla, bu garanti rnn amacına uygun kullanılmıř olması ve montajı, temizlięi, bakımı ve muhafazasının bu hkm ve kořullarda, kullanım kılavuzunda ve standart uygulamada yer alan bilgiler uyarınca yapılmıř olması řartıyla rn arızalarını ve kusurlarını kapsar.

Bu garanti normal ařınma ve eskime ya da hasar nedeniyle oluřan kusurlar ile hasarları ve uygunsuz kullanım, yanlıř kurulum veya montaj, ihmal, kaza, yanlıř kullanım veya rnn deęiřtirilmesinden doęan hasarları kapsamaz. Geerli yasalar tarafından aksi belirtilmedike bu garanti, hibir durumda ek masrafları (nakliye, tařıma, kaldırıp yeniden kurma, iřilik vb.) ya da doęrudan ve dolaylı zararları kapsamaz.

Bu garanti, piller ve kelepeler/aksesuarlar gibi sarf malzemelerini iermez ve nitenin doęruluęunu kapsamaz.

rn kusurluysa makul bir sre iinde deęiřim/iade imkanı saęlarız.

Bu garanti kapsamındaki haklar, bu rnn satın alındıęı lke iin geerlidir. Garantiye iliřkin sorular, bu rn satın aldıęınız maęazaya ynlendirilmelidir. Garanti, temel haklarınıza ilave olarak verilir ve temel haklarınızı etkilemez.

EN Functions & Settings **FR Fonctions et réglages**
PL Funkcje i ustawienia **RO Funcții și setări**
ES Funciones y configuración **PT Funções e configurações**
TR İşlevler ve Ayarlar

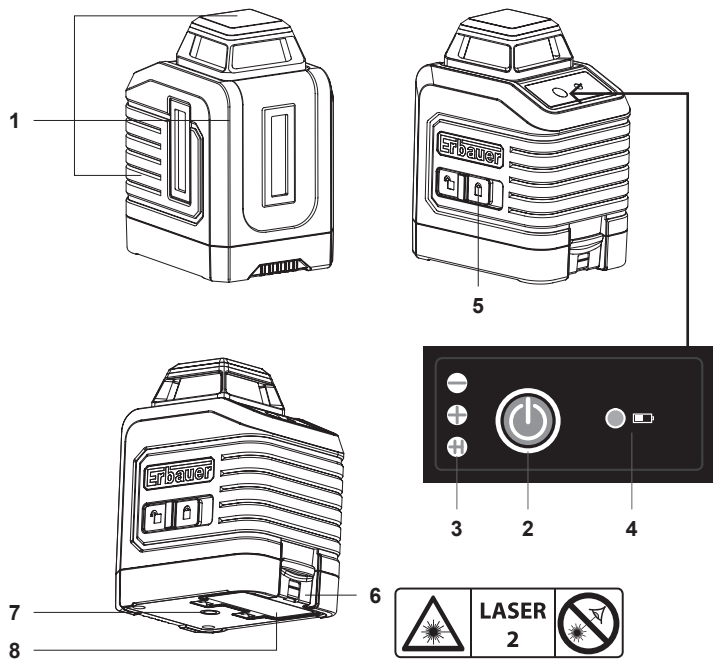

- EN**
1. Laser beam outlet apertures
 2. Power on/off and laser plane selection button.
 3. Laser line modes
 - a. Horizontal 360° laser beam
 - b. Vertical beam
 - c. Cross beams, includes one horizontal and two vertical beams
 4. Battery capacity indicator
Solid GREEN- High battery power
Blinking RED- Low battery power, batteries need replacing soon
 5. Pendulum lock switch
 6. Battery compartment cover
 7. 1/4" Thread mount
 8. Warning label location

- FR**
1. Ouvertures de sortie du faisceau laser
 2. Bouton de mise sous/hors tension et de sélection des plans du laser.
 3. Modes de visée laser
 - a. Faisceau laser horizontal à 360°
 - b. Faisceau vertical
 - c. Faisceaux croisés (un faisceau horizontal et deux faisceaux verticaux)
 4. Indicateur de capacité des piles
VERT fixe : puissance élevée
ROUGE clignotant : puissance faible, les piles doivent bientôt être remplacées
 5. Commutateur de verrouillage du mouvement pendulaire
 6. Couvercle du compartiment des piles
 7. Montage fileté 1/4".
 8. Emplacement de l'étiquette d'avertissement.

- PL**
1. Otwory wylotowe wiązek lasera
 2. Przycisk wł./wył. zasilania i wyboru płaszczyzny laserowej.
 3. Tryby linii lasera
 - a. wiązka lasera 360° w płaszczyźnie poziomej
 - b. Wiązka w płaszczyźnie pionowej
 - c. Wiązki krzyżowe, w tym jedna wiązka w płaszczyźnie poziomej i dwie wiązki w płaszczyźnie pionowej
 4. Wskaźnik pojemności baterii
Światło ciągłe w kolorze ZIELONYM — wysoki poziom naładowania baterii
Migające światło w kolorze RED — niski poziom naładowania baterii, w najbliższym czasie baterie wymagają wymiany
 5. Przetącznik blokady wahadła
 6. Pokrywa komory baterii
 7. Mocowanie gwintowane 1/4"
 8. Umieszczenie etykiety ostrzegawczej
- RO**
1. Orificii ieşire rază laser
 2. Buton de pornire/oprire și selectare plan laser.
 3. Moduri linie laser
 - a. Rază laser orizontală la 360°
 - b. Rază verticală
 - c. Raze în cruce, incluzând una orizontală și două verticale
 4. Indicator nivel baterie
VERDE continuu – nivel ridicat baterie
ROȘU intermitent – nivel scăzut baterie, bateriile trebuie înlocuite în curând
 5. Comutator de blocare a pendulării
 6. Capac compartiment pentru baterii
 7. Montură filetată 1/4"
 8. Amplasare etichetă de avertizare.

- ES**
1. Aberturas de salida del haz de luz láser
 2. Botón de encendido/apagado y selección del plano láser
 3. Modos de línea láser
 - a. Haz láser horizontal de 360°
 - b. Haz vertical
 - c. Haces cruzados, incluye uno horizontal y dos verticales
 4. Indicador de capacidad de batería
VERDE fijo: carga de batería alta
ROJO parpadeante: carga de batería baja, es necesario reemplazar las pilas pronto
 5. Interruptor de bloqueo del péndulo
 6. Tapa del compartimento de las pilas
 7. Montaje roscado 1/4"
 8. Ubicación de la etiqueta de advertencia.

- PT**
1. Aberturas de saída do raio laser
 2. Botão para ligar/desligar e de seleção do plano de laser.
 3. Modos de linha laser
 - a. Raio laser de 360° horizontal
 - b. Raio vertical
 - c. Raios cruzados, inclui um raio horizontal e dois raios verticais
 4. Indicador da capacidade da bateria
VERDE fixo – potência da bateria alta
VERMELHO intermitente – bateria fraca, as pilhas precisam de ser substituídas em breve
 5. Interruptor de bloqueio de pêndulo
 6. Tampa do compartimento da pilha
 7. Suporte roscado 1/4".
 8. Localização da etiqueta de aviso.

- TR**
1. Lazer ışını çıkış açıklıkları
 2. Güç açma/kapatma ve lazer düzlemi seçim düğmesi.
 3. Lazer çizgi modları
 - a. yatay 360° lazer ışını
 - b. Dikey ışın
 - c. Çapraz ışınlar, bir yatay ve iki dikey ışın içerir
 4. Pil kapasitesi göstergesi
Sabit YEŞİL - Yüksek pil gücü
Yanıp sönen KIRMIZI - Düşük pil gücü, pillerin yakında değiştirilmesi gerekiyor
 5. Sarkaç kilit anahtarı
 6. Pil bölmesi kapağı
 7. 1/4" Dişli montaj aparatı.
 8. Uyarı etiketi konumu.

EN Battery replacement

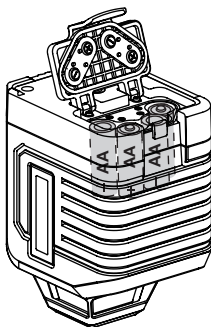

To install batteries:

1. Lift up the battery compartment cover.
2. Insert four fresh AA batteries in the compartment, placing the batteries according to (+) and (-) on the inside of the compartment.
3. Close battery compartment cover.



WARNING!

Batteries can explode, or leak and can cause injury or fire. To reduce this risk carefully follows all the following precautions:

- Carefully follow all instructions and warnings on the battery instructions
- Always turn off the instrument before replacing batteries
- Always use batteries of the same brand, type and age
- Make sure batteries are installed in the correct polarity (+ and -), marked on the battery and the equipment
- Do not short battery terminals

- Do not charge disposable batteries
- Remove dead batteries immediately and dispose of per local requirements
- Do not dispose of batteries in fire
- Keep batteries out of reach of children
- Please take out the batteries when the device is not in use, as batteries might corrode and discharge themselves

Low battery indication

Battery capacity indicator

- Solid GREEN = High battery power
- Blinking RED = Low battery power

Mounting options

1. Use the magnetic wall mount to fix the laser to a wall or metallic structures or similar. Turn the laser 360° with fine adjustment.
2. Use Tripod (not included), Tripod mount is 1/4".
3. Use the magnetic wall clamp attached to the multi function back clip.

Magnetic clamp

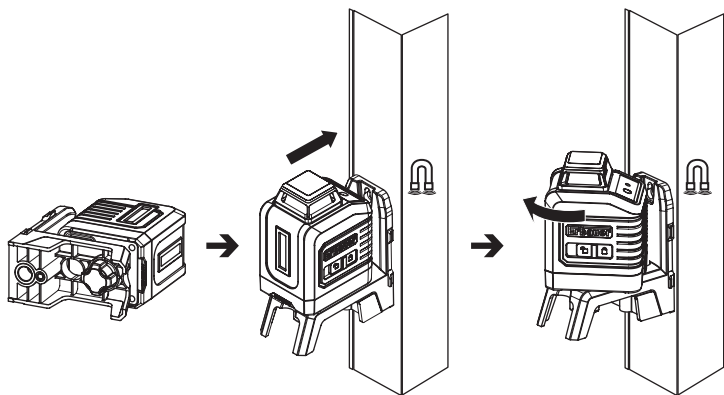

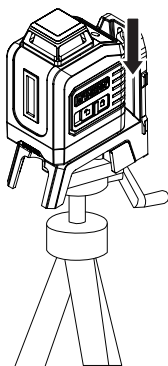

Tripod

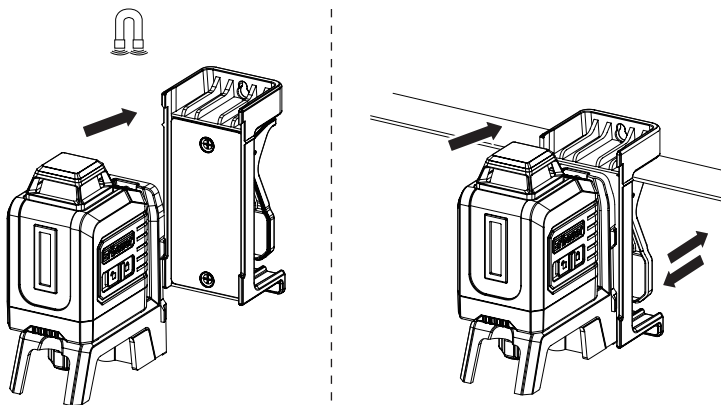

Multi function back clamp



Turning the laser ON/OFF

1. Place the cross laser on a solid flat vibration free surface.
2. **Turn on laser:** Press  on/off button to turn on the laser tool.
3. **Turn off laser:** Press  on/off button for ≥ 5 seconds.





WARNING: Avoid direct eye exposure. When turning on the tool, do not stare into the laser beam or direct it towards any people.

Self-leveling mode

Under self-levelling mode the laser tool will level itself in a $\pm 4^\circ$ range and could project a horizontal 360° rotating laser beam, a vertical beam or cross beams simultaneously including one horizontal and two vertical beams.

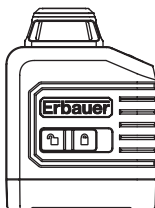
1. Place the laser on a solid, flat, level, vibration free surface.
2. Move the pendulum lock to the UNLOCKED position. The laser will self-level within 4 seconds.



3. Push the  on/off button the appropriate number of times to choose the beams that you want to work with.



- x1 One horizontal 360° rotating laser beam
- x2 One horizontal 360° rotating laser beam and one vertical laser beam
- x3 Cross beams simultaneously include one horizontal and two vertical beams.

NOTE: If the initial level of the cross laser is beyond $\pm 4^\circ$ and the self-levelling mode is activated, the laser beams will flash. In this case, please reposition the laser onto a level surface.

Manual mode

Under manual mode, the cross lasers self-levelling mechanism is disabled and the laser lines can be set at any angle required.

1. Place the laser on a solid, flat, level, vibration free surface.
2. Move the pendulum lock to the LOCKED position

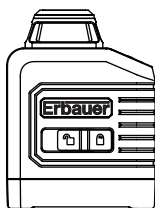

3. Push the  on/off button the appropriate number of times to choose the beams that you want to work with.



x1 One horizontal 360° rotating laser beam

x2 One horizontal 360° rotating laser beam and one vertical laser beam

x3 Cross beams simultaneously include one horizontal and two vertical beams.

4. Position the laser and adjust to the required angle and height.

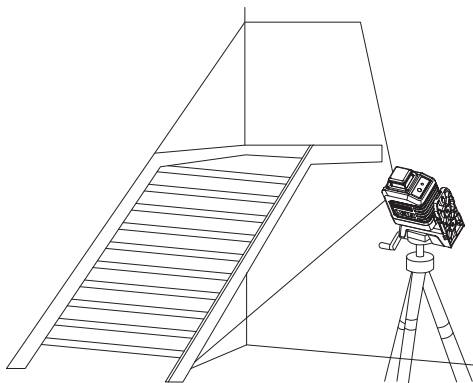

* The laser will blink every 3s in manual mode.

Maintenance

This laser measuring tool is designed to be a low-maintenance tool. In order to maintain its performance, you must always follow these simple directions:

- Avoid exposing the tool to shock, continuous vibration or extreme hot or cold environments.
- Always store the tool indoors.
- Always keep the tool free of dust and liquids. Use only a clean soft cloth for cleaning. If necessary, slightly moisten the cloth with pure alcohol or a little water.
- Do not disassemble the laser measuring tool; this will expose the user to hazardous radiation exposure.
- Do not attempt to change any part of the laser lens.
- We recommend getting the laser level calibrated every 12 months by a recognised calibration house

Troubleshooting

| PROBLEM | DESCRIPTION | SOLUTION |
|-------------------------------|---|---|
| The laser beams are dim | Batteries have run down | Replace with new batteries |
| The laser line is hard to see | The tool is out of the rated operating range | Move the tool closer to be within the rated operating range |
| The laser does not turn on | No batteries installed or batteries are depleted. | Make sure AA batteries are installed correctly according to (+) and (-) on the inside of the compartment. Or replace with new batteries. |
| Laser line flashing | The tilt range has been exceeded or the tool is working under manual mode | The laser tool has been designed to self-level up to an average of $\pm 4^\circ$. Please try repositioning the laser on a more level surface if it is working under self-leveling mode. If the tool is in manual mode but self levelling required unlock the pendulum. |

FR Remplacement des piles

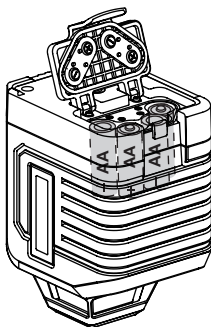

Pour installer les piles :

1. Soulever le couvercle du compartiment à piles.
2. Insérer quatre piles AA neuves dans le compartiment, en respectant les indications (+) et (-) à l'intérieur du compartiment.
3. Fermer le couvercle du compartiment à piles.



AVERTISSEMENT :

Les piles peuvent exploser ou fuir et provoquer des blessures ou un incendie. Pour réduire ce risque, respecter scrupuleusement toutes les précautions suivantes :

- Suivre attentivement toutes les instructions et tous les avertissements figurant sur les instructions relatives aux piles
- Toujours éteindre l'instrument avant de remplacer les piles
- Toujours utiliser des piles de marque, type et date identiques

- S'assurer que les piles sont installées selon la polarité correcte (+ et -) indiquée sur les piles et l'appareil
- Ne pas court-circuiter les bornes des piles
- Ne pas charger des piles jetables
- Retirer immédiatement les piles usagées et les mettre au rebut conformément aux réglementations locales
- Ne pas jeter les piles au feu
- Tenir les piles hors de portée des enfants
- Retirer les piles lorsque l'appareil n'est pas utilisé, car elles peuvent s'oxyder et se décharger

Indicateur de pile faible

Indicateur de capacité des piles

- VERT fixe = puissance élevée
- ROUGE clignotant = puissance faible

Options de montage

1. Utiliser le support mural magnétique pour fixer le laser à un mur ou à des structures métalliques ou similaires. Tourner le laser à 360° pour un réglage de précision.
2. Utiliser le trépied (non inclus) ; le filetage du trépied est 1/4".
3. Utiliser le support mural magnétique en le fixant à l'attache arrière multifonction.

Support magnétique

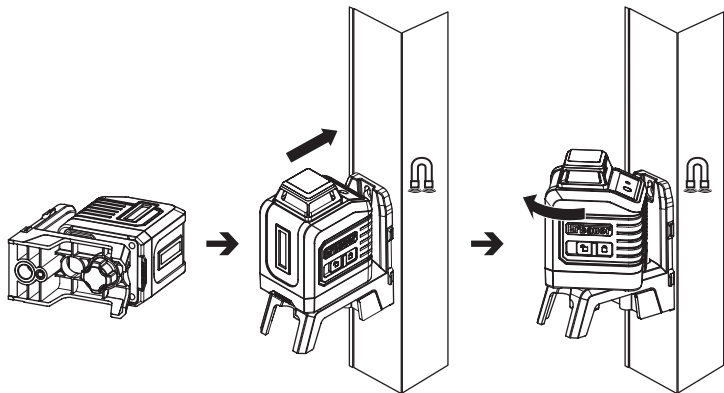

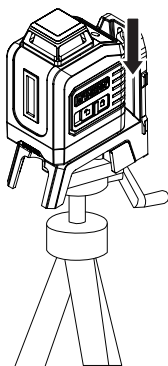

Trépied

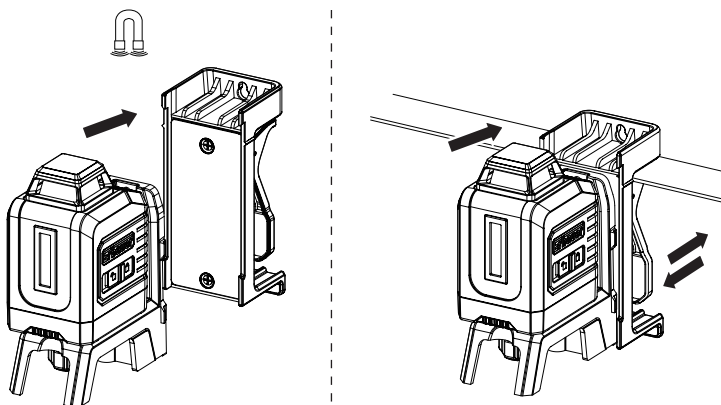

Attache arrière multifonction



Activation/désactivation du laser

1. Placer le laser croisé sur une surface solide, plane et sans vibrations.
2. **Mise en marche du laser** : Appuyer sur le bouton  marche/arrêt pour allumer l'outil laser.
3. **Arrêt du laser** : Appuyer sur le bouton  marche/arrêt pendant > 5 secondes.





AVERTISSEMENT : Éviter tout contact direct avec les yeux. Lors de la mise sous tension de l'outil, ne pas regarder directement le faisceau laser ni le diriger vers des personnes.

Mode de mise à niveau automatique

En mode de mise à niveau automatique, l'outil laser se met à niveau dans une plage de $\pm 4^\circ$ et peut projeter un faisceau laser rotatif horizontal à 360° , un faisceau vertical ou des faisceaux croisés simultanés (un faisceau horizontal et deux faisceaux verticaux).

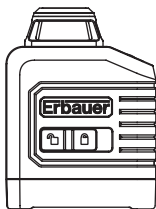
1. Placer le laser sur une surface solide, plane et sans vibrations.
2. Mettre le bouton de verrouillage du mouvement pendulaire sur DÉVERROUILLÉ. Le laser se met à niveau automatiquement dans les 4 secondes.



3. Appuyer sur le  bouton marche/arrêt le nombre de fois approprié pour choisir les faisceaux à utiliser.



- x1 Un faisceau laser horizontal rotatif à 360°
- x2 Un faisceau laser horizontal rotatif à 360° et un faisceau laser vertical
- x3 Faisceaux croisés simultanés (un faisceau horizontal et deux faisceaux verticaux)

REMARQUE : SI LE NIVEAU INITIAL DU LASER CROISÉ EST SUPÉRIEUR À $\pm 4^\circ$ ET QUE LE MODE DE MISE À NIVEAU AUTOMATIQUE EST ACTIVÉ, LES FAISCEAUX LASER CLIGNOTENT. DANS CE CAS, REPOSITIONNER LE LASER SUR UNE SURFACE PLANE.

Mode manuel

En mode manuel, le mécanisme de mise à niveau automatique des lasers croisés est désactivé et les visées laser peuvent être placées à n'importe quel angle requis.

1. Placer le laser sur une surface solide, plane et sans vibrations.
2. Mettre le bouton de verrouillage du mouvement pendulaire sur VERROUILLÉ.

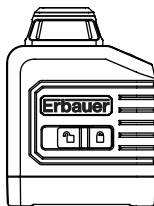

3. Appuyer sur le  bouton marche/arrêt le nombre de fois approprié pour choisir les faisceaux à utiliser.



- x1 Un faisceau laser horizontal rotatif à 360°
- x2 Un faisceau laser horizontal rotatif à 360° et un faisceau laser vertical
- x3 Faisceaux croisés simultanés (un faisceau horizontal et deux faisceaux verticaux)

4. Positionner le laser et le régler selon l'angle et la hauteur requis.

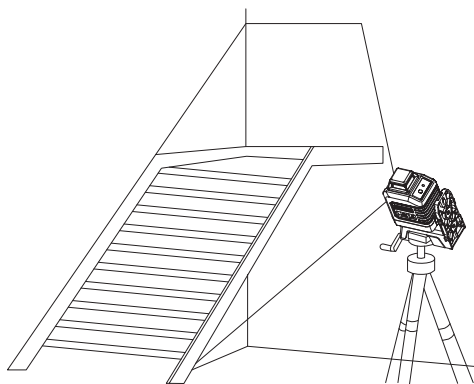

* Le laser clignote toutes les 3s en mode manuel.

Entretien

Cet outil de mesure laser est conçu de manière à nécessiter peu d'entretien. Pour maintenir ses performances, il convient de toujours suivre ces instructions simples :

- Éviter d'exposer l'outil à des chocs, à des vibrations continues ou à un environnement extrêmement chaud ou froid.
- Toujours ranger l'outil à l'intérieur.
- Veiller à ce que l'outil soit toujours exempt de poussière et de liquides. Utiliser uniquement un chiffon doux et propre pour le nettoyage. Si nécessaire, humidifier légèrement le chiffon avec de l'alcool pur ou un peu d'eau.
- Ne pas démonter l'outil de mesure laser ; cela exposerait l'utilisateur à des rayonnements dangereux.
- Ne pas essayer de remplacer une partie quelconque de la lentille laser.
- Nous vous recommandons de faire étalonner le niveau laser tous les 12 mois par une entreprise d'étalonnage homologuée.

Dépannage

| PROBLÈME | DESCRIPTION | SOLUTION |
|--|--|--|
| Les faisceaux laser sont faibles | Les piles sont usées | Les remplacer par des piles neuves |
| La visée laser est difficilement visible | L'outil est hors de la plage de fonctionnement nominale | Rapprocher l'outil afin qu'il se trouve dans la plage de fonctionnement nominale |
| Le laser ne s'allume pas | Aucune pile/batterie n'est installée ou les piles/la batterie sont déchargées. | S'assurer que les piles AA sont correctement installées conformément aux indications (+) et (-) à l'intérieur du compartiment. Ou les remplacer par des piles neuves. |
| Visée laser clignotante | La plage d'inclinaison a été dépassée ou l'outil fonctionne en mode manuel. | L'outil laser a été conçu pour se mettre à niveau automatiquement jusqu'à une moyenne de $\pm 4^\circ$. Essayer de repositionner le laser sur une surface plus plane s'il fonctionne en mode de mise à niveau automatique. Si l'outil est en mode manuel mais que la mise à niveau automatique est nécessaire, déverrouiller le mouvement pendulaire. |

PL Wymiana baterii

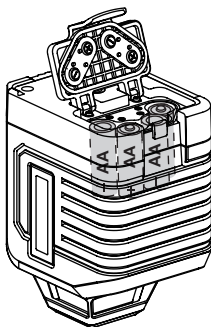

W celu zamontowania baterii:

1. Podnieść pokrywę komory baterii.
2. Włożyć do komory cztery nowe baterie AA, umieszczając je w komorze zgodnie z oznaczeniami (+) i (-).
3. Zamknąć pokrywę komory baterii.



OSTRZEŻENIE:

Baterie mogą wybuchnąć lub może dojść do wycieku powodującego obrażenia lub pożar. W celu zminimalizowania tego zagrożenia należy uważnie przestrzegać wszystkich poniższych środków ostrożności:

- Uważnie przestrzegać wszystkich zaleceń i ostrzeżeń podanych w instrukcjach dotyczących baterii
- Przed wymianą baterii należy zawsze wyłączyć urządzenie
- Zawsze używać baterii tej samej marki, tego samego typu i o tej samej dacie produkcji

- Upewnić się, że baterie zostały prawidłowo zamontowane pod względem biegunowości (+ i –) oznaczonej na baterii i urządzeniu
- Nie wolno zwierać zacisków baterii
- Nie wolno ładować baterii jednorazowych
- Wyczerpane baterie należy niezwłocznie wyjąć i zutylizować zgodnie z lokalnymi wymaganiami
- Nie wolno wrzucać baterii do ognia
- Baterie należy przechowywać poza zasięgiem dzieci
- Gdy urządzenie nie jest używane, baterie należy wyjąć, ponieważ mogą one ulec korozji i rozładowaniu

Wskaźnik niskiego poziomu naładowania baterii

Wskaźnik pojemności baterii

- Światło ciągłe w kolorze ZIELONYM = wysoki poziom naładowania baterii
- Migające światło w kolorze CZERWONYM = niski poziom naładowania baterii

Opcje montażu

1. Zamocowanie produktu do ściany, metalowej konstrukcji itp. za pomocą magnetycznego uchwyty ściennego. Umożliwia obracanie w zakresie 360°.
2. Montaż na statywie (do nabycia osobno). Mocowanie statywu to 1/4".
3. Zamocowanie magnetycznego uchwyty ściennego do tylnego zacisku wielofunkcyjnego.

Zacisk magnetyczny

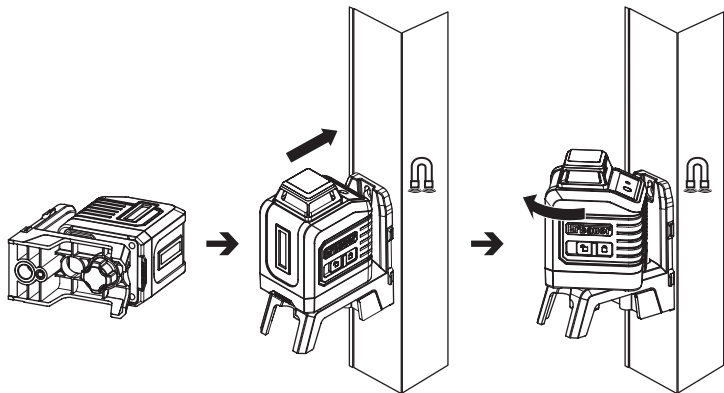

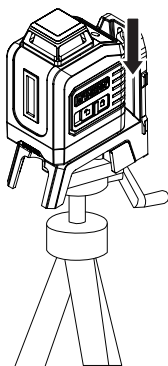

Statyw

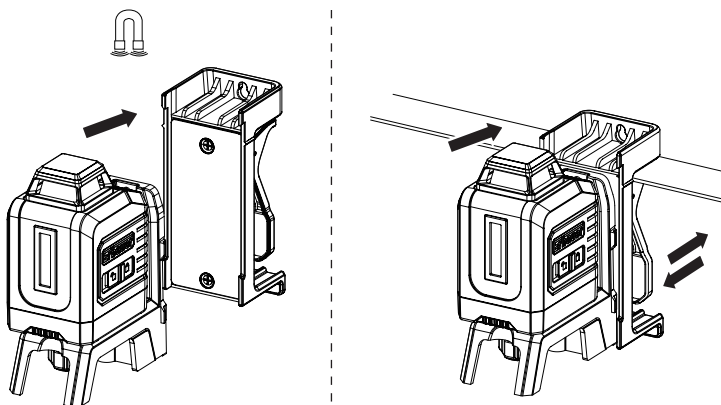

Tylny zacisk wielofunkcyjny



Włączanie/wyłączanie lasera

1. Ustawić laser krzyżowy na solidnej, płaskiej powierzchni pozbawionej drgań.
2. **Włączanie lasera:** Nacisnąć przycisk wł./wył.  aby włączyć urządzenie laserowe.
3. **Wyłączanie lasera:** Nacisnąć przycisk wł./wył.  i przytrzymać go przez co najmniej 5 sekundy.





OSTRZEŻENIE: Unikać bezpośredniego kontaktu wzrokowego. Włączając urządzenie, nie wolno patrzeć bezpośrednio na wiązkę lasera ani kierować jej w stronę innych ludzi.

Tryb samopoziomowania

W trybie samopoziomowania urządzenie laserowe wypoziomuje się samoczynnie w zakresie $\pm 4^\circ$ i ma możliwość rzucania równocześnie wiązki obrotowej lasera 360° w płaszczyźnie poziomej, wiązki w płaszczyźnie pionowej lub wiązek krzyżowych, w tym jednej wiązki w płaszczyźnie poziomej i dwóch wiązek w płaszczyźnie pionowej.

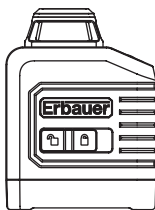
1. Ustawić laser krzyżowy na solidnej, płaskiej powierzchni pozbawionej drgań.
2. Przeszukać blokadę wahadła w położenie NIEZABLOKOWANE. W ciągu 4 sekund laser wypoziomuje się samoczynnie.



3. Naciskać przycisk wł./wył.  odpowiednią ilość razy, aby wybrać pożądane wiązki do pracy.



x1 Jedna wiązka obrotowa lasera 360° w płaszczyźnie poziomej

x2 Jedna wiązka obrotowa lasera 360° w płaszczyźnie poziomej i jedna wiązka lasera w płaszczyźnie pionowej

x3 Wiązki krzyżowe, w tym jedna wiązka w płaszczyźnie poziomej i dwie wiązki w płaszczyźnie pionowej.

UWAGA: Jeśli początkowy poziom lasera krzyżowego przekracza $\pm 4^\circ$ i uruchomiono tryb samopoziomowania, wiązki lasera będą migać. W takim przypadku należy ponownie ustawić laser na równej powierzchni.

Tryb ręczny

W trybie ręcznym mechanizm samopoziomowania laserów krzyżowych jest wyłączony i linie lasera można ustawić pod dowolnym wymaganym kątem.

1. Ustawić laser na utwardzonej, płaskiej, równej powierzchni pozbawionej drgań.
2. Przeszawić blokadę wahadła w położenie ZABLOKOWANE.

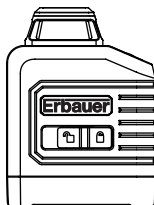

3. Naciskać przycisk wł./wył.  odpowiednią ilość razy, aby wybrać pożądaną wiązkę do pracy.



x1 Jedna wiązka obrotowa lasera 360° w płaszczyźnie poziomej

x2 Jedna wiązka obrotowa lasera 360° w płaszczyźnie poziomej i jedna wiązka lasera w płaszczyźnie pionowej

x3 Wiązki krzyżowe, w tym jedna wiązka w płaszczyźnie poziomej i dwie wiązki w płaszczyźnie pionowej.

4. Ustawić laser i wyregulować na żądany kąt i wysokość.

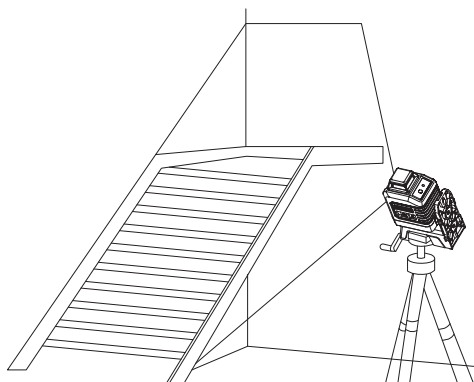

* W trybie ręcznym laser będzie migał co 3 s.

Konserwacja

To laserowe narzędzie pomiarowe zaprojektowano z myślą o niewielkich wymaganiach w zakresie konserwacji. W celu utrzymania jego wydajności należy zawsze przestrzegać poniższych prostych zaleceń:

- Należy unikać narażania narzędzia na uderzenia, ciągłe drgania lub skrajnie wysokie bądź niskie temperatury.
- Narzędzie należy zawsze przechowywać w pomieszczeniu.
- Należy zawsze chronić narzędzie przed zakurzeniem i zalaniem. Do czyszczenia należy używać wyłącznie czystej, miękkiej ściereczki. W razie konieczności lekko zwilżyć ściereczkę czystym alkoholem lub niewielką ilością wody.
- Nie wolno dokonywać demontażu laserowego narzędzia pomiarowego; spowoduje to narażenie użytkownika na niebezpieczne promieniowanie.
- Nie wolno podejmować prób wymiany którejkolwiek z części soczewki lasera.
- Zaleca się skalibrowanie poziomicy laserowej co 12 miesięcy przez uznane laboratorium kalibracyjne.

Rozwiązywanie problemów

| PROBLEM | OPIS | ROZWIĄZANIE |
|----------------------------------|--|---|
| Wiązki lasera są przyciemnione | Wyczerpały się baterie | Wymienić baterie na nowe |
| Linia lasera jest słabo widoczna | Narzędzie znajduje się poza znamionowym zakresem roboczym | Przesunąć narzędzie bliżej, aby znalazło się w znamionowym zakresie roboczym |
| Laser nie włącza się | Nie włożono baterii lub baterie są wyczerpane. | Upewnić się, że baterie AA zostały prawidłowo włożone zgodnie z oznaczeniami (+) i (-) po wewnętrznej stronie komory. Lub wymienić baterie na nowe. |
| Migająca linia lasera | Przekroczono zakres nachylenia lub narzędzie działa w trybie ręcznym | Urządzenie laserowe zaprojektowano z myślą o samopoziomowaniu w maksymalnym zakresie średnio $\pm 4^\circ$. Jeśli laser działa w trybie samopoziomowania, należy podjąć próbę ponownego ustawienia go na równiejszej powierzchni. Jeśli urządzenie jest ustawione w trybie ręcznym, ale konieczne jest samoczynne wypoziomowanie, należy odblokować wahadło. |

RO

Înlocuirea bateriilor

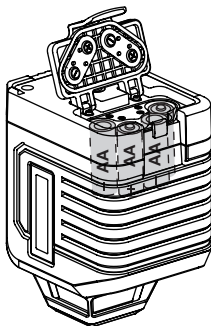

Instalarea bateriilor:

1. Deschide în sus capacul compartimentului bateriilor.
2. Introdu patru baterii AA noi în compartiment, așezându-le conform polarității (+) și (-) din interior.
3. Închide capacul compartimentului bateriilor.



AVERTISMENT:

Bateriile pot exploda sau curge și pot cauza răniri sau incendii. Pentru a reduce riscul, respectă cu atenție toate precauțiile următoare:

- Respectă cu atenție toate instrucțiunile și avertismentele din instrucțiunile bateriilor.
- Oprește întotdeauna instrumentul înainte de a înlocui bateriile.
- Utilizează întotdeauna baterii de aceeași marcă, tip și vechime.

- Asigură-te că bateriile sunt instalate corect în privința polarității (+ și -) marcate pe ele și pe echipament.
- Nu scurtcircuita bornele bateriei.
- Nu încărca bateriile de unică folosință.
- Scoate imediat bateriile uzate și elimină-le conform cerințelor locale.
- Nu arunca bateriile în foc.
- Nu lăsa bateriile la îndemâna copiilor.
- Scoate bateriile când dispozitivul nu este în uz deoarece acestea se pot coroda și descărca.

Avertisment de baterie descărcată

Indicator nivel baterie

- VERDE continuu = nivel ridicat baterie
- ROȘU intermitent = nivel scăzut baterie

Opțiuni de montare

1. Folosește suportul magnetic de montare pe perete pentru a fixa laserul pe un perete, pe structuri metalice sau pe obiecte similare. Întoarce laserul la 360° cu reglare fină.
2. Folosește trepiedul (neinclus). Montura trepiedului este 1/4".
3. Folosește clema magnetică de perete prinsă de clema posterioară multifuncțională.

Clemă magnetică

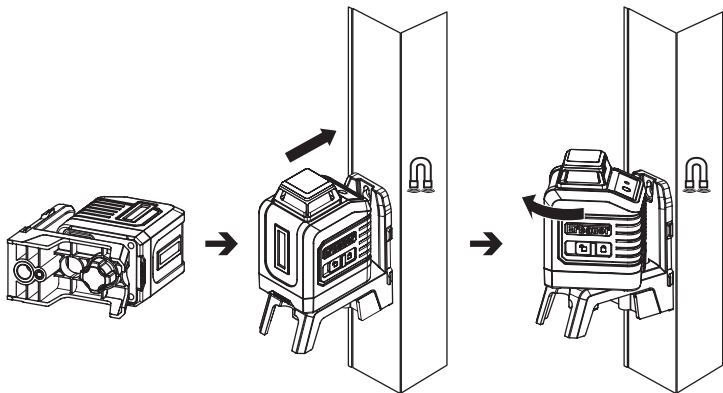

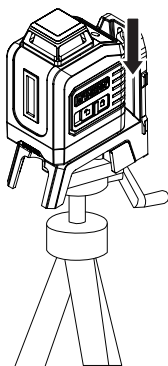

Trepied

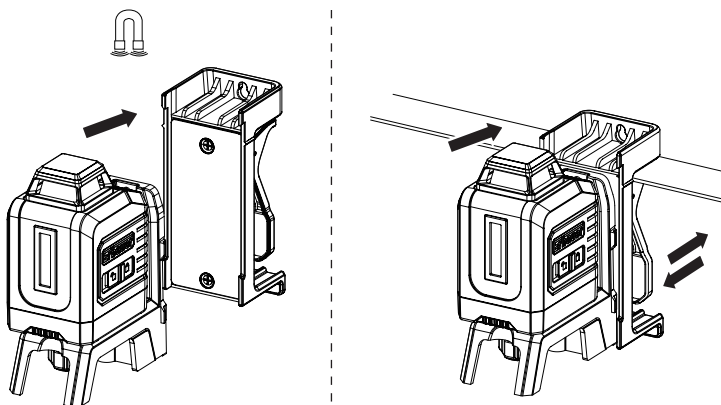

Clemă posterioară multifuncțională



Pornirea și oprirea laserului

1. Așază nivela cu laser în cruce pe o suprafață solidă, plană, fără vibrații.
2. **Pornirea laserului:** Apasă butonul de pornire/oprire  pentru a porni instrumentul cu laser.
3. **Oprirea laserului:** Apasă butonul de pornire/oprire  cel puțin 5 secunde.



AVERTISMENT: Evită expunerea directă a ochilor. La pornirea instrumentului, nu privi direct în raza laserului și nu-l îndrepta către alte persoane.

Modul de autostabilizare

În modul de autostabilizare, instrumentul cu laser se va autostabiliza într-un interval de $\pm 4^\circ$ și poate proiecta o rază orizontală rotativă la 360° , o rază verticală sau raze în cruce simultane, incluzând una orizontală și două verticale.

1. Așază nivela cu laser pe o suprafață solidă, plană, fără vibrații.
2. Mută comutatorul de pendulare la poziția DEBLOCAT. Laserul se va autostabiliza în 4 secunde.

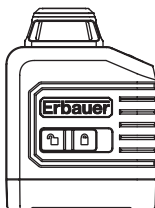

3. Apasă butonul de pornire/oprire  de câte ori trebuie pentru a alege razele cu care vrei să lucrezi.



O dată: o rază laser orizontală rotativă la 360°

De 2 ori: o rază laser orizontală rotativă la 360° și o rază laser verticală

De 3 ori: raze în cruce simultane, incluzând una orizontală și două verticale.

NOTĂ: Dacă nivelul inițial al laserului în cruce depășește $\pm 4^\circ$ și modul de autostabilizare este activat, razele laser vor lumina intermitent. În acest caz, re poziționează laserul pe o suprafață plană.

Modul manual

În modul manual, mecanismul de autostabilizare al laserelor în cruce este dezactivat, iar liniile laser pot fi setate la unghiul dorit.

1. Așază nivela cu laser pe o suprafață solidă, plană, fără vibrații.
2. Mută comutatorul de pendulare la poziția BLOCAT.

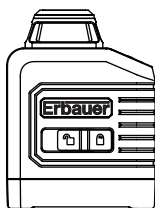

3. Apasă butonul de pornire/oprire  de câte ori trebuie pentru a alege razele cu care vrei să lucrezi.



O dată: o rază laser orizontală rotativă la 360°

De 2 ori: o rază laser orizontală rotativă la 360° și o rază laser verticală

De 3 ori: raze în cruce simultane, incluzând una orizontală și două verticale.

4. Poziționează laserul și ajustează la unghiul și înălțimea necesare.

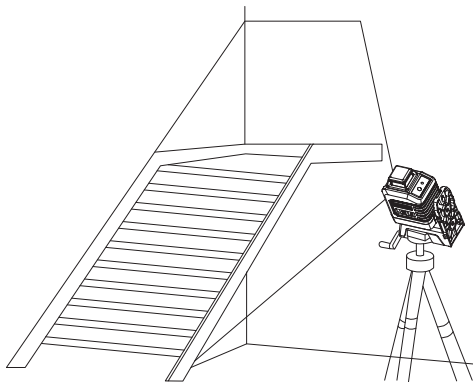

* Laserul va lumina intermitent la fiecare 3 s în modul manual.

Întreținere

Acest instrument de măsurare cu laser este conceput pentru a fi ușor de întreținut. Pentru a-i menține performanța, trebuie să urmezi întotdeauna aceste instrucțiuni simple:

- Evită expunerea instrumentului la șocuri, vibrații continue sau la medii extreme reci sau calde.
- Depozitează întotdeauna instrumentul la interior.
- Protejează întotdeauna instrumentul de praf și lichide. Utilizează numai o cârpă moale și curată pentru curățare. Dacă este necesar, umezește ușor cârpa cu alcool pur sau puțină apă.
- Nu dezasambla instrumentul de măsurare cu laser; acest lucru va expune utilizatorul la radiații periculoase.
- Nu încerca să schimbi nicio piesă a lentilei laserului.
- Recomandăm calibrarea nivelei cu laser la fiecare 12 luni de către o agenție de calibrare acreditată.

Depanare

| PROBLEMĂ | DESCRIERE | soluție |
|---------------------------------|---|--|
| Razele laser sunt estompate. | Bateriile s-au descărcat. | Înlocuiește-le cu baterii noi. |
| Linia laser este abia vizibilă. | Instrumentul este în afara intervalului nominal de funcționare. | Mută instrumentul mai aproape pentru a fi în intervalul nominal de funcționare. |
| Laserul nu se aprinde. | Bateriile nu sunt instalate sau sunt descărcate. | Asigură-te că bateriile AA sunt instalate corect conform semnelor (+) și (-) din interiorul compartimentului. Sau înlocuiește-le cu baterii noi. |

| PROBLEMĂ | DESCRIERE | soluție |
|-----------------------------------|--|--|
| Linia laser luminează intermitent | Intervalul de înclinație a fost depășit sau instrumentul funcționează în modul manual. | Instrumentul cu laser a fost conceput să se autostabilizeze în medie cu până la $\pm 4^\circ$. Încearcă re poziționarea nivelei cu laser pe o suprafață mai uniformă dacă funcționează în modul de autostabilizare. Dacă instrumentul este în modul manual, dar este necesară autostabilizarea, deblochează pendularea. |

ES

Cambio de las pilas

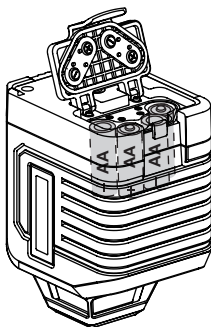

Para instalar las pilas:

1. Levante la tapa del compartimento de las pilas.
2. Inserte cuatro pilas AA nuevas en el compartimento, colocando las pilas según (+) y (-) en el interior del compartimento.
3. Cierre la tapa del compartimento de las pilas.



ADVERTENCIA!

Las pilas pueden explotar, tener fugas y provocar lesiones o incendios. Para reducir este riesgo, tenga en cuenta las siguientes precauciones:

- Siga atentamente todas las instrucciones y advertencias de las instrucciones sobre las pilas.
- Apague siempre el instrumento antes de sustituir las pilas.
- Utilice siempre pilas de la misma marca, tipo y antigüedad.

- Asegúrese de que las pilas están instaladas correctamente en función de su polaridad (+ y -), siguiendo las marcas de las propias pilas y del equipo.
- No cortocircuite los terminales de las pilas.
- No recargue las pilas desechables.
- Retire las pilas gastadas inmediatamente y deséchelas de acuerdo con la normativa local.
- No deseche las pilas arrojándolas al fuego.
- Mantenga las pilas fuera del alcance de los niños.
- Retire las pilas cuando el dispositivo no esté en uso, ya que se podrían descargar y corroer.

Indicación de nivel bajo de la batería

Indicador de capacidad de batería

- VERDE fijo: carga de batería alta
- ROJO parpadeante: carga de batería baja

Opciones de montaje

1. Utilice el soporte magnético de pared para fijar el láser a una pared o a estructuras metálicas o similares. Gire el láser 360° con un ajuste preciso.
2. Utilice el trípode (no incluido); el soporte para trípode es 1/4".
3. Utilice la pinza magnética de pared montada en la pinza trasera multifunción.

Pinza magnética

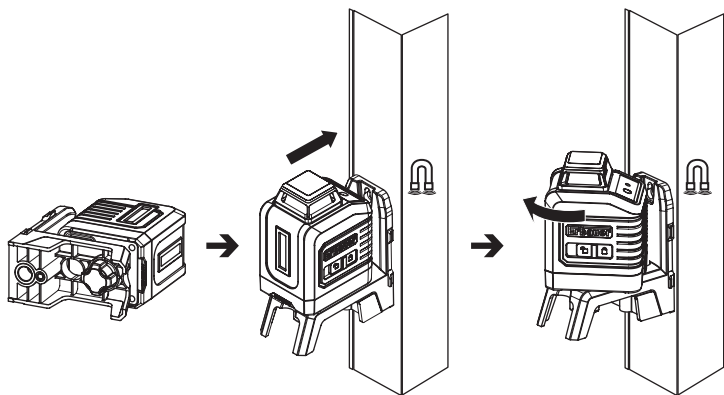

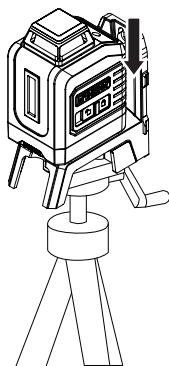

Trípode

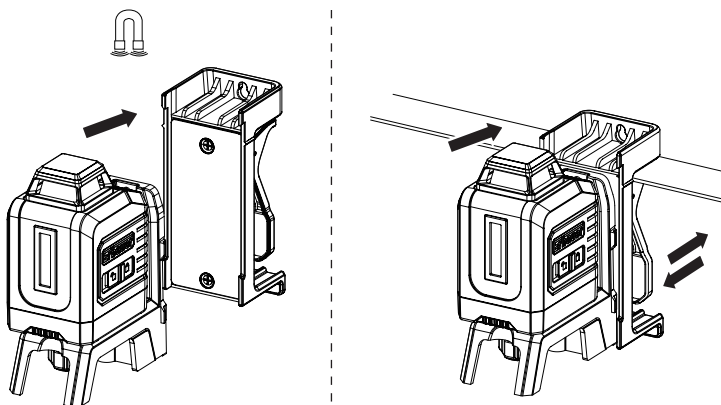

Pinza trasera multifunción



Encendido/apagado del láser

1. Coloque el láser de cruz sobre una superficie firme, plana, nivelada y sin vibraciones.
2. **Encender el láser:** Pulse el botón de encendido/apagado  para encender la herramienta láser.
3. **Apagar el láser:** Pulse el botón de encendido/apagado  durante ≥ 5 segundos.





ADVERTENCIA: Evite la exposición directa a los ojos. Al encender la herramienta, no mire fijamente al haz de luz láser ni lo dirija hacia ninguna persona.

Modo de nivelación automática

En el modo de nivelación automática, la herramienta láser se nivelará por sí misma en un rango de $\pm 4^\circ$ y podría proyectar un haz láser horizontal giratorio de 360° , un haz vertical o haces cruzados que incluyan simultáneamente un haz horizontal y dos verticales.

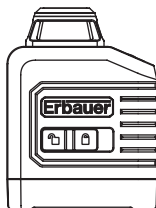
1. Coloque el láser sobre una superficie firme, plana, nivelada y sin vibraciones.
2. Mueva el interruptor de bloqueo del péndulo a la posición de DESBLOQUEO. El láser se nivelará automáticamente en 4 segundos.



3. Pulse el botón de encendido/apagado  el número adecuado de veces para elegir los haces con los que desea trabajar.



- x1 Un haz láser horizontal giratorio de 360°
- x2 Un haz láser horizontal giratorio de 360° y un haz láser vertical
- x3 Haces cruzados simultáneamente, incluyen uno horizontal y dos verticales

NOTA: Si el nivel inicial del láser cruzado es superior a $\pm 4^\circ$ y se activa el modo de nivelación automática, los haces del láser parpadearán. En este caso, vuelva a colocar el láser sobre una superficie nivelada.

Modo manual

En el modo manual, el mecanismo de nivelación automática está desactivado y las líneas láser se pueden ajustar en cualquier ángulo.

1. Coloque el láser sobre una superficie firme, plana, nivelada y sin vibraciones.

2. Mueva el interruptor de bloqueo del péndulo a la posición de BLOQUEO.

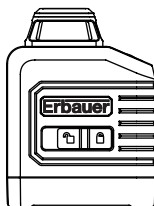

3. Pulse el botón de encendido/apagado  el número adecuado de veces para elegir los haces con los que desea trabajar.



x1 Un haz láser horizontal giratorio de 360°

x2 Un haz láser horizontal giratorio de 360° y un haz láser vertical

x3 Haces cruzados simultáneamente, incluyen uno horizontal y dos verticales

4. Coloque el láser y ajústelo al ángulo y altura necesarios.

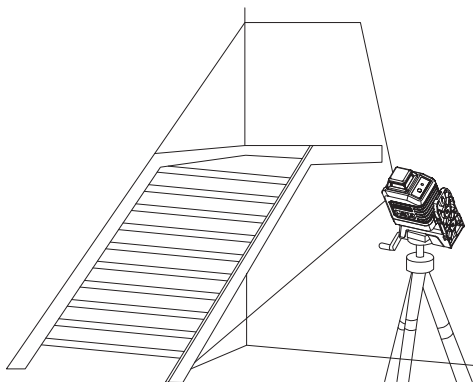

* El láser parpadeará cada 3 s en modo manual.

Mantenimiento

Esta herramienta de medición láser está diseñada para ser una herramienta de bajo mantenimiento. Para mantener su rendimiento, debe seguir siempre estas sencillas indicaciones:

- Evite golpear la herramienta y exponerla a una vibración continua o a entornos de temperaturas extremas.
- Guarde siempre la herramienta en interiores.
- Mantenga siempre la herramienta limpia, sin polvo ni líquidos. Límpiela con un paño suave. Si es necesario, humedezca ligeramente el paño con alcohol puro o un poco de agua.
- No desmonte la herramienta de medición láser, ya que esto expondrá al usuario a una radiación peligrosa.
- No intente cambiar ninguna pieza de la lente del láser.
- Se recomienda hacer calibrar el nivel láser cada 12 meses por un centro de calibración reconocido.

Resolución de problemas

| PROBLEMA | DESCRIPCIÓN | SOLUCIÓN |
|--------------------------------------|---|---|
| El haz de luz del láser es muy tenue | Las pilas se han agotado | Sustituya las pilas por otras nuevas |
| Es difícil ver la línea del láser | La herramienta está fuera del rango de funcionamiento nominal | Acerque la herramienta para que se encuentre dentro del rango de funcionamiento nominal |

| PROBLEMA | DESCRIPCIÓN | SOLUCIÓN |
|-----------------------------|---|--|
| El láser no se enciende | No tiene pilas instaladas o se han agotado. | Asegúrese de que las pilas AA están instaladas correctamente de acuerdo con la polaridad (+) y (-) indicada en el interior del compartimento de las pilas. O bien, sustituya las pilas por otras nuevas. |
| La línea del láser parpadea | Se ha superado el rango de inclinación o la herramienta está en modo manual | La herramienta láser se ha diseñado para nivelarse automáticamente hasta una media de $\pm 4^\circ$. Intente volver a colocar el láser sobre una superficie más nivelada si está en modo de nivelación automática. Si la herramienta está en modo manual pero se requiere nivelación automática, desbloquee el péndulo. |

PT

Substituição da pilha

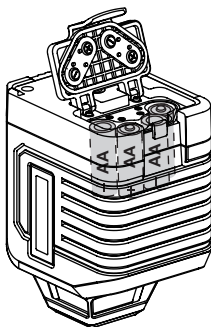

Instalação das pilhas:

1. Levante a tampa do compartimento das pilhas.
2. Insira quatro pilhas AA novas no compartimento, colocando as pilhas de acordo com (+) e (-) no interior do compartimento.
3. Feche a tampa do compartimento da bateria.



AVISO!

As pilhas podem explodir ou derramar fluido, podendo provocar lesões ou incêndio. Para reduzir este risco, siga cuidadosamente todas as precauções seguintes:

- Siga cuidadosamente todas as instruções e avisos das instruções da bateria
- Desligue sempre o instrumento antes de substituir as pilhas
- Utilize sempre pilhas da mesma marca, tipo e idade

- Certifique-se de que as pilhas estão instaladas com a polaridade correta (+ e -), indicada nas pilhas e no equipamento
- Não provoque curtos-circuitos nos terminais das pilhas
- Não carregue pilhas descartáveis
- Remova imediatamente as pilhas gastas e elimine-as de acordo com os regulamentos locais
- Não elimine pilhas queimando-as
- Mantenha as pilhas fora do alcance de crianças
- Remova as pilhas quando o dispositivo não estiver em utilização, pois estas podem sofrer corrosão e descarregar

Indicação de pilha fraca

Indicador da capacidade da bateria

- VERDE fixo = Potência da bateria alta
- VERMELHO intermitente = Bateria fraca

Opções de montagem

1. Utilize o suporte de parede magnético para fixar o laser numa parede ou em estruturas metálicas ou semelhantes. Rode o laser 360° com um ajuste exato.
2. Utilize o tripé (não incluído). O suporte para tripé é 1/4".
3. Utilize o suporte de parede magnético fixado ao clipe traseiro multifunções.

Grampo de aperto magnético

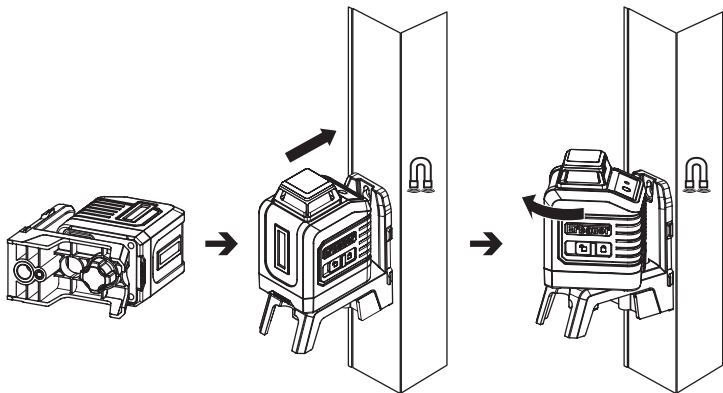

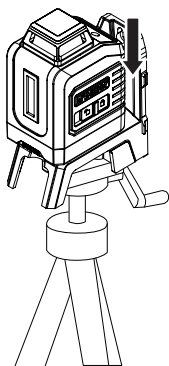

Tripé

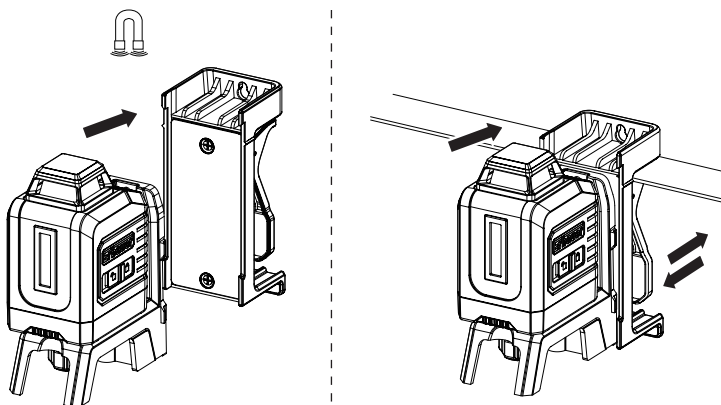

Grampo de aperto traseiro multifunções



Ligar/desligar o laser

1. Coloque o laser cruzado numa superfície sólida, plana e livre de vibrações.
2. Ligar o laser: Prima o botão para ligar/desligar  para ligar a ferramenta laser.
3. Desligar o laser: prima o botão para ligar/desligar  durante ≥ 5 segundos.





AVISO: Evite a exposição ocular direta. Ao ligar a ferramenta, não olhe diretamente para o raio laser nem o direcione para pessoas.

Modo de autonivelamento

No modo de autonivelamento, a ferramenta laser irá autonivelar-se num intervalo de $\pm 4^\circ$ e poderá projetar um raio laser rotativo de 360° horizontal, um raio vertical ou raios cruzados em simultâneo, incluindo um raio horizontal e dois raios verticais.

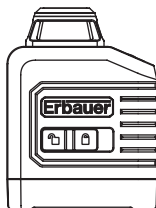
1. Coloque o laser numa superfície sólida, lisa, plana e livre de vibrações.
2. Mova o bloqueio pendular para a posição de DESBLOQUEIO. O laser irá autonivelar-se em 4 segundos.



3. Prima o botão para ligar/desligar  o número adequado de vezes para escolher os raios com os quais pretende trabalhar.



x1 Um raio laser rotativo de 360° horizontal

x2 Um raio laser rotativo de 360° horizontal e um raio laser vertical

x3 Raios cruzados que incluem simultaneamente um raio horizontal e dois raios verticais.

NOTA: se o nível inicial do laser cruzado for superior a $\pm 4^\circ$ e o modo de autonivelamento estiver ativado, os raios laser piscam. Neste caso, reposicione o laser numa superfície nivelada.

Modo manual

No modo manual, o mecanismo de autonivelamento de raios cruzados é desativado e as linhas laser podem ser definidas em qualquer ângulo pretendido.

1. Coloque o laser numa superfície sólida, lisa, plana e livre de vibrações.
2. Mova o bloqueio pendular para a posição de BLOQUEIO.

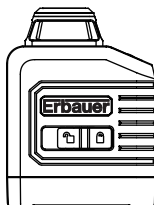

3. Prima o botão para ligar/desligar  o número adequado de vezes para escolher os raios com os quais pretende trabalhar.



x1 Um raio laser rotativo de 360° horizontal

x2 Um raio laser rotativo de 360° horizontal e um raio laser vertical

x3 Raios cruzados que incluem simultaneamente um raio horizontal e dois raios verticais.

4. Posicione o laser e ajuste-o para o ângulo e a altura pretendidos.

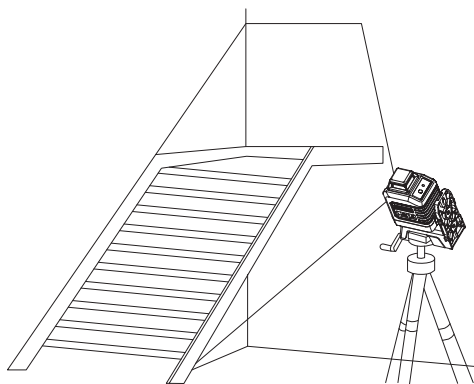

O laser piscará a cada 3 s no modo manual.

Manutenção

Esta ferramenta de medição laser foi concebida para ser de baixa manutenção. Para manter o seu desempenho, deve seguir sempre estas indicações simples:

- Evite expor a ferramenta a choques, vibrações contínuas ou ambientes extremamente quentes ou frios.
- Guarde sempre a ferramenta em espaços interiores.
- Mantenha sempre a ferramenta livre de pó e líquidos. Utilize apenas um pano limpo e macio para a sua limpeza. Se necessário, humedezca ligeiramente o pano com álcool puro ou um pouco de água.
- Não desmonte a ferramenta de medição laser; tal irá expor o utilizador a radiação perigosa.
- Não tente alterar qualquer parte da lente do laser.
- Recomendamos que o nível laser seja calibrado a cada 12 meses por uma empresa de calibração reconhecida.

Resolução de problemas

| PROBLEMA | DESCRIÇÃO | SOLUÇÃO |
|------------------------------------|--|---|
| Os raios laser estão fracos | As pilhas estão gastas | Substitua por pilhas novas. |
| É difícil visualizar a linha laser | A ferramenta está fora do intervalo de funcionamento nominal. | Aproxime a ferramenta para que esta fique dentro do intervalo de funcionamento nominal |
| O laser não liga | Não existem pilhas instaladas ou as pilhas estão descarregadas. | Certifique-se de que as pilhas AA estão instaladas corretamente, de acordo com os símbolos (+) e (-) que se encontram no interior do compartimento. Ou substitua por pilhas novas. |
| Linha laser intermitente | O intervalo de inclinação foi excedido ou a ferramenta está a funcionar no modo manual | A ferramenta laser foi concebida para se autonivelar até uma média de $\pm 4^\circ$. Experimente voltar a posicionar o laser numa superfície mais plana se o mesmo estiver a funcionar no modo de autonivelamento. Se a ferramenta estiver no modo manual, mas for necessário um autonivelamento, desbloqueie o pêndulo. |

TR

Pil deęiřimi

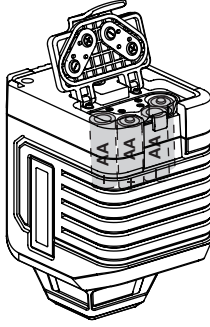

Pilleri takmak için:

1. Pil bölmesi kapaęını kaldırın.
2. Bölmedeki dört adet yeni AA pili (+) ve (-) işaretlerine göre bölmenin içine yerleřtirin.
3. Pil bölmesi kapaęını kapatın



UYARI!

Piller patlayabilir veya sızıntı yapabilir ve yaralanmaya ya da yangına neden olabilir. Bu riski azaltmak için ařaęıdaki önlemlerin tümünü dikkatli bir řekilde uygulayın:

- Pil talimatlarında yer alan tüm talimatları ve uyarıları dikkatli bir řekilde uygulayın
- Pilleri deęiřtirmeden önce her zaman cihazı kapatın
- Her zaman aynı marka, tip ve yařtaki pilleri kullanın
- Pillerin, pil ve ekipman üzerinde iřaretli doęru kutuplara (+ ve -) takıldıęından emin olun
- Pil terminallerine kısa devre yaptırmayın

- Tek kullanımlık pilleri şarj etmeyin
- Bitmiş pilleri hemen çıkarın ve yerel gerekliliklere uygun şekilde imha edin
- Pilleri ateşe atmayın
- Pilleri çocukların ulaşamayacağı yerde saklayın
- Piller paslanıp boşalabileceği için lütfen cihaz kullanımda değilken pilleri çıkarın

Düşük pil göstergesi

Pil kapasitesi göstergesi

- Sabit YEŞİL = Yüksek pil gücü
- Yanıp sönen KIRMIZI = Düşük pil gücü

Montaj seçenekleri

1. Lazeri bir duvara veya metalik yapılara ya da benzer bir yere sabitlemek için manyetik duvar montaj aparatını kullanın. Lazeri ince ayar ile 360° döndürün.
2. Tripod kullanın (dahil değildir), Tripod montaj aparatı 1/4" dişlidir.
3. Çok işlevli arka klipse takılı manyetik duvar kelepçesini kullanın.

Manyetik kelepçe

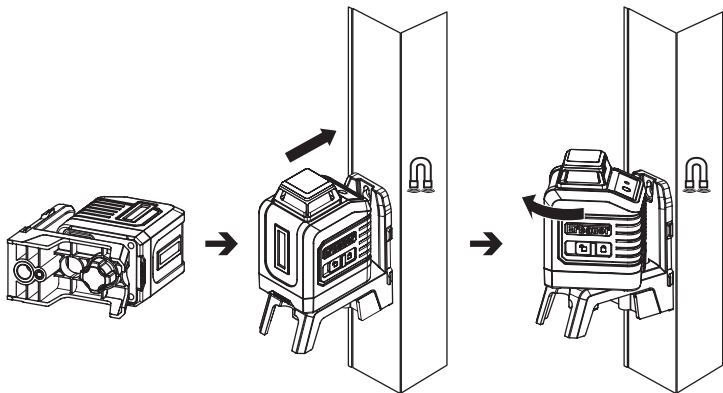

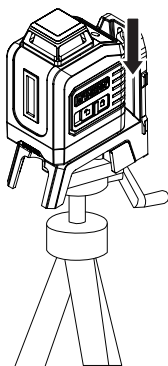

Tripod

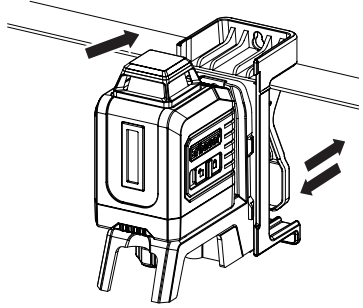
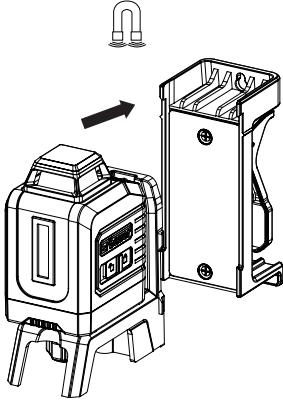

Çok işlevli arka kelepçe



Lazeri açma ve kapatma

1. Çapraz lazeri sağlam, düz ve titreşimsiz bir yüzeye yerleştirin.
2. **Lazeri açma:** Lazer aletini açmak için  açma/kapatma düğmesine basın
3. **Lazeri kapatma:** > 5 saniye boyunca  açma/kapatma düğmesine basın.



UYARI: Doğrudan göz temasından kaçının. Aleti açarken lazer ışınına bakmayın veya herhangi bir kişiye doğrultmayın.

Otomatik seviye ayarlama modu

Otomatik seviye modunda lazer aleti, seviyesini $\pm 4^\circ$ 'lik bir aralıkta ayarlayacak ve yatay 360° dönen lazer ışını, dikey ışın veya çapraz ışınları eş zamanlı olarak bir yatay ve iki dikey ışın ile yansıtacaktır.

1. Lazeri sert, düz, eşit ve titreşimsiz bir yüzeye yerleştirin.
2. Sarkaç kilidini KİLİT AÇIK konumuna getirin. Lazerin seviyesi, 4 saniye içinde otomatik olarak ayarlanmış olacaktır.

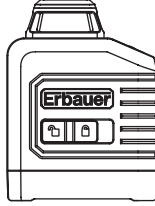

3. Çalışmak istediğiniz ışınları seçmek için \odot açma/kapatma düğmesine uygun sayıda basın.



1 defa - Bir yatay 360° dönen lazer ışını

2 defa - Bir yatay 360° dönen lazer ışını ve bir dikey lazer ışını

3 defa - Çapraz ışınlar, aynı anda bir yatay ve iki dikey ışın içerir.

NOT: Çapraz lazerin başlangıç seviyesi $\pm 4^\circ$ 'yi aşıyorsa ve otomatik seviye ayarlama modu etkinleştirilmişse lazer ışınları yanıp söner. Bu durumda lütfen lazeri düz bir yüzeye yeniden yerleştirin.

Manuel mod

Manuel modda, çapraz lazerlerin otomatik seviye ayarlama mekanizması devre dışı bırakılır ve lazer çizgileri gereken herhangi bir açıda ayarlanabilir.

1. Lazeri sert, düz, eşit ve titreşimsiz bir yüzeye yerleştirin.
2. Sarkaç kilidini KİLİTLİ konumuna getirin

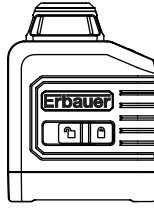

3. Çalışmak istediğiniz ışınları seçmek için  açma/kapatma düğmesine uygun sayıda basın.



1 defa - Bir yatay 360° dönen lazer ışını

2 defa - Bir yatay 360° dönen lazer ışını ve bir dikey lazer ışını

3 defa - Çapraz ışınlar, aynı anda bir yatay ve iki dikey ışın içerir.

4. Lazeri konumlandırıp gereken açı ve yüksekliğe ayarlayın.

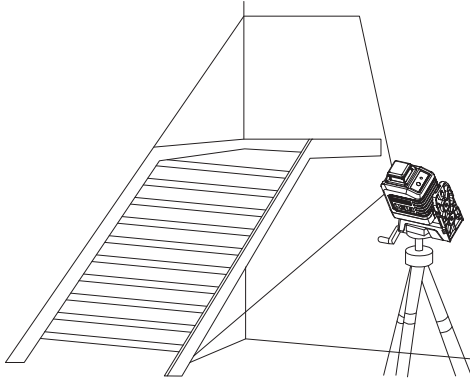

* Lazer, manuel modda her 3 saniyede bir yanıp söner.

Bakım

Bu lazer ölçüm aleti, az bakım gerektiren bir alet olarak tasarlanmıştır. Performansını korumak için her zaman şu basit talimatları izlemelisiniz:

- Aleti darbeye, sürekli titreşime veya aşırı sıcak ya da soğuk ortamlara maruz bırakmayın.
- Aleti her zaman kapalı alanda saklayın.
- Aleti her zaman tozdan ve sıvılardan uzak tutun. Temizlik için yalnızca temiz ve yumuşak bir bez kullanın. Gerekirse bezi saf alkol veya az su ile hafifçe nemlendirin.
- Lazer ölçüm aletini sökmeyin; bu, kullanıcıyı tehlikeli radyasyona maruz bırakacaktır.
- Lazer lensinin herhangi bir parçasını değiştirmeye çalışmayın.
- Lazer seviye ayarının her 12 ayda bir onaylı bir kalibrasyon şirketi tarafından gerçekleştirilmesini öneririz.

Sorun giderme

| SORUN | AÇIKLAMA | ÇÖZÜM |
|------------------------------|--|---|
| Lazer ışınları hafif yanıyor | Piller bitmiştir | Yeni pillerle değiştirin |
| Lazer çizgisi zor görünüyor | Alet nominal çalışma aralığının dışındadır | Aleti nominal çalışma aralığında olacak şekilde yaklaştırın |
| Lazer açılmıyor | Takılı pil yoktur veya piller bitmiştir. | AA pillerin, bölme içerisindeki (+) ve (-) kısımlarına uygun olarak doğru şekilde takıldığından emin olun. Alternatif olarak, yeni pillerle değiştirin. |

| SORUN | AÇIKLAMA | ÇÖZÜM |
|-----------------------------|--|--|
| Lazer çizgisi yanıp sönüyor | Eğim aralığı aşılmıştır veya alet manuel modda çalışmaktadır | Lazer aleti, ortalama $\pm 4^\circ$ 'ye kadar otomatik seviye ayarlayacak şekilde tasarlanmıştır. Otomatik seviye ayarlama modunda çalışıyorsa lütfen lazeri daha düz bir yüzeyde yeniden konumlandırmayı deneyin. Alet manuel moddaysa ancak otomatik seviye ayarlama gerekiyorsa sarkacın kilidini açın. |



ÉLÉMENTS D'EMBALLAGE
À SÉPARER + NOTICE À
DÉPOSER DANS LE BAC
DE TRI



**Manufacturer • Fabricant •
Producător • Producător •
Fabricante:**

UK Manufacturer:

Kingfisher International
Products Limited,
1 Paddington Square, London,
W2 1GG,
United Kingdom

EU Manufacturer:

Kingfisher International
Products B.V.,
Rapenburgerstraat 175E,
1011 VM Amsterdam,
The Netherlands

EN www.diy.com

www.screwfix.com

www.screwfix.ie

**To view instruction
manuals online, visit
www.kingfisher.com/products**

FR www.castorama.fr

www.bricodepot.fr

www.screwfix.fr

**Pour consulter les manuels
d'instructions en ligne, rendez-
vous sur le site
www.kingfisher.com/products**

PL www.castorama.pl

**Aby zapoznać się z instrukcją
obsługi online, odwiedź stronę
www.kingfisher.com/products**

RO www.bricodepot.ro

**Pentru a consulta manualele
de instrucțiuni online, vizitați
www.kingfisher.com/products**

ES www.bricodepot.es

**Para consultar los manuales
de instrucciones en línea, visite
www.kingfisher.com/products**

PT www.bricodepot.pt

**Para consultar manuais de
instruções online, visite
www.kingfisher.com/products**

TR İthalatçı Firma:

KOÇTAŞ YAPI MARKETLERİ
TİCARET A.Ş.

Sırrı Çelik Bulvarı Otokoç
Blok No:9 Çekmeköy/İstanbul
34788 Türkiye

Telefon: (90) 216 430 03 00

Faks : (90) 216 484 43 13

www.koctas.com.tr

**Kullanım kılavuzuna internet
üzerinden ulaşmak için**

**www.kingfisher.com/products
adresini ziyaret edin**

Yetkili servis istasyonları ve yedek
parça temini için aşağıda yer alan
Koçtaş Müşteri Hattı ve Koçtaş
GenelMüdürlük irtibat bilgilerinden
faydalanınız.

KOÇTAŞ MÜŞTERİ HİZMETLERİ
0850 209 50 50