

**EN** Deep soft close  
slimline drawers

**FR** Tiroirs casseroliers à  
fermeture amortie

**PL** Korpus szuflady  
głębokiej krótkiej z  
cichym domykiem

**RO** Sertar scurt și adânc  
cu închidere lentă

**EN IMPORTANT** - These instructions are for your safety. Please read through them thoroughly prior to handling the product and retain them for future reference.

**FR IMPORTANT** : Ces instructions sont données pour votre sécurité. Merci de les lire attentivement avant de manipuler le produit et de les conserver pour référence.

**PL WAŻNE** — Niniejsza instrukcja została opracowana w celu zapewnienia bezpieczeństwa użytkownikowi. Należy ją dokładnie przeczytać przed obsługą produktu i zachować do wykorzystania w przyszłości.

**RO IMPORTANT** - Aceste instrucțiuni sunt pentru siguranța ta. Citește-le cu atenție înainte de montarea produsului și păstrează-le pentru consultare ulterioară.

V20822\_5059340400273\_MAND1\_2223

5059340400273  
5059340400280  
5059340400297  
5059340455204

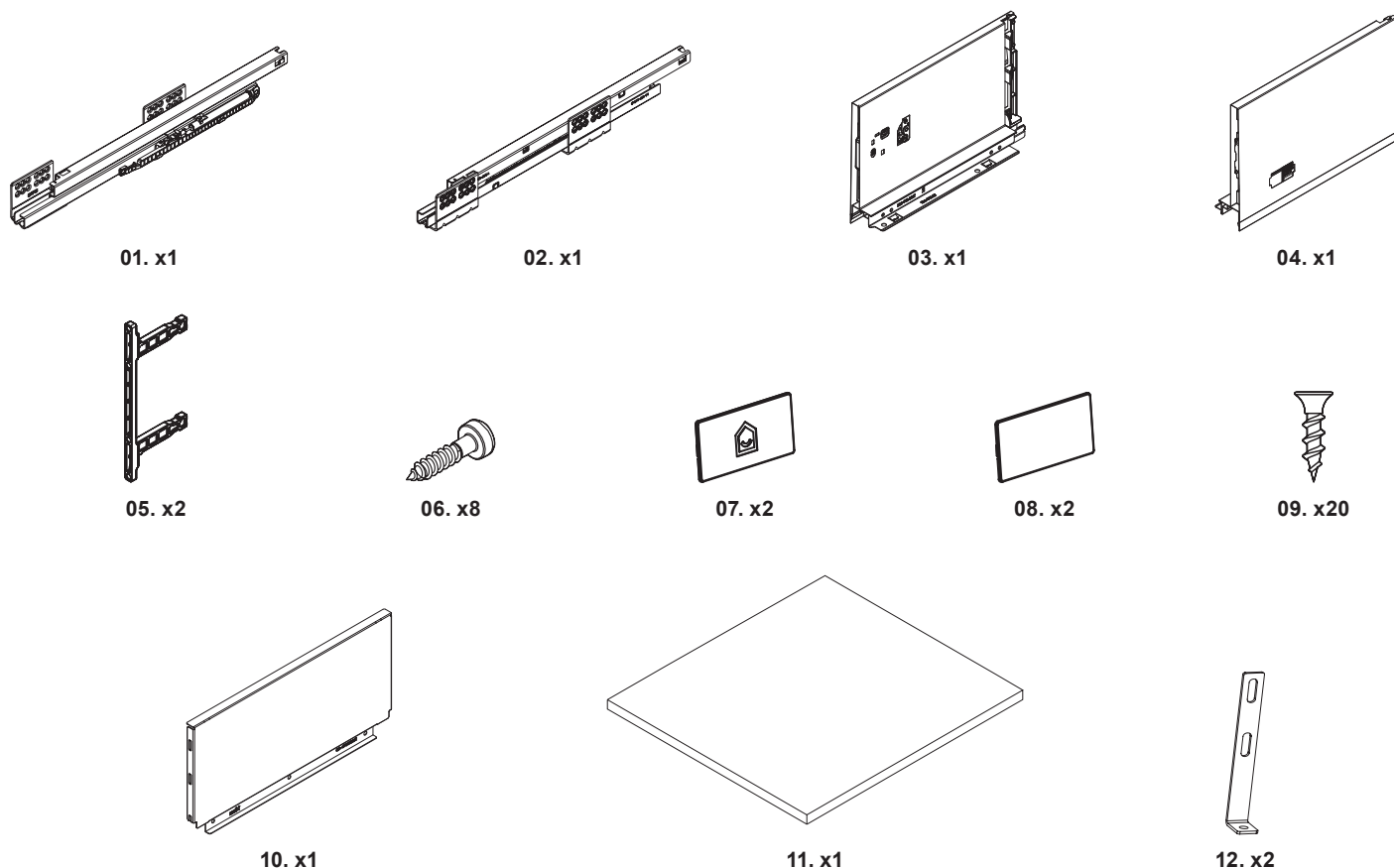

EN You will need FR Vous aurez besoin de PL Będziesz potrzebować RO Vei avea nevoie de

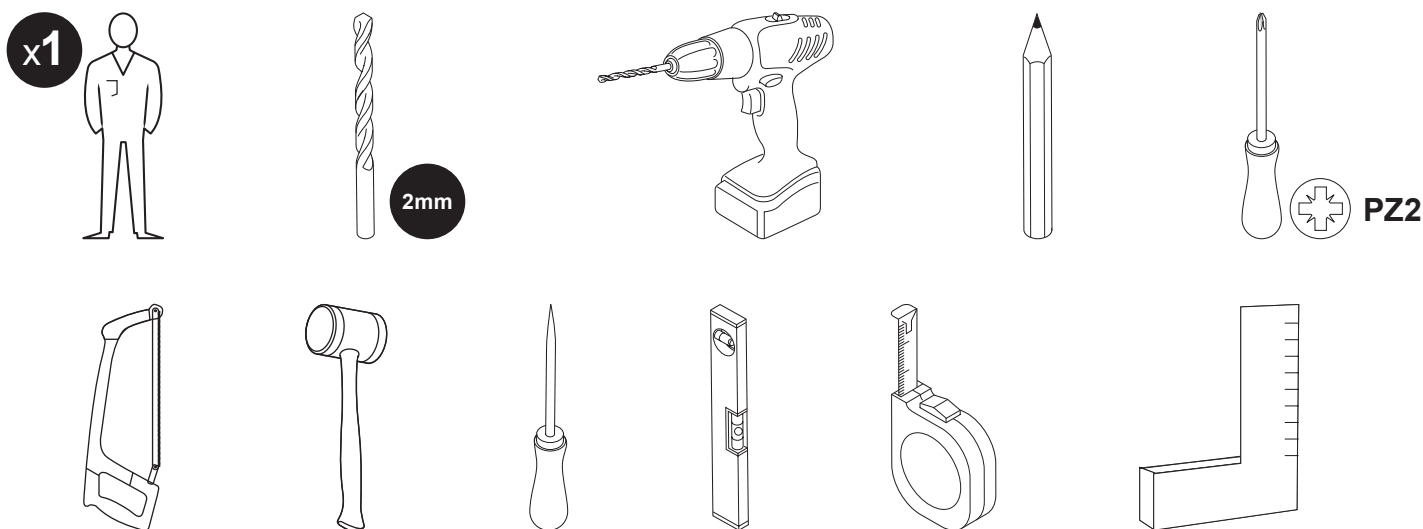

EN Contents FR Table des matières PL Spis treści RO Cuprins

EN	FR	PL	RO
<b>Safety</b>	3 Sécurité	3 Bezpieczeństwo	4 Siguranță 5
<b>Guarantee</b>	3 Garantie	4 Gwarancja	5 Garanție 5
<b>Assembly</b>	6 Montage	6 Montaż	6 Asamblare 6
<b>Care &amp; maintenance</b>	21 Entretien et maintenance	21 Czyszczenie i konserwacja	21 Îngrijire și întreținere 21



## EN Safety

- Important information. Read carefully.
- Retain these instructions for future reference.
- If any parts are missing or damaged, contact Customer Services. Details for your retailer can be found in the 'Addresses' section of this manual.
- Don't rush, read the instructions first and familiarise yourself with the sequence before you begin.
- Empty the fittings into a bowl or keep them in their bag so they don't get lost.
- Make sure you have all of the parts listed. Check all of the packaging as components may be concealed; do not dispose of packaging until you have located all of the parts.
- When you are ready to start make sure you have the right tools to hand, plenty of space and a clean dry area for assembly.
- Assembly should be done in the stages shown in the following diagrams, constructing one unit at a time and keeping fittings together to avoid loss.
- Place heaviest items in the lowest drawers.
- Failure to follow these instructions may result in personal injury, damage to the product and your property.
- For domestic use only.



**CAUTION:** Do not overtighten fixings as this may damage the product.

- If you are in any doubt as to how to install this product, consult a technically competent person.
- Some parts could be hazardous to small children.
- Keep all parts out of reach and do not leave children unattended in the assembly area.



**WARNING:** Installation must be performed by a competent person only. This product could be dangerous, cause injury or damage to property if incorrectly installed.

- Prevent children from climbing or hanging on the drawers, doors or shelves.



**CAUTION:** Always ensure the product is securely fitted before use.



**WARNING:** To prevent the risk of tipping, this product must be used with suitable fasteners.

- Periodic structural checks of this product should be undertaken, do not use if you have any doubts about its fitness for purpose.
- Do not let children play with this product.



**WARNING!** Maximum weight loading per drawer = 8kg.

## Guarantee

We take special care to select high quality materials and use manufacturing techniques that allow us to create products incorporating design and durability. The kitchen drawer has a manufacturer's guarantee of 25 years against manufacturing defects, from the date of purchase (if bought in store) or date of delivery (if bought online), at no additional cost for normal (non-professional or commercial) household use.

To make a claim under this guarantee, you must present your proof of purchase (such as a sales receipt, purchase invoice or other evidence admissible under applicable law), please keep your proof of purchase in a safe place. For this guarantee to apply, the product you purchased must be new, it will not apply to second hand or display products. Unless stated otherwise by applicable law, any replacement product issued under this guarantee will only be guaranteed until expiry of the original period guarantee period.

This guarantee covers product failures and malfunctions provided the product was used for the purpose for which it is intended and subject to installation, cleaning, care and maintenance in accordance with the information contained in these terms and conditions, in the user manual

and standard practice, provided that standard practice does not conflict with the user manual.

This guarantee does not cover defects and damage caused by normal wear and tear or damage that could be the result of improper use, faulty installation or assembly, neglect, accident, misuse, or modification of the product. Unless stated otherwise by applicable law, this guarantee will not cover, in any case, ancillary costs (shipping, movement, costs of uninstalling and reinstalling, labour etc), or direct and indirect damage.

If the product is defective, we will, within a reasonable time replace.

Rights under this guarantee are enforceable in the country in which you purchased this product. Guarantee related queries should be addressed to the store you purchased this product from.

The guarantee is in addition to and does not affect your statutory rights.

## IMPORTANT: RETAIN THIS INFORMATION FOR FUTURE REFERENCE. READ CAREFULLY

## FR Sécurité

- Informations importantes. À lire attentivement.
- Conserver ces instructions pour consultation ultérieure.
- Si des pièces sont manquantes ou endommagées, contacter le service client. Les informations concernant votre distributeur se trouvent dans la partie « Adresses » de ce manuel.
- Ne pas se précipiter, lire d'abord les instructions et se familiariser avec les étapes avant de commencer.
- Placer les fixations dans un bol ou les conserver dans l'emballage afin de ne pas les égarer.
- S'assurer de disposer de toutes les pièces énumérées. Vérifier tous les emballages car certains composants peuvent ne pas être visibles ; conserver les emballages tant que toutes les pièces n'ont pas été identifiées.
- Avant de commencer, veiller à ce que les outils adaptés soient à portée de main et veiller à disposer d'un espace suffisant, ainsi que d'une surface propre et sèche pour l'assemblage.
- Effectuer l'assemblage en suivant les étapes indiquées dans les schémas ci-après, en assemblant une unité à la fois et en plaçant les fixations au même endroit pour éviter de les égarer.
- Placer les éléments les plus lourds dans les tiroirs inférieurs.
- Le non-respect de ces instructions peut entraîner des blessures corporelles, endommager le produit ainsi que vos biens.
- Usage domestique uniquement.



**ATTENTION :** Ne pas serrer excessivement les fixations car cela risque d'endommager le produit.

- En cas de doute quant à l'installation de ce produit, faire appel à un expert.
- Certaines pièces peuvent être dangereuses pour les jeunes enfants.
- Garder toutes les pièces hors de portée et ne pas laisser des enfants sans surveillance dans la zone d'assemblage.



**AVERTISSEMENT :** l'installation doit être effectuée par une personne compétente uniquement. Ce produit peut être dangereux, à l'origine de blessures ou de dégâts matériels s'il n'est pas installé correctement.

- Empêcher les enfants de monter ou de s'accrocher sur les tiroirs, les portes et les étagères.



**ATTENTION :** Toujours s'assurer que le produit est bien fixé avant de l'utiliser.



**AVERTISSEMENT :** Pour éviter tout risque de renversement, ce produit doit être utilisé avec des fixations appropriées.

- Une vérification structurelle du produit doit être effectuée régulièrement. Ne pas utiliser en cas de doute sur l'aptitude à l'emploi.
- Ne pas laisser les enfants jouer avec ce produit.



**AVERTISSEMENT !** Charge maximale supportée par tiroir = 8kg

## Garantie

Nous veillons tout particulièrement à sélectionner des matériaux de haute qualité et à utiliser des techniques de fabrication qui nous permettent de créer des produits à la fois design et durables. Le tiroir de cuisine s'accompagne d'une garantie fabricant de 25 ans contre tout défaut de fabrication, à compter de la date d'achat (en cas d'achat en magasin) ou de la date de livraison (en cas d'achat en ligne), sans coût supplémentaire dans le cadre d'un usage domestique normal (non professionnel et non commercial).

Pour déposer une réclamation au titre de cette garantie, vous devez présenter votre preuve d'achat (ticket de caisse, facture d'achat ou toute autre preuve recevable en vertu de la loi en vigueur). Conservez votre preuve d'achat dans un endroit sûr. Pour que cette garantie soit applicable, le produit que vous avez acheté doit être neuf. La garantie ne s'applique pas aux produits d'occasion ou aux modèles d'exposition. Sauf indication contraire prévue par la loi en vigueur, tout produit de remplacement fourni au titre de la présente garantie ne sera garanti que jusqu'à expiration de la période de garantie initiale.

Cette garantie couvre les défaillances et dysfonctionnements du produit, sous réserve que le produit ait été utilisé conformément à l'usage pour lequel il a été conçu, qu'il ait été installé, nettoyé et entretenu conformément aux informations contenues dans les présentes conditions générales ainsi que dans le manuel d'utilisation, et conformément à la pratique, sous réserve que celles-ci n'aillent pas à l'encontre du manuel d'utilisation.

Cette garantie ne couvre pas les défauts et dommages causés par l'usure normale ni les dommages pouvant résulter d'une utilisation non conforme, d'une installation ou d'un assemblage défectueux, ou d'une négligence, d'un accident, d'une mauvaise utilisation ou d'une modification du produit. Sauf indication contraire prévue par la loi en vigueur, cette garantie ne couvre en aucun cas les coûts accessoires (expédition, transport, frais de désinstallation et réinstallation, main d'œuvre, etc.), ni les dommages directs et indirects.

Si le produit est défectueux, nous proposerons, dans un délai raisonnable, un produit de remplacement.

Cette garantie est valable dans le pays où vous avez acheté ce produit. Toute demande au titre de la garantie doit être adressée au magasin où vous avez acheté ce produit.

Cette garantie s'ajoute à vos droits au titre de la loi, sans les affecter.

Si vous avez acheté ce produit en France, en plus de cette garantie commerciale, le vendeur reste tenu de respecter la garantie légale de conformité prévue par les articles L217-4 à L217-14 du Code de la consommation et aux articles qui concernent les vices cachés de la chose vendue dans les conditions prévues aux articles 1641 à 1648 et 2232 du Code civil. Le distributeur auprès duquel vous avez acheté ce produit répond de tout défaut de conformité ou vice caché du produit, conformément aux présentes dispositions.

En vertu de l'article L217-16 du Code de la consommation, lorsque l'acheteur demande au vendeur, pendant la durée de la garantie commerciale qui lui a été consentie lors de l'acquisition ou de la réparation d'un bien meuble, une remise en état couverte par la garantie, toute période d'immobilisation d'au moins sept jours vient s'ajouter à la durée de la garantie qui reste à courir. Cette période court à compter de la demande d'intervention de l'acheteur ou de la mise à disposition pour réparation du bien en cause, si cette mise à disposition est postérieure à la demande d'intervention. Garantie légale de conformité (extrait du Code de la consommation) : Article L217-4 du Code de la consommation - Le vendeur doit livrer un bien conforme au contrat et répond des défauts de conformité existant lors de la livraison. Il répond également des défauts de conformité résultant de l'emballage, des instructions de montage ou de l'installation lorsque celle-ci a été mise à sa charge par le contrat ou a été réalisée sous sa responsabilité. Article L217-5 du Code de la consommation - Le bien est conforme au contrat : 1. S'il est adapté à l'objectif généralement prévu pour des biens similaires et, le cas échéant : s'il correspond à la description donnée par le vendeur et possède les qualités présentées par le vendeur à l'acheteur sous forme d'échantillon ou de modèle ; s'il présente des qualités que l'acheteur peut légitimement attendre au regard des déclarations publiques faites par le vendeur, par

le fabricant ou par son représentant, notamment dans la publicité ou l'étiquetage ; 2. Ou s'il présente les caractéristiques définies d'un commun accord par les parties ou est propre à tout usage spécial recherché par l'acheteur, porté à la connaissance du vendeur et que ce dernier a accepté. Article L217-12 du Code de la consommation - Toute réclamation suite à un défaut de conformité est limitée à deux ans à compter de la livraison du bien. Garantie légale sur les vices cachés (extrait du Code de la consommation) : Article 1641 du Code civil - Le vendeur est tenu de la garantie en cas de défauts cachés de la chose vendue qui la rendent impropre à l'usage auquel on la destine, ou qui diminuent tellement cet usage que l'acheteur ne l'aurait pas acquise, ou n'en aurait donné qu'un moindre prix, s'il les avait connus. Article 1648 du Code civil (alinéa 1) - Toute réclamation résultant de vices cachés doit être faite par l'acheteur dans un délai de deux ans à compter de la découverte du vice.

## IMPORTANT : CONSERVER CES INFORMATIONS POUR CONSULTATION ULTÉRIEURE. À LIRE ATTENTIVEMENT

### PL

#### Bezpieczeństwo

- Ważne informacje. Dokładnie przeczytać.
- Niniejszą instrukcję należy zachować do wglądu w przyszłości.
- Jeśli brakuje jakichkolwiek części lub są one uszkodzone, należy skontaktować się z działem obsługi klienta. Dane dotyczące sprzedawcy można znaleźć w sekcji „Adresy” w niniejszej instrukcji.
- Nie należy się spieszyć – przed rozpoczęciem montażu należy zapoznać się z instrukcjami i kolejnością poszczególnych czynności.
- Mocowania należy umieścić w miseczce lub pozostawić je w worku, aby się nie zgubiły.
- Należy upewnić się, że nie brakuje żadnych elementów z listy. Sprawdzić, czy w opakowaniach nie znajdują się niewidoczne części; nie należy wyrzucać opakowań, dopóki wszystkie części nie zostaną znalezione.
- Przed rozpoczęciem pracy należy upewnić się, że wszystkie narzędzia są pod ręką, a miejsce montażu jest czyste, suche i wystarczająco duże.
- Montaż należy wykonywać zgodnie z krokami pokazanymi na poniższych rysunkach. Należy montować jeden element na raz, a mocowania przechowywać razem, aby się nie zgubiły.
- Najcięższe elementy należy umieszczać w najniższych szufladach.
- Nieprzestrzeganie niniejszych instrukcji może skutkować obrażeniami ciała, uszkodzeniem produktu lub zniszczeniem mienia.
- Wyłącznie do użytku w gospodarstwie domowym.



**UWAGA:** Nie dokręcać za mocno elementów mocujących, ponieważ może to skutkować uszkodzeniem produktu.

- W przypadku jakichkolwiek wątpliwości dotyczących montażu produktu należy skontaktować się z wykwalifikowanym technikiem.
- Niektóre części mogą stanowić zagrożenie dla małych dzieci.
- Należy trzymać wszystkie części w niedostępnym miejscu i nie pozostawiać dzieci bez nadzoru w miejscu montażu.



**OSTRZEŻENIE:** Montażu powinna dokonać wyłącznie kompetentna osoba. W przypadku nieprawidłowego montażu produkt może stanowić niebezpieczeństwo, spowodować obrażenia lub uszkodzenia mienia.

- Należy uniemożliwić dzieciom wspinanie się lub wieszanie na szufladach, drzwiczkach i półkach.



**UWAGA:** Przed użyciem należy upewnić się, że produkt jest solidnie zamocowany.



**OSTRZEŻENIE:** Aby zapobiec ryzyku przewrócenia się produktu, należy stosować odpowiednie elementy mocujące.

- Okresowo sprawdzać integralność konstrukcji; w przypadku jakichkolwiek wątpliwości dotyczących przydatności produktu do pracy zgodnie z przeznaczeniem nie należy go użytkować.
- Nie pozwalać dzieciom bawić się produktem.



**OSTRZEŻENIE!** Maksymalne obciążenie szuflady = 8 kg

## Gwarancja

Przykładamy szczególną wagę do tego, aby wybierać materiały wysokiej jakości i stosować techniki produkcyjne, które umożliwiają tworzenie wytrzymałych, a zarazem atrakcyjnych produktów. Szuflada kuchenna jest objęta gwarancją producenta przez okres 25 lat od daty zakupu (zakup w sklepie) lub dostawy (zakup przez Internet) w przypadku normalnego (nieprofesjonalnego lub niekomercyjnego) użytku domowego.

Aby dokonać zgłoszenia reklamacyjnego, należy przedstawić dowód zakupu (np. paragon, fakturę lub inny dowód na mocy obowiązujących przepisów prawa). Dowód zakupu należy przechowywać w bezpiecznym miejscu. Gwarancja obejmuje produkty nowe; nie obejmuje produktów używanych lub z ekspozycji. Produkt zamienny objęty niniejszą gwarancją będzie nią objęty aż do wygaśnięcia okresu obowiązywania gwarancji oryginalnego produktu, chyba że określono inaczej w obowiązujących przepisach prawa.

Niniejsza gwarancja obejmuje wady i uszkodzenia produktu, pod warunkiem że produkt był używany zgodnie z przeznaczeniem oraz zamontowany, czyszczony i konserwowany zgodnie z informacjami zawartymi powyżej oraz w instrukcji obsługi, a także ze standardowymi praktykami (jeśli te praktyki nie są sprzeczne z instrukcją użytkownika).

Niniejsza gwarancja nie obejmuje wad ani uszkodzeń wynikających z normalnego zużycia lub uszkodzeń będących skutkiem niewłaściwego używania, montażu lub złożenia, a także zaniedbania, wypadku i modyfikacji produktu. Gwarancja nie obejmuje w żadnym wypadku dodatkowych kosztów (transportu, przenoszenia, montażu i demontażu, robocizny itd.) ani strat bezpośrednich lub pośrednich, chyba że określono inaczej w obowiązujących przepisach prawa.

W razie stwierdzenia uszkodzenia produktu zobowiązujemy się wymienić go w rozsądnym czasie.

Prawa wynikające z tej gwarancji obowiązują w kraju, w którym zakupiono produkt. Zapytania dotyczące gwarancji powinno się kierować do sklepu, w którym zakupiono produkt.

Niniejsza gwarancja jest dokumentem dodatkowym, który nie ma wpływu na ustawowe prawa konsumenta.

Jeśli produkt zakupiono w Polsce, niniejsza gwarancja nie wyklucza, nie ogranicza ani nie zawiesza uprawnień wynikających z przepisów prawa dotyczących gwarancji na wady zakupionego towaru.

## WAŻNE: NALEŻY ZACHOWAĆ TE INFORMACJE W CELU WYKORZYSTANIA W PRZYSZŁOŚCI. DOKŁADNIE PRZECZYTAĆ

### RO

#### Siguranță

- Informații importante. Citiți cu atenție.
- Păstrați aceste instrucțiuni pentru consultare viitoare.
- Dacă lipsește vreo componentă sau este deteriorată, contactați serviciul de asistență clienți. Detaliile privind distribuitorul pot fi găsite în secțiunea „Adrese” din acest manual.
- Nu vă grăbiți, citiți mai întâi instrucțiunile pentru a vă familiariza cu ordinea de asamblare înainte de a începe.
- Puneți elementele de fixare într-un bol sau păstrați-le în pungă pentru a nu se pierde.
- Asigurați-vă că aveți toate piesele enumerate din pachet. Verificați toate ambalajele, deoarece componentele pot fi ascunse; nu aruncați ambalajele până când nu ați găsit toate piesele.
- Când sunteți gata să începeți, asigurați-vă că aveți uneltele potrivite la îndemână, suficient spațiu și o zonă uscată și curată pentru asamblare.
- Asamblarea trebuie efectuată în ordinea indicată în următoarele scheme, construind câte o unitate pe rând și păstrând elementele de fixare laolaltă, pentru a evita pierderea lor.
- Așezați articolele mai grele în sertarele de jos.
- Nerespectarea acestor instrucțiuni poate duce la vătămări corporale, la deteriorarea produsului și a bunurilor dumneavoastră.

- Numai pentru uz casnic.



**ATENȚIE:** Nu strângeți excesiv elementele de fixare, deoarece acest lucru poate deteriora produsul.

- Dacă aveți îndoieli cu privire la instalarea produsului, consultați o persoană cu competențe tehnice.
- Unele piese ar putea fi periculoase pentru copiii mici.
- Nu lăsați nicio piesă la îndemâna copiilor și nu lăsați copiii nesupravegheați în zona de asamblare.



**AVERTISMENT:** Instalarea trebuie efectuată numai de o persoană competentă. Acest produs ar putea fi periculos, ar putea provoca vătămări sau daune materiale dacă nu este instalat corect.

- Nu lăsați copiii să se cațere sau să se agațe de sertare, uși sau rafturi.



**ATENȚIE:** Înainte de a instala produsul, asigurați-vă întotdeauna că acesta este bine fixat.



**AVERTISMENT:** Pentru a preveni riscul de răsturnare, acest produs trebuie utilizat împreună cu dispozitive de fixare adecvate.

- Trebuie efectuate verificări structurale periodice pentru acest produs; nu utilizați dacă aveți îndoieli cu privire la modul în care trebuie utilizat.
- Nu lăsați copiii să se joace cu acest produs.



**AVERTISMENT!** Sarcină maximă per sertar = 8 kg

## Garanție

Avem o grijă deosebită să selectăm materiale de înaltă calitate și să utilizăm tehnici de fabricare care ne permit să creăm produse care încorporează designul și durabilitatea. Sertarul pentru bucătărie are o garanție a producătorului de 25 ani pentru defectele de fabricație, de la data cumpărării (dacă este achiziționat din magazin) sau de la data livrării (dacă este achiziționat online), cu nici un cost suplimentar pentru utilizarea casnică normală (neprofesională sau comercială).

Pentru a efectua o solicitare în temeiul acestei garanții, trebuie să prezentați dovada achiziției (cum ar fi, chitanța de vânzare/bonul fiscal, factura de achiziție sau alte dovezi admisibile conform legii aplicabile); vă rugăm să păstrați dovada achiziției într-un loc sigur. Pentru ca această garanție să se aplice, produsul achiziționat trebuie să fie nou, garanția neaplicându-se pentru produse la mâna a doua sau produse de prezentare. Cu excepția cazului în care legislația aplicabilă prevede altfel, orice produs înlocuit livrat în baza prezentei garanții va beneficia de garanție doar până la expirarea perioadei inițiale de garanție.

Prezenta garanție acoperă defectiunile produsului și erorile de funcționare, cu condiția ca produsul să fi fost utilizat în scopul prevăzut și să fi fost instalat, curățat, îngrijit și întreținut în conformitate cu informațiile conținute în termenii și condițiile prezente, manualul de utilizare și practicile standard, cu condiția ca practicile standard să nu fie în contradicție cu manualul de utilizare.

Această garanție nu acoperă defectele și deteriorările provocate de uzura normală sau daunele care pot fi rezultatul utilizării necorespunzătoare, instalării sau asamblării defectuoase, neglijenței, accidentelor, utilizării greșite sau modificărilor aduse produsului. Cu excepția cazului în care legislația aplicabilă prevede altfel, prezenta garanție nu va acoperi, în niciun caz, costurile suplimentare (de expediere, deplasare, dezinstalare și reinstalare, manoperă etc.) sau daunele directe și indirecte.

Dacă produsul este defect, îl vom înlocui, într-un interval de timp rezonabil.

Drepturile acoperite de această garanție sunt aplicabile în țara în care ați achiziționat produsul. Întrebările legate de garanție trebuie adresate magazinului de la care ați achiziționat produsul.

Garanția este suplimentară drepturilor dvs. legale și nu le afectează.

## IMPORTANT: PĂSTRAȚI ACESTE INFORMAȚII PENTRU CONSULTARE ULTERIOARĂ. CITIȚI CU ATENȚIE

# 01



03. x1



04. x1



10. x1

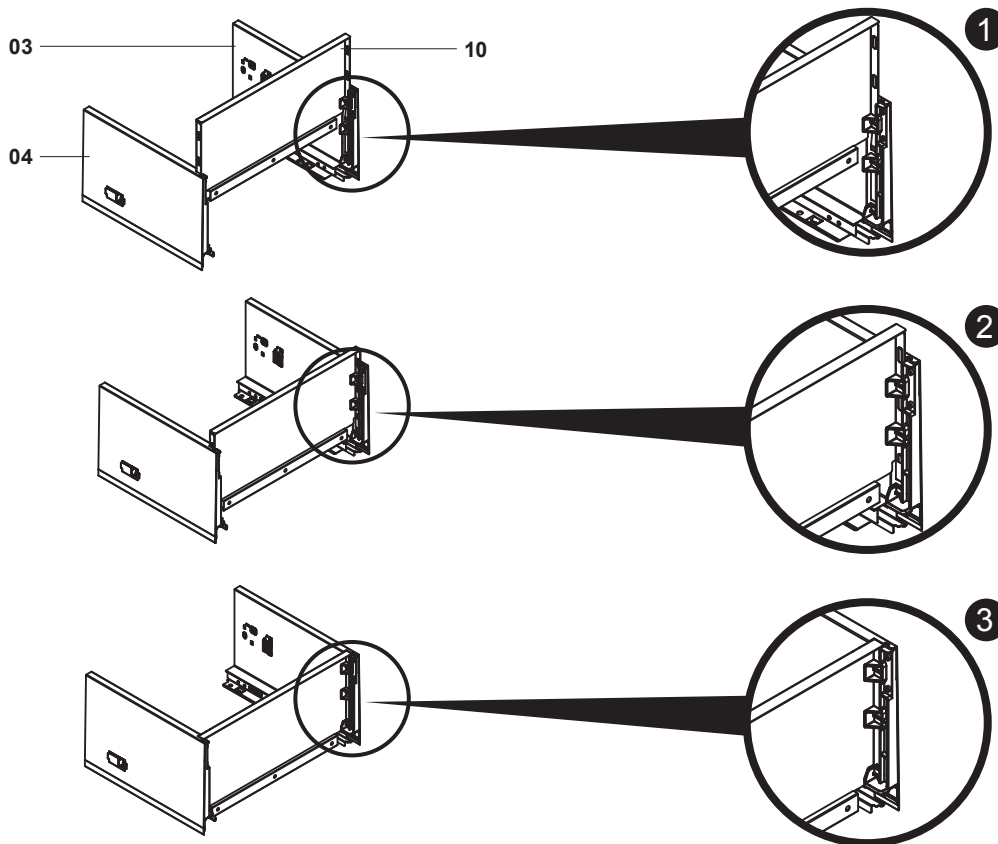

# 02

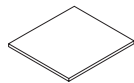

11. x1

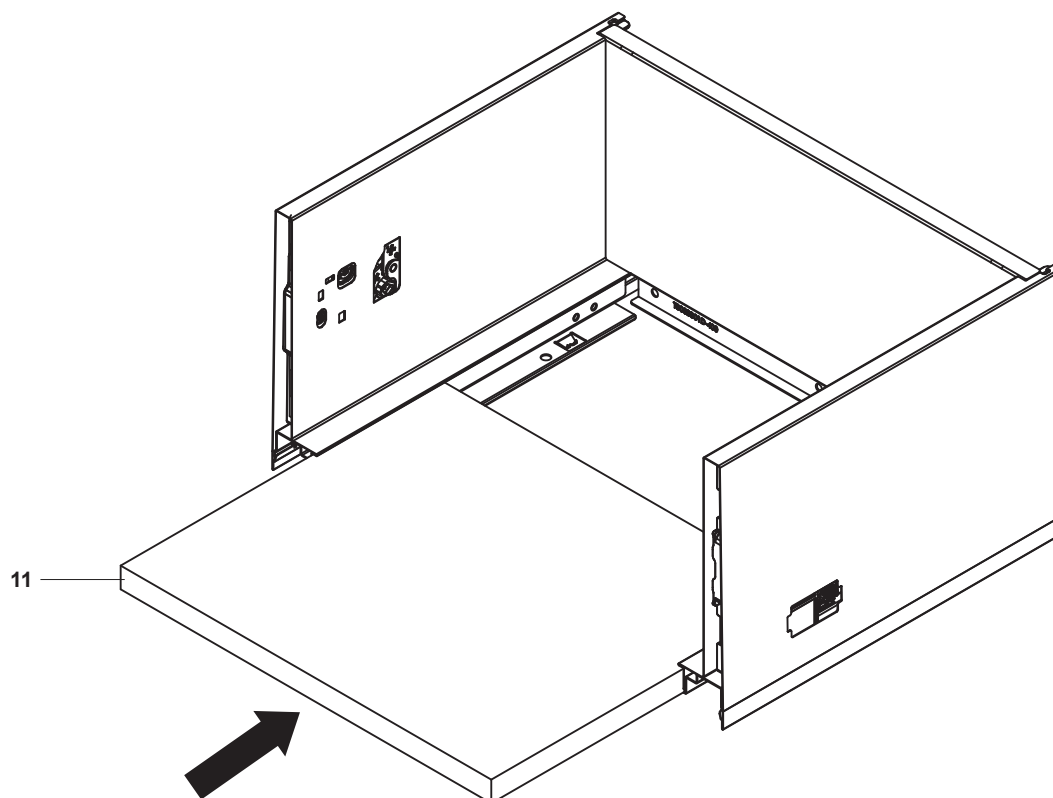

# 03



09. x4

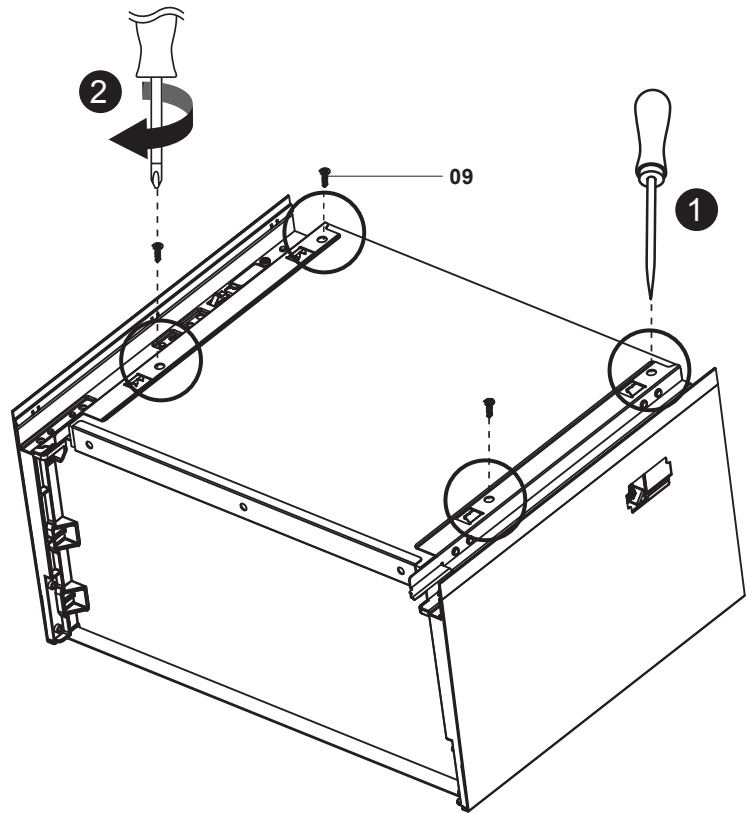
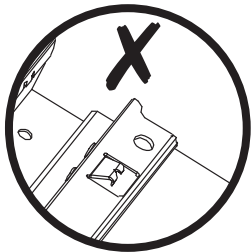
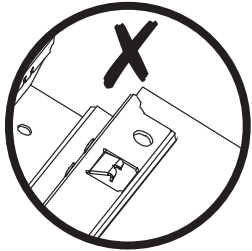
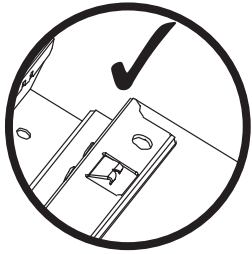

# 04



09. x3/4

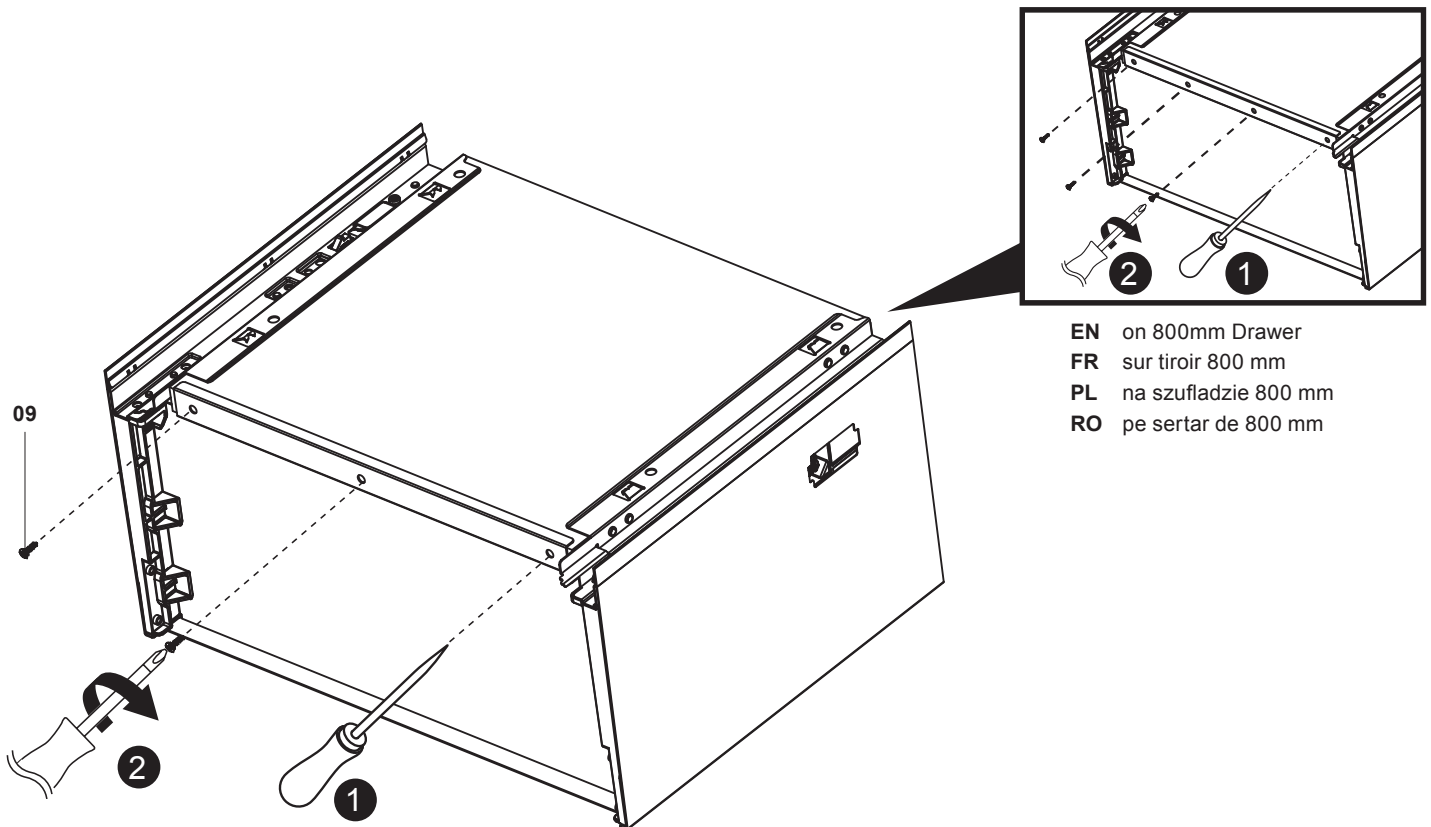

- EN on 800mm Drawer
- FR sur tiroir 800 mm
- PL na szufladzie 800 mm
- RO pe sertar de 800 mm

# 05



05. x2



06. x8

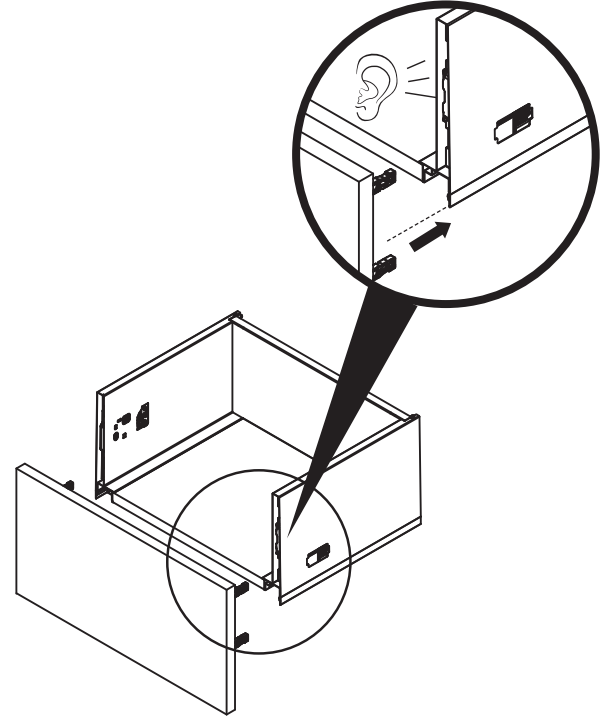
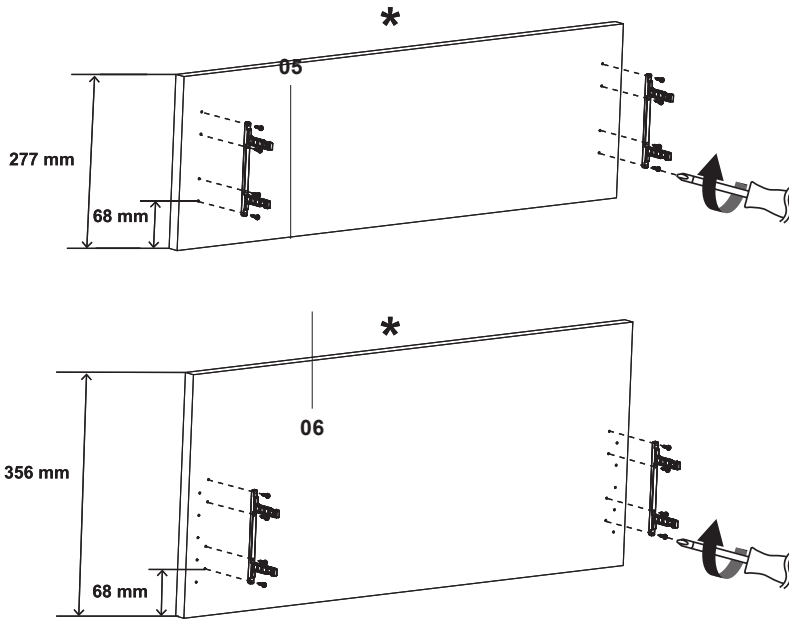

- \* EN Front sold separately
- FR Façade vendue séparément
- PL Front sprzedawany oddzielnie
- RO Fața sertarului se comercializează separat

# 06

## ? → 07

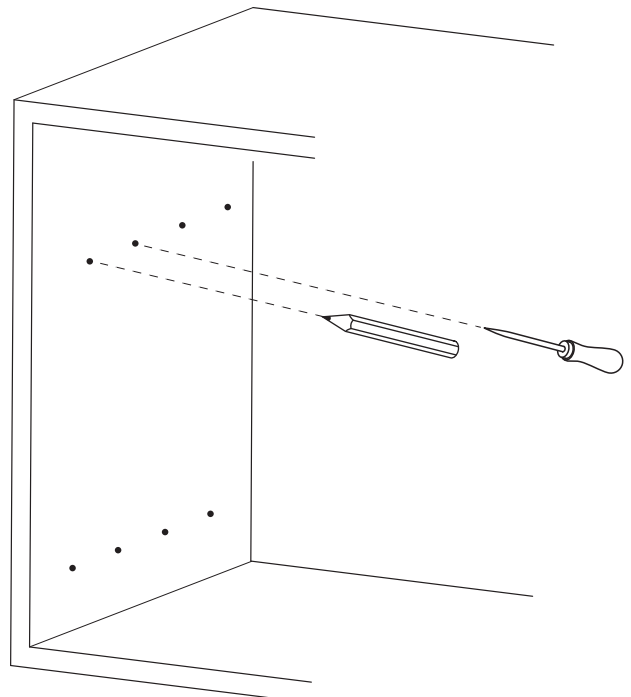
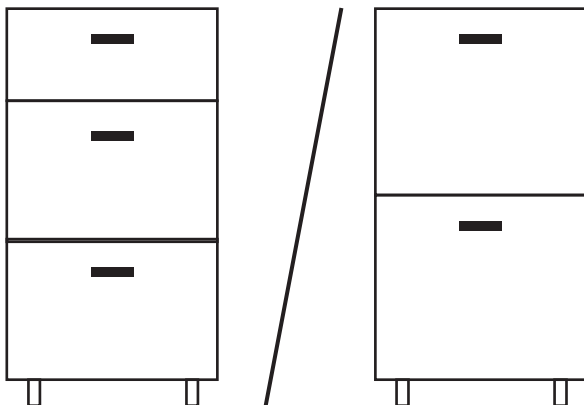



# 7A

EN Standard wall cabinet and slimline drawers, can be made into the following configuration options:

FR Un meuble haut standard et des tiroirs faible profondeur peuvent être montés selon les options de configuration suivantes :

PL Dostępne są następujące opcje konfiguracji standardowej szafki wiszącej i korpusów szuflad krótkich z cichym domykiem:

RO Un corp suspendat standard cu sertare poate fi realizat în următoarele opțiuni de configurare:

# 1

EN Standard Drawer + 156mm drawer front

FR Tiroir standard + façade de tiroir 156mm

PL Korpus szuflady + front szuflady 156 mm

RO Sertar standard + front sertar de 156 mm

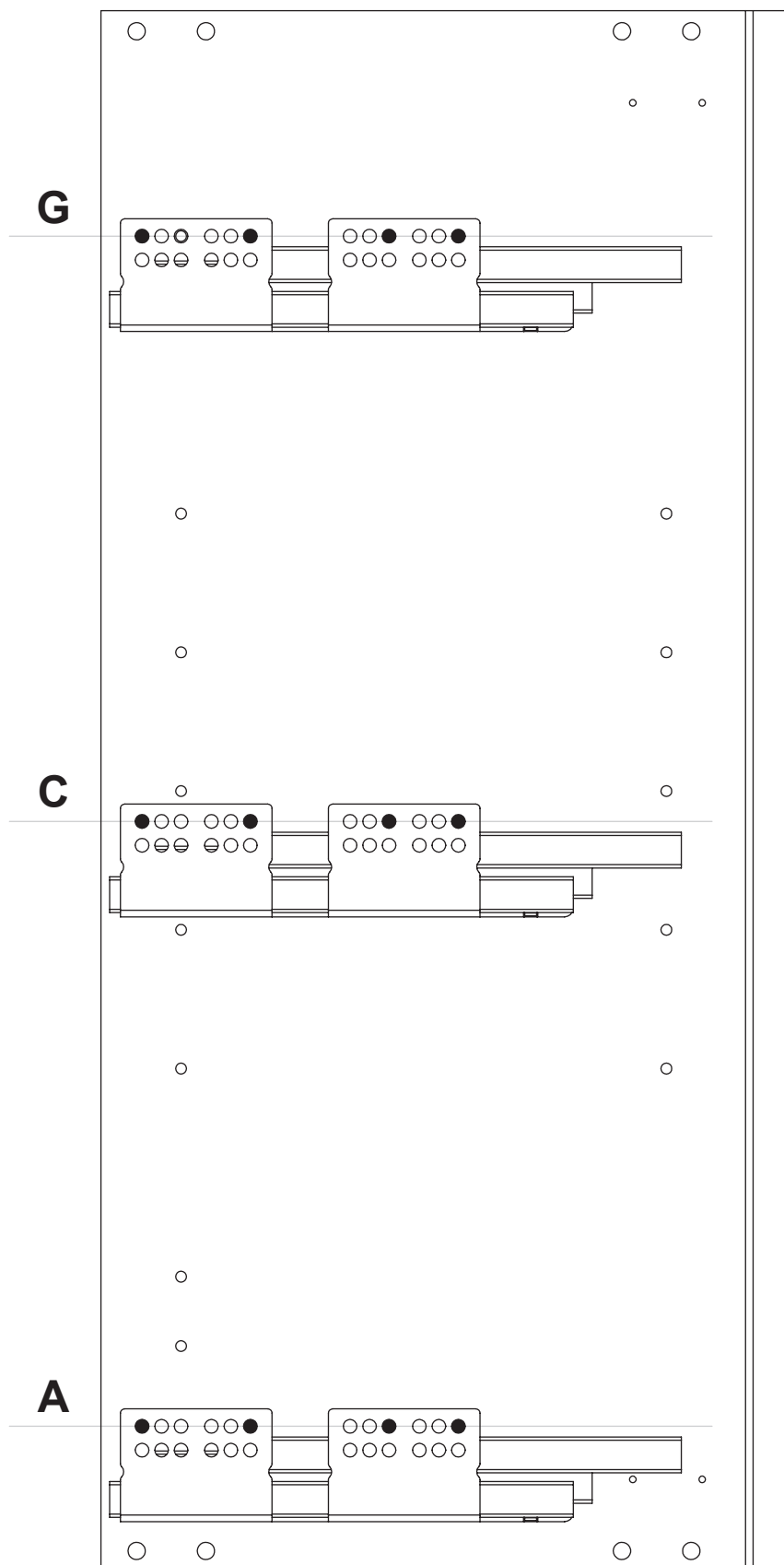

EN Deep Drawer + 277mm drawer front

FR Tiroir profond + façade de tiroir 277mm

PL Korpus szuflady głębokiej + front szuflady 277 mm

RO Sertar adânc + front sertar de 277 mm

EN Deep Drawer + 277mm drawer front

FR Tiroir profond + façade de tiroir 277mm

PL Korpus szuflady głębokiej + front szuflady 277 mm

RO Sertar adânc + front sertar de 277 mm

# 7A

**EN** Standard wall cabinet and slimline drawers, can be made into the following configuration options:

**FR** Un meuble haut standard et des tiroirs faible profondeur peuvent être montés selon les options de configuration suivantes :

**PL** Dostępne są następujące opcje konfiguracji standardowej szafki wiszącej i korpusów szuflad krótkich z cichym domykiem:

**RO** Un corp suspendat standard cu sertare poate fi realizat în următoarele opțiuni de configurare:

## 2

**EN** Deep Drawer + 356mm drawer front

**FR** Tiroir profond + façade de tiroir 356mm

**PL** Korpus szuflady głębokiej + front szuflady 356 mm

**RO** Sertar adânc + front sertar de 356 mm

**D**

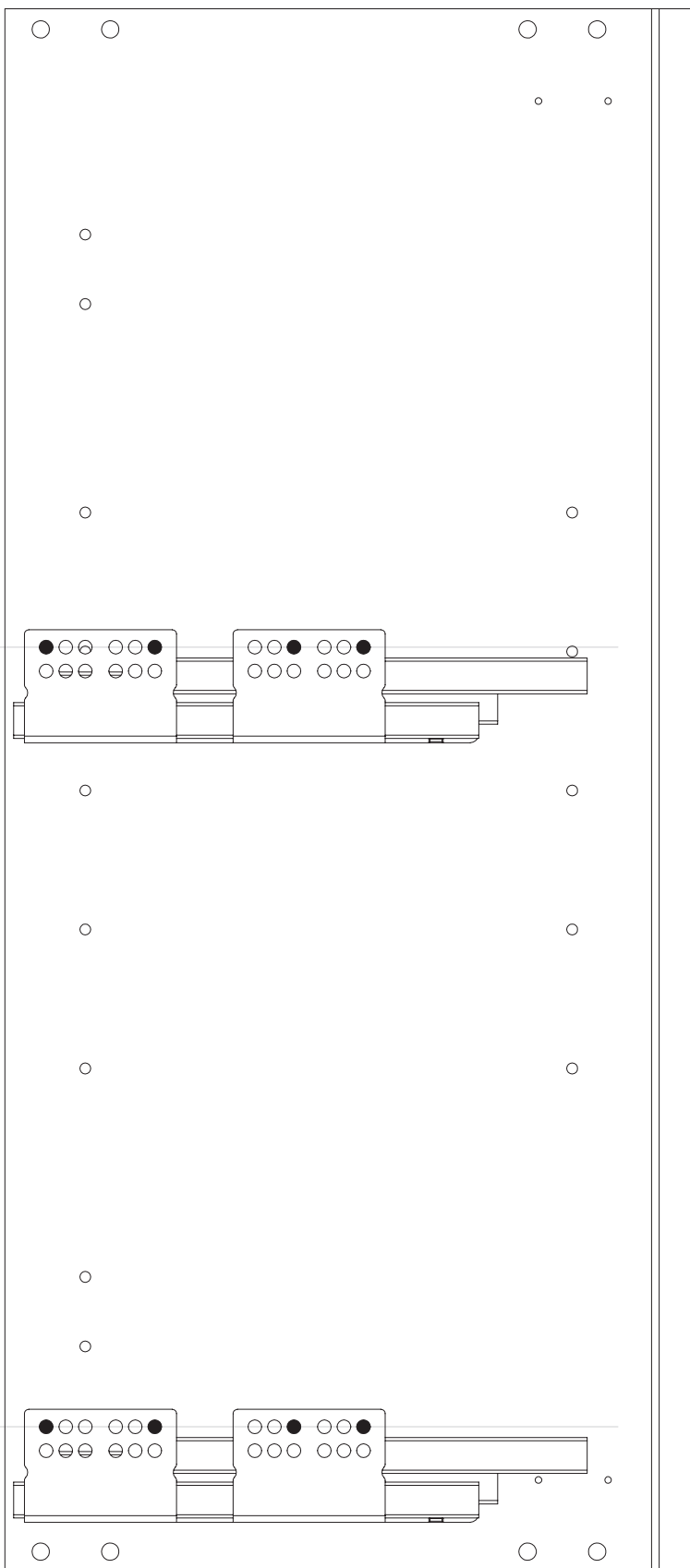

**EN** Deep Drawer + 356mm drawer front

**FR** Tiroir profond + façade de tiroir 356mm

**PL** Korpus szuflady głębokiej + front szuflady 356 mm

**RO** Sertar adânc + front sertar de 356 mm

**A**

# 7B

- EN** Drawer Runner positions (A, B, C, D, F, G) - Measure, mark and drill pilot holes for the drawer runners.
- FR** Positions des glissières de tiroir sur le panneau gauche (A, B, C, D, F, G) - mesurer, marquer et percer des avant-trous pour les glissières de tiroir.
- PL** Pozycje prowadnic szuflady (A, B, C, D, F, G) — odmierz miejsca, w których mają się znaleźć otwory na prowadnice, oznacz je i wywierć.
- RO** Poziție glisieră sertar (A, B, C, D, F, G) - măsurăți, marcați și realizați găuri pilot pentru glisiera sertarului.

# 1

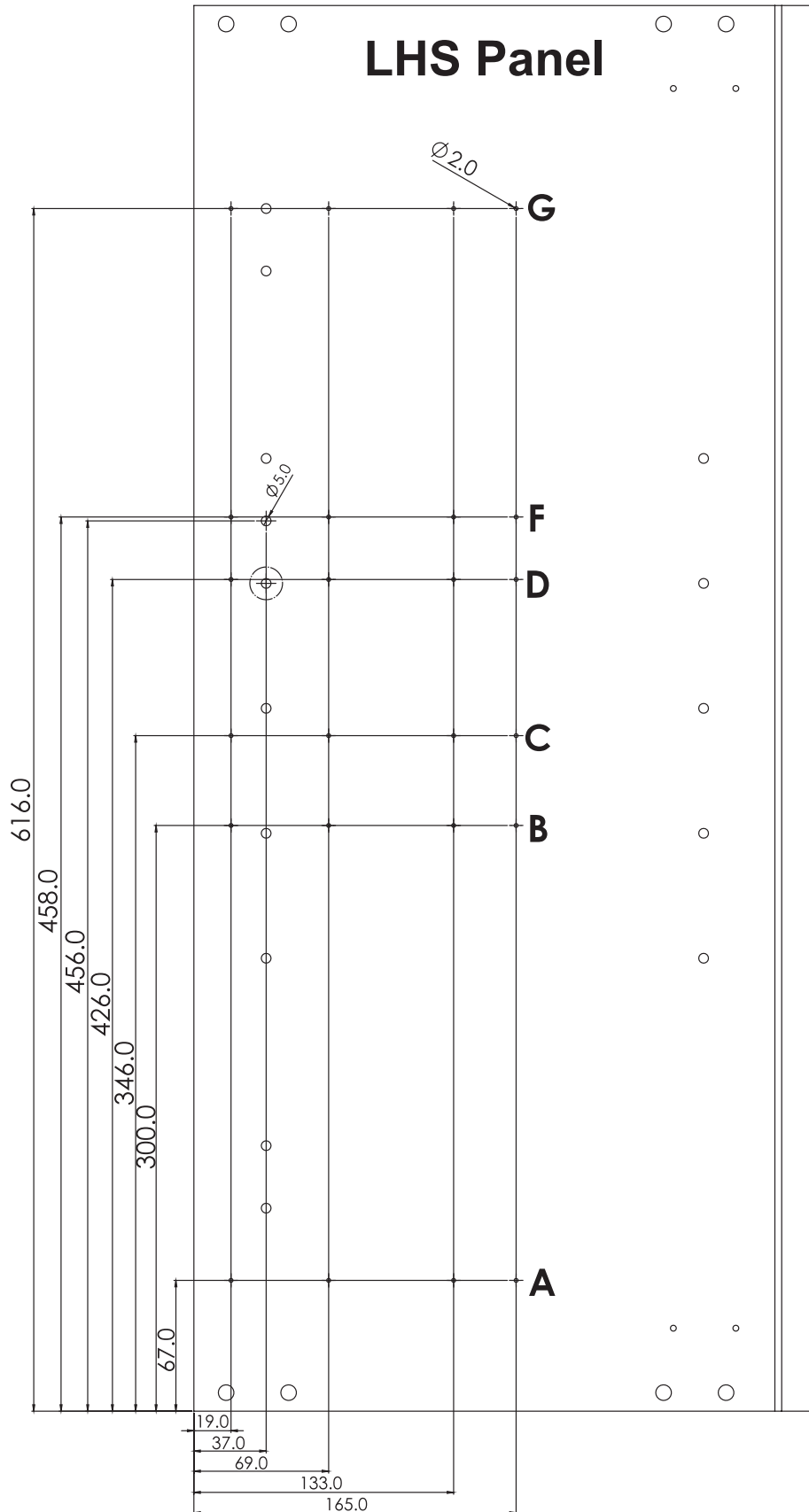

# 7B

- EN Drawer Runner positions (A, B, C, D, F, G) - Measure, mark and drill pilot holes for the drawer runners.
- FR Positions des glissières de tiroir sur le panneau droit (A, B, C, D, F, G) - mesurer, marquer et percer des avant-trous pour les glissières de tiroir.
- PL Pozycje prowadnic szuflady (A, B, C, D, F, G) — odmierz miejsca, w których mają się znaleźć otwory na prowadnice, oznacz je i wywierć.
- RO Poziție glisieră sertar (A, B, C, D, F, G) - măsurăți, marcați și realizați găuri pilot pentru glisiera sertarului.

# 2

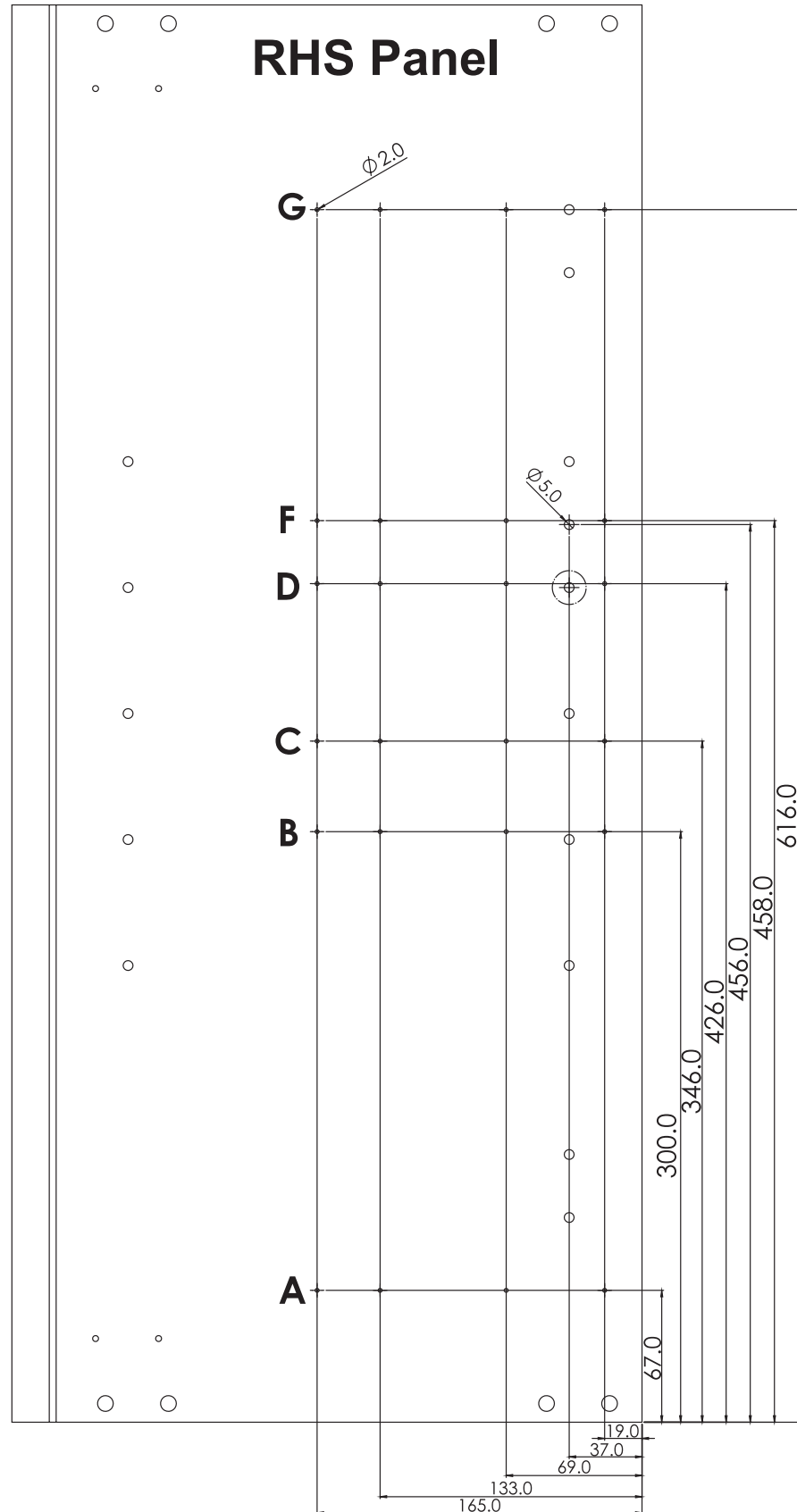

# 08

D. x16

W. x4

X. x4

EN Sold separately  
FR Vendu séparément  
PL Sprzedawane oddzielnie  
RO Comercializat separat

EN Using as a base cabinet  
FR Utilisation comme caisson bas  
PL Produkt jako szafka dolna  
RO Utilizare ca dulap de bază

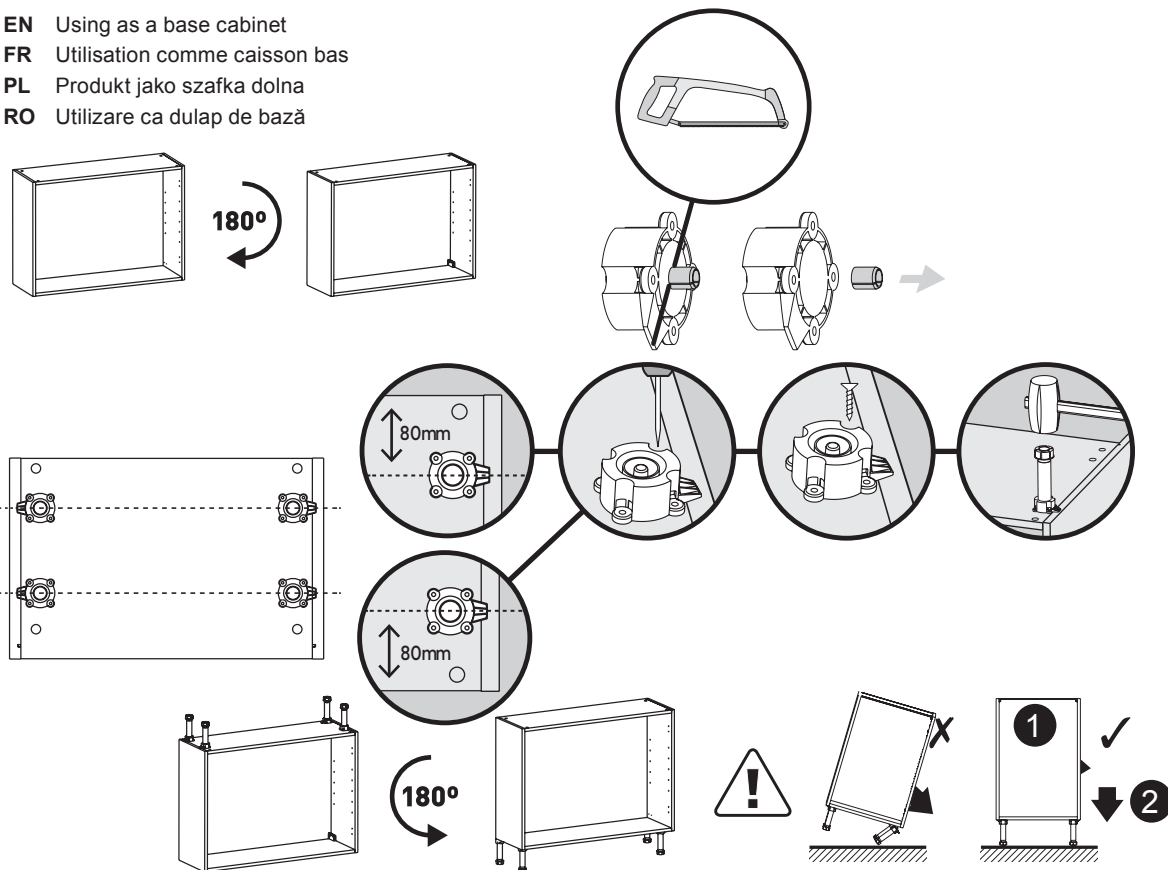

# 09

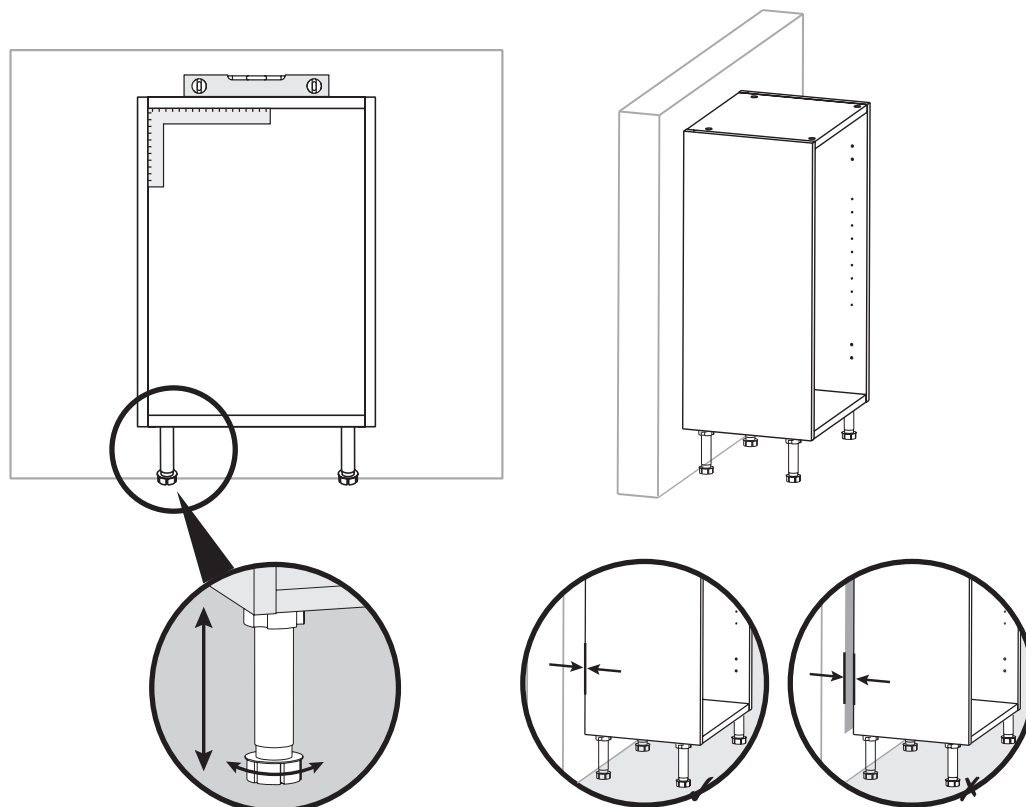

# 10

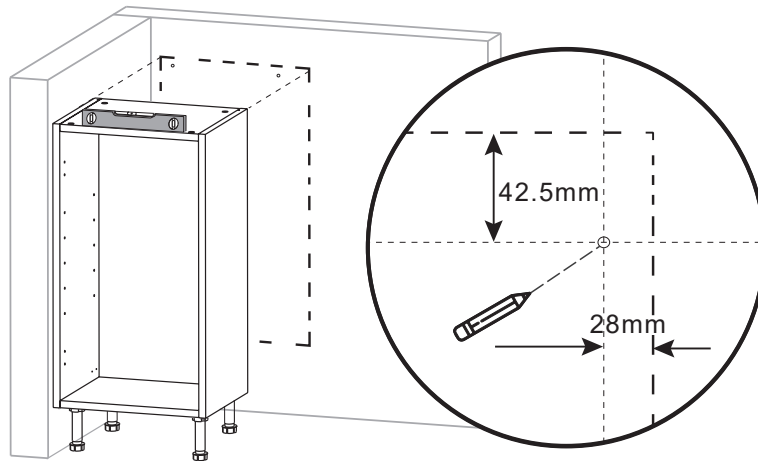

EN Not supplied  
 FR Non fourni  
 PL Brak w zestawie  
 RO Nefurnizate

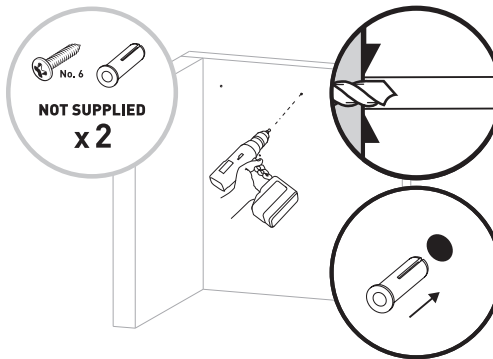

# 11



09. x4



12. x2

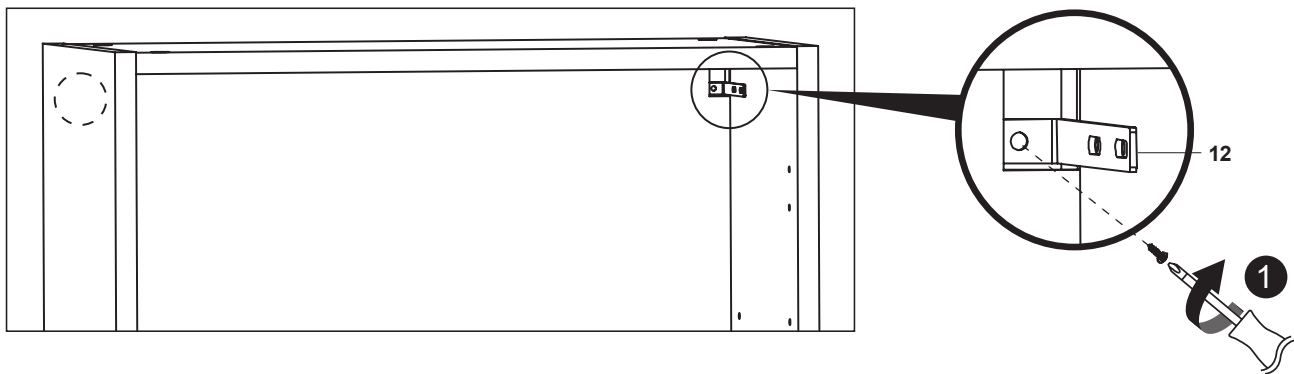

EN Wall fixing screw - Not supplied  
 FR Vis de fixation murale - non fournie  
 PL Wkręt do montażu ściennego — brak w zestawie  
 RO Elemente de fixare pe perete - Nefurnizate

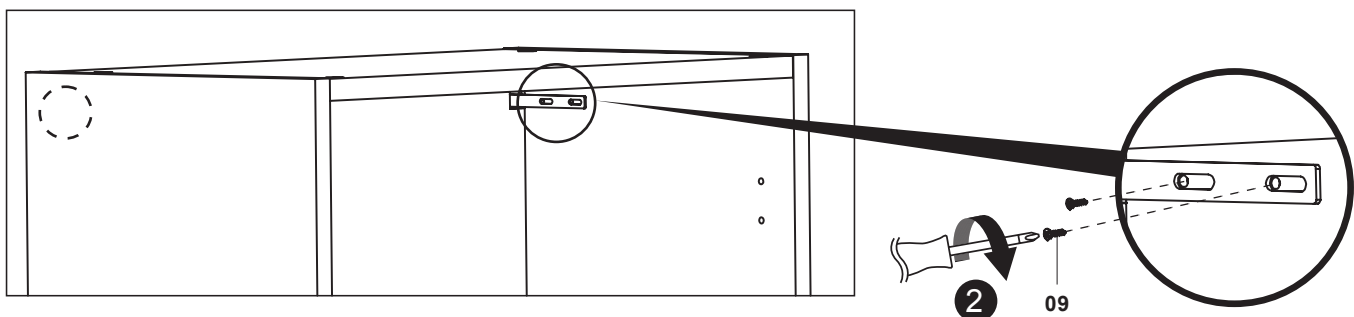

# 12

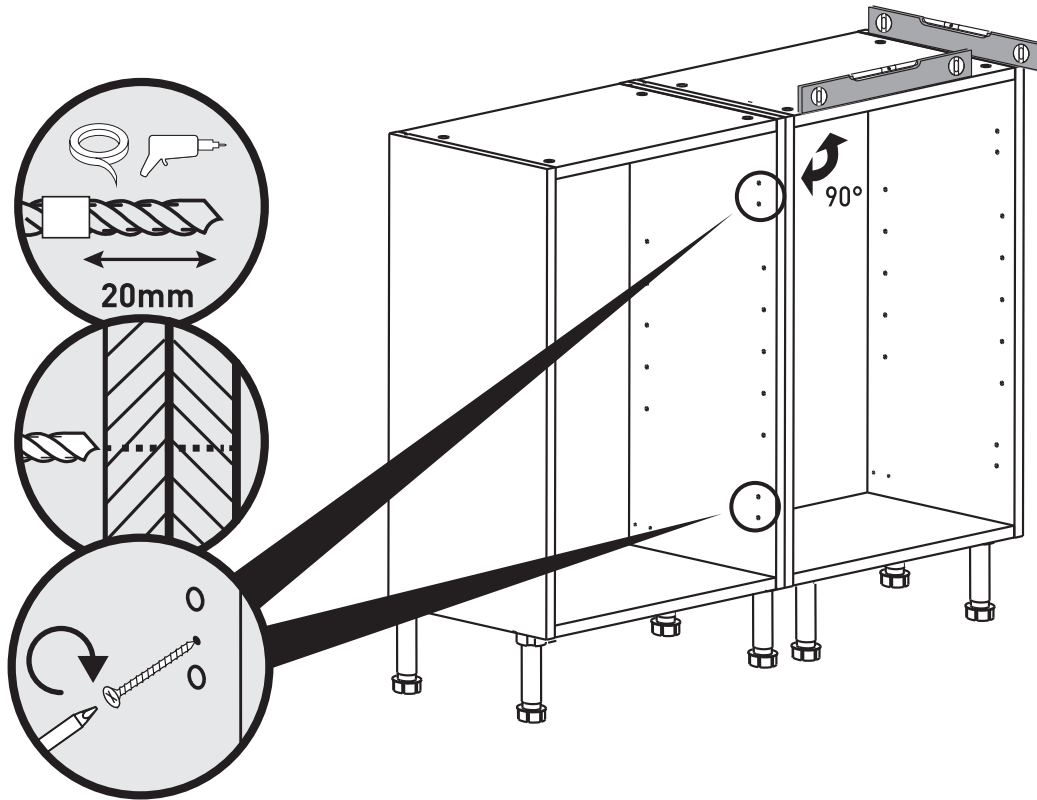

# 13

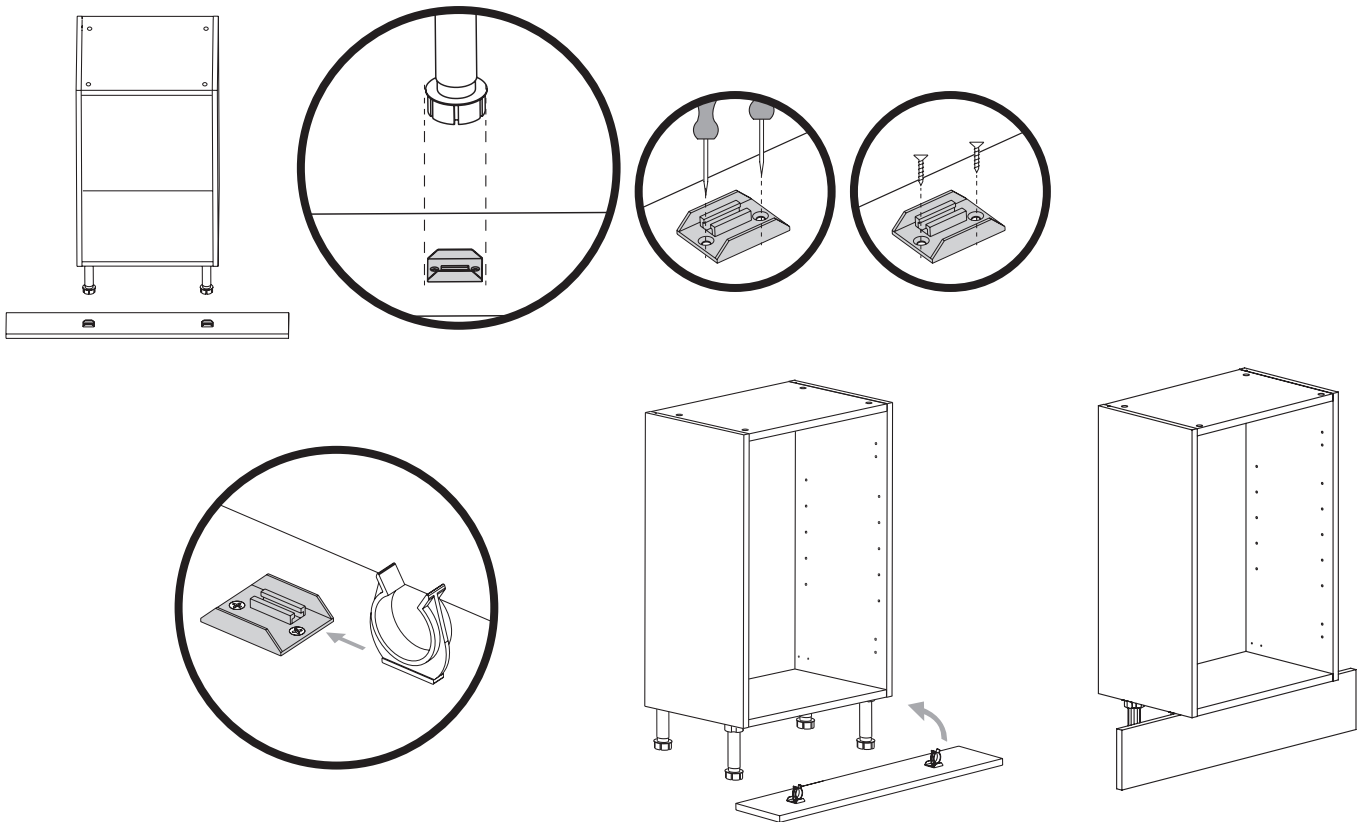

# 14

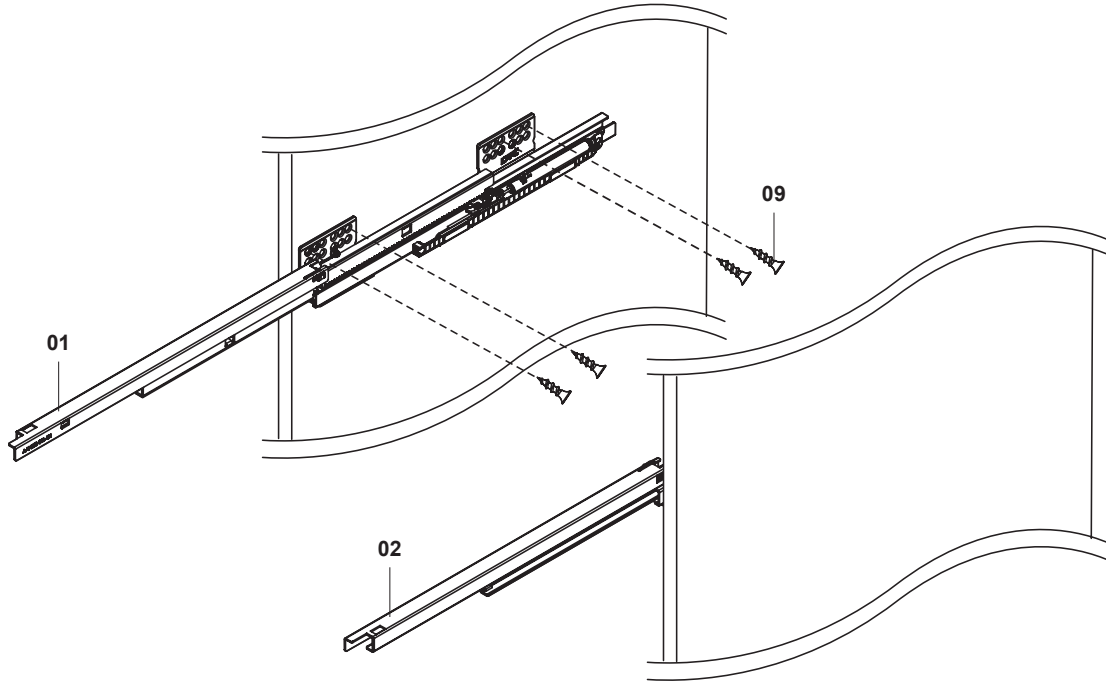
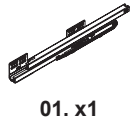

# 15

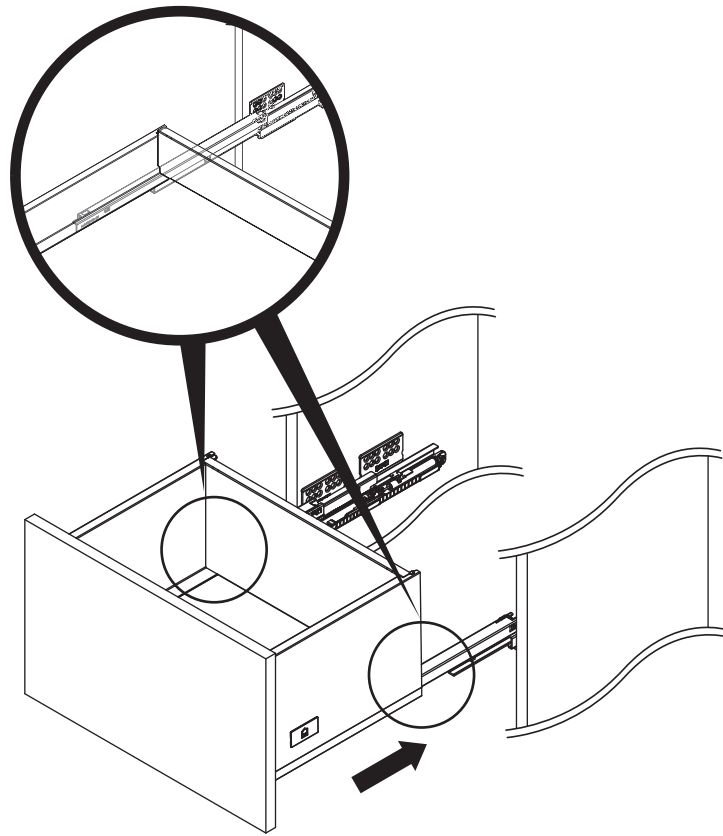

16



# 16

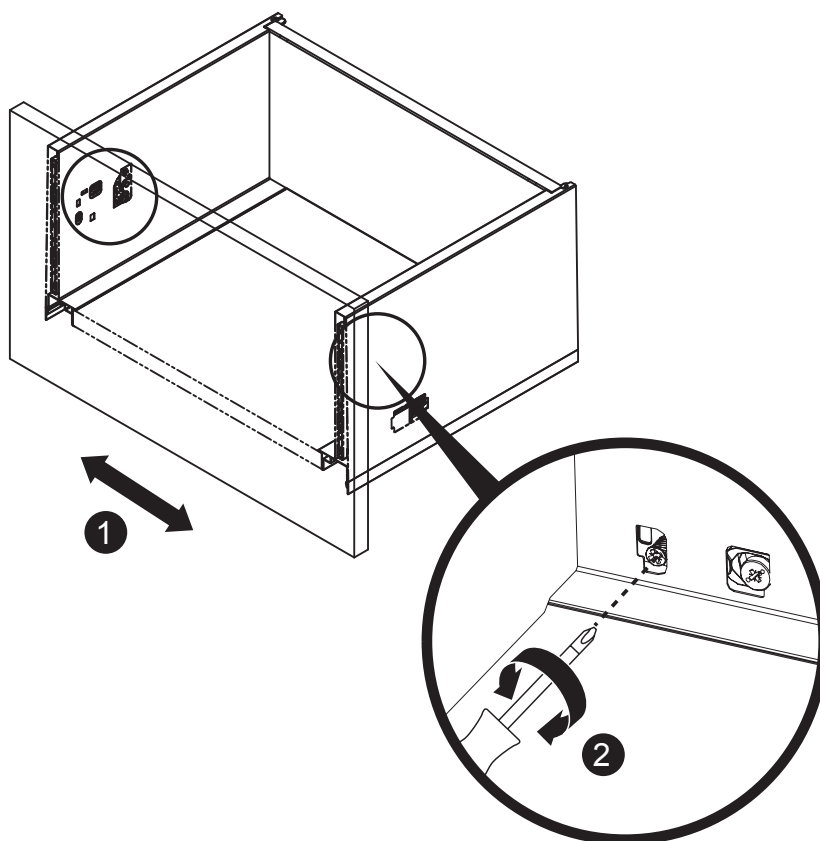

# 17

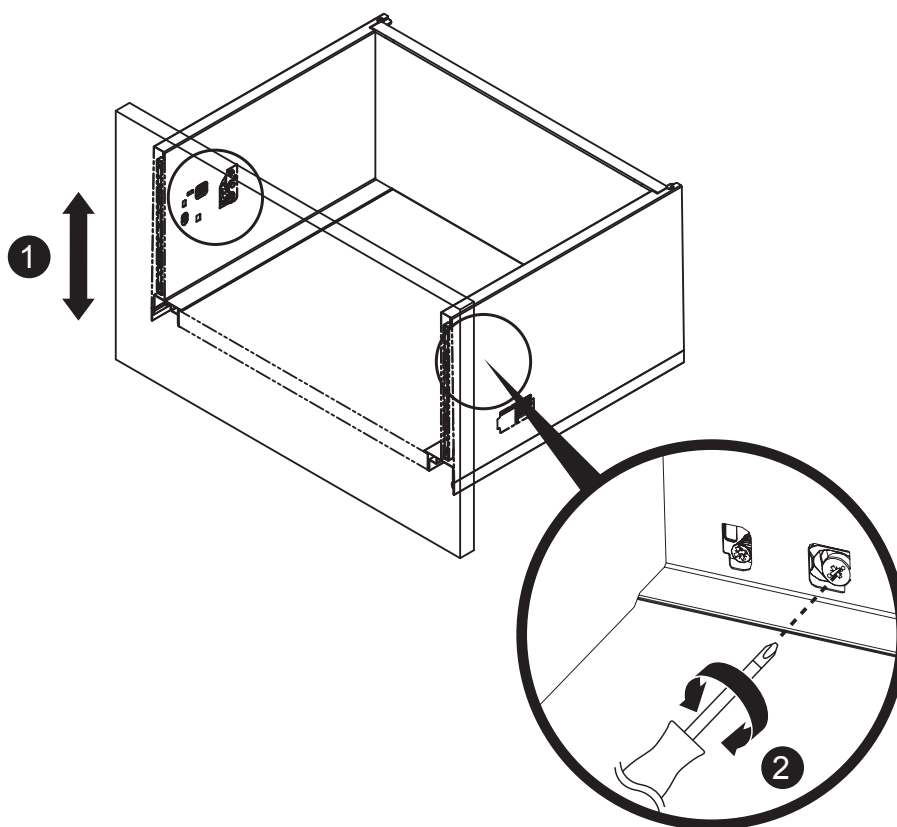

# 18

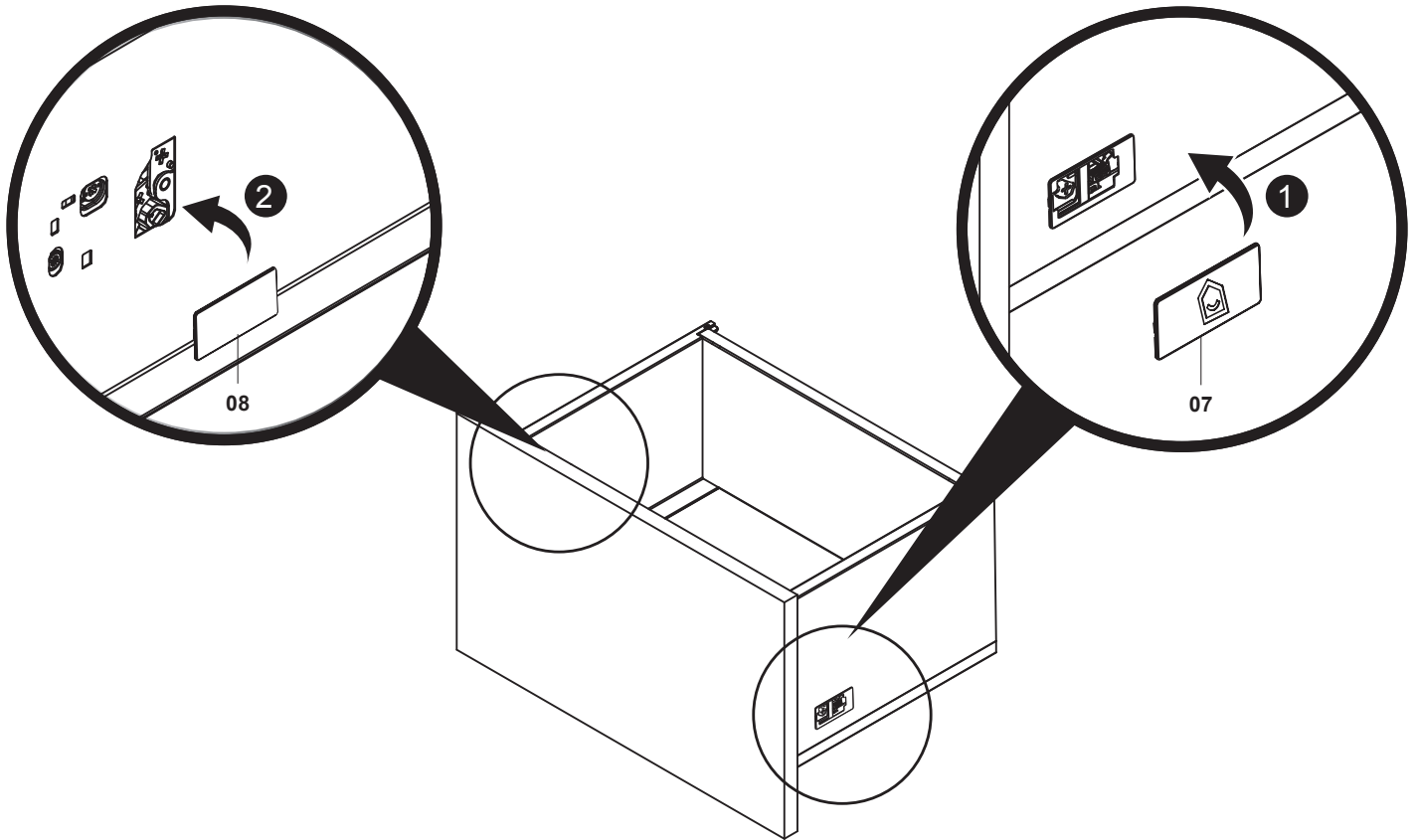
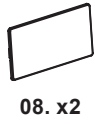

# 19

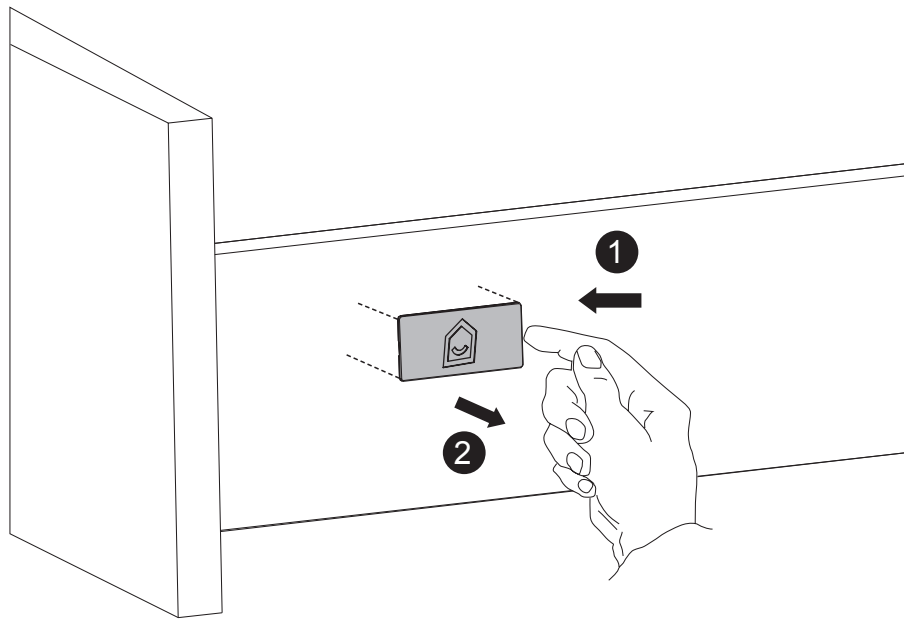

# 20

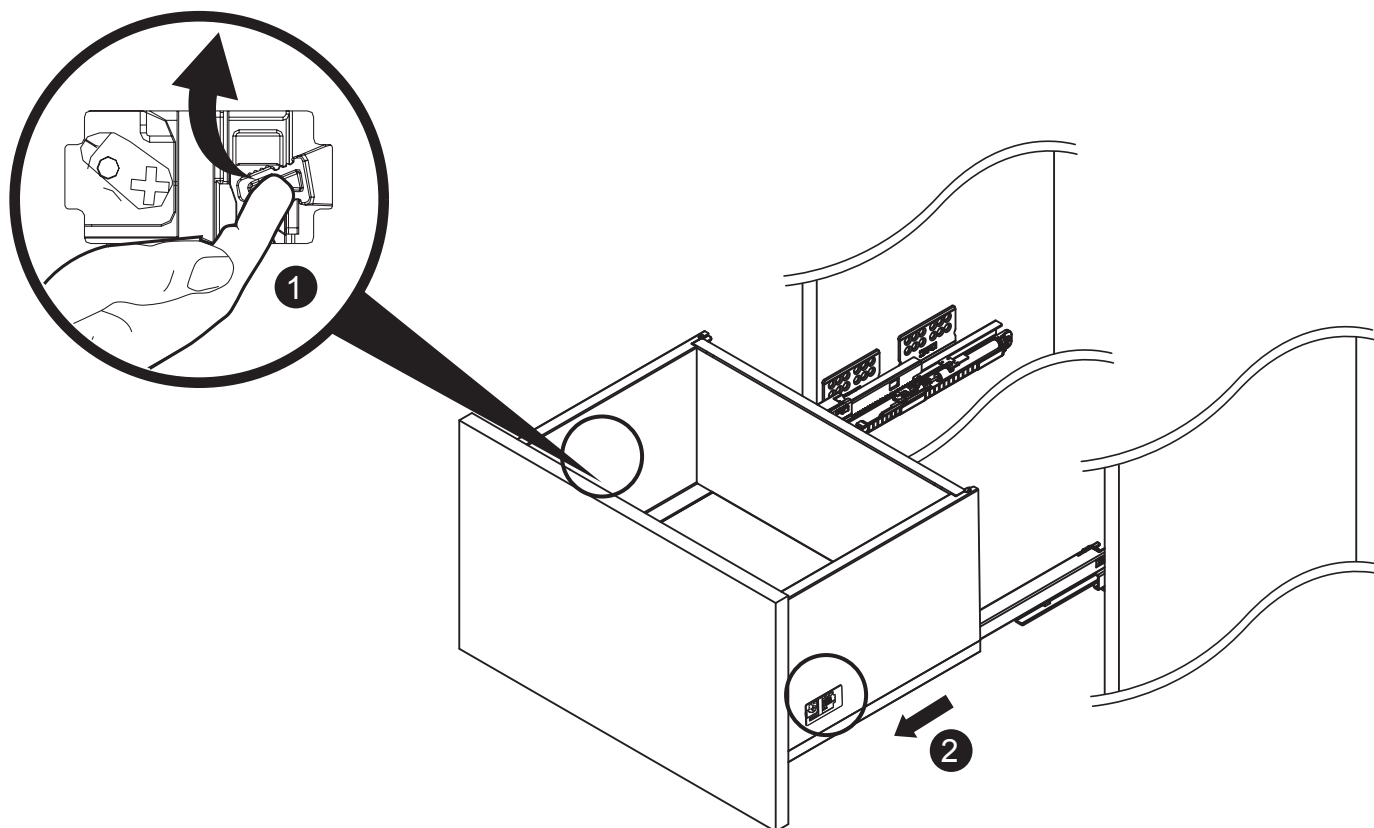

# 21

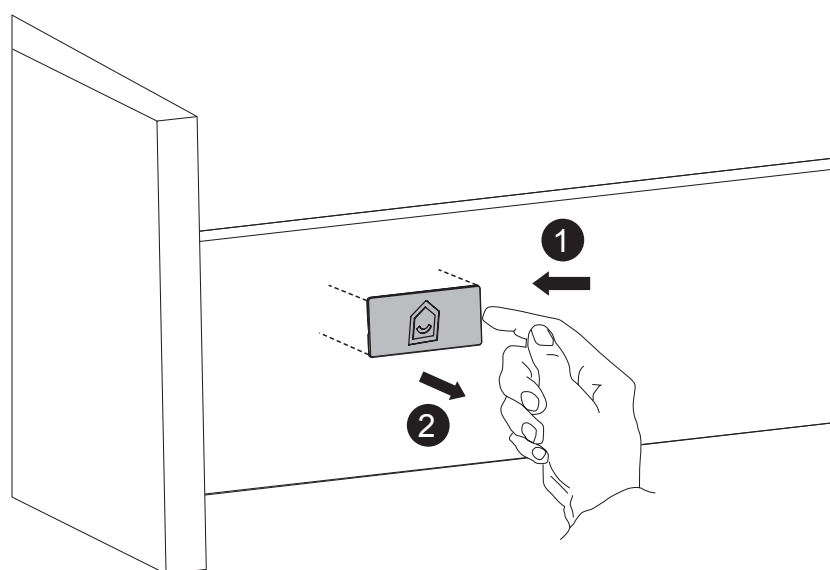

# 22

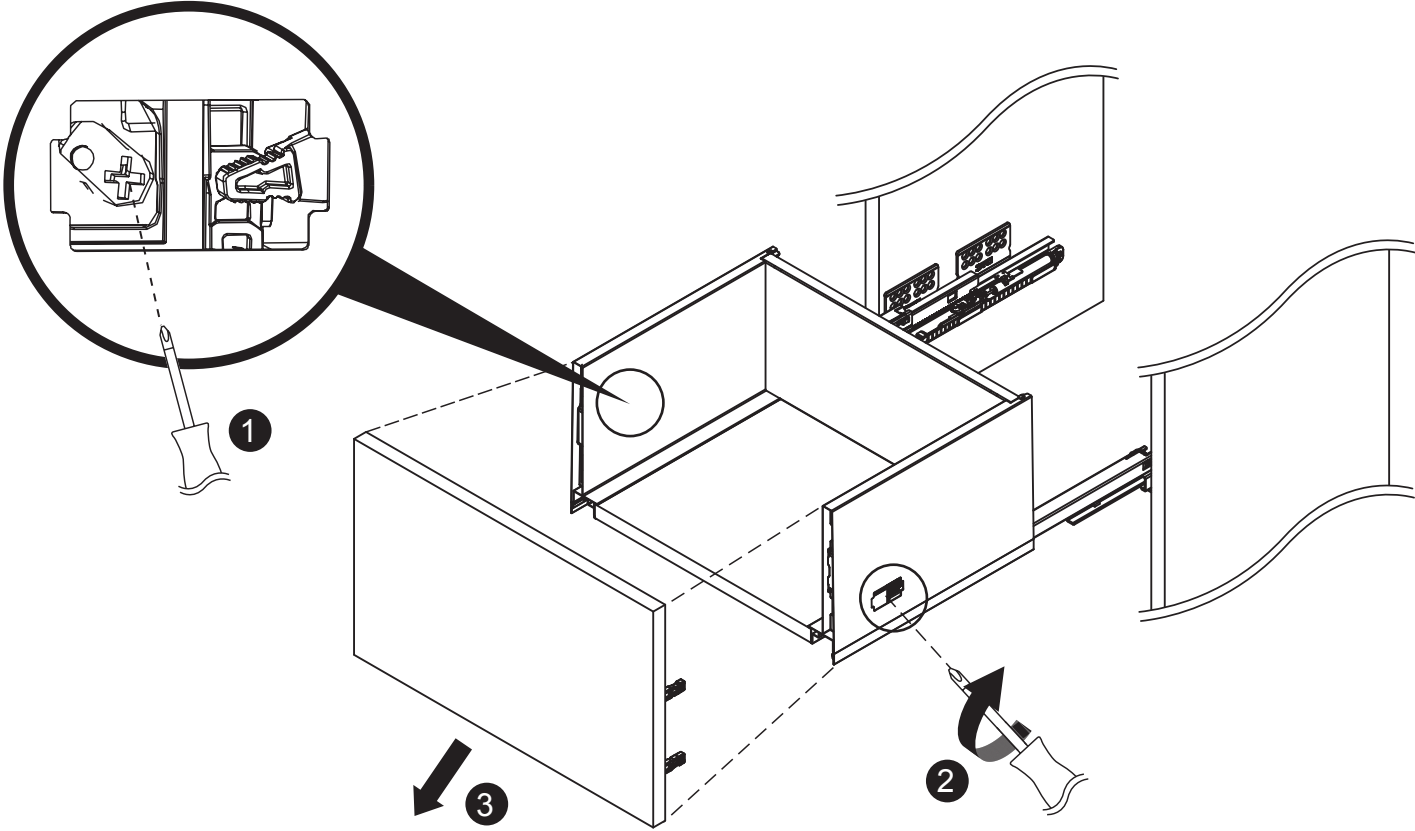

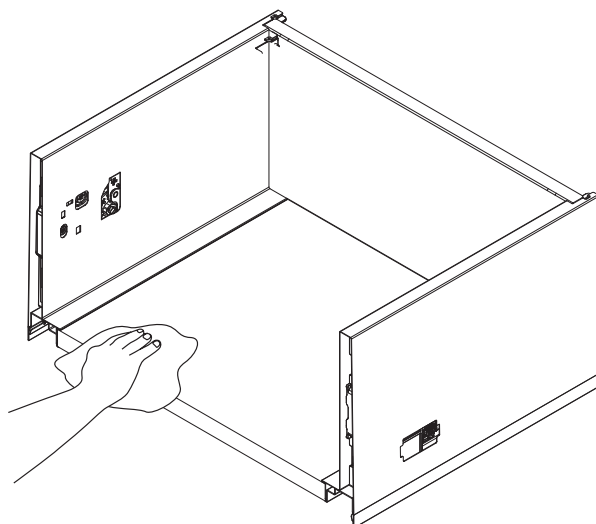

## EN Care and Maintenance

- Use a soft damp cloth to clean the surface of the product. Wipe dry with a clean cloth.
- Avoid - Cleaning products, such as abrasive powders, glass wool or scouring pads, as well as cleaning products containing acetone, chlorine or solvents.
- Avoid - Steam cleaners.
- Immediately remove any dirty marks as soon as they appear.
- From time to time, check that all fixings, apertures, runners, securing profiles, handles, attachment brackets, etc. are securely in place.

## FR Entretien et maintenance

- Nettoyez la surface du produit à l'aide d'un chiffon doux et humide. Essuyez avec un chiffon propre.
- Éviter - les produits de nettoyage tels que les poudres abrasives, la laine de verre ou les tampons à récurer, ainsi que les produits de nettoyage contenant de l'acétone, du chlore ou des solvants.
- Éviter - les nettoyeurs à vapeur
- Enlever immédiatement toutes traces de saleté dès leur apparition.
- De temps à autre, vérifiez que toutes les fixations, ouvertures, glissières, profilés, poignées, supports de fixation, etc. sont bien fixés.

## PL Czyszczenie i konserwacja

- Do czyszczenia powierzchni produktu należy używać miękkiej, wilgotnej szmatki. Wyrzec do sucha czystą szmatką.
- Unikać środków czyszczących, takich jak proszki ściernie, wata szklana czy szorstkie zmywaki. Unikać także stosowania środków czyszczących zawierających aceton, chlor lub rozpuszczalniki.
- Unikać myjek parowych.
- Usuwać wszelkie zabrudzenia natychmiast po ich wystąpieniu.
- Od czasu do czasu należy sprawdzać, czy wszystkie mocowania, otwory, prowadnice, profile zabezpieczające, uchwyty, wsporniki mocujące itd. znajdują się na swoich miejscach.

## RO Îngrijire și întreținere

- Utilizați o lavetă moale și umedă pentru a curăța suprafața produsului. Ștergeți cu o lavetă curată.
- Evitați - produsele de curățare precum pudrele abrazive, lavetele aspre sau din vată de sticlă, precum și produsele de curățare care conțin acetonă, clor sau solvenți.
- Evitați - aparatele de curățat cu aburi.
- Îndepărtați orice pete de murdărie imediat ce apar.
- Verificați periodic ca toate elementele de fixare, deschiderile, mecanismele, profilele de siguranță, mânerele, consolele de atașare etc. să fie bine fixate.

### Manufacturer • Fabricant • Producent • Producător • Fabricante:

#### UK Manufacturer:

Kingfisher International Products Limited,  
1 Paddington Square, London, W2 1GG,  
United Kingdom

#### EU Manufacturer:

Kingfisher International Products B.V.  
Rapenburgerstraat 175E  
1011 VM Amsterdam  
The Netherlands  
[www.kingfisher.com/products](http://www.kingfisher.com/products)

EN [www.diy.com](http://www.diy.com)  
[www.screwfix.com](http://www.screwfix.com)  
[www.screwfix.ie](http://www.screwfix.ie)

To view instruction manuals online,  
visit [www.kingfisher.com/products](http://www.kingfisher.com/products)

FR [www.castorama.fr](http://www.castorama.fr)  
[www.bricodepot.fr](http://www.bricodepot.fr)  
[www.screwfix.fr](http://www.screwfix.fr)

Pour consulter les manuels d'instructions  
en ligne, rendez-vous sur le site  
[www.kingfisher.com/products](http://www.kingfisher.com/products)

PL [www.castorama.pl](http://www.castorama.pl)

Aby zapoznać się z instrukcją obsługi  
online, odwiedź stronę  
[www.kingfisher.com/products](http://www.kingfisher.com/products)

RO [www.bricodepot.ro](http://www.bricodepot.ro)

Pentru a consulta manualele de instrucțiuni  
online,  
vizitați [www.kingfisher.com/products](http://www.kingfisher.com/products)