

Product fiche

Delegated Regulation (EU) 626/2011

Supplier name or trademark	Kingfisher Int. Prod. B.V.
Model identifier	5059340831619
Indoor Model Identifier(s)	A018I-09C-S
Outdoor Model Identifier	
Inside sound power levels (Cooling mode)	58 dB
Outside sound power levels (Cooling mode)	- dB
Refrigerant Name	R290
Refrigerant GWP	3
<p>Refrigerant leakage contributes to climate change. Refrigerant with lower global warming potential (GWP) would contribute less to global warming than a refrigerant with higher GWP, if leaked to the atmosphere. This appliance contains a refrigerant fluid with a GWP equal to 3. This means that if 1 kg of this refrigerant fluid would be leaked to the atmosphere, the impact on global warming would be 3 times higher than 1 kg of CO₂, over a period of 100 years. Never try to interfere with the refrigerant circuit yourself or disassemble the product yourself and always ask a professional.</p>	
Cooling Mode	
Energy Efficiency Ratio (EER)	3,1
Energy Efficiency Class	A+
Hourly electricity consumption	Energy consumption 0,9 kWh per 60 minutes, based on standard test results. Actual energy consumption will depend on how the appliance is used and where it is located.
Cooling capacity	2,6 kW

Ficha del producto

Reglamento Delegado (UE) 626/2011

Nombre o marca comercial del proveedor	Kingfisher Int. Prod. B.V.
Identificador del modelo	5059340831619
Identificador(es) del modelo de interior	A018I-09C-S
Identificador del modelo de exterior	
Niveles internos de potencia acústica (modo refrigeración)	58 dB
Niveles externos de potencia acústica (modo refrigeración)	- dB
Nombre del refrigerante	R290
GWP del refrigerante	3
<p>Las fugas de refrigerante influyen en el cambio climático. Cuanto mayor sea el potencial de calentamiento global (GWP) de un refrigerante, más contribuirá a dicho calentamiento su vertido a la atmósfera. Este aparato contiene un líquido refrigerante con un GWP igual a 3. Esto significa que, si pasara a la atmósfera 1 kg de este líquido refrigerante, el impacto en el calentamiento global sería, a lo largo de un periodo de 100 años, 3 veces mayor que si se vertiera 1 kg de CO₂. Nunca intente intervenir en el circuito del refrigerante ni desmontar el aparato usted mismo; consulte siempre a un profesional.</p>	
Modo de refrigeración	
Ratio de eficiencia energética (EER)	3,1
Clase de eficiencia energética	A+
Consumo horario de electricidad	«Consumo de energía 0,9 kWh/60 minutos, según los resultados obtenidos en ensayos estándar. El consumo de energía real depende de las condiciones de uso del aparato y del lugar en el que esté instalado.»
Potencia de refrigeración	2,6 kW

Fiche de produit

Règlement délégué (UE) n° 626/2011

Nom du fournisseur ou marque commerciale	Kingfisher Int. Prod. B.V.
Référence du modèle	5059340831619
Référence(s) du modèle intérieur	A0181-09C-S
Référence du modèle extérieur	
Niveaux de puissance acoustique intérieurs (mode «refroidissement»)	58 dB
Niveaux de puissance acoustique extérieurs (mode «refroidissement»)	- dB
Dénomination de l'agent réfrigérant	R290
PRP de l'agent réfrigérant	3
<p>Les fuites de réfrigérants accentuent le changement climatique. En cas de fuite, l'impact sur le réchauffement de la planète sera d'autant plus limité que le potentiel de réchauffement planétaire (PRP) du réfrigérant est faible. Cet appareil utilise un réfrigérant dont le PRP est égal à 3. En d'autres termes, si 1 kg de ce réfrigérant est relâché dans l'atmosphère, son impact sur le réchauffement de la planète sera 3 fois supérieur à celui d'1 kg de CO₂, sur une période de 100 ans. Ne tentez jamais d'intervenir dans le circuit frigorifique et de démonter les pièces vous-même et adressez-vous systématiquement à un professionnel.</p>	
Mode «refroidissement»	
Coefficient d'efficacité énergétique (EER)	3,1
Classe d'efficacité énergétique	A+
Consommation horaire d'électricité	Consommation d'énergie de 0,9 kWh pour 60 minutes, déterminée sur la base des résultats obtenus dans des conditions d'essai normalisées. La consommation d'énergie réelle dépend des conditions d'utilisation et de l'emplacement de l'appareil.
Puissance frigorifique	2,6 kW

Karta produktu

Rozporządzenie delegowane (UE) nr 626/2011

Nazwa dostawcy lub znak towarowy	Kingfisher Int. Prod. B.V.
Identyfikator modelu	5059340831619
Identyfikator(-y) modelu przeznaczonego do zastosowań wewnętrznych	A018I-09C-S
Identyfikator modelu w przypadku urządzeń instalowanych na zewnątrz	
Poziomy mocy akustycznej wewnątrz (tryb chłodzenia)	58 dB
Poziomy mocy akustycznej na zewnątrz (tryb chłodzenia)	- dB
Nazwa czynnika chłodniczego	R290
GWP czynnika chłodniczego	3
<p>Wycieki czynników chłodniczych przyczyniają się do zmiany klimatu. W przypadku przedostania się do atmosfery czynnik chłodniczy o niższym współczynniku ocieplenia globalnego (GWP) ma mniejszy wpływ na globalne ocieplenie niż czynnik o wyższym współczynniku GWP. Urządzenie zawiera płyn chłodniczy o współczynniku GWP wynoszącym 3. Powyższe oznacza, iż w przypadku przedostania się 1 kg takiego płynu chłodniczego do atmosfery, jego wpływ na globalne ocieplenie byłby 3 razy większy niż wpływ 1 kg CO₂ w okresie 100 lat. Nigdy nie należy samodzielnie manipulować przy obiegu czynnika chłodniczego lub demontować urządzenia – należy zawsze zwrócić się o pomoc specjalisty.</p>	
Tryb chłodzenia	
Wskaźnik efektywności energetycznej (EER)	3,1
Klasa efektywności energetycznej	A+
Godzinowe zużycie energii elektrycznej	Zużycie energii elektrycznej 0,9 kWh na 60 minut na podstawie wyników próby przeprowadzonej w normalnych warunkach Rzeczywiste zużycie energii elektrycznej zależy od sposobu użytkowania urządzenia i miejsca, w którym się ono znajduje.
Wydajność chłodnicza	2,6 kW

Ficha de produto

Regulamento Delegado (UE) n.º 626/2011

Nome do fornecedor ou marca	Kingfisher Int. Prod. B.V.
Identificador do modelo	5059340831619
Identificador(es) do modelo para interior	A018I-09C-S
Identificador de modelo para exterior	
Níveis de potência sonora no interior (modo arrefecimento)	58 dB
Níveis de potência sonora no exterior (modo arrefecimento)	- dB
Nome do fluido refrigerante	R290
PAG do fluido refrigerante	3
<p>A fuga de fluido refrigerante contribui para as alterações climáticas. Os fluidos refrigerantes com menor potencial de aquecimento global (PAG) contribuem menos para o aquecimento global do que os fluidos refrigerantes com maior PAG, em caso de fuga para a atmosfera. Este aparelho contém um fluido refrigerante com um PAG igual a 3. Isto significa que, se ocorrer uma fuga de 1 kg deste fluido refrigerante para a atmosfera, o seu impacto no aquecimento global será 3 vezes mais elevado do que o de 1 kg de CO₂, durante um período de 100 anos. Nunca tome a iniciativa de intervir no circuito do fluido refrigerante ou de desmontar este produto; recorra sempre a um profissional.</p>	
Modo arrefecimento	
Rácio de eficiência energética (EER)	3,1
Classe de eficiência energética	A+
Consumo horário de eletricidade	Consumo de energia 0,9 kWh por 60 minutos, com base nos resultados do teste normalizado. O valor real do consumo de energia depende do modo de utilização do aparelho e da sua localização.
Capacidade de arrefecimento	2,6 kW

Fișa produsului

Regulamentul delegat (UE) 626/2011

Denumirea sau marca comercială a furnizorului	Kingfisher Int. Prod. B.V.
Identificatorul de model	5059340831619
Identificatorul (identificatoarele) de model de interior	A018I-09C-S
Identificatorul de model de exterior	
Nivelurile de putere acustică în interior (mod de răcire)	58 dB
Nivelurile de putere acustică în exterior (mod de răcire)	- dB
Denumirea agentului frigorific	R290
Potențialul de încălzire globală (GWP) al agentului frigorific	3
<p>Scurgerea de agent frigorific contribuie la schimbările climatice. Dacă s-ar scurge în atmosferă, agenții frigorifici cu un potențial de încălzire globală (GWP) mai redus ar contribui într-un mod mai puțin semnificativ la încălzirea globală decât un agent frigorific cu un GWP mai ridicat. Acest aparat conține un fluid refrigerant cu un GWP egal cu 3. Aceasta înseamnă că, dacă 1 kg din acest fluid refrigerant s-ar scurge în atmosferă, impactul asupra încălzirii globale ar fi de 3 ori mai mare decât 1 kg de CO₂ pe o perioadă de 100 de ani. Nu încercați să interveniți în circuitul agentului frigorific sau să demontați singur(ă) produsul, apălați întotdeauna la un specialist.</p>	
Modul de răcire	
Rata de eficiență energetică (REE)	3,1
Clasa de eficiență energetică	A+
Consumul orar de energie electrică	Consum de energie de 0,9 kWh pe 60 de minute, pe baza rezultatelor testelor standard. Consumul real de energie va depinde de modul de utilizare a aparatului și de amplasamentul acestuia.
Capacitatea de răcire	2,6 kW

WIRING DIAGRAM

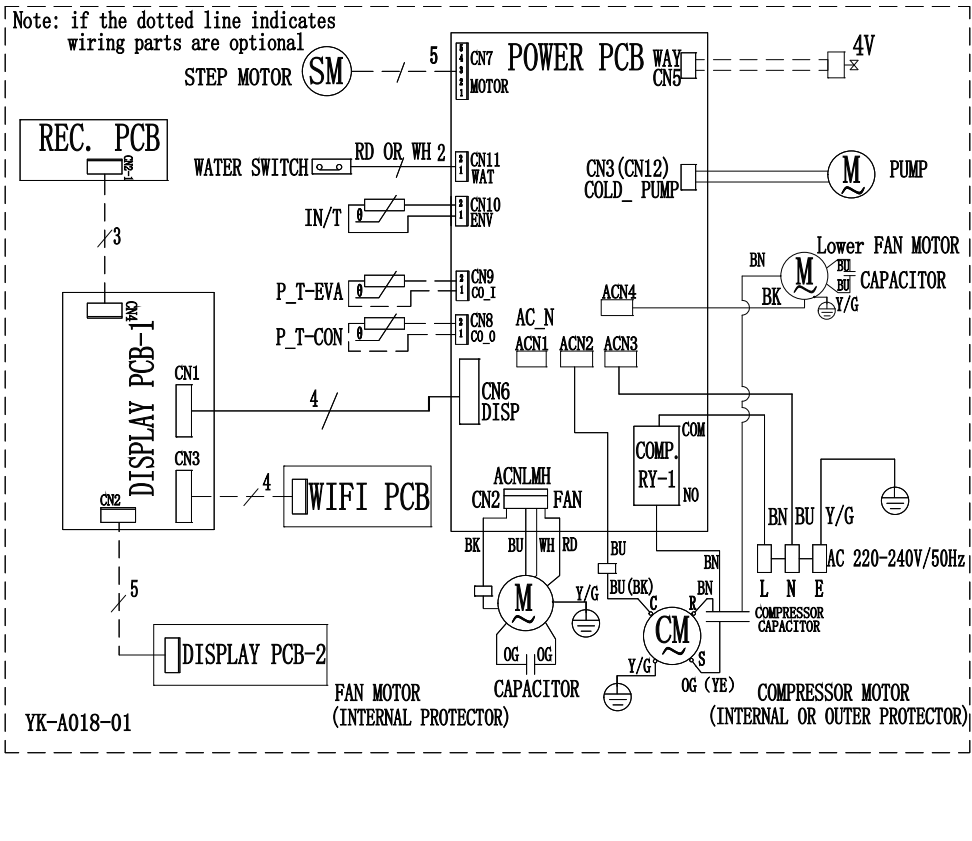



ENERG
енергия · ενεργεια



Kingfisher Int.

Prod. B.V.

5059340831619

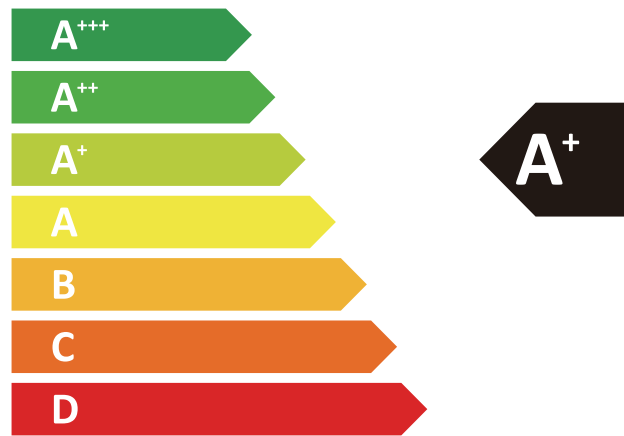

2,6
kW

3,1
EER

58dB

1
kWh/60min*

ENERGIA · ЕНЕРГИЯ · ΕΝΕΡΓΕΙΑ · ENERGIJA · ENERGY · ENERGIE · ENERGI
* Минута · перс · Λεπτά

626/2011