

EN Extendable corded
curtain track - 1 curtain

FR Rail à rideau filaire
extensible - 1 rideau

PL Karnisz szynowy
regulowany ze
sznurkiem — 1
zasłona

EN IMPORTANT - These instructions are for your safety. Please read through them thoroughly prior to handling the product and retain them for future reference.

FR IMPORTANT : Ces instructions sont données pour votre sécurité. Merci de les lire attentivement avant de manipuler le produit et de les conserver pour référence.

PL WAŻNE — Niniejsza instrukcja została opracowana w celu zapewnienia bezpieczeństwa użytkownikowi. Należy ją dokładnie przeczytać przed obsługą produktu i zachować do wykorzystania w przyszłości.

V10624_5059340928395_MAND2_2324

5059340928395
5059340928449

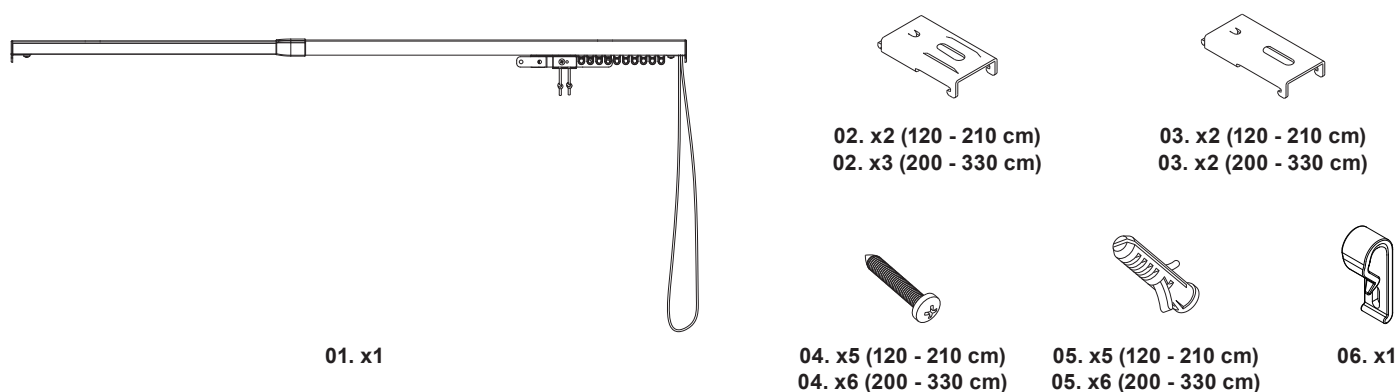

EN You will need FR Vous aurez besoin de PL Będziesz potrzebować

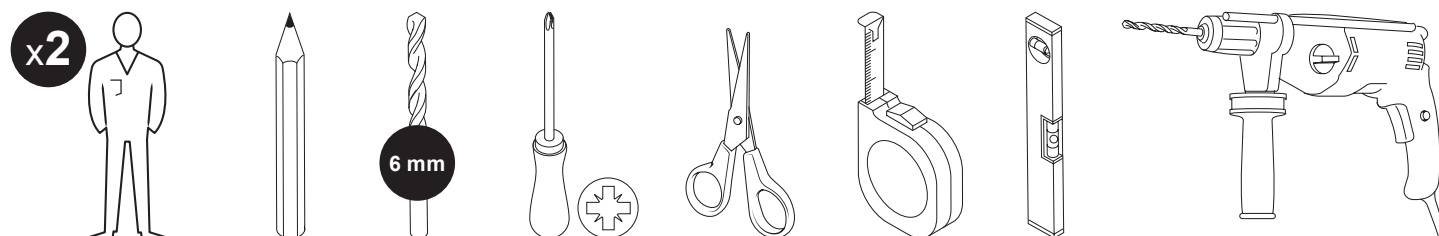

EN Contents FR Table des matières PL Spis treści

EN	FR	PL
Safety	3 Sécurité	3 Bezpieczeństwo
Guarantee	4 Garantie	5 Gwarancja
Assembly	7 Montage	7 Montaż
Care & Maintenance	12 Entretien et maintenance	12 Czyszczenie i konserwacja



WARNING / ATTENTION / OSTRZEŻENIE

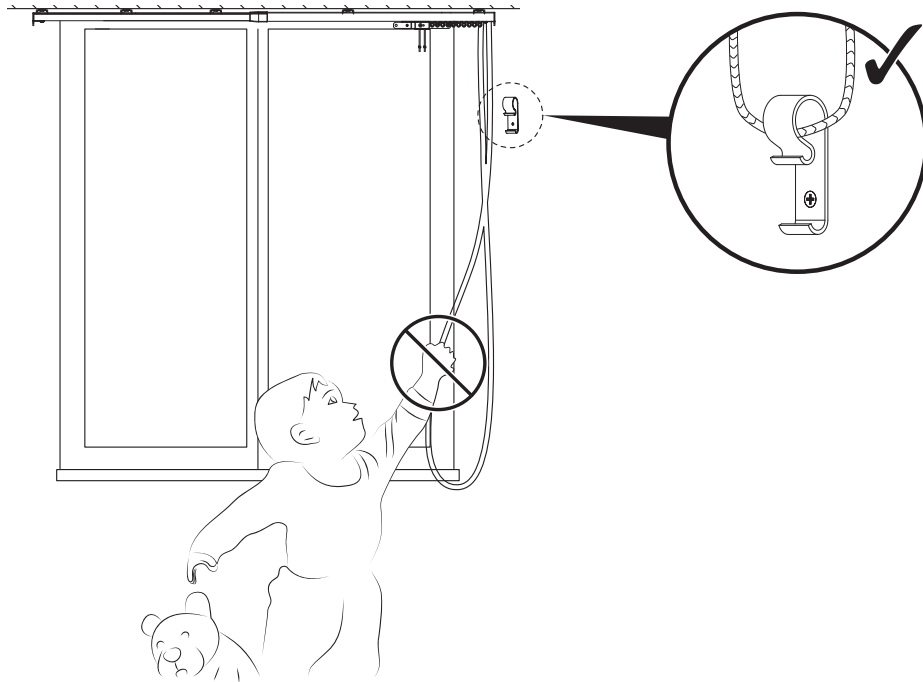

EN Make it safe.

Children can strangle if this safety device is not installed. Always use this device to keep cords or chains out of the reach of children.

Read the instructions carefully before installing and using the device.

FR Mesures de sécurité.

Les enfants peuvent s'étrangler si ce dispositif de sécurité n'est pas installé. Toujours utiliser ce dispositif pour maintenir les cordons ou la chaîne hors de portée des enfants.

Lisez attentivement ces instructions avant d'installer et d'utiliser le dispositif.

PL Zachowaj ostrożność podczas montażu.

Niezamontowanie tego urządzenia zabezpieczającego stwarza ryzyko uduszenia u dzieci. Należy zawsze korzystać z tego urządzenia, aby linki i łańcuszek pozostawały poza zasięgiem dzieci.

Przed montażem i rozpoczęciem użytkowania uważnie przeczytaj niniejszą instrukcję.

EN Safety



WARNING:

Young children can be strangled by loops in pull cords, chains, tapes and inner cords that operate the product. To avoid strangulation and entanglement, keep cords out of the reach of young children. Cords may become wrapped around a child's neck. Move beds, cots and furniture away from window covering cords. Do not tie cords together. Make sure cords do not twist and create a loop.

Guarantee

We take special care to select high quality materials and use manufacturing techniques that allow us to create products incorporating design and durability. This product has a manufacturer's guarantee of 2 years against manufacturing defects, from the date of purchase (if bought in store) or date of delivery (if bought online), at no additional cost for normal (non-professional or commercial) household use.

To make a claim under this guarantee, you must present your proof of purchase (such as a sales receipt, purchase invoice or other evidence admissible under applicable law), please keep your proof of purchase in a safe place. For this guarantee to apply, the product you purchased must be new, it will not apply to second hand or display products. Unless stated otherwise by applicable law, any replacement product issued under this guarantee will only be guaranteed until expiry of the original period guarantee period.

This guarantee covers product failures and malfunctions provided the product was used for the purpose for which it is intended and subject to installation, cleaning, care and maintenance in accordance with the information contained in these terms and conditions, in the user manual and standard practice, provided that standard practice does not conflict with the user manual.

This guarantee does not cover defects and damage caused by normal wear and tear or damage that could be the result of improper use, faulty installation or assembly, neglect, accident, misuse, or modification of the product. Unless stated otherwise by applicable law, this guarantee will not cover, in any case, ancillary costs (shipping, movement, costs of uninstalling and reinstalling, labour etc), or direct and indirect damage.

If the product is defective, we will, within a reasonable time, replace.

Rights under this guarantee are enforceable in the country in which you purchased this product. Guarantee related queries should be addressed to the store you purchased this product from.

The guarantee is in addition to and does not affect your statutory rights.

IMPORTANT - RETAIN THIS INFORMATION FOR FUTURE REFERENCE: READ CAREFULLY.



ATTENTION:

Les enfants en bas âges peuvent s'étrangler avec les boucles formées par les cordes, chaînettes, sangles et cordons internes qui permettent la manoeuvre du produit. Pour éviter l'étranglement et l'enchevêtrement, gardez les cordons hors de portée des enfants en bas âges. Les cordons peuvent s'enrouler autour d'un cou d'enfant. Éloignez les lits d'enfants et le mobilier des cordons actionnant les stores intérieurs. Ne liez pas les cordons ensemble.

Assurez-vous que les cordons ne vrillent pas et ne forment pas de boucle.

Garantie

Nous veillons tout particulièrement à sélectionner des matériaux de haute qualité et à utiliser des techniques de fabrication qui nous permettent de créer des produits à la fois design et durables. Ce produit bénéficie d'une garantie fabricant de 2 ans couvrant les défauts de fabrication à compter de la date d'achat (en cas d'achat en magasin) ou de la date de livraison (en cas d'achat sur Internet), sans coût supplémentaire pour une utilisation domestique normale (non commerciale ni professionnelle).

Pour déposer une réclamation au titre de cette garantie, vous devez présenter votre preuve d'achat (ticket de caisse, facture d'achat ou toute autre preuve recevable en vertu de la loi en vigueur). Conservez votre preuve d'achat dans un endroit sûr. Pour que cette garantie soit applicable, le produit que vous avez acheté doit être neuf. La garantie ne s'applique pas aux produits d'occasion ou aux modèles d'exposition. Sauf indication contraire prévue par la loi en vigueur, tout produit de remplacement fourni au titre de la présente garantie ne sera garanti que jusqu'à expiration de la période de garantie initiale.

Cette garantie couvre les défaillances et dysfonctionnements du produit, sous réserve que le produit ait été utilisé conformément à l'usage pour lequel il a été conçu, qu'il ait été installé, nettoyé et entretenu conformément aux informations contenues dans les présentes conditions générales ainsi que dans le manuel d'utilisation, et conformément à la pratique, sous réserve que celles-ci n'aillent pas à l'encontre du manuel d'utilisation.

Cette garantie ne couvre pas les défauts et dommages causés par l'usure normale ni les dommages pouvant résulter d'une utilisation non conforme, d'une installation ou d'un assemblage défectueux, ou d'une négligence, d'un accident, d'une mauvaise utilisation ou d'une modification du produit. Sauf indication contraire prévue par la loi en vigueur, cette garantie ne couvre en aucun cas les coûts accessoires (expédition, transport, frais de désinstallation et réinstallation, main d'œuvre, etc.), ni les dommages directs et indirects.

Si le produit est défectueux, nous nous engageons, dans un délai raisonnable, à remplacer.

Cette garantie est valable dans le pays où vous avez acheté ce produit. Toute demande au titre de la garantie doit être adressée au magasin où vous avez acheté ce produit.

Cette garantie s'ajoute à vos droits au titre de la loi, sans les affecter.

Si vous avez acheté ce produit en France, en plus de cette garantie commerciale, le vendeur reste tenu de respecter la garantie légale de conformité prévue par les articles L217-4 à L217-14 du Code de la consommation et aux articles qui concernent les vices cachés de la chose vendue dans les conditions prévues aux articles 1641 à 1648 et 2232 du Code civil. Le distributeur auprès duquel vous avez acheté ce produit répond de tout défaut de conformité ou vice caché du produit, conformément aux présentes dispositions.

En vertu de l'article L217-16 du Code de la consommation, lorsque l'acheteur demande au vendeur, pendant la durée de la garantie commerciale qui lui a été consentie lors de l'acquisition ou de la réparation d'un bien meuble, une remise en état couverte par la garantie, toute période d'immobilisation d'au moins sept jours vient s'ajouter à la durée de la garantie qui reste à courir. Cette période court à compter de la demande d'intervention de l'acheteur ou de la mise à disposition pour réparation du bien en cause, si cette mise à disposition est postérieure à la demande d'intervention. Garantie légale de conformité (extrait du Code de la consommation) : Article L217-4 du Code de la consommation - Le vendeur doit livrer un bien conforme au contrat et répond des défauts de conformité existant lors de la livraison. Il répond également des défauts de conformité résultant de l'emballage, des instructions de montage ou de l'installation lorsque celle-ci a été mise à sa charge par le contrat ou a été réalisée sous sa responsabilité. Article L217-5 du Code de la consommation - Le bien est conforme au contrat : 1. S'il est adapté à l'objectif généralement prévu pour des biens similaires et, le cas échéant : s'il correspond à la description donnée par le vendeur et possède les qualités présentées par le vendeur à l'acheteur sous forme d'échantillon ou de modèle ; s'il présente des qualités que l'acheteur peut légitimement attendre au regard des déclarations publiques faites par le vendeur, par le fabricant ou par son représentant, notamment dans la publicité ou l'étiquetage ; 2. Ou s'il présente les caractéristiques définies d'un commun accord par les parties ou est propre à tout usage spécial recherché par l'acheteur, porté à la connaissance du vendeur et que ce dernier a accepté. Article L217-12 du Code de la consommation - Toute réclamation suite à un défaut de conformité est limitée à deux ans à compter de la livraison du bien. Garantie légale sur les vices cachés (extrait du Code de la consommation) : Article 1641 du Code civil - Le vendeur est tenu de la garantie en cas de défauts cachés de la chose vendue qui la rendent impropre à l'usage auquel on la destine, ou qui diminuent tellement cet usage que l'acheteur ne l'aurait pas acquise, ou n'en aurait donné qu'un moindre prix, s'il les avait connus. Article 1648 du Code civil (alinéa 1) - Toute réclamation résultant de vices cachés doit être faite par l'acheteur dans un délai de deux ans à compter de la découverte du vice.

IMPORTANT – A CONSERVER POUR DE FUTURS BESOINS DE REFERENCE : A LIRE SOIGNEUSEMENT.

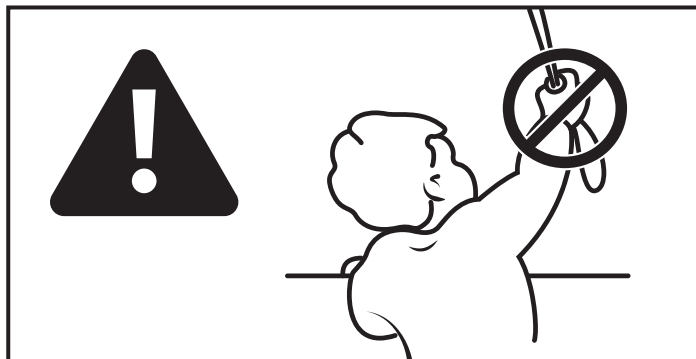

OSTRZEŻENIE:

W przypadku małych dzieci istnieje ryzyko uduszenia, stwarzane przez pętle w linkach ściągających, łańcuchach, taśmach i linkach wewnętrznych, które służą do obsługi produktu. Aby uniknąć uduszenia i zaplątania się, należy trzymać linki z dala od małych dzieci. Linki mogą się owinać wokół szyi dziecka. Odsunąć łóżka, łóżeczka dziecięce i inne meble z dala od linek znajdujących się na oknie. Nie związywać linek razem. Upewnić się, że linki nie skręcają się i nie tworzą pętli.

Gwarancja

Przykładamy szczególną wagę do tego, aby wybierać materiały wysokiej jakości i stosować techniki produkcyjne, które umożliwiają tworzenie wytrzymałych, a zarazem atrakcyjnych produktów. Ten produkt ma gwarancję producenta na 2 lata, która obejmuje wady produkcyjne, począwszy od daty zakupu (zakup w sklepie) lub dostawy (zakup przez Internet) bez dodatkowych kosztów w przypadku normalnego (nieprofesjonalnego lub niekomercyjnego) użytku domowego.

Aby dokonać zgłoszenia reklamacyjnego, należy przedstawić dowód zakupu (np. paragon, fakturę lub inny dowód na mocy obowiązujących przepisów prawa). Dowód zakupu należy przechowywać w bezpiecznym miejscu. Gwarancja obejmuje produkty nowe; nie obejmuje produktów używanych lub z ekspozycji. Produkt zamienny objęty niniejszą gwarancją będzie nią objęty aż do wygaśnięcia okresu obowiązywania gwarancji oryginalnego produktu, chyba że określono inaczej w obowiązujących przepisach prawa.

Niniejsza gwarancja obejmuje wady i uszkodzenia produktu, pod warunkiem że produkt był używany zgodnie z przeznaczeniem oraz zamontowany, czyszczony i konserwowany zgodnie z informacjami zawartymi powyżej oraz w instrukcji obsługi, a także ze standardowymi praktykami (jeśli te praktyki nie są sprzeczne z instrukcją użytkownika).

Niniejsza gwarancja nie obejmuje wad ani uszkodzeń wynikających z normalnego zużycia lub uszkodzeń będących skutkiem niewłaściwego użytkowania, montażu lub złożenia, a także zaniedbania, wypadku i modyfikacji produktu. Gwarancja nie obejmuje w żadnym wypadku dodatkowych kosztów (transportu, przenoszenia, montażu i demontażu, robocizny itd.) ani strat bezpośrednich lub pośrednich, chyba że określono inaczej w obowiązujących przepisach prawa.

Jeśli produkt jest wadliwy, we właściwym czasie wymienimy.

Prawa wynikające z tej gwarancji obowiązują w kraju, w którym zakupiono produkt. Zapytania dotyczące gwarancji powinno się kierować do sklepu, w którym zakupiono produkt.

Niniejsza gwarancja jest dokumentem dodatkowym, który nie ma wpływu na ustawowe prawa konsumenta.

Jeśli produkt zakupiono w Polsce, niniejsza gwarancja nie wyklucza, nie ogranicza ani nie zawiesza uprawnień wynikających z przepisów prawa dotyczących gwarancji na wady zakupionego towaru.

WAŻNE – NALEŻY DOKŁADNIE PRZECZYTAĆ NINIEJSZE INFORMACJE I ZACHOWAĆ.

EN Assembly FR Montage PL Montaż

- EN** The preparation steps are crucial only if the control switch to the left is desired. In case the control on the right is preferred, these steps may be omitted.
- FR** Les étapes de préparation sont à suivre uniquement si l'on souhaite installer l'interrupteur de commande sur le côté gauche. Si l'on souhaite installer l'interrupteur de commande sur le côté droit, ces étapes peuvent être ignorées.
- PL** Kroki przygotowawcze dotyczą wyłącznie sytuacji w której wymagane jest umiejscowienie przełącznika sterowania po lewej stronie. Jeżeli preferowane jest ustawienie po prawej stronie, kroki te można pominąć.

01

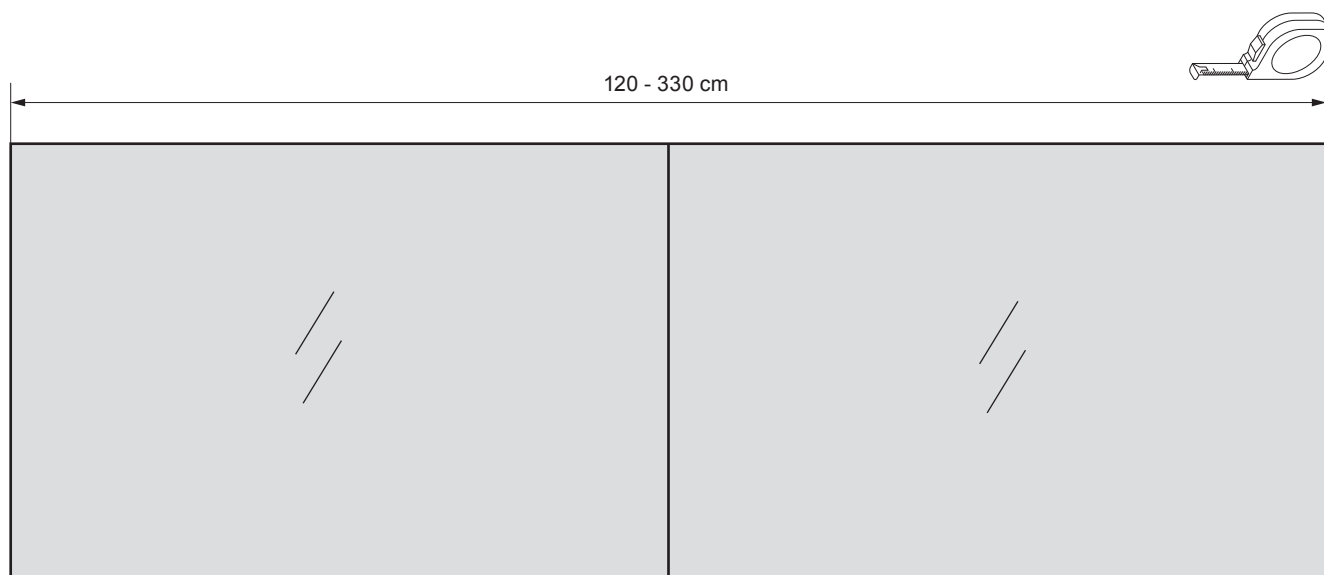

02



01. x1

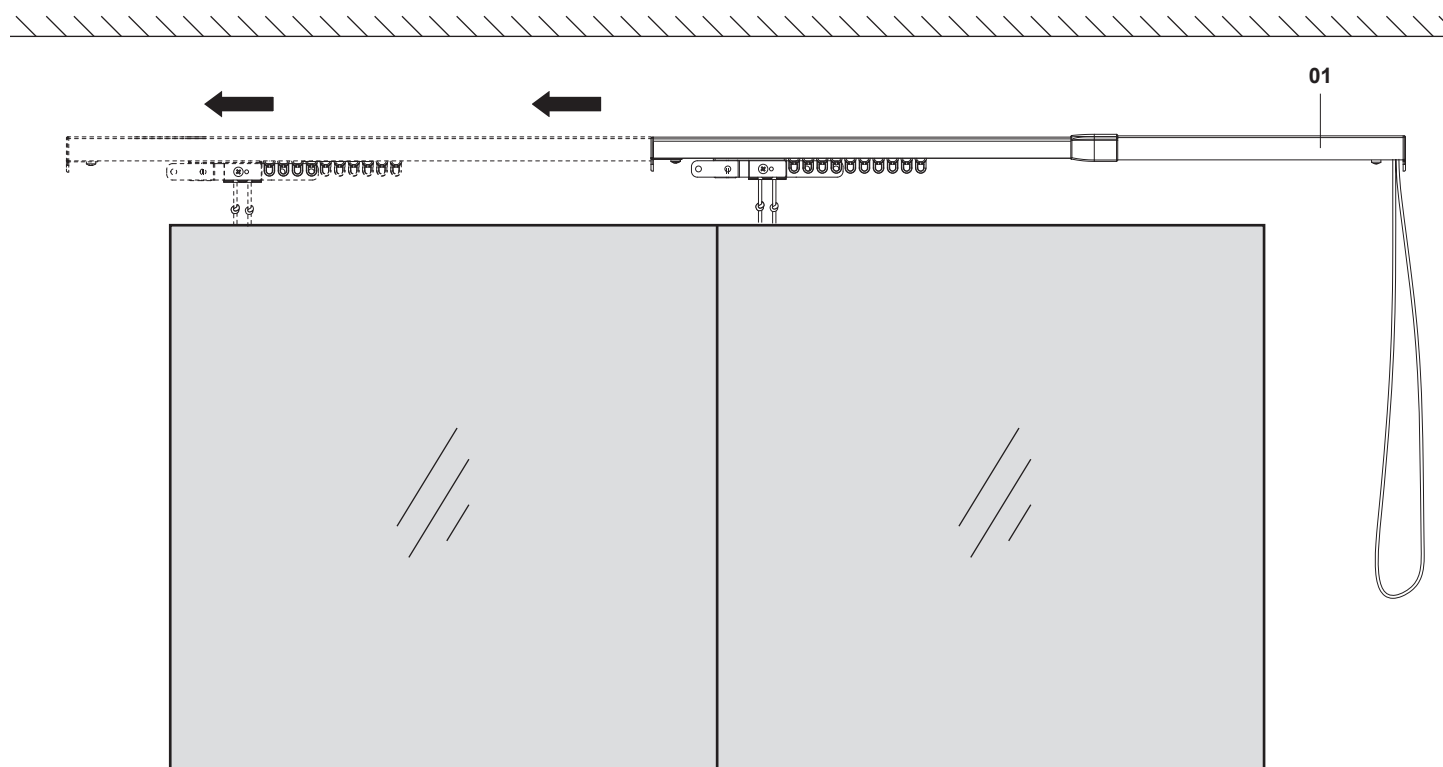

3A



02. x3

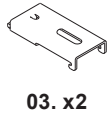

03. x2



04. x5



05. x5

200 - 330 cm

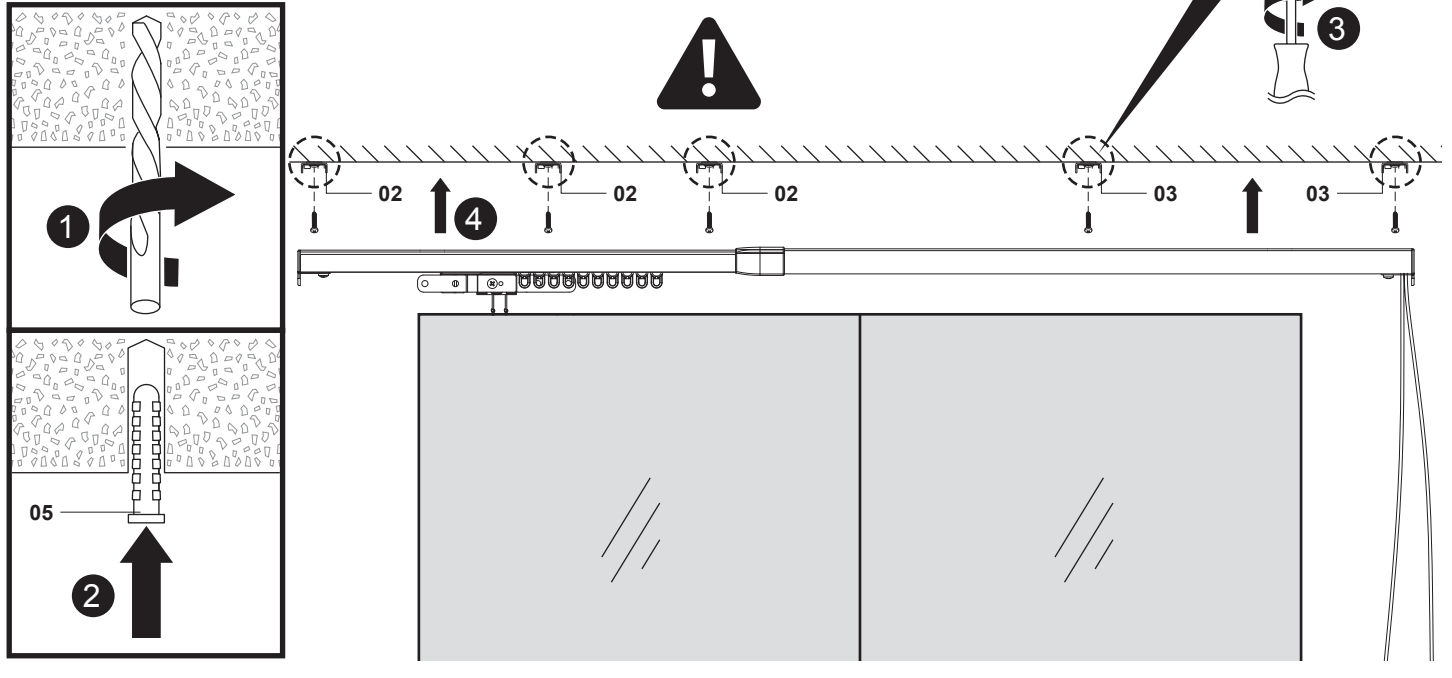

3B

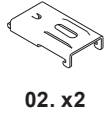

02. x2

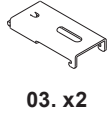

03. x2



04. x4



05. x4

120 - 210 cm

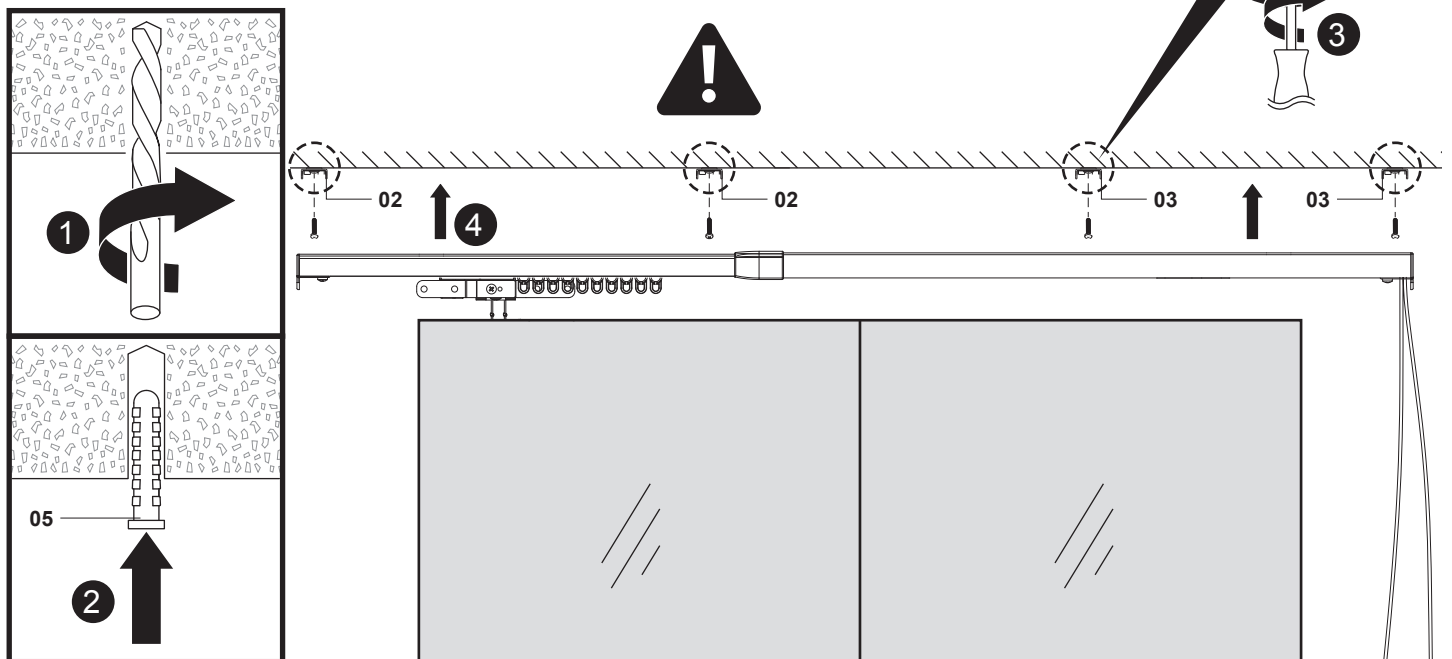

04

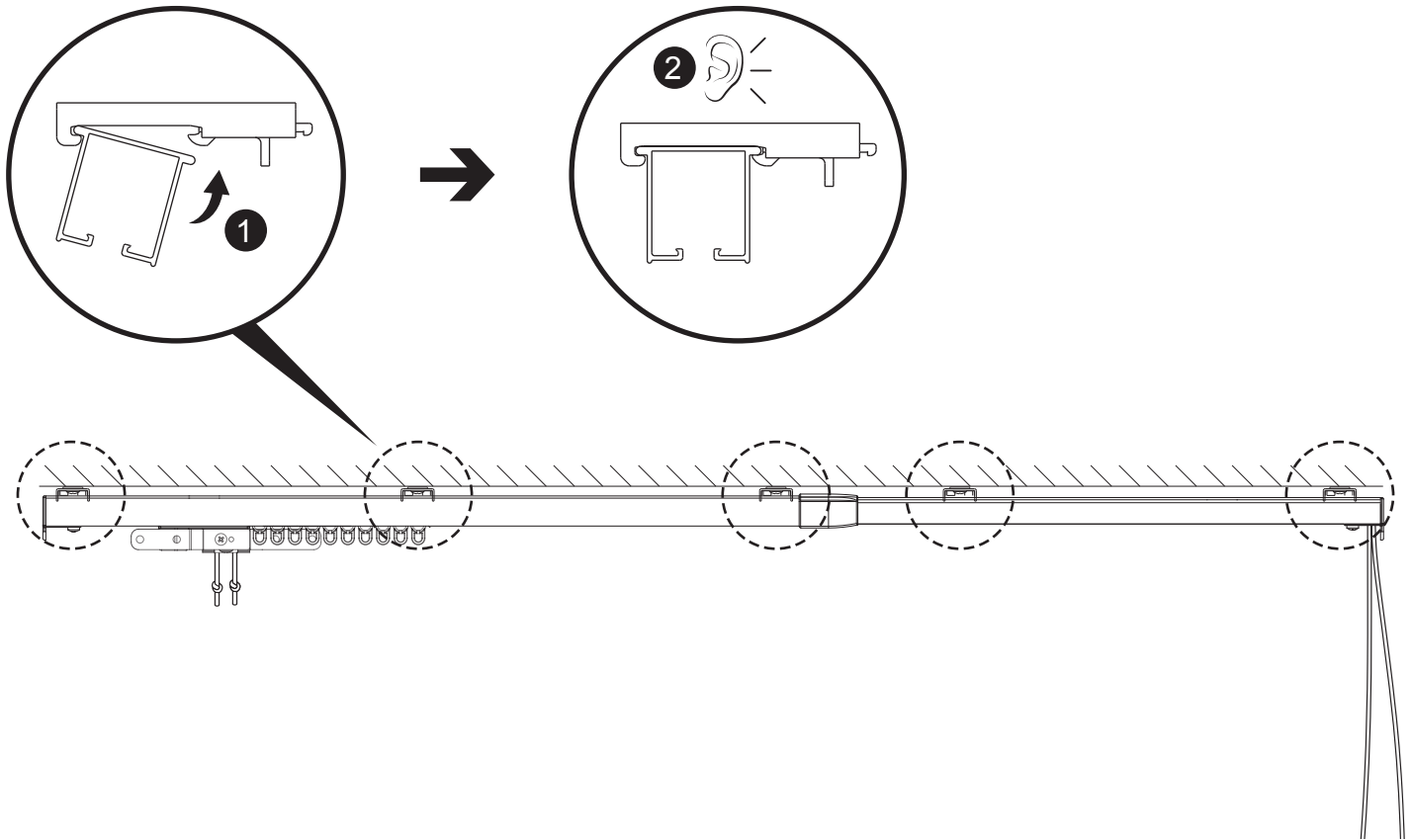

05



04. x1



05. x1



06. x1

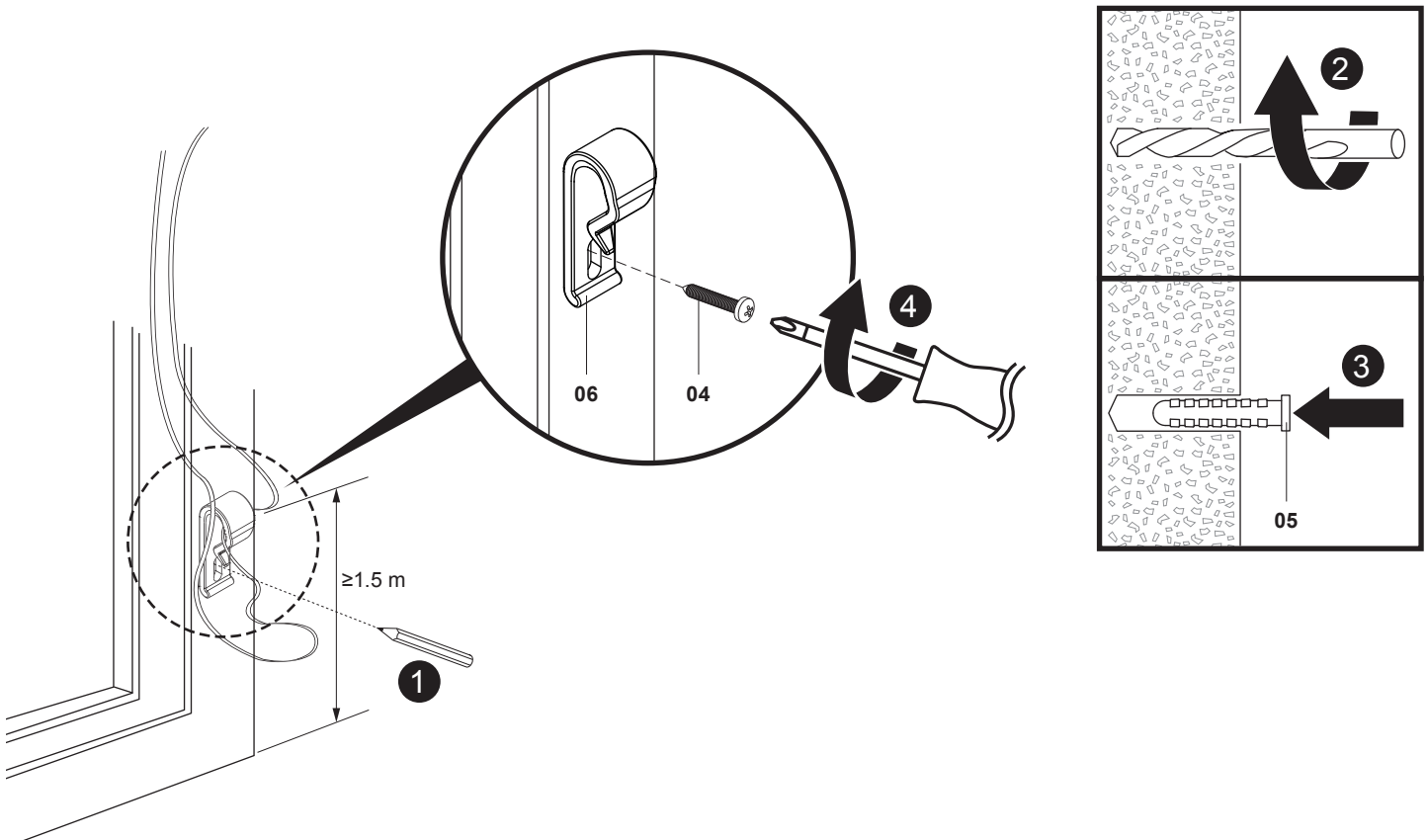

06

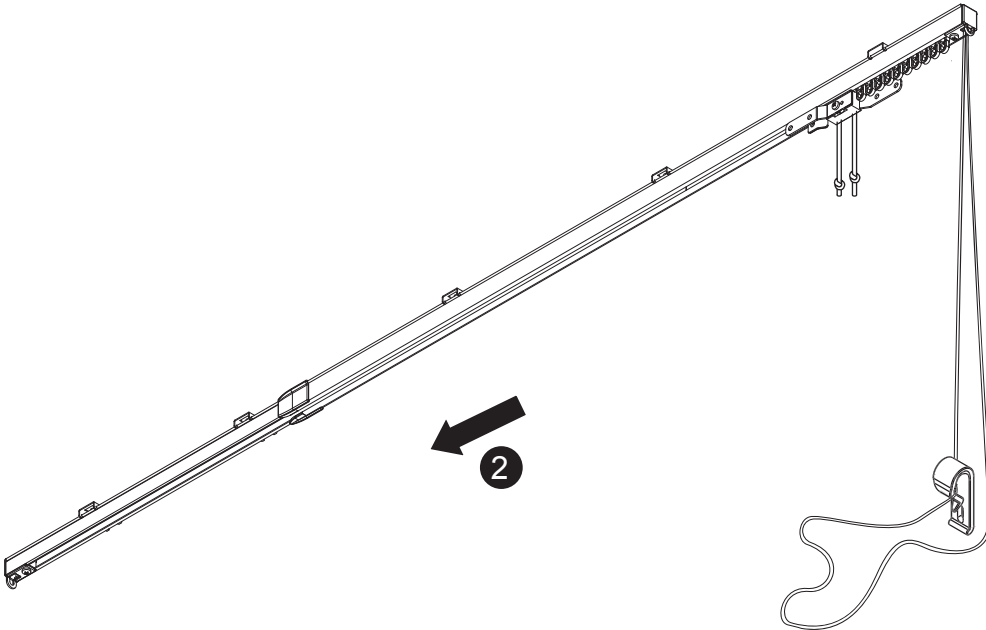
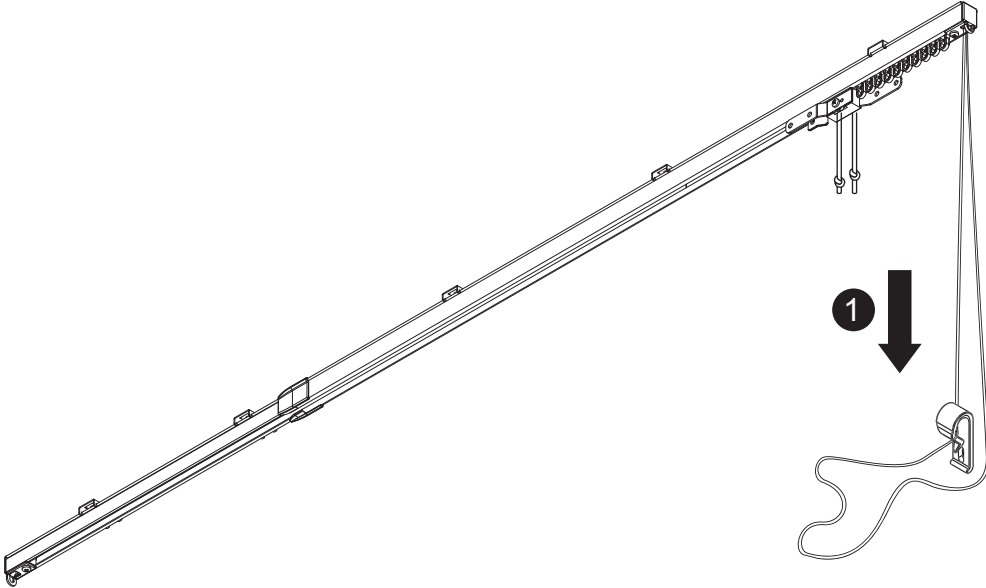

07

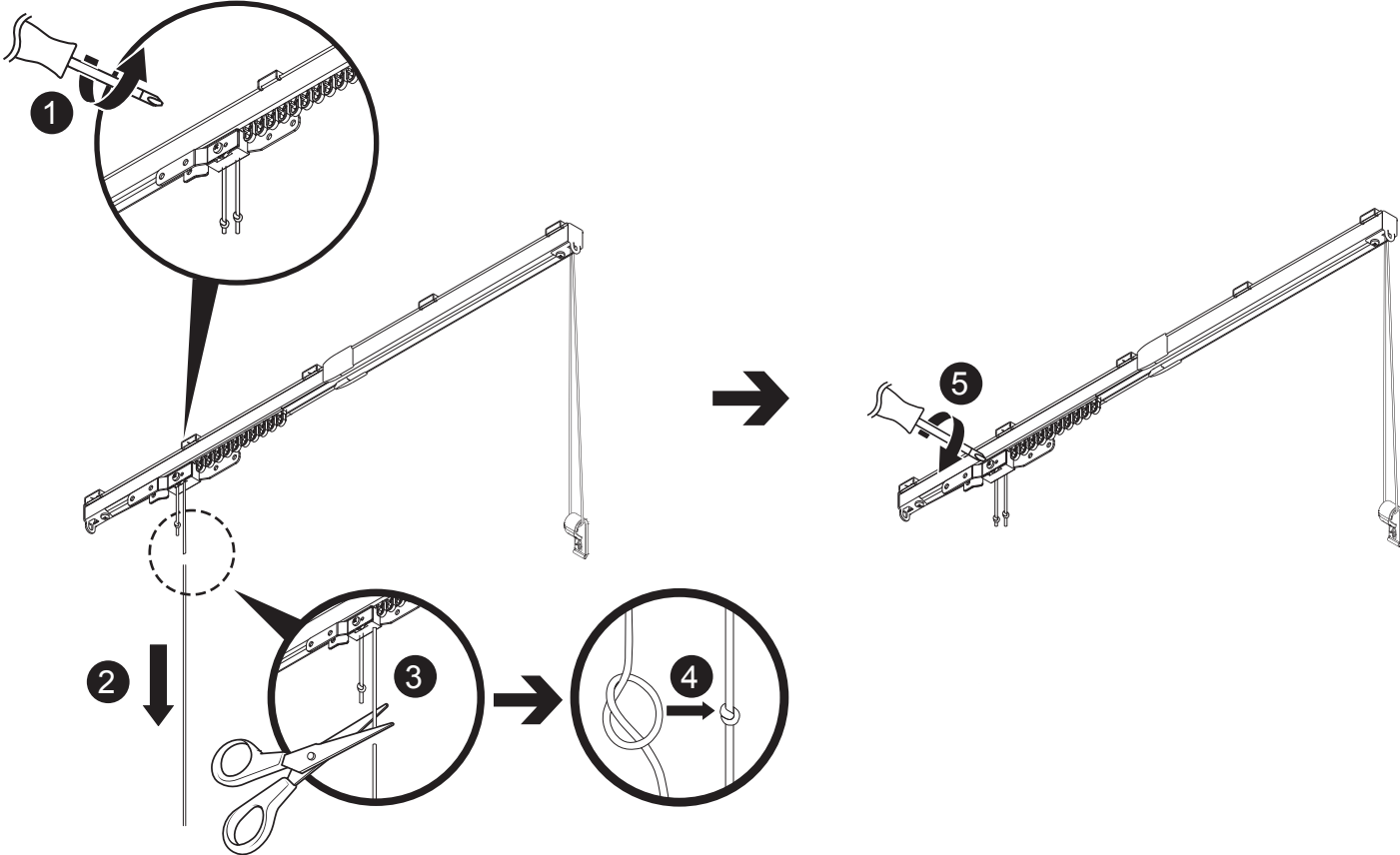

08

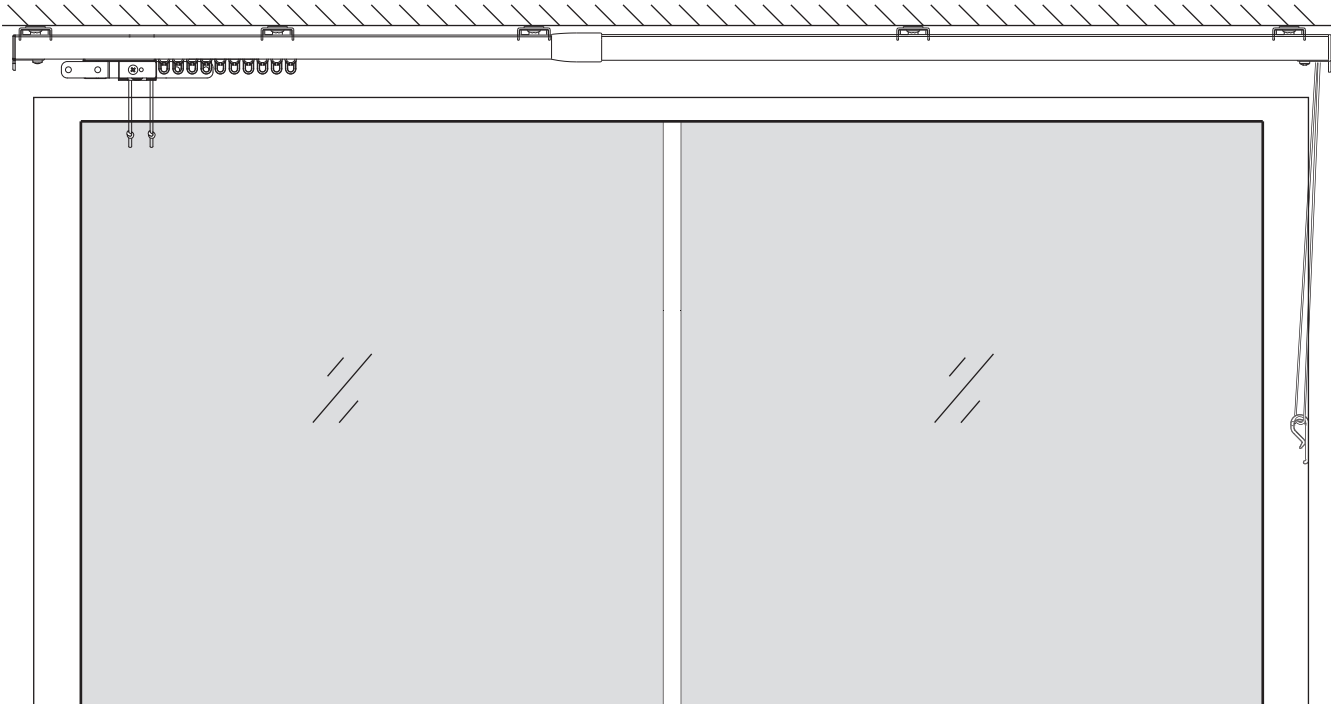

EN



WARNING! THE SAFETY DEVICE [06] MUST BE FITTED SECURELY IN ACCORDANCE WITH ASSEMBLY STEP 05 AND 06. IT IS CRITICALLY IMPORTANT THAT THE SAFETY DEVICE [06] SHALL BE INSTALLED AT THE MAXIMUM DISTANCE POSSIBLE FROM THE CONTROL MECHANISM [01] SO THAT THE CORD IS UNDER CONSTANT TENSION. THIS IS TO PREVENT THE CORD BECOMING SLACK AND IN TURN CREATING A POTENTIAL STRANGULATION HAZARD. REGULARLY CHECK THE FUNCTIONALITY OF THE SAFETY DEVICE [06], CORD AND OPERATING MECHANISM [01] TO ENSURE EACH PART IS FREE OF DAMAGE AND IS FULLY OPERATING AS STEP 05 AND 06. FAILURE TO DO SO CAN RESULT IN THE PRODUCT BECOMING UNSAFE AND POSING A RISK OF STRANGULATION. CHILDREN CAN STANGLE IF THIS SAFETY DEVICE IS NOT INSTALLED. ALWAYS USE THIS DEVICE TO KEEP CORDS OR CHAIN OUT OF REACH OF CHILDREN. DO NOT USE IF ANY PART IS MISSING OR DAMAGED. THE RELEASE OF SMALL PARTS FROM THIS PRODUCT COULD RESULT IN A CHOKING HAZARD TO CHILDREN.

FR



AVERTISSEMENT ! LE DISPOSITIF DE SÉCURITÉ [06] DOIT ÊTRE FIXÉ SOLIDEMENT CONFORMÉMENT AUX ÉTAPES DE MONTAGE 05 ET 06. IL EST PRIMORDIAL QUE LE DISPOSITIF DE SÉCURITÉ [06] SOIT INSTALLÉ LE PLUS LOIN POSSIBLE DU MÉCANISME DE CONTRÔLE [01] AFIN QUE LE CORDON SOIT CONSTAMMENT TENDU. CELA PERMET D'ÉVITER QUE LE CORDON SE RELÂCHE ET CONSTITUE À SON TOUR UN RISQUE D'ÉTRANGLEMENT POTENTIEL. VÉRIFIER RÉGULIÈREMENT LE BON FONCTIONNEMENT DU DISPOSITIF DE SÉCURITÉ [06], DU CORDON ET DU MÉCANISME DE FONCTIONNEMENT [01] POUR VÉRIFIER QUE CHAQUE PIÈCE EST INTACTE ET FONCTIONNE DE MANIÈRE OPTIMALE CONFORMÉMENT AUX ÉTAPES 05 ET 06. SI CETTE VÉRIFICATION N'EST PAS EFFECTUÉE, LE PRODUIT POURRAIT DEVENIR DANGEREUX ET PRÉSENTER UN RISQUE D'ÉTRANGLEMENT. LES ENFANTS PEUVENT S'ÉTRANGLER SI CE DISPOSITIF DE SÉCURITÉ N'EST PAS INSTALLÉ. TOUJOURS UTILISER CE DISPOSITIF POUR MAINTENIR LES CORDONS OU LA CHAÎNE HORS DE PORTÉE DES ENFANTS. NE PAS UTILISER SI UNE PIÈCE EST MANQUANTE OU ENDOMMAGÉE. LE DÉTACHEMENT DES PETITES PIÈCES DE CE PRODUIT POURRAIT CRÉER UN RISQUE D'ÉTOUFFEMENT CHEZ LES ENFANTS.

PL



OSTRZEŻENIE! URZĄDZENIE ZABEZPIEZAJĄCE [06] NALEŻY ZAMONTOWAĆ W BEZPIECZNY SPOSÓB, ZGODNIE Z ZALECENIAMI PODANYMI W KROKU 05 I 06. NIEZWYKLE WAŻNE JEST ZAMONTOWANIE URZĄDZENIA ZABEZPIEZAJĄCEGO [06] JAK NAJDALEJ OD MECHANIZMU OBSŁUGI [01], TAK ABY SZNUREK BYŁ STALE NAPIĘTY. MA TO NA CÉLU ZABEZPIECZENIE SZNURKA PRZED POLUZOWANIEM, CO MOŻE STWARZAĆ RYZYKO UDUSZENIA. NALEŻY REGULARNIE SPRAWDZAĆ DZIAŁANIE URZĄDZENIA ZABEZPIEZAJĄCEGO [06], SZNURKA ORAZ MECHANIZMU OBSŁUGI [01], ABY UPEWNIĆ SIĘ, ŻE ŻADNA CZĘŚĆ NIE JEST USZKODZONA I WSZYSTKIE SĄ CAŁKOWICIE SPRAWNE, JAK W KROKU 05 I 06. NIEZASTOSOWANIE SIĘ DO TEGO ZALECENIA MOŻE SPRAWIĆ, ŻE PRODUKT STANIE SIĘ NIEBEZPIECZNY I BĘDZIE STWARZAŁ RYZYKO UDUSZENIA. NIEZAMONTOWANIE TEGO URZĄDZENIA ZABEZPIEZAJĄCEGO STWARZA RYZYKO UDUSZENIA U DZIECI. NALEŻY ZAWSZE KORZYSTAĆ Z TEGO URZĄDZENIA, ABY SZNURKI I ŁAŃCUSZEK POZOSTAWAŁY POZA ZASIĘGIEM DZIECI. NIE UŻYWAĆ, JEŚLI JAKIEJKOLWIEK CZĘŚCI BRAKUJE LUB JEST ONA USZKODZONA. ODERWANIE SIĘ MAŁYCH CZĘŚCI OD TEGO PRODUKTU MOŻE STWARZAĆ RYZYKO ZADŁAWIENIA U DZIECI.

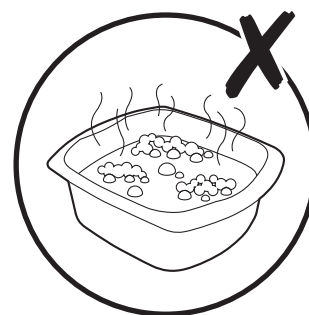
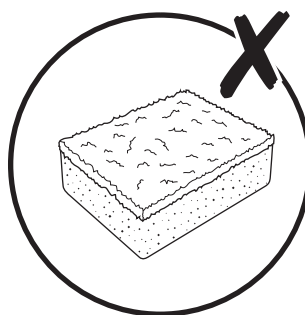
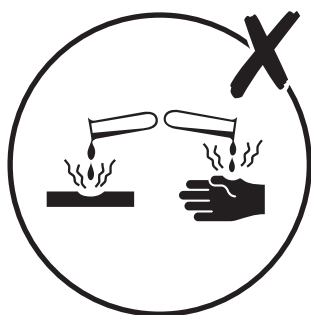
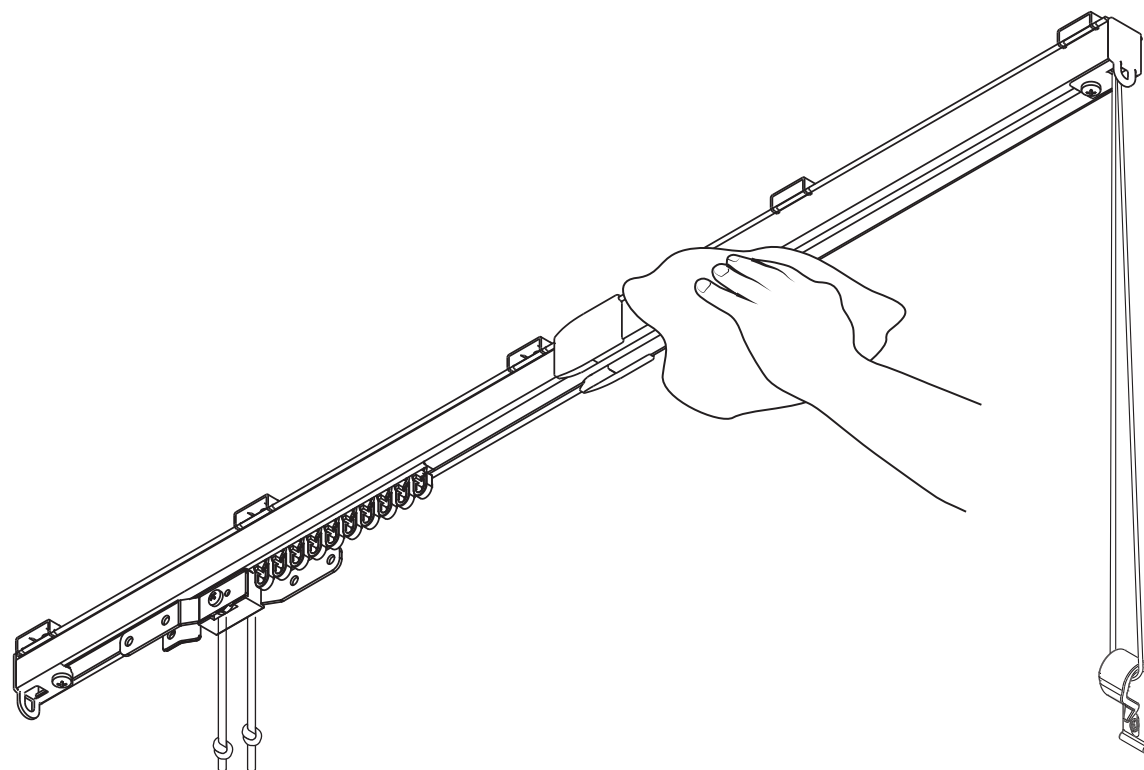
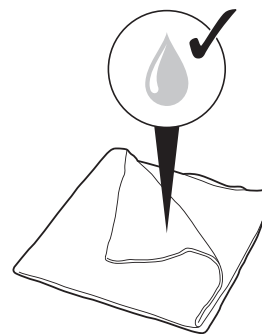

ÉLÉMENTS D'EMBALLAGE
À SÉPARER + NOTICE À
DÉPOSER DANS LE BAC
DE TRI



Manufacturer • Fabricant • Producent:

UK Manufacturer:

Kingfisher International Products Limited,
1 Paddington Square, London, W2 1GG,
United Kingdom

EU Manufacturer:

Kingfisher International Products B.V.,
Rapenburgerstraat 175E,
1011 VM Amsterdam,
The Netherlands

EN www.diy.com
www.screwfix.com
www.screwfix.ie

To view instruction manuals online,
visit www.kingfisher.com/products

FR www.castorama.fr
www.bricodepot.fr
www.screwfix.fr

Pour consulter les manuels d'instructions
en ligne, rendez-vous sur le site
www.kingfisher.com/products

PL www.castorama.pl

Aby zapoznać się z instrukcją obsługi
online, odwiedź stronę
www.kingfisher.com/products