

EN Convector 2000 W turbo
FR Convecteur 2000 W turbo
PL Konwektor 2000 W turbo
RO Convector de 2000 W turbo
ES Convector de 2000 W turbo
PT Conveter 2000 W turbo
TR Convector 2000 W turbo

EN IMPORTANT - These instructions are for your safety. Please read through them thoroughly prior to handling the product and retain them for future reference. This product is only suitable for well insulated spaces or occasional use.

FR IMPORTANT : Ces instructions sont données pour votre sécurité. Merci de les lire attentivement avant de manipuler le produit et de les conserver pour référence. Ce produit ne peut être utilisé que dans des locaux bien isolés ou de manière occasionnelle.

PL WAŻNE — Niniejsza instrukcja została opracowana w celu zapewnienia bezpieczeństwa użytkownikowi. Należy ją dokładnie przeczytać przed obsługą produktu i zachować do wykorzystania w przyszłości. Ten produkt jest odpowiedni tylko do sporadycznego użytku lub do stosowania w dobrze izolowanych pomieszczeniach.

RO IMPORTANT - Aceste instrucțiuni sunt pentru siguranța ta. Citește-te cu atenție înainte de montarea produsului și păstrează-le pentru consultare ulterioară. Acest produs este adecvat numai pentru spațiile bine izolate sau pentru utilizarea ocazională.

ES IMPORTANTE: Estas instrucciones son para su propia seguridad. Léelas atentamente antes de manipular el producto y guárdelas para futuras consultas. Este producto está indicado únicamente en lugares abrigados o para una utilización puntual.

PT IMPORTANTE - Estas instruções são para sua segurança. Leia-as atentamente antes de manusear o produto e guarde-as para consultas futuras. Este produto é adequado apenas para espaços bem isolados espaços ou utilização ocasional.

TR ÖNEMLİ - Bu talimatlar sizin güvenliğiniz içindir. Ürün üzerinde çalışmaya başlamadan önce lütfen bu talimatları dikkatlice okuyun ve ileride başvurmak üzere saklayın. Bu ürün kapalı alanlarda kullanım için uygundur.

V10524_5059340980898_MAND2_2324

5059340980898
 5059340980775
 5059340980799
 5059340980454

EN Parts FR Pièces PL Części RO Piese ES Piezas PT Peças TR Parçalar

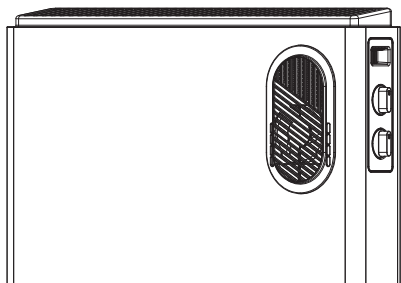

01. x1



02. x2

EN You will need FR Pièces PL Części RO Piese ES Piezas PT Peças TR Parçalar

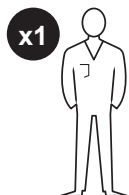

EN Contents FR Table des matières PL Spis treści RO Cuprins ES Contenido PT Conteúdo TR İçindekiler

EN		FR		PL		RO		ES		PT		TR	
Product description	3	Description du produit	3	Opis produktu	3	Descrierea produsului	3	Descripción del producto	3	Descrição do produto	3	Ürün açıklaması	3
Safety	4	Sécurité	12	Bezpieczeństwo	20	Siguranță	27	Seguridad	33	Segurança	40	Güvenlik	47
Guarantee	11	Garantie	18	Gwarancja	26	Garanție	32	Garantía	39	Garantia	45	Garanti	52
Installation	53	Installation	53	Instalacja	53	Montare	54	Instalación	54	Instalação	54	Kurulum	54
Use	56	Utilisation	59	Użytkowanie	62	Utilizare	65	Uso	68	Utilização	71	Kullanım	74
Care & maintenance	77	Entretien et maintenance	77	Czyszczenie i konserwacja	78	Îngrijire și întreținere	78	Cuidados y mantenimiento	79	Cuidados e manutenção	79	Bakım ve muhafaza	80

EN Product description **FR** Description du produit **PL** Opis produktu
RO Descrierea produsului **ES** Descripción del producto
PT Descrição do produto **TR** Ürün açıklaması

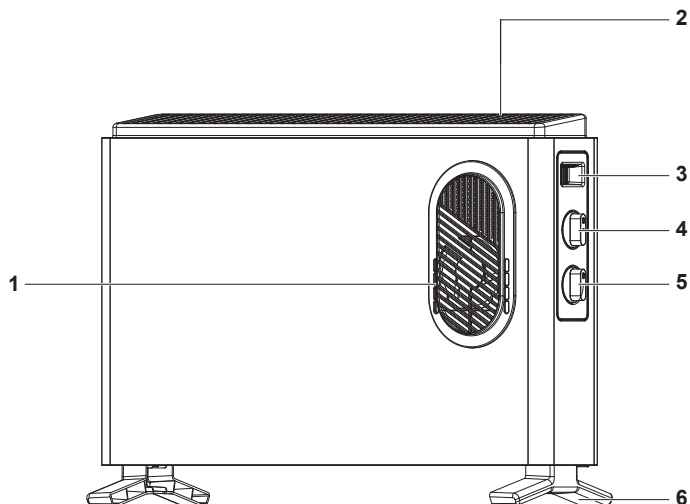

- EN** 1 Fan 2 Air outlet 3 Handle 4 Heat power levels knob 5 Mechanical thermostat knob 6 Foot
FR 1 Ventilateur 2 Sortie d'air 3 Poignée 4 Bouton de réglage de la puissance de chauffage
5 Bouton mécanique du thermostat 6 Pied
PL 1 Wentylator 2 Wylot powietrza 3 Uchwyt 4 Pokrętło poziomu mocy grzewczej
5 Pokrętło termostatu mechanicznego 6 Nóżka
RO 1 Ventilator 2 Evacuare aer 3 Mâner 4 Buton niveluri putere de încălzire 5 Buton termostat mecanic
6 Picior
ES 1 Ventilador 2 Salida de aire 3 Asa 4 Mando de nivel de potencia de calefacción
5 Mando del termostato mecánico 6 Pata
PT 1 Ventoinha 2 Saída de ar 3 Pega 4 Botão dos níveis de potência de aquecimento
5 Botão do termostato mecânico 6 Pé
TR 1 Fan 2 Hava çıkışı 3 Tutma yeri 4 Isı gücü seviyeleri düğmesi 5 Mekanik termostat düğmesi 6 Ayak



EN

Before you start

- Read these important instructions carefully before using the appliance.
- Keep these instructions during all the appliance's lifespan for future reference.
- Always give these instructions to anyone who will use the appliance, even if it's transferred to a third party.

Safety

- Failure to observe safety instructions can cause potential injuries or property damage (Electric shock, burns, fire, ...).
- Instructions are intended to protect your health and health of others, but also prevent potential damage to the appliance.
- This appliance is only intended to heat a living space in a domestic application and under no circumstances in a commercial or industrial professional setting.

- The appliance rated power shall be adapted to the room volume, its insulation quality and your home geographical and climatic location for an optimal performance.



DANGER:
**NEVER USE
THIS APPLIANCE
OUTSIDE.**

- Please always refer to instructions for precautions intended to user cleaning, maintenance and installation.
- Please refer to appliance symbols explanations inside this instruction manual.



**WARNING: KEEP
PACKAGING
MATERIALS AND
ACCESSORIES OUT
OF THE REACH OF
CHILDREN. NEVER
ALLOW CHILDREN
TO PLAY WITH
PACKAGING OR
ACCESSORIES.**

- Children of less than 3 years should be kept away unless continuously supervised.
- Children aged from 3 years and less than 8 years shall only switch on/off the appliance provided that it has been placed or installed in its intended normal operating position and they have been given supervision or instruction concerning use of the appliance in a safe way and understand the hazards involved.
- Children aged from 3 years and less than 8 years shall not plug in, regulate and clean the appliance or perform user maintenance.
- This appliance can be used by children aged from 8 years and above and persons with reduced physical, sensory or mental capabilities or lack of experience and knowledge if they have been given supervision or instruction concerning use of the appliance in a safe way and understand the hazards involved.
- Children shall not play with the appliance.

- Cleaning and user maintenance shall not be made by children without supervision.



WARNING: IN ORDER TO AVOID OVERHEATING, DO NOT COVER THE HEATER.

- The heater must not be located immediately below a socket outlet.
- Do not use this heater in the immediate surroundings of a bath, a shower or a swimming pool.
- Do not use this heater if it has been dropped.
- Do not use if there are visible signs of damage to the heater.
- Use this heater on a horizontal and stable surface, or fix it to the wall, as applicable.



WARNING: DO NOT USE THIS HEATER IN SMALL ROOMS WHEN THEY ARE OCCUPIED BY PERSONS NOT CAPABLE OF LEAVING THE ROOM ON THEIR OWN, UNLESS CONSTANT SUPERVISION IS PROVIDED.



WARNING: TO REDUCE THE RISK OF FIRE, KEEP TEXTILES, CURTAINS, OR ANY OTHER FLAMMABLE MATERIAL A MINIMUM DISTANCE OF 1 M FROM THE AIR OUTLET.



CAUTION: SOME PARTS OF THIS PRODUCT CAN BECOME VERY HOT AND CAUSE BURNS. PARTICULAR ATTENTION HAS TO BE GIVEN WHERE CHILDREN AND VULNERABLE PEOPLE ARE PRESENT.

- If the supply cord is damaged, it must be replaced by the manufacturer, its service agent or similarly qualified persons in order to avoid a hazard.
- The installation instructions for fixing feet shall be observed.
- Do not install the appliance on carpet, rugs or a similar covering.
- Keep all objects at least 1m from the front, sides and rear of the appliance.



CAUTION: ANY PRODUCT INTERVENTION AND / OR REPAIR BY THE USER OR A NON-PROFESSIONAL THIRD PARTY MAY JEOPARDIZE THE SAFETY OF PERSONS AND PROPERTY. SO, DO NOT ATTEMPT TO DISASSEMBLE THIS APPLIANCE, REPAIR IT OR PERFORM ANY MODIFICATIONS BY YOURSELF.



WARNING: DEFECTS AND THEIR CONSEQUENCES RESULTING FROM PRODUCT INTERVENTIONS AND / OR REPAIRS CARRIED OUT BY THE USER OR A NON-PROFESSIONAL THIRD PARTY CANNOT GIVE RISE TO THE APPLICATION OF THE LEGAL OR COMMERCIAL WARRANTY.



CAUTION: THE MANUFACTURER CANNOT BE HELD RESPONSIBLE FOR DAMAGE OCCURRING DURING SELF-REPAIR INSOFAR AS THIS DAMAGE IS LINKED IN PARTICULAR TO USER ERROR OR NON-COMPLIANCE BY THE LATTER WITH THE PRODUCT REPAIR INSTRUCTIONS.

ELECTRIC CONNECTION

The appliance is to be supplied through a residual current device (RCD) having a rated residual operating current not exceeding 30 mA.



CAUTION: DO NOT BEND, CRUSH OR PINCH THE ELECTRIC SUPPLY CORD BEHIND THE APPLIANCE. LEAVE ENOUGH SPACE BEHIND THE APPLIANCE SO THAT IT IS NOT IN DIRECT CONTACT WITH THE FIXED ELECTRIC WIRING SYSTEM.

- The appliance must not be connected via an extension cable or a power strip.



DANGER: NEVER CONNECT / DISCONNECT THE APPLIANCE WITH WET HANDS, RISK OF ELECTRIC SHOCK.

- The power plug must remain accessible so that the appliance can be disconnected from the electric main whatever the circumstances.

- If the appliance has a power plug with earthing included or a power cable including earthing with yellow / green color, the fixed electrical installation must also have an earth connection to ensure the minimum protection level.

⚠ CAUTION: IN ORDER TO AVOID A HAZARD DUE TO INADVERTENT RESETTING OF THE THERMAL CUT-OUT, THIS APPLIANCE MUST NOT BE SUPPLIED THROUGH AN EXTERNAL SWITCHING DEVICE, SUCH AS A TIMER, OR CONNECTED TO A CIRCUIT THAT IS REGULARLY SWITCHED ON AND OFF BY THE UTILITY.

Plug Replacement

- This appliance is supplied with a BS13633 pin plug fitted with a 13 Amp fuse. Should the fuse require replacement, it must be replaced with a fuse rated at 13 Amp and approved to BS1362.
- In the event the mains plug has to be removed/ replaced for any reason, please note:

⚠ IMPORTANT: THE WIRES IN THE MAINS LEAD ARE COLOURED IN ACCORDANCE WITH THE FOLLOWING CODE:

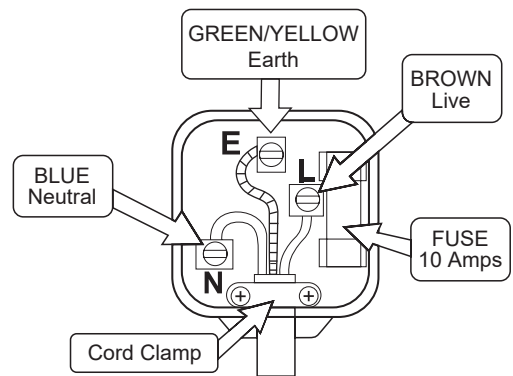

Blue - Neutral

Brown - Live

Green/Yellow - Earth

- As the colours of the wires in the mains lead of this appliance may not correspond with the coloured markings identifying the terminals in your plug, proceed as follows.
- The blue wire must be connected to the terminal marked with an N or coloured black.
- The brown wire must be connected to the terminal marked with an L or coloured red.
- The green/yellow wire must be connected to the earthing terminal which is marked with an E or with the earth symbol.





 **WARNING: NEVER CONNECT LIVE OR NEUTRAL WIRES TO THE EARTH TERMINAL OF THE PLUG.**

NOTE: If a moulded plug is fitted and has to be removed take great care in disposing of the plug and severed cable, it must be destroyed to prevent engaging into a socket.

Technical Data

Model	NDK20-24AF
Electric specifications	220-240 V ~ 50 Hz
Electric protection class	Class I (Must be connected to a socket with grounding)
Ingress protection code (IP)	IPX0 (No protection against solids objects and liquids)
Rated power: Maximum (II)	2000 W
Rated power: Minimum (I)	1200 W
Operating range in °C	0 - 50°C
Manufacturing country	P.R.C.

Product symbols

	<p>This product complies with conformity requirements of the applicable European Regulations or Directives.</p>
	<p>This product complies with conformity requirements of the applicable UK Regulations.</p>
	<p>This symbol is known as the 'Crossed-out Wheelie Bin Symbol'. When this symbol is marked on a product or battery, it means that it should not be disposed of with your general household waste. Some chemicals contained within electrical / electronic products or batteries can be harmful to health and the environment. Only dispose of electrical/electronic/ battery items in separate collection schemes, which cater for the recovery and recycling of materials contained within. Your co-operation is vital to ensure the success of these schemes and for the protection of the environment.</p>
	<p>The appliance power supply current is alternating type.</p>
	<p>WARNING : In order to avoid overheating, do not cover the heater.</p>

Recycling and Disposal

Please respect national and local regulations to reduce the environmental impact of your purchase.

An electric and electronic appliance shall not be sorted or recycled with other household waste.

You are legally responsible for sorting the product (Including any accessories), its instructions(s) and its packaging elements with a view to recycling.

Observe markings on the different packaging materials for waste separation.

There are abbreviations and numbers for the nature of content.

- a : Abbreviations
- b : Numbers : 1 to 7 : Plastics / 20 to 22 : Papers and fiberboards / 80 to 98 : Composite materials

Information on collection points and their opening hours can be obtained from your local authority.

Never leave used products and packaging elements available to children as they represent a danger.

Guarantee

We take special care to select high quality materials and use manufacturing techniques that allow us to create products incorporating design and durability. This product has a manufacturer's guarantee of 2 years against manufacturing defects, from the date of purchase (if bought in store) or date of delivery (if bought online), at no additional cost for normal (non-professional or commercial) household use.

To make a claim under this guarantee, you must present your proof of purchase (such as a sales receipt, purchase invoice or other evidence admissible under applicable law), please keep your proof of purchase in a safe place. For this guarantee to apply, the product you purchased must be new, it will not apply to second hand or display products. Unless stated otherwise by applicable law, any replacement product issued under this guarantee will only be guaranteed until expiry of the original period guarantee period.

This guarantee covers product failures and malfunctions provided the product was used for the purpose for which it is intended and subject to installation, cleaning, care and maintenance in accordance with the information contained in these terms and conditions, in the user manual and standard practice, provided that standard practice does not conflict with the user manual.

This guarantee does not cover defects and damage caused by normal wear and tear or damage that could be the result of improper use, faulty installation or assembly, neglect, accident, misuse, or modification of the product. Unless stated otherwise by applicable law, this guarantee will not cover, in any case, ancillary costs (shipping, movement, costs of uninstalling and reinstalling, labour etc), or direct and indirect damage.

If the product is defective, we will, within a reasonable time, refund.

Rights under this guarantee are enforceable in the country in which you purchased this product. Guarantee related queries should be addressed to the store you purchased this product from.

The guarantee is in addition to and does not affect your statutory rights.

FR

Avant de commencer

- Lire attentivement ces instructions importantes avant d'utiliser l'appareil.
- Conserver ces instructions pendant toute la durée de vie de l'appareil pour référence ultérieure.
- Toujours remettre ces instructions à toute personne qui utilisera l'appareil, même s'il est cédé à un tiers.

Sécurité

- Le non-respect des consignes de sécurité peut entraîner des blessures ou des dommages matériels potentiels (électrocution, brûlures, incendie, etc.).
- Les instructions sont destinées à protéger votre santé et celle des autres, mais également à prévenir tout dommage potentiel à l'appareil.
- Cet appareil est uniquement destiné à chauffer un espace de vie dans le cadre d'une application domestique et en aucun cas dans un environnement professionnel commercial ou industriel.

- La puissance nominale de l'appareil doit être adaptée au volume de la pièce, à la qualité de son isolation et à la situation géographique et climatique de votre domicile pour une performance optimale.



DANGER : NE JAMAIS UTILISER CET APPAREIL À L'EXTÉRIEUR.

- Toujours se reporter aux instructions relatives aux précautions à prendre pour le nettoyage, l'entretien et l'installation.
- Se reporter aux explications relatives aux symboles de l'appareil dans cette notice.



AVERTISSEMENT : GARDER LES MATÉRIAUX D'EMBALLAGE ET LES ACCESSOIRES HORS DE PORTÉE DES ENFANTS. NE JAMAIS LAISSER LES ENFANTS JOUER AVEC L'EMBALLAGE OU LES ACCESSOIRES.

- Il convient de tenir les enfants de moins de 3 ans à l'écart de l'appareil, à moins qu'ils ne soient surveillés en permanence.

- Les enfants âgés entre 3 ans et 8 ans ne doivent allumer/ éteindre l'appareil qu'à condition qu'il ait été placé ou installé dans sa position normale de fonctionnement prévue et qu'ils aient reçu un encadrement ou des instructions concernant l'utilisation de l'appareil en toute sécurité et qu'ils comprennent les risques encourus.
- Les enfants âgés entre 3 ans et 8 ans ne sont pas autorisés à brancher, à régler ou à nettoyer l'appareil, ni à effectuer l'entretien.
- Cet appareil peut être utilisé par des enfants âgés d'au moins 8 ans et par des personnes ayant des capacités physiques, sensorielles ou mentales réduites ou manquant d'expérience et de connaissances, à condition qu'ils soient surveillés ou qu'ils aient reçu des instructions concernant l'utilisation de l'appareil en toute sécurité et qu'ils comprennent les risques encourus.
- Les enfants ne doivent pas jouer avec l'appareil.
- Le nettoyage et l'entretien par l'utilisateur ne doivent pas être effectués par des enfants sans surveillance.



AVERTISSEMENT :
NE PAS COUVRIR
L'APPAREIL POUR
ÉVITER TOUTE
SURCHAUFFE.

- L'appareil ne doit jamais se trouver juste sous une prise électrique.
- Ne pas utiliser ce dispositif de chauffage à proximité d'une baignoire, d'une douche ou d'une piscine.
- Ne pas utiliser ce radiateur s'il est tombé.
- Ne pas utiliser ce radiateur s'il présente des signes visibles de dommages.
- Utiliser ce chauffage sur une surface horizontale et stable ou le fixer au mur, selon le cas.



AVERTISSEMENT :
NE PAS UTILISER
CE DISPOSITIF DE
CHAUFFAGE DANS
LES PETITES PIÈCES
LORSQU'ELLES SONT
OCCUPÉES PAR DES
PERSONNES QUI
NE PEUVENT PAS
QUITTER LA PIÈCE
PAR ELLES-MÊMES,
À MOINS QUE CES
PERSONNES SOIENT
SOUS SURVEILLANCE
CONSTANTE.



AVERTISSEMENT :
POUR RÉDUIRE LE
RISQUE D'INCENDIE,
GARDER LES
TEXTILES, LES
RIDEAUX OU TOUT
AUTRE MATÉRIAU
INFLAMMABLE À
UNE DISTANCE
MINIMALE DE 1M DE
LA SORTIE D'AIR.



ATTENTION :
CERTAINES PARTIES
DE CE PRODUIT
PEUVENT DEVENIR
TRÈS CHAUDES
ET PROVOQUER
DES BRÛLURES.
UNE ATTENTION
PARTICULIÈRE DOIT
ÊTRE APPORTÉE SI
DES ENFANTS OU
DES PERSONNES
VULNÉRABLES
SE TROUVENT À
PROXIMITÉ DE
L'APPAREIL.

- Si le cordon d'alimentation est endommagé, il doit être remplacé par le fabricant, son service après-vente ou par une personne qualifiée afin d'éviter tout danger.

- Les instructions d'installation et de fixation des pieds doivent être respectées.
- Ne pas installer l'appareil sur de la moquette, un tapis ou un revêtement similaire.
- Maintenir tous les objets à au moins 1m de l'avant, des côtés et de l'arrière de l'appareil.



ATTENTION : TOUTE
INTERVENTION ET/
OU RÉPARATION
DU PRODUIT PAR
L'UTILISATEUR OU
UN TIERS NON
PROFESSIONNEL
PEUT METTRE EN
PÉRIL LA SÉCURITÉ
DES PERSONNES
ET DES BIENS. PAR
CONSÉQUENT,
NE PAS ESSAYER
DE DÉMONTER
CET APPAREIL, DE
LE RÉPARER OU
D'EFFECTUER DES
MODIFICATIONS
QUELCONQUES PAR
VOUS-MÊME.



AVERTISSEMENT :
LES DÉFAUTS
ET LEURS
CONSÉQUENCES
RÉSULTANT DES
INTERVENTIONS ET/
OU RÉPARATIONS DU
PRODUIT EFFECTUÉES
PAR L'UTILISATEUR
OU UN TIERS NON
PROFESSIONNEL
NE PEUVENT
DONNER LIEU À
L'APPLICATION DE LA
GARANTIE LÉGALE OU
COMMERCIALE.



ATTENTION : LE
FABRICANT NE PEUT
ÊTRE TENU POUR
RESPONSABLE
DES DOMMAGES
SURVENANT
LORS DE L'AUTO-
RÉPARATION DANS
LA MESURE OÙ CES
DOMMAGES SONT
LIÉS NOTAMMENT
À UNE ERREUR DE
L'UTILISATEUR OU
AU NON-RESPECT
PAR CELUI-CI DES
CONSIGNES DE
RÉPARATION DU
PRODUIT.

RACCORDEMENT ÉLECTRIQUE

L'appareil doit être alimenté au moyen d'un dispositif différentiel résiduel (DDR) ayant une intensité de courant résiduel de réponse ne dépassant pas 30 mA.



ATTENTION :
ÉVITER DE PLIER,
D'ÉCRASER OU DE
PINCER LE CORDON
D'ALIMENTATION
ÉLECTRIQUE
DERRIÈRE
L'APPAREIL. LAISSER
SUFFISAMMENT
D'ESPACE DERRIÈRE
L'APPAREIL POUR
QU'IL N'ENTRE PAS
EN CONTACT DIRECT
AVEC LE SYSTÈME
DE CÂBLAGE
ÉLECTRIQUE FIXE.

- L'appareil ne doit pas être connecté via une rallonge ou une multiprise.



DANGER : NE JAMAIS BRANCHER/ DÉBRANCHER L'APPAREIL AVEC DES MAINS MOUILLÉES, AU RISQUE DE SUBIR UN CHOC ÉLECTRIQUE.

- La fiche d'alimentation doit rester accessible afin que l'appareil puisse être débranché du réseau électrique quelles que soient les circonstances.
- Si l'appareil est équipé d'une fiche d'alimentation avec mise à la terre incluse ou d'un câble d'alimentation avec mise à la terre de couleur jaune/verte, l'installation électrique fixe doit également être équipée d'une mise à la terre pour garantir le niveau de protection minimal.







ATTENTION : AFIN D'ÉVITER TOUT ACCIDENT DÛ À UNE RÉINITIALISATION INOPINÉE DU COUPE-CIRCUIT THERMIQUE, CET APPAREIL NE DOIT PAS ÊTRE ALIMENTÉ PAR UN APPAREIL DE COMMUTATION EXTERNE (UNE MINUTERIE PAR EXEMPLE) OU RACCORDÉ À UN CIRCUIT RÉGULIÈREMENT MIS SOUS ET HORS TENSION PAR LE FOURNISSEUR D'ÉLECTRICITÉ.

Données techniques

Modèle	NDK20-24AF
Caractéristiques électriques	220-240 V ~ 50 Hz
Classe de protection électrique	Classe I (doit être connecté à une prise avec mise à la terre)
Indice de protection (IP)	IPX0 (pas de protection contre les objets solides et les liquides)
Puissance nominale : maximum (II)	2000 W
Puissance nominale : minimum (I)	1200 W
Plage de fonctionnement en °C	0 - 50 °C
Pays de fabrication	RPC

Symboles du produit

	Ce produit est conforme aux exigences de conformité des règlements ou directives européennes applicables.
	Ce symbole est connu sous le nom de « poubelle barrée ». Lorsque ce symbole est présent sur un produit ou une pile, vous ne devez pas jeter ces produits avec vos déchets ménagers. Certaines substances chimiques contenues dans les produits électriques/électroniques ou les piles peuvent nuire à la santé et à l'environnement. Déposer les articles électriques ou électroniques, ainsi que les piles, uniquement dans des systèmes de collecte séparés, qui permettent de récupérer et de recycler les matériaux contenus à l'intérieur. Votre coopération est essentielle pour assurer le succès de ces systèmes et pour la protection de l'environnement.
	Le courant d'alimentation de l'appareil est de type alternatif.
	AVERTISSEMENT : ne pas couvrir l'appareil pour éviter toute surchauffe.

Recyclage et mise au rebut

Respecter les réglementations nationales et locales afin de réduire l'impact environnemental de votre achat.

Un appareil électrique ou électronique ne doit pas être trié ou recyclé avec d'autres déchets ménagers.

Vous êtes légalement responsable du tri du produit (y compris les accessoires éventuels), de sa/ses notice(s) et de ses éléments d'emballage en vue de son recyclage.

Respecter les marquages sur les différents matériaux d'emballage pour le tri des déchets.

Des abréviations et des numéros indiquent la nature du contenu.

- a : abréviations
- b : numéros : 1 à 7 : plastiques / 20 à 22 : papiers et panneaux de fibres / 80 à 98 : matériaux composites

Des informations sur les points de collecte et leurs heures d'ouverture peuvent être obtenues auprès de vos autorités locales.

Ne jamais laisser les produits usagés et les éléments d'emballage à la disposition des enfants, car ces éléments représentent un danger.

Garantie

Nous veillons tout particulièrement à sélectionner des matériaux de haute qualité et à utiliser des techniques de fabrication qui nous permettent de créer des produits à la fois design et durables. Ce produit bénéficie d'une garantie fabricant de 2 ans couvrant les défauts de fabrication à compter de la date d'achat (en cas d'achat en magasin) ou de la date de livraison (en cas d'achat sur Internet), sans coût supplémentaire pour une utilisation domestique normale (non commerciale ni professionnelle).

Pour déposer une réclamation au titre de cette garantie, vous devez présenter votre preuve d'achat (ticket de caisse, facture d'achat ou toute autre preuve recevable en vertu de la loi en vigueur). Conservez votre preuve d'achat dans un endroit sûr. Pour que cette garantie soit applicable, le produit que vous avez acheté doit être neuf. La garantie ne s'applique pas aux produits d'occasion ou aux modèles d'exposition. Sauf indication contraire prévue par la loi en vigueur, tout produit de remplacement fourni au titre de la présente garantie ne sera garanti que jusqu'à expiration de la période de garantie initiale.

Cette garantie couvre les défaillances et dysfonctionnements du produit, sous réserve que le produit ait été utilisé conformément à l'usage pour lequel il a été conçu, qu'il ait été installé, nettoyé et entretenu conformément aux informations contenues dans les présentes conditions générales ainsi que dans le manuel d'utilisation, et conformément à la pratique, sous réserve que celles-ci n'aillent pas à l'encontre du manuel d'utilisation.

Cette garantie ne couvre pas les défauts et dommages causés par l'usure normale ni les dommages pouvant résulter d'une utilisation non conforme, d'une installation ou d'un assemblage défectueux, ou d'une négligence, d'un accident, d'une mauvaise utilisation ou d'une modification du produit. Sauf indication contraire prévue par la loi en vigueur, cette garantie ne couvre en aucun cas les coûts accessoires (expédition, transport, frais de désinstallation et réinstallation, main d'œuvre, etc.), ni les dommages directs et indirects.

Si le produit est défectueux, nous nous engageons, dans un délai raisonnable, à rembourser.

Cette garantie est valable dans le pays où vous avez acheté ce produit. Toute demande au titre de la garantie doit être adressée au magasin où vous avez acheté ce produit.

Cette garantie s'ajoute à vos droits au titre de la loi, sans les affecter.

Si vous avez acheté ce produit en France, en plus de cette garantie commerciale, le vendeur reste tenu de respecter la garantie légale de conformité prévue par les articles L217-4 à L217-14 du Code de la consommation et aux articles qui concernent les vices cachés de la chose vendue dans les conditions prévues aux articles 1641 à 1648 et 2232 du Code civil. Le distributeur auprès duquel vous avez acheté ce produit répond de tout défaut de conformité ou vice caché du produit, conformément aux présentes dispositions.

En vertu de l'article L217-16 du Code de la consommation, lorsque l'acheteur demande au vendeur, pendant la durée de la garantie commerciale qui lui a été consentie lors de l'acquisition ou de la réparation d'un bien meuble, une remise en état couverte par la garantie, toute période d'immobilisation d'au moins sept jours vient s'ajouter à la durée de la garantie qui reste à courir. Cette période court à compter de la demande d'intervention de l'acheteur ou de la mise à disposition pour réparation du bien en cause, si cette mise à disposition est postérieure à la demande d'intervention. Garantie légale de conformité (extrait du Code de la consommation) : Article L217-4 du Code de la consommation - Le vendeur doit livrer un bien conforme au contrat et répond des défauts de conformité existant lors de la livraison. Il répond également des défauts de conformité résultant de l'emballage, des instructions de montage ou de l'installation lorsque celle-ci a été mise à sa charge par le contrat ou a été réalisée sous sa responsabilité. Article L217-5 du Code de la consommation - Le bien est conforme au contrat : 1. S'il est adapté à l'objectif généralement prévu pour des biens similaires et, le cas échéant : s'il correspond à la description donnée par le vendeur et possède les qualités présentées par le vendeur à l'acheteur sous forme d'échantillon ou de modèle ; s'il présente des qualités que l'acheteur peut légitimement attendre au regard des déclarations publiques faites par le vendeur, par le fabricant ou par son représentant, notamment dans la publicité ou l'étiquetage ; 2. Ou s'il présente les caractéristiques définies d'un commun accord par les parties ou est propre à tout usage spécial recherché par l'acheteur, porté à la connaissance du vendeur et que ce dernier a accepté. Article L217-12 du Code de la consommation - Toute réclamation suite à un défaut de conformité est limitée à deux ans à compter de la livraison du bien. Garantie légale sur les vices cachés (extrait du Code de la consommation) : Article 1641 du Code civil - Le vendeur est tenu de la garantie en cas de défauts cachés de la chose vendue qui la rendent impropre à l'usage auquel on la destine, ou qui diminuent tellement cet usage que l'acheteur ne l'aurait pas acquise, ou n'en aurait donné qu'un moindre prix, s'il les avait connus. Article 1648 du Code civil (alinéa 1) - Toute réclamation résultant de vices cachés doit être faite par l'acheteur dans un délai de deux ans à compter de la découverte du vice.

PL

Przed rozpoczęciem użytkowania

- Przed rozpoczęciem korzystania z urządzenia należy uważnie przeczytać niniejsze ważne instrukcje.
- Instrukcje należy zachować przez cały okres eksploatacji urządzenia.
- Instrukcje należy zawsze przekazywać wszystkim osobom, które będą korzystać z urządzenia, nawet jeśli zostanie ono przekazane osobie trzeciej.

Bezpieczeństwo

- Nieprzestrzeganie instrukcji bezpieczeństwa może spowodować obrażenia ciała lub szkody materialne (porażenie prądem, oparzenia, pożar...).
- Instrukcje mają na celu ochronę zdrowia użytkownika i innych osób, a także zapobieganie możliwym uszkodzeniom urządzenia.

- Urządzenie jest przeznaczone wyłącznie do ogrzewania pomieszczeń mieszkalnych w warunkach domowych. W żadnym wypadku nie jest przystosowane do profesjonalnych zastosowań komercyjnych czy przemysłowych.
- W celu zapewnienia optymalnej wydajności moc znamionowa urządzenia powinna być dostosowana do kubatury pomieszczenia, jakości jego izolacji oraz położenia geograficznego/ strefy klimatycznej domu.



NIEBEZPIECZEŃSTWO: UŻYWANIE URZĄDZENIA NA ZEWNĄTRZ JEST ZABRONIONE.

- Aby uzyskać wskazówki dotyczące czyszczenia, konserwacji i montażu przez użytkownika, należy zapoznać się z instrukcjami.
- objaśnienia symboli urządzenia znajdują się w niniejszej instrukcji obsługi.



OSTRZEŻENIE:
ELEMENTY
OPAKOWANIA I
AKCESORIA NALEŻY
PRZECHOWYWAĆ
W MIEJSCU
NIEDOSTĘPNYM
DLA DZIECI. NIE
NALEŻY POZWALAĆ
DZIECIOM BAWIĆ
SIĘ ELEMENTAMI
OPAKOWANIA LUB
AKCESORIAMI.

- Dzieci w wieku poniżej 3 lat mogą znajdować się w pobliżu urządzenia wyłącznie pod stałym nadzorem.
- Dzieci w wieku od 3 do 8 lat mogą tylko włączać/wyłączać urządzenie, pod warunkiem że jest ono ustawione lub zamontowane w odpowiednim położeniu roboczym, a dzieci zostały poinstruowane na temat bezpiecznego używania urządzenia i rozumieją zagrożenia z tym związane.
- Dzieci w wieku od 3 do 8 lat nie mogą podłączać urządzenia do zasilania, regulować go, czyścić, ani wykonywać czynności konserwacyjnych.

- Urządzenie może być obsługiwane przez dzieci w wieku co najmniej 8 lat i osoby o ograniczonej sprawności fizycznej, sensorycznej lub umysłowej, a także osoby nieposiadające wystarczającego doświadczenia bądź wystarczającej wiedzy, pod warunkiem że będą nadzorowane lub że zostały poinstruowane o zasadach jego bezpiecznego używania i rozumieją związane z tym zagrożenia.
- Nie wolno dopuszczać, aby dzieci bawiły się urządzeniem.
- Prace związane z czyszczeniem i konserwacją nie powinny być wykonywane przez dzieci bez odpowiedniego nadzoru.



OSTRZEŻENIE:
NIE ZAKRYWAĆ
URZĄDZENIA, ABY
UNIKNĄĆ JEGO
PRZEGRZANIA.

- Nie montować grzejnika bezpośrednio pod gniazdem zasilającym.
- Nie użytkować grzejnika w pobliżu wanny, kabiny prysznicowej lub basenu.
- Nie używać urządzenia, jeśli zostało upuszczone.

- Nie używać urządzenia, jeśli nosi widoczne ślady uszkodzenia.
- Urządzenia należy używać na odpowiednio płaskiej i stabilnej powierzchni. Można je również przymocować do ściany, w zależności od potrzeb.



OSTRZEŻENIE:
NIE UŻYWAĆ
URZĄDZENIA
W MAŁYCH
POMIESZCZENIACH,
JEŚLI ZNAJDUJĄ
SIĘ W NICH OSOBY
NIEZDOLNE DO
SAMODZIELNEGO
OPUSZCZENIA
POMIESZCZENIA,
CHYBA ŻE
ZAPEWNIONY JEST
STAŁY NADZÓR.



OSTRZEŻENIE: W
CELU OGRANICZENIA
RYZYKA POŻARU,
TKANINY, ZASŁONY
I INNE MATERIAŁY
ŁATWOPALNE
MUSZĄ ZNAJDOWAĆ
SIĘ W ODLEGŁOŚCI
CO NAJMNIEJ
1 M OD WYLOTU
POWIETRZA.



UWAGA: NIEKTÓRE
CZĘŚCI PRODUKTU
MOGĄ SIĘ BARDZO
NAGRZEWAĆ I
POWODOWAĆ
POPARZENIA.
NALEŻY ZACHOWAĆ
SZCZEGÓLNA
OSTROŻNOŚĆ W
OBECNOŚCI DZIECI
I INNYCH OSÓB
WYMAGAJĄCYCH
OPIEKI.

- Jeśli dojdzie do uszkodzenia przewodu zasilania, powinien on zostać wymieniony przez producenta, przedstawiciela serwisowego lub inną osobę o odpowiednich kwalifikacjach, aby uniknąć zagrożeń.
- Należy przestrzegać instrukcji montażu nóżek.
- Nie należy instalować urządzenia na wykładzinie, dywanach lub podobnym pokryciu.
- W odległości co najmniej 1 m od przodu, boków i tyłu urządzenia nie powinno być żadnych przedmiotów.



UWAGA: KAŻDA INGERENCJA W URZĄDZENIE LUB PRÓBA JEGO NAPRAWY PODJĘTA PRZEZ UŻYTKOWNIKA BĄDŹ NIEPROFESJONALNĄ STRONĘ TRZECIĄ MOŻE STANOWIĆ ZAGROŻENIE DLA BEZPIECZEŃSTWA OSÓB I MIENIA. W ZWIĄZKU Z TYM NIE NALEŻY PRÓBOWAĆ DEMONTOWAĆ URZĄDZENIA, NAPRAWIAĆ GO ANI MODYFIKOWAĆ WE WŁASNYM ZAKRESIE.



OSTRZEŻENIE: WADY I ICH KONSEKWENCJE WYNIKAJĄCE Z INGERENCJI W URZĄDZENIE LUB PRÓB JEGO NAPRAWY PODJĘTYCH PRZEZ UŻYTKOWNIKA BĄDŹ NIEPROFESJONALNĄ STRONĘ TRZECIĄ NIE MOGĄ BYĆ PODSTAWĄ ROSZCZEŃ PRAWNYCH ALBO GWARANCYJNYCH.



UWAGA: PRODU-CENT NIE PONOSI ODPOWIEDZIAL-NOŚCI ZA USZKO-DZENIA POWSTAŁE W WYNIKU PRÓB SAMODZIELNEJ NAPRAWY, JEŻELI USZKODZENIE JEST POWIĄZANE Z BŁĘ-DEM UŻYTKOWNIKA LUB NIEPRZESTRZE-GANIEM INSTRUKCJI NAPRAWY URZĄ- DZENIA PRZEZ UŻYTKOWNIKA.

POŁĄCZENIE ELEKTRYCZNE

Obwód zasilania urządzenia należy wyposażyć w zabezpieczenie różnicowo-prądowe (RCD) o znamionowym natężeniu prądu resztkowego nie wyższym niż 30 mA.



UWAGA: NIE
NALEŻY ZAGINAĆ,
ZGNIATAĆ ANI
PRZYTRZASKIWAĆ
PRZEWODU
ZASILANIA ZA
URZĄDZENIEM.
POZOSTAWIĆ
WYSTARCZAJĄCĄ
ILOŚĆ MIEJSCA ZA
URZĄDZENIEM, ABY
NIE STYKAŁO SIĘ
ONO BEZPOŚREDNIO
Z SYSTEMEM
STAŁEJ INSTALACJI
ELEKTRYCZNEJ.

- Urządzenie nie może być podłączone za pomocą przedłużacza ani listwy zasilającej.



NIEBEZPIECZEŃSTWO: NIE NALEŻY
PODŁĄCZAĆ/ODŁĄCZAĆ
URZĄDZENIA
MOKRYMI RĘKOMA, ABY
UNIKNAĆ
PORAŻENIA PRĄDEM
ELEKTRYCZNYM.

- Wtyczka zasilania musi pozostać dostępna, aby urządzenie dało się odłączyć od sieci elektrycznej niezależnie od okoliczności.

- Jeżeli urządzenie wyposażono we wtyczkę zasilania z uziemieniem lub przewód zasilania z uziemieniem w kolorze żółtym/zielonym, stała instalacja elektryczna musi mieć połączenie uziemiające zapewniające minimalny poziom ochrony.







UWAGA: ABY UNIKNAĆ
NIEBEZPIECZEŃSTWA
ZWIĄZANEGO Z
PRZYPADKOWĄ
ZMIANĄ NASTAW
W WYŁĄCZNIKU
TERMALNYM,
URZĄDZENIA NIE
NALEŻY ZASILĄĆ
PRZEZ ZEWNĘTRZNE
URZĄDZENIE
PRZEŁĄCZAJĄCE,
TAKIE JAK
PROGRAMATOR
CZY URZĄDZENIE
PODŁĄCZONE DO
OBIEGU, KTÓRY
REGULARNIE
JEST WŁĄCZANY I
WYŁĄCZANY PRZEZ
TAKIE URZĄDZENIA.

Dane techniczne

Model	NDK20-24AF
Specyfikacja elektryczna	220–240 V ~ 50 Hz
Klasa ochrony elektrycznej	Klasa I (wymagane jest podłączenie do gniazda z uziemieniem)
Kod ochrony przed wnikaniem (IP)	IPX0 (brak ochrony przed ciałami stałymi i cieczami)
Moc znamionowa: Maksymalna (II)	2000 W
Moc znamionowa: Minimalna (I)	1200 W
Zakres roboczy w °C	0 - 50 °C
Kraj produkcji	ChRL

Symbole na produkcie

	Ten produkt spełnia wymogi zgodności zawarte w odnośnych rozporządzeniach lub dyrektywach unijnych.
	Ten symbol jest znany jako „symbol przekreślonego pojemnika na odpady”. Jeśli ten symbol jest umieszczony na produkcie lub baterii, oznacza to, że nie należy ich wyrzucać wraz ze zwykłymi odpadami komunalnymi. Niektóre chemikalia znajdujące się w produktach elektrycznych/elektronicznych lub bateriach/akumulatorach mogą być szkodliwe dla zdrowia i środowiska. Elementy elektryczne/elektroniczne/baterie należy utylizować wyłącznie w osobnych punktach zbiórki, które zapewniają możliwość odzysku i recyklingu materiałów w nich zawartych. Współpraca użytkownika ma zasadnicze znaczenie dla prawidłowego funkcjonowania tych systemów zbiórki i ochrony środowiska.
	Urządzenie jest zasilane prądem przemiennym.
	OSTRZEŻENIE: Nie zakrywać urządzenia, aby uniknąć jego przegrzania.

Recykling i utylizacja

W celu zmniejszenia wpływu zakupu na środowisko należy przestrzegać krajowych i lokalnych przepisów.

Urządzenia elektryczne i elektroniczne nie mogą być segregowane ani poddawane recyklingowi wraz z innymi odpadami z gospodarstw domowych.

Użytkownik jest prawnie odpowiedzialny za segregowanie produktu (wraz z akcesoriami), jego instrukcji i elementów opakowania w celu recyklingu.

Przestrzegać oznaczeń dotyczących segregacji odpadów na różnych materiałach opakowaniowych.

Istnieją skróty i liczby określające charakter zawartości.

- a: Skróty
- b: Liczby: Od 1 do 7: Tworzywa sztuczne / od 20 do 22: Papiery i płyty pilśniowe / od 80 do 98: Materiały kompozytowe

Informacje na temat punktów zbiórki odpadów i godzin ich otwarcia można uzyskać w urzędach administracji lokalnej.

Z uwagi na potencjalne zagrożenie, nie należy pozostawiać zużytych produktów i elementów opakowań w miejscu dostępnym dla dzieci.

Gwarancja

Przykładamy szczególną wagę do tego, aby wybierać materiały wysokiej jakości i stosować techniki produkcyjne, które umożliwiają tworzenie wytrzymałych, a zarazem atrakcyjnych produktów. Ten produkt ma gwarancję producenta na 2 lat, która obejmuje wady produkcyjne, począwszy od daty zakupu (zakup w sklepie) lub dostawy (zakup przez Internet) bez dodatkowych kosztów w przypadku normalnego (nieprofesjonalnego lub niekomercyjnego) użytku domowego.

Aby dokonać zgłoszenia reklamacyjnego, należy przedstawić dowód zakupu (np. paragon, fakturę lub inny dowód na mocy obowiązujących przepisów prawa). Dowód zakupu należy przechowywać w bezpiecznym miejscu. Gwarancja obejmuje produkty nowe; nie obejmuje produktów używanych lub z ekspozycji. Produkt zamienny objęty niniejszą gwarancją będzie nią objęty aż do wygaśnięcia okresu obowiązywania gwarancji oryginalnego produktu, chyba że określono inaczej w obowiązujących przepisach prawa.

Niniejsza gwarancja obejmuje wady i uszkodzenia produktu, pod warunkiem że produkt był używany zgodnie z przeznaczeniem oraz zamontowany, czyszczony i konserwowany zgodnie z informacjami zawartymi powyżej oraz w instrukcji obsługi, a także ze standardowymi praktykami (jeśli te praktyki nie są sprzeczne z instrukcją użytkownika).

Niniejsza gwarancja nie obejmuje wad ani uszkodzeń wynikających z normalnego zużycia lub uszkodzeń będących skutkiem niewłaściwego używania, montażu lub złożenia, a także zaniedbania, wypadku i modyfikacji produktu. Gwarancja nie obejmuje w żadnym wypadku dodatkowych kosztów (transportu, przenoszenia, montażu i demontażu, robocizny itd.) ani strat bezpośrednich lub pośrednich, chyba że określono inaczej w obowiązujących przepisach prawa.

Jeśli produkt jest wadliwy, we właściwym czasie dokonamy zwrotu pieniędzy.

Prawa wynikające z tej gwarancji obowiązują w kraju, w którym zakupiono produkt. Zapytania dotyczące gwarancji powinno się kierować do sklepu, w którym zakupiono produkt.

Niniejsza gwarancja jest dokumentem dodatkowym, który nie ma wpływu na ustawowe prawa konsumenta.

Jeśli produkt zakupiono w Polsce, niniejsza gwarancja nie wyklucza, nie ogranicza ani nie zawieszają uprawnień wynikających z przepisów prawa dotyczących gwarancji na wady zakupionego towaru.

RO

Înainte de a începe

- Citește cu atenție aceste instrucțiuni importante înainte de utilizarea aparatului.
- Păstrează aceste instrucțiuni pentru consultare pe toată durata de viață a aparatului.
- Înmânează aceste instrucțiuni oricui folosește aparatul, chiar și atunci când îl dai de tot altcuiva.

Siguranță

- Nerespectarea instrucțiunilor privind siguranța poate provoca rănirea sau daune materiale (electrocutare, arsuri, incendiu...).
- Instrucțiunile au rolul de a proteja sănătatea ta și a celorlalți, dar și de a preveni deteriorarea aparatului.
- Acest aparat este doar pentru a încălzi spații de locuit în condiții de uz casnic. În niciun caz nu trebuie folosit într-un cadru profesional comercial sau industrial.
- Pentru o performanță optimă, puterea nominală a aparatului trebuie adaptată la volumul încăperii, la calitatea izolației și la poziția geografică și climatică a locuinței.



**PERICOL: NU UTILIZA
NICIODATĂ ACEST
APARAT AFARĂ!**

- Consultă întotdeauna instrucțiunile pentru a vedea măsurile de curățare, întreținere și instalare pentru utilizator.
- Vezi explicația simbolurilor aparatului din acest manual de instrucțiuni.



**AVERTISMENT: NU
LĂSA MATERIALELE
DE AMBALARE ȘI
ACCESORIILE LĂ
ÎNDEMÂNA COPIILOR.
NU LĂSA NICIODATĂ
COPIII SĂ SE JOACE
CU AMBALAJUL SAU
ACCESORIILE.**

- Copiii mai mici de 3 ani trebuie ținuti la distanță dacă nu sunt supravegheați în permanență.
- Copiii cu vârste între 3 și 8 ani au voie doar să pornească sau să oprească aparatul, cu condiția ca acesta să fi fost amplasat sau instalat în poziția normală de funcționare și ca aceștia să fie supravegheați sau să fi fost instruiți cu privire la folosirea în siguranță a aparatului și la riscurile pe care le implică acesta.

- Copiii cu vârste între 3 și 8 ani nu au voie să bage în priză, să regleze și să curețe aparatul sau să efectueze operațiuni de întreținere.
- Acest aparat poate fi folosit de copii cu vârsta de peste 8 ani și de persoane cu capacități fizice, senzoriale sau mintale reduse ori fără experiență și cunoștințe numai sub supraveghere sau dacă au beneficiat de instruire cu privire la utilizarea aparatului în siguranță și dacă înțeleg pericolele aferente.
- Nu le permite copiilor să se joace cu acest aparat.
- Curățarea și întreținerea de către utilizator nu trebuie efectuate de copii nesupravegheați.



AVERTISMENT:
PENTRU A EVITA
SUPRAÎNCĂLZIREA,
NU ACOPERI
PRODUSUL.

- Produsul nu trebuie amplasat direct sub o priză electrică.
- Nu utiliza acest aparat în imediata apropiere a unei băi, a unui duș sau a unui bazin de înot.
- Nu utiliza acest aparat dacă a fost scăpat pe jos.



AVERTISMENT:
PRODUSUL NU
TREBUIE UTILIZAT ÎN
ÎNCĂPERI MICI CÂND
SUNT OCUPATE
DE PERSOANE
INCAPABILE SĂ
PĂRĂSEASCĂ
SINGURE ÎNCĂPEREA
DECÂT DACĂ EXISTĂ
SUPRAVEGHERE
CONTINUĂ.



AVERTISMENT:
PENTRU A REDUCE
RISCU DE
INCENDIU, ȚINE
MATERIALELE
TEXTILE,
DRAPERIILE
SAU ORICE ALTE
MATERIALE
INFLAMABILE
LA O DISTANȚĂ
MINIMĂ DE 1 M
FAȚĂ DE ORIFICIUL
DE EVACUARE A
AERULUI.



ATENȚIE: UNELE PĂRȚI ALE ACESTUI PRODUS POT DEVENI FOARTE FIERBINȚI ȘI POT CAUZA ARSURI. ESTE NEVOIE DE ATENȚIE DEOSEBITĂ DACĂ SUNT PREZENȚI COPII ȘI PERSOANE VULNERABILE.

- Dacă se deteriorează, cablul de alimentare trebuie înlocuit de producător, de agentul de service sau de persoane cu un nivel de calificare similar, pentru a evita situațiile periculoase.
- Trebuie respectate instrucțiunile de montare a picioarelor de fixare.
- Nu instala aparatul pe mochete, covoare sau alte obiecte similare.
- Ține toate obiectele la minimum 1 m distanță de față, lateralele și spatele aparatului.



ATENȚIE: ORICE INTERVENȚIE ȘI/ SAU REPARARE A PRODUSULUI DE UTILIZATOR SAU DE UN TERȚ FĂRĂ CALIFICARE PROFESIONALĂ CORESPUNZĂTOARE POATE PUNE ÎN PERICOL OAMENII ȘI BUNURILE MATERIALE. AȘADAR NU ÎNCERCA SĂ DEZASAMBLEZI, SĂ REPARI SAU SĂ FACI MODIFICĂRI LA ACEST APARAT.



AVERTISMENT: DEFECȚIUNILE ȘI CONSECINȚELE LOR CARE PROVIN DIN REPARAȚII ȘI/ SAU INTERVENȚII ASUPRA PRODUSULUI EFECTUATE DE UTILIZATOR SAU UN TERȚ FĂRĂ CALIFICARE PROFESIONALĂ CORESPUNZĂTOARE NU POT FI REMEDIATE ÎN TEMEIUL GARANȚIEI LEGALE SAU COMERCIALE.



ATENȚIE: PRODUCĂTORUL NU POATE FI CONSIDERAT RESPONSABIL PENTRU DAUNELE APĂRUTE ÎN TIMPUL REPARAȚIILOR EFECTUATE DE UTILIZATOR CÂT TIMP DETERIORAREA ESTE LEGATĂ ÎN SPECIAL DE GREȘEALE ACESTUIA SAU DE NERESPECTAREA INSTRUCȚIUNILOR DE REPARARE A PRODUSULUI.

CONECTARE ELECTRICĂ

Aparatul trebuie alimentat utilizând o siguranță automată cu protecție diferențială (RCD) cu un curent de funcționare rezidual nominal care să nu depășească 30 mA.



ATENȚIE: NU ÎNDOI, NU STRIVI ȘI NU PRINDE CABLUL DE ALIMENTARE ÎN SPATELE APARATULUI. LASĂ ÎN SPATELE APARATULUI SUFICIENT SPAȚIU CÂT SĂ NU INTRE ÎN CONTACT DIRECT CU SISTEMUL DE CABLURI ELECTRICE FIXE.

- Aparatul nu trebuie conectat la curent printr-un cablu prelungitor.



PERICOL: NU CONECTA ȘI NU DECONECTĂ NICIODATĂ APARATUL CÂND AI MÂINILE UDE. EXISTĂ RISC DE ELECTROCUTARE.

- Ștecărul trebuie să fie mereu accesibil, astfel încât aparatul să poată fi scos din priză în orice situație.
- Dacă aparatul are ștecăr cu împământare inclusă ori un cablu de alimentare cu împământare de culoare galbenă/verde, și instalația electrică fixă trebuie să aibă împământare, pentru a asigura nivelul minim de protecție.



ATENȚIE: PENTRU A EVITA PERICOLELE CAUZATE DE RESETAREA ACCIDENTALĂ A DISJUNCTORULUI TERMIC, ACEST APARAT NU TREBUIE ALIMENTAT PRINTR-UN DISPOZITIV EXTERN DE COMUTARE, PRECUM UN TEMPORIZATOR, ȘI NICI NU TREBUIE CONECTAT LA UN CIRCUIT CĂRE ESTE PORNIT ȘI OPRIT DES DE SERVICIUL PUBLIC.

Date tehnice

Model	NDK20-24AF
Specificații electrice	220-240 V ~ 50 Hz
Clasă de protecție electrică	Clasa I (trebuie conectat la o priză cu împământare)
Cod de protecție la pătrundere (IP)	IPX0 (fără protecție împotriva obiectelor solide și a lichidelor)
Putere nominală: maximă (II)	2000 W
Putere nominală: minimă (I)	1200 W
Interval de funcționare în °C	0 - 50 °C
Țară de fabricație	R.P.C.

Simboluri produs

	Acest produs respectă cerințele de conformitate ale reglementărilor sau directivelor europene aplicabile.
	Acest simbol este cunoscut drept „simbolul toberonului cu roți, tăiat cu un X”. Atunci când acest simbol este inclus pe un produs sau pe o baterie, înseamnă că nu trebuie eliminat(ă) împreună cu gunoiul menajer general. Unele substanțe chimice conținute de produsele electrice/electronice sau de baterii pot fi dăunătoare pentru sănătate și mediu. Elimină ca deșuri articolele electrice/electronice sau bateriile uzate numai prin sistemele centrelor de colectare separate, care se ocupă de recuperarea și reciclarea materialelor conținute în acestea. Colaborarea ta este vitală pentru a asigura succesul acestor programe și pentru protecția mediului.
	Curentul sursei de alimentare a aparatului este de tip alternativ.
	AVERTISMENT: Pentru a evita supraîncălzirea, nu acoperi produsul.

Reciclare și casare

Respectă reglementările naționale și locale pentru a reduce impactul produsului achiziționat asupra mediului.

Aparatele electrice și electronice nu trebuie sortate și reciclate împreună cu gunoiul menajer.

Ai responsabilitatea legală de a sorta produsele (inclusiv accesoriile), instrucțiunile și articolele de ambalare în vederea reciclării.

Respectă marcasele de pe diferitele materiale de ambalare pentru separarea deșeurilor.

Există abrevieri și numere pentru natura conținutului.

- a: abrevieri
- b: numere: 1-7: plastic / 20-22: hârtie și plăci din fibre / 80-98: materiale compozite

Poți obține informații despre punctele de colectare și orele de program de la autoritățile locale.

Nu lăsa niciodată produsele uzate și articolele de ambalare la îndemâna copiilor, deoarece reprezintă un pericol.

Garanție

Avem o grijă deosebită să selectăm materiale de înaltă calitate și să utilizăm tehnici de fabricare care ne permit să creăm produse care încorporează designul și durabilitatea. Acest produs beneficiază de garanție din partea producătorului de 2 ani pentru defectele de fabricație, de la data achiziției (dacă este cumpărat din magazin) sau de la data livrării (dacă este cumpărat online), fără niciun cost suplimentar pentru uz casnic normal (nu profesional sau comercial).

Pentru a efectua o solicitare în temeiul acestei garanții, trebuie să prezentați dovada achiziției (cum ar fi, chitanța de vânzare/bonul fiscal, factura de achiziție sau alte dovezi admisibile conform legii aplicabile); vă rugăm să păstrați dovada achiziției într-un loc sigur. Pentru ca această garanție să se aplice, produsul achiziționat trebuie să fie nou, garanția neaplicându-se pentru produse la mâna a doua sau produse de prezentare. Cu excepția cazului în care legislația aplicabilă prevede altfel, orice produs înlocuitor livrat în baza prezentei garanții va beneficia de garanție doar până la expirarea perioadei inițiale de garanție.

Prezenta garanție acoperă defecțiunile produsului și erorile de funcționare, cu condiția ca produsul să fi fost utilizat în scopul prevăzut și să fi fost instalat, curățat, îngrijit și întreținut în conformitate cu informațiile conținute în termenii și condițiile prezente, manualul de utilizare și practicile standard, cu condiția ca practicile standard să nu fie în contradicție cu manualul de utilizare.

Această garanție nu acoperă defectele și deteriorările provocate de uzura normală sau daunele care pot fi rezultatul utilizării necorespunzătoare, instalării sau asamblării defectuoase, neglijenței, accidentelor, utilizării greșite sau modificărilor aduse produsului. Cu excepția cazului în care legislația aplicabilă prevede altfel, prezenta garanție nu va acoperi, în niciun caz, costurile suplimentare (de expediere, deplasare, deinstalare și reinstalare, manoperă etc.) sau daunele directe și indirecte.

Dacă produsul este defect, vom proceda, într-un timp rezonabil, la returnarea banilor.

Drepturile acoperite de această garanție sunt aplicabile în țara în care ați achiziționat produsul. Întrebările legate de garanție trebuie adresate magazinului de la care ați achiziționat produsul.

Garanția este suplimentară drepturilor dvs. legale și nu le afectează.

Dacă achizițonați acest produs din Turcia sau România, veți primi o garanție.

ES

Antes de empezar

- Estas instrucciones son muy importantes; léalas detenidamente antes de utilizar el aparato.
- Guarde estas instrucciones durante toda la vida útil del aparato para consultarlas en el futuro.
- Entregue siempre estas instrucciones a cualquier persona que vaya a utilizar el aparato, aunque se trate de un tercero.

Seguridad

- Si no se respetan las instrucciones de seguridad, se pueden producir lesiones o daños materiales (descarga eléctrica, quemaduras, incendio, etc.).
- El objetivo de estas instrucciones es garantizar su salud y la de los demás, así como evitar posibles daños en el aparato.
- Este aparato se ha diseñado para calentar un espacio habitable en el ámbito doméstico; bajo ningún concepto debe utilizarse en un ámbito profesional, ya sea comercial o industrial.

- Para conseguir un rendimiento óptimo, la potencia nominal del aparato debe adaptarse al tamaño de la habitación, la calidad del aislamiento y las particularidades climáticas y geográficas del lugar donde se encuentra su hogar.



PELIGRO: NUNCA USE ESTE APARATO EN EXTERIORES.

- Consulte siempre las instrucciones para conocer las precauciones con respecto a las tareas de limpieza, mantenimiento e instalación que puede llevar a cabo el usuario.
- Consulte las explicaciones de los símbolos del aparato en el presente manual de instrucciones.



ADVERTENCIA: MANTENGA LOS MATERIALES DE EMBALAJE Y ACCESORIOS FUERA DEL ALCANCE DE LOS NIÑOS. NUNCA PERMITA QUE LOS NIÑOS JUEGUEN CON EL EMBALAJE O LOS ACCESORIOS.

- El aparato debe mantenerse alejado de los niños menores de 3 años, a menos que se los vigile continuamente.
- Los niños de entre 3 y 8 años solo deben encender o apagar el aparato siempre que este se haya colocado o instalado en la posición de funcionamiento correcta, se les haya enseñado cómo deben usar el aparato de forma segura y comprendan los riesgos a los que están expuestos.
- Los niños de entre 3 y 8 años no deben enchufar, regular ni limpiar el aparato, ni tampoco realizar tareas de mantenimiento.
- Este aparato lo pueden usar niños a partir de 8 años y personas con capacidades físicas, sensoriales o mentales reducidas, así como personas sin experiencia ni conocimientos, si se les ha supervisado o instruido acerca del uso del aparato de una forma segura y comprenden los riesgos que conlleva.
- Los niños no deben jugar con el aparato.
- Los niños no pueden realizar labores de limpieza ni de mantenimiento del aparato sin estar supervisados.



ADVERTENCIA:
PARA EVITAR EL SOBRECALENTAMIENTO, NO CUBRA EL CALEFACTOR.

- El calefactor no debe colocarse justo debajo de una toma eléctrica.
- No utilice este calefactor cerca de bañeras, duchas ni piscinas.
- No utilice este calefactor si se ha caído.
- No utilice este calefactor si hay signos visibles de daños.
- Utilice este calefactor sobre una superficie horizontal y estable, o fíjelo a la pared, según corresponda.



ADVERTENCIA:
NO UTILICE EL CALEFACTOR EN HABITACIONES PEQUEÑAS EN LAS QUE SE ENCUENTREN PERSONAS QUE NO SEAN CAPACES DE SALIR POR SU PROPIA CUENTA, A NO SER QUE ESTÉN BAJO SUPERVISIÓN.



ADVERTENCIA:
PARA REDUCIR
EL RIESGO
DE INCENDIO,
MANTENGA
TEJIDOS, CORTINAS
O CUALQUIER
OTRO MATERIAL
INFLAMABLE A UNA
DISTANCIA MÍNIMA
DE 1 M DE LA SALIDA
DE AIRE.



PRECAUCIÓN:
ALGUNAS
PIEZAS DE ESTE
PRODUCTO PUEDEN
CALENTARSE
DEMASIADO
Y CAUSAR
QUEMADURAS.
PRESTE ESPECIAL
ATENCIÓN SI HAY
NIÑOS O PERSONAS
VULNERABLES
CERCA.

- Si el cable de alimentación está dañado, debe sustituirlo el fabricante, un técnico de mantenimiento o una persona con una cualificación similar para evitar situaciones de peligro.

- Deben seguirse las instrucciones de instalación para colocar las patas.
- No coloque el aparato sobre moqueta, alfombras u otra superficie similar.
- Aleje como mínimo 1 m cualquier objeto de la parte delantera, los laterales y la parte trasera del aparato.



PRECAUCIÓN:
CUALQUIER
INTERVENCIÓN O
REPARACIÓN QUE
EL USUARIO O
UNA PERSONA NO
CUALIFICADA LLEVEN
A CABO EN EL
PRODUCTO PODRÍAN
PONER EN PELIGRO
LA SEGURIDAD
TANTO DE LAS
PERSONAS COMO
DE LOS BIENES
MATERIALES. POR LO
TANTO, NO INTENTE
DESMONTAR
EL APARATO,
REPARARLO NI
REALIZAR NINGUNA
MODIFICACIÓN POR
SU CUENTA.



ADVERTENCIA:
CUALQUIER
DEFECTO O
CONSECUENCIA
DERIVADOS DE UNA
INTERVENCIÓN
O REPARACIÓN
EFECTUADAS EN
EL PRODUCTO
POR PARTE DEL
PROPIO USUARIO O
DE UNA PERSONA
NO CUALIFICADA
INVALIDARÁN
CUALQUIER
DERECHO A
RECLAMAR LA
APLICACIÓN DE LA
GARANTÍA LEGAL O
COMERCIAL.



PRECAUCIÓN:
EL FABRICANTE
NO SE HACE
RESPONSABLE DE
LOS DAÑOS QUE
SE PRODUZCAN
DURANTE UNA
REPARACIÓN
LLEVADA A CABO
POR EL PROPIO
USUARIO EN
LA MEDIDA EN
QUE ESTOS
DAÑOS ESTÉN
RELACIONADOS
CON UN ERROR
DEL USUARIO O EL
INCUMPLIMIENTO
POR PARTE DE
ESTE DE LAS
INSTRUCCIONES DE
REPARACIÓN DEL
PRODUCTO.

CONEXIÓN ELÉCTRICA

El aparato debe recibir electricidad a través de un dispositivo de corriente residual (RCD) con una corriente de trabajo residual nominal no superior a 30 mA.



PRECAUCIÓN: NO DOBLE, APLASTE NI PELLIZQUE EL CABLE DE ALIMENTACIÓN ELÉCTRICA POR DETRÁS DEL APARATO. DEJE ESPACIO SUFICIENTE DETRÁS DEL APARATO PARA QUE NO ESTÉ EN CONTACTO DIRECTO CON EL SISTEMA ELÉCTRICO DOMÉSTICO.

- No utilice una regleta ni un alargador para conectar el aparato.



PELIGRO: NO CONECTE NI DESCONECTE EL APARATO CON LAS MANOS MOJADAS, YA QUE PODRÍA SUFRIR UNA DESCARGA ELÉCTRICA.

- El enchufe de alimentación debe estar accesible en todo momento para poder desconectar el aparato de la red eléctrica en caso necesario.

- Si el aparato tiene un enchufe eléctrico con puesta a tierra o un cable de alimentación con un hilo de puesta a tierra de color amarillo y verde, la instalación eléctrica doméstica también debe tener una conexión a tierra para garantizar el nivel mínimo de protección.







PRECAUCIÓN: CON EL FIN DE EVITAR UN PELIGRO DEBIDO A UN REAJUSTE INVOLUNTARIO DEL DISYUNTOR TÉRMICO, NO DEBE CONECTARSE ESTE APARATO A TRAVÉS DE UN INTERRUPTOR EXTERNO, COMO UN PROGRAMADOR, NI CONECTARSE A UN CIRCUITO QUE EL PROVEEDOR ENCIENDA Y APAGUE CON REGULARIDAD.

Datos técnicos

Modelo	NDK20-24AF
Especificaciones eléctricas	220-240 V ~ 50 Hz
Clase de protección eléctrica	Clase I (debe conectarse a una toma con conexión a tierra)
Código de protección contra la entrada de materiales extraños (IP)	IPX0 (sin protección contra objetos sólidos ni líquidos)
Potencia nominal: Máxima (II)	2000 W
Potencia nominal: Mínima (I)	1200 W
Rango de funcionamiento en °C	0 - 50 °C
País de fabricación	República Popular China

Símbolos del producto

	Este producto cumple los requisitos de conformidad de las directivas o los reglamentos europeos aplicables.
	Este símbolo se conoce como el "símbolo del contenedor tachado". Si se muestra este símbolo en un producto o en una batería, significa que no se debe desechar con la basura doméstica general. Algunos productos químicos de los productos eléctricos/electrónicos o de las pilas pueden ser perjudiciales para la salud y el medio ambiente. Deseche los artículos eléctricos/electrónicos y las baterías únicamente en los puntos de recogida especializados en la recuperación y reciclaje de los materiales que contienen. Su cooperación es vital para garantizar el éxito de estos sistemas y la protección del medio ambiente.
	El aparato se alimenta con corriente alterna.
	ADVERTENCIA: Para evitar el sobrecalentamiento, no cubra el calefactor.

Reciclaje y eliminación

Respete las normativas nacionales y locales para reducir el impacto ambiental de su compra.

Los aparatos eléctricos y electrónicos no deben clasificarse ni reciclarse junto a otros residuos domésticos.

Usted es el responsable legal de la clasificación del producto (así como de sus accesorios), sus instrucciones y el material de embalaje para su reciclaje.

Observe las marcas de los diferentes materiales de embalaje para separar los residuos.

Hay abreviaturas y números que indican la naturaleza del contenido.

- a: Abreviaturas
- b: Números: del 1 al 7: plásticos / del 20 al 22: papel y tableros de fibras / del 80 a 98: composite

Puede solicitar información a las autoridades locales sobre los puntos de recogida y su horario de atención al público.

Nunca deje productos usados ni material de embalaje al alcance de los niños, ya que pueden suponer un peligro.

Garantía

Nos ocupamos especialmente en seleccionar materiales de alta calidad y usar técnicas de fabricación que nos permitan crear productos que aporten diseño y durabilidad. Este producto tiene una garantía del fabricante de 2 años frente a defectos de fabricación, a partir de la fecha de adquisición (si se adquiere en una tienda) o de entrega (si se adquiere por Internet), sin coste adicional para uso normal doméstico (ni profesional ni comercial).

Para presentar una reclamación en el marco de esta garantía, deberá presentar el comprobante de compra (como un recibo, factura de compra u otras pruebas admisibles en virtud de la ley aplicable); conserve su comprobante de compra en un lugar seguro. Para poder acogerse a esta garantía, el producto adquirido deberá ser nuevo; la garantía no se aplicará a productos de segunda mano o productos de exposición. A menos que la legislación vigente indique lo contrario, todo producto de sustitución entregado conforme a esta garantía estará cubierto solo hasta la fecha de vencimiento de la garantía original.

La presente garantía cubre los fallos y anomalías del producto siempre y cuando este se haya utilizado para los fines para los que está destinado y que su instalación, limpieza, cuidado y mantenimiento se hayan efectuado de conformidad tanto con la información descrita en estos términos y condiciones y en el manual del usuario, como con la práctica habitual, siempre y cuando esta no entre en conflicto con el contenido del manual de usuario.

Esta garantía no cubre defectos ni daños causados por el desgaste normal, ni daños que pudiesen ser resultado de usos indebidos, instalaciones o montajes deficientes, negligencia, accidente, uso indebido o modificación del producto. A menos que se indique lo contrario en la ley aplicable, esta garantía no cubre, bajo ningún concepto, los gastos accesorios (transporte, movimiento, costes de desinstalación y reinstalación, mano de obra, etc.) ni los daños directos o indirectos.

Si el producto es defectuoso, procederemos, en un plazo razonable, a su reembolso.

Los derechos en virtud de esta garantía tendrán vigencia en el país donde haya adquirido el producto. Las consultas relacionadas con la garantía deberán dirigirse a la tienda en la que adquirió el producto. La garantía es complementaria y no afecta a sus derechos legales.

Si adquirió este producto en España, el distribuidor será responsable de las faltas de conformidad del producto según las disposiciones establecidas en los artículos 114 a 124 del Real Decreto Legislativo 1/2007, con fecha del 16 de noviembre, por el que se aprueba el texto refundido de la Ley General para la Defensa de los Consumidores y Usuarios y otras leyes complementarias.

PT

Antes de começar

- Leia atentamente estas instruções importantes antes de utilizar o aparelho.
- Conserve estas instruções durante toda a vida útil do aparelho para referência futura.
- Forneça sempre estas instruções a qualquer pessoa que utilize o aparelho, mesmo que este seja transferido para terceiros.

Segurança

- O não cumprimento das instruções de segurança pode causar potenciais lesões ou danos materiais (choques elétricos, queimaduras, incêndios, etc.).
- As instruções destinam-se não só a proteger a sua saúde e a das outras pessoas, mas também a evitar potenciais danos no aparelho.
- Este aparelho destina-se apenas ao aquecimento de espaços em contexto doméstico, e em nenhuma circunstância deve ser utilizado em ambiente profissional comercial ou industrial.

- Para um desempenho ideal, a potência nominal do aparelho deve ser adaptada ao volume e à qualidade de isolamento da divisão, bem como à localização geográfica e climática da sua habitação.





PERIGO: NUNCA UTILIZE ESTE APARELHO NO EXTERIOR.

- Consulte sempre as instruções para saber as precauções a tomar pelo utilizador em relação à limpeza, manutenção e instalação.
- Consulte as explicações dos símbolos do aparelho neste manual de instruções.



AVISO: MANTENHA OS MATERIAIS DA EMBALAGEM E ACESSÓRIOS FORA DO ALCANCE DAS CRIANÇAS. NUNCA PERMITA QUE AS CRIANÇAS BRINQUEM COM AS EMBALAGENS OU ACESSÓRIOS.

- As crianças com idade inferior a 3 anos devem ser mantidas afastadas, exceto se estiverem continuamente sob vigilância.
 - As crianças com idades entre os 3 e os 8 anos devem apenas ligar/desligar o aparelho quando este for colocado ou instalado na sua posição de funcionamento pretendida e desde que sejam vigiadas ou se tiverem sido informadas quanto à utilização segura do aparelho e se compreenderem os perigos envolvidos.
 - As crianças com idades entre os 3 e os 8 anos não devem ligar, regular, nem limpar ou realizar a manutenção do aparelho.
 - Este aparelho pode ser utilizado por crianças com idade igual ou superior a 8 anos e por pessoas com capacidades físicas, sensoriais ou mentais reduzidas, ou com falta de experiência e conhecimento, caso lhes seja disponibilizada supervisão ou instruções relativas à utilização segura do aparelho e se tiverem sido alertadas para os perigos envolvidos.
 - As crianças não devem brincar com o aparelho.
- A limpeza e a manutenção por parte do utilizador não podem ser efetuadas por crianças sem supervisão.
-  **AVISO: PARA EVITAR O SOBREAQUECIMENTO, NÃO CUBRA O AQUECEDOR.**
- o aquecedor não pode ser colocado diretamente por baixo de uma tomada.
 - Não utilize este aquecedor nas imediações de uma banheira, de um chuveiro ou de uma piscina.
 - Não utilize o aquecedor se este tiver caído.
 - Não utilize o aquecedor se existirem sinais visíveis de danos no mesmo.
 - Utilize este aquecedor numa superfície horizontal e estável ou fixe-o à parede, conforme aplicável.
-  **AVISO: NÃO UTILIZE ESTE AQUECEDOR EM DIVISÕES PEQUENAS QUANDO OCUPADAS POR PESSOAS COM DIFICULDADES MOTORAS, A MENOS QUE ESTEJAM SOB VIGILÂNCIA CONSTANTE.**



AVISO: PARA REDUZIR O RISCO DE INCÊNDIO, MANTENHA MATERIAIS TÊXTEIS, CORTINAS OU OUTROS MATERIAIS INFLAMÁVEIS A UMA DISTÂNCIA DE, PELO MENOS, 1 M DA SAÍDA DE AR.



ATENÇÃO: ALGUMAS PARTES DESTE PRODUTO PODEM FICAR MUITO QUENTES E CAUSAR QUEIMADURAS. É NECESSÁRIO PRESTAR UMA ATENÇÃO ESPECIAL A CRIANÇAS E PESSOAS VULNERÁVEIS, SE PRESENTES.

- Se o cabo de alimentação estiver danificado, tem de ser substituído pelo fabricante, pelo respetivo técnico de assistência ou por pessoal devidamente qualificado a fim de evitar situações de perigo.

- Devem ser respeitadas as instruções de instalação para a fixação dos pés.
- Não instale o aparelho sobre carpetes, tapetes ou coberturas semelhantes.
- Mantenha todos os objetos a, pelo menos, 1 m de distância das partes frontais, laterais e traseiras do aparelho.



ATENÇÃO: QUALQUER INTERVENÇÃO E/ OU REPARAÇÃO DO PRODUTO PELO UTILIZADOR OU POR UM TERCEIRO NÃO PROFISSIONAL PODE COMPROMETER A SEGURANÇA DE PESSOAS E BENS. POR CONSEQUENTE, NÃO TENHA DESMONTAR, REPARAR OU EFETUAR QUAISQUER MODIFICAÇÕES A ESTE APARELHO.



AVISO: OS DEFEITOS E AS RESPETIVAS CONSEQUÊNCIAS RESULTANTES DE INTERVENÇÕES E/ OU REPARAÇÕES EFETUADAS NO PRODUTO PELO UTILIZADOR OU POR UM TERCEIRO NÃO PROFISSIONAL NÃO PODEM DAR ORIGEM À APLICAÇÃO DA GARANTIA LEGAL OU COMERCIAL.



ATENÇÃO: O FABRICANTE NÃO PODE SER RESPONSABILIZADO POR DANOS QUE OCORRAM DURANTE A REPARAÇÃO EFETUADA PELO PRÓPRIO UTILIZADOR, NA MEDIDA EM QUE ESTES DANOS ESTEJAM LIGADOS, EM PARTICULAR, A ERROS DO UTILIZADOR OU AO SEU NÃO CUMPRIMENTO DAS INSTRUÇÕES DE REPARAÇÃO DO PRODUTO.

LIGAÇÃO ELÉTRICA

O aparelho deve ser alimentado através de um dispositivo de corrente residual (RCD) com uma corrente residual de funcionamento nominal que não exceda 30 mA.



ATENÇÃO: NÃO DOBRE, COMPRIMA OU APERTE O CABO DE ALIMENTAÇÃO ELÉTRICA ATRÁS DO APARELHO. DEIXE ESPAÇO SUFICIENTE ATRÁS DO APARELHO PARA QUE NÃO ESTEJA EM CONTACTO DIRETO COM O SISTEMA DE CABLAGEM ELÉTRICA FIXO.

- O aparelho não deve ser ligado através de um cabo de extensão ou de um bloco de tomadas.



PERIGO: NUNCA LIGUE/DESLIGUE O APARELHO COM AS MÃOS HÚMIDAS, POIS EXISTE O RISCO DE CHOQUE ELÉTRICO.

- A ficha de alimentação deve permanecer acessível de modo a permitir desligar o aparelho da tomada elétrica em qualquer circunstância.
- Se o aparelho tiver uma ficha de alimentação com ligação à terra incluída ou um cabo de alimentação que inclua ligação à terra com cor amarela/verde, a instalação elétrica fixa também tem de ter uma ligação à terra para garantir o nível mínimo de proteção.







ATENÇÃO: PARA EVITAR PERIGOS DEVIDO À REPOSIÇÃO INADVERTIDA DO INTERRUPTOR TÉRMICO, ESTE APARELHO NÃO PODE SER ALIMENTADO ATRAVÉS DE UM DISPOSITIVO DE COMUTAÇÃO EXTERNO, COMO UM TEMPORIZADOR, NEM LIGADO A UM CIRCUITO QUE SEJA REGULARMENTE LIGADO E DESLIGADO PELO UTILITÁRIO.

Dados técnicos

Modelo	NDK20-24AF
Especificações elétricas	220-240 V ~ 50 Hz
Classe de proteção elétrica	Classe II (tem de estar ligado a uma tomada com ligação à terra)
Código de proteção de estanqueidade (IP)	IPX0 (sem proteção contra objetos sólidos e líquidos)
Potência nominal: Máximo (II)	2000 W
Potência nominal: Mínimo (I)	1200 W
Gama de funcionamento em °C	0 - 50 °C
País de fabrico	R.P.C.

Símbolos do produto

	Este produto está em conformidade com os requisitos das diretivas e regulamentos europeus aplicáveis.
	Este símbolo é conhecido como o "símbolo do caixote do lixo com uma cruz por cima". Quando este símbolo está marcado num produto ou pilha, significa que não devem ser eliminados juntamente com os resíduos domésticos comuns. Alguns produtos químicos contidos em produtos elétricos/eletrónicos ou pilhas podem ser prejudiciais para a saúde e para o ambiente. Elimine artigos elétricos/eletrónicos/pilhas apenas em sistemas de recolha seletiva direcionados para a recuperação e reciclagem dos materiais no seu interior. A sua cooperação é essencial para garantir o sucesso destes sistemas e para a proteção do ambiente.
	A corrente da fonte de alimentação do aparelho é do tipo alternado.
	AVISO: para evitar o sobreaquecimento, não cubra o aquecedor.

Reciclagem e eliminação

Respeite a regulamentação nacional e local para reduzir o impacto ambiental da sua compra.

Um aparelho elétrico e eletrónico não deve ser triado ou reciclado juntamente com outros resíduos domésticos.

O utilizador é legalmente responsável por efetuar a triagem do produto (incluindo quaisquer acessórios), bem como das respetivas instruções e elementos de embalagem com vista à reciclagem.

Observe as marcações nos diferentes materiais de embalagem para a separação de resíduos.

Há abreviaturas e números para a natureza do conteúdo.

- a: Abreviaturas
- b: Números: 1 a 7: Plásticos/20 a 22: Papéis e painéis de fibras/80 a 98: Materiais compósitos

As informações acerca dos pontos de recolha e do respetivo horário de funcionamento podem ser obtidas junto da sua autoridade local.

Nunca deixe os produtos usados e os elementos de embalagem ao alcance de crianças, pois constituem um perigo.

Garantia

Empenhamo-nos especialmente na seleção cuidada de materiais de elevada qualidade e utilizamos técnicas de fabrico que nos permitem criar produtos que incorporam design e durabilidade. Este produto tem uma garantia do fabricante de 2 anos contra defeitos de fabrico, a partir da data de compra (se comprado na loja) ou data de entrega (se comprado online), sem custo adicional para uso doméstico normal (não profissional ou comercial).

Para apresentar uma reclamação ao abrigo desta garantia, é necessário apresentar a prova de compra (tal como um recibo, uma fatura de compra ou outra prova admissível em conformidade com a lei em vigor). Mantenha o comprovativo de compra num lugar seguro. Para esta garantia se aplicar, o produto comprado tem de ser novo; não se aplica a produtos em segunda mão ou a produtos de exibição. Salvo disposição em contrário na lei em vigor, a garantia de qualquer produto de substituição expira no final do período da garantia do produto original.

Esta garantia cobre defeitos e falhas de produto, desde que o produto tenha sido utilizado para o fim a que se destina e tenha sido sujeito à instalação, limpeza, manutenção e a cuidados de acordo com as informações contidas nestes termos e condições, no manual do utilizador e na prática padrão, desde que a mesma não contrarie o manual de utilizador.

Esta garantia não cobre defeitos e danos causados pelo desgaste normal, nem danos que possam resultar de utilização indevida, instalação ou montagem incorreta, negligência, acidentes, utilizações indevidas ou modificações do produto. Salvo disposição em contrário na lei em vigor, esta garantia não abrange, em caso algum, custos auxiliares (expedição, deslocação, custos de desinstalação e reinstalação, mão-de-obra, etc), ou danos diretos e indiretos.

Se o produto apresentar algum defeito, iremos, dentro de um prazo razoável, reembolsar.

Os direitos no âmbito desta garantia têm força executiva no país onde adquiriu este produto. As questões relativas à garantia devem ser esclarecidas na loja onde adquiriu o produto. A garantia complementa e não afeta os seus direitos legais.

Se adquiriu este produto em Portugal - o distribuidor é responsável por quaisquer defeitos de conformidade do produto de acordo com os termos da lei relativa a garantias (Decreto-Lei N.º 67/2003), aditada pelo Decreto-Lei N.º 84/2008.

TR

Başlamadan önce

- Cihazı kullanmadan önce aşağıdaki önemli talimatları dikkatle okuyun.
- Cihazın kullanım süresi boyunca gelecekte başvurmak üzere bu talimatları saklayın.
- Ürünü başkasına vereceğiniz durumlarda bu talimatları mutlaka cihazı kullanacak kişilerle paylaşın.

Güvenlik

- Güvenlik talimatlarına uyulmaması olası yaralanmalara veya maddi hasara neden olabilir (Elektrik çarpması, yanma, yangın vb.).
- Bu talimatlar hem sizin hem de başkalarının sağlığını korumak ve aynı zamanda cihazın zarar görmesini önlemek içindir.
- Bu cihaz yalnızca evde kullanılmak üzere bir yaşam alanını ısıtmak için tasarlanmış olup hiçbir koşulda ticari veya endüstriyel iş ortamında kullanılamaz.
- Cihazın nominal gücü, optimum performans için oda hacmine, yalıtım kalitesine ve evinizin coğrafi ve iklimsel konumuna göre ayarlanmalıdır.



TEHLİKE:

CİHAZI HİÇBİR ZAMAN DIŞARIDA KULLANMAYIN.

- Kullanıcıların yapacağı temizlik, bakım ve montaj ile ilgili alınacak önlemler için lütfen her zaman talimatlara başvurun.
- Bu kullanım kılavuzundaki cihaz sembollerinin açıklamalarına bakın.



UYARI: AMBALAJ

MALZEMELERİNİ VE AKSESUARLARI ÇOCUKLARIN ERİŞEMEYECEĞİ YERLERDE SAKLAYIN. ÇOCUKLARIN AMBALAJ VEYA AKSESUARLARLA OYNAMASINA İZİN VERMEYİN.

- 3 yaşından küçük çocuklar, sürekli olarak gözetim altında olmadıkları sürece üründen uzak tutulmalıdır.

- 3 ile 8 yaş arasındaki çocuklar, cihazın amaçlanan normal çalıştırma konumuna yerleştirilmesi veya kurulması ve güvenli bir şekilde kullanılmasına yönelik denetim sağlanması ya da ilgili talimatların verilmesi ve söz konusu tehlikeleri anlamaları koşuluyla cihazı yalnızca açmalı/kapatmalıdır.
- 3 ile 8 yaş arasındaki çocuklar, cihazı prize takmamalı, ayarlamamalı ve temizlememelidir ya da bakım işlemi gerçekleştirmemelidir.
- Bu cihaz, güvenli kullanıma yönelik denetim sağlanıp ilgili talimatların verilmesi ve söz konusu tehlikeleri anlamaları koşuluyla 8 yaş ve üzeri çocuklar ile fiziksel, duyuşal veya zihinsel becerileri kısıtlı olan ya da deneyime ve bilgi birikimine sahip olmayan kişiler tarafından kullanılabilir.
- Çocukların cihazla oynamasına izin verilmemelidir.
- Cihazın temizliđi ve bakımı, gözetim altında olmayan çocuklar tarafından yapılmamalıdır.



UYARI: AŞIRI ISINMAYI ÖNLEMEK İÇİN ISITICININ ÜZERİNİ ÖRTMEYİN.

- Isıtıcı, bir prizın tam altına konulmamalıdır.
- Isıtıcıyı bir banyo, duş veya yüzme havuzuna yakın yerlerde kullanmayın.
- Önceden yere düşürölmüşse bu ısıtıcıyı kullanmayın.
- Isıtıcıda gözle göröölür hasar belirtileri varsa bu ısıtıcıyı kullanmayın.
- Isıtıcıyı yatay ve sabit bir yüzeyde kullanın veya mümkünse duvara sabitleyin.



UYARI: SÜREKLİ GÖZETİM SAĞLANMADIĐI TAKDİRDE BU ISITICİYİ, ODADAN KENDİ BAŞINA AYRILAMAYACAK KİŞİLER VARKEN KÜÇÜK ODALARDA KULLANMAYIN.



UYARI: YANGIN RİSKİNİ AZALTMAK İÇİN KUMAŞ, PERDE VEYA DİĞER YANICI MADDELERİ HAVA ÇIKIŞINDAN EN AZ 1 M UZAKTA TUTUN.



DİKKAT: BU ÜRÜNÜN BAZI PARÇALARI ÇOK ISINABİLİR VE YANMAYA NEDEN OLABİLİR. ÇOCUKLARIN VE SAVUNMASIZ KİŞİLERİN OLDUĞU YERLERDE ÖZELLİKLE DİKKAT EDİLMELİDİR.

- Güç kaynağı kablosu zarar gördüğünde bu kablo, bir tehlike oluşmasını önlemek amacıyla üretici, servis sorumlusu veya benzer yetkiye sahip kişiler tarafından değiştirilmelidir.
- Ayakları sabitlemek için kurulum talimatlarını izleyin.
- Cihazı halı, kilim veya benzer bir örtü üzerine kurmayın.
- Cisimleri cihazın önü, yanları ve arkasından en az 1 metre uzakta tutun.



DİKKAT: KULLANICI VEYA UZMAN OLMAYAN BİR ÜÇÜNCÜ KİŞİ TARAFINDAN ÜRÜNE YAPILACAK HERHANGİ BİR MÜDAHALE VE/ VEYA ONARIM, KİŞİLERİN CAN VE MAL GÜVENLİĞİNİ TEHLİKEYE ATABİLİR. DOLAYISIYLA, BU CİHAZI KENDİ BAŞINIZA SÖKMEYE, ONARMAYA VEYA CİHAZ ÜZERİNDE HERHANGİ BİR DEĞİŞİKLİK YAPMAYA ÇALIŞMAYIN.



UYARI: KULLANICI VEYA UZMAN OLMAYAN BİR ÜÇÜNCÜ KİŞİ TARAFINDAN GERÇEKLEŞTİRİLEN ÜRÜN MÜDAHALELERİNDEN VE/VEYA ONARIMLARDAN KAYNAKLANAN KUSURLAR VE SONUÇLARI, YASAL VEYA TİCARİ GARANTİNİN UYGULANMASINA YOL AÇMAZ.



DİKKAT: KULLANICI TARAFINDAN YAPILAN ONARIM SIRASINDA MEYDANA GELEN HASARLARDAN, BU HASARLARIN ÖZELLİKLE KULLANICI HATASINDAN VEYA KULLANICININ ÜRÜN ONARIM TALİMATLARINI DİKKATE ALMAMASINDAN KAYNAKLANDIĞI DURUMLARDA ÜRETİCİ SORUMLU TUTULAMAZ.

ELEKTRİK BAĞLANTISI

Bu cihaz, nominal kaçak çalışma akımı 30 mA üzerinde olmayan bir kaçak akım rölesiyle (RCD) birlikte kullanılmalıdır.



DİKKAT: CİHAZIN ARKASINDAKİ ELEKTRİK KABLOSUNU BÜKMEYİN, EZMEYİN VEYA SIKIŞTIRMAYIN. SABİT ELEKTRİK TESİSATINA DOĞRUDAN TEMAS ETMEMESİ İÇİN CİHAZIN ARKASINDA YETERLİ BOŞLUK BIRAKIN.

- Cihazı uzatma kablosuna veya çoklu prize takmayın.



TEHLİKE: CİHAZIN BAĞLANTISINI ISLAK ELLE YAPMAYIN/ KESMEYİN; AKSİ TAKDİRDE ELEKTRİK ÇARPABİLİR.

- Cihazın her durumda elektrikle bağlantısının kesilebilmesi için fiş kolay ulaşılabilir halde olmalıdır.

- Cihaz topraklamaya sahip bir fiş veya sarı/yeşil renkli topraklamaya sahip bir güç kablosuna sahipse minimum koruma seviyesini sağlamak için sabit elektrik tesisatında da bir topraklama bağlantısı bulunmalıdır.



DİKKAT: BU CİHAZ, TERMAL DEVRE KESME CİHAZININ KASITLI OLMAYAN ŞEKİLDE SIFIRLANMASI NEDENİYLE OLUŞABİLECEK TEHLİKEYİ ÖNLEMELİK İÇİN ZAMANLAYICI GİBİ HARİCİ BİR ANAHTARLAMA CİHAZINDAN BESLENMEMELİ VEYA ARAÇ TARAFINDAN DÜZENLİ OLARAK AÇILIP KAPANAN BİR DEVREYE BAĞLANMAMALIDIR.

Teknik Veriler

Model	NDK20-24AF
Elektrik özellikleri	220-240 V ~ 50 Hz
Elektrik koruma sınıfı	Sınıf I (Topraklamalı bir prize bağlanmalıdır)
Giriş koruması kodu (IP)	IPX0 (Katı cisimlere ve sıvılara karşı koruma sağlamaz)
Nominal güç: Maksimum (II)	2000 W
Nominal güç: Minimum (I)	1200 W
°C cinsinden çalışma aralığı	0 - 50 °C
Üretildiği ülke	Çin Halk Cumhuriyeti

Ürün sembolleri

	Bu ürün, geçerli Avrupa Yönetmeliklerinin veya Direktiflerinin uygunluk gerekliliklerini karşılar.
	Bu sembol "Çarpı ile İşaretli Tekerlekli Çöp Kutusu Sembolü" olarak bilinir. Bu sembol bir ürün veya pil üzerinde bulunduğu o ürün veya pilin, genel ev atıklarıyla birlikte atılmaması gerektiği anlamına gelir. Elektrikli/elektronik ürünlerde veya pillerde bulunan bazı kimyasallar sağlık ve çevre için zararlı olabilir. Elektrikli/elektronik/pilli ürünleri yalnızca içerdikleri materyalleri yeniden kullanma ve geri dönüştürme için oluşturulmuş ayrı toplama planları çerçevesinde atın. Bu geri dönüşüm planlarının başarıyla uygulanması ve çevrenin korunması için iş birliğiniz çok büyük önem taşımaktadır.
	Cihazın güç kaynağı akımı alternatif tiptedir.
	UYARI: Aşırı ısınmayı önlemek için ısıtıcının üzerini örtmeyin.

Geri Dönüşüm ve İmha Etme

Lütfen satın aldığınız ürünün çevre üzerindeki etkisini azaltmak için ulusal ve yerel yönetmeliklere uyun.

Elektrikli ve elektronik cihazlar diğer evsel atıklarla birlikte ayrıştırılmamalı veya geri dönüştürülmemelidir.

Ürünü (tüm aksesuarlar dahil), talimatlarını ve ambalajlarını geri dönüşüm amacıyla ayrıştırmaktan yasal olarak siz sorumlusunuz.

Atık ayrıştırma için ambalajların üzerindeki işaretlere göre hareket edin.

İçeriklerin yapısına yönelik kısaltmalar ve numaralar bulunmaktadır.

- a: Kısaltmalar
- b: Numaralar: 1-7: Plastikler / 20-22: Kağıtlar ve lif levhalar / 80-98: Kompozit malzemeler

Toplama noktaları ve çalışma saatleri ile ilgili bilgileri yerel yönetim makamlarından edinebilirsiniz.

Tehlikeli olabileceğinden dolayı kullanılmış ürünleri ve ambalaj malzemelerini çocukların ulaşabileceği yerlerde bırakmayın.

Garanti

Yüksek kaliteli malzemeler seçmeye ve tasarım ile dayanıklılığı bir arada sunan ürünler ortaya çıkarmamızı sağlayan üretim tekniklerini kullanmaya özen gösteririz. Bu ürün üretim hatalarına karşı, (mağazadan alındıysa) satın alma tarihinden veya (internet üzerinden alındıysa) teslimat tarihinden itibaren normal ev kullanımı için (profesyonel veya ticari olmayan)ek bir maliyet olmadan üreticinin sağladığı bir garanti süresine 2 yıllık sahiptir.

Bu garanti süresi kapsamında talepte bulunmak için ürünü satın aldığınıza dair bir kanıt sunmalısınız (satış makbuzu, fatura veya yürürlükteki kanun kapsamında kabul edilebilecek başka bir kanıt), lütfen satın alma kanıtınızı güvenli bir yerde muhafaza edin. Bu garantinin geçerli olması için satın aldığınız ürünün yeni olması gerekir, ikinci el veya teşhir ürünleri bu kapsamda değildir. Yürürlükteki kanunda aksi belirtilmedikçe bu garanti kapsamında verilen herhangi bir ikame ürüne yalnızca orijinal ürünün garanti süresi bitimine kadar garanti verilir.

Bu garanti; ürünün amacına uygun kullanılmış olması ve montajı, temizliği, bakımı ve muhafazasının bu hüküm ve koşullarda, kullanıcı kılavuzunda yer alan bilgiler ve kullanıcı kılavuzuyla çalışmaması kaydıyla standart uygulama uyarınca yapılmış olması şartıyla ürün arızalarını ve kusurlarını kapsar.

Bu garanti; normal aşınma ve eskime nedeniyle oluşan kusurlar ile hasarları veya yanlış kullanım, yanlış kurulum veya montaj, ihmal, kaza, kötü kullanım ve ürünün hatalı şekilde değiştirilmesinden doğan hasarları kapsamaz. Yürürlükteki kanunda aksi belirtilmedikçe bu garanti hiçbir koşulda ek maliyetleri (serviyat, taşıma, sökme ve yeniden montaj, işçilik vs.) veya doğrudan ve dolaylı hasarları kapsamaz.

Ürün kusurluysa makul bir süre içinde para iadesi.

Bu garanti kapsamındaki haklar, ürünün satın alındığı ülke için geçerlidir. Garantiye ilişkin sorular, bu ürünü satın aldığınız mağazaya yönlendirilmelidir.

Garanti, temel haklarınıza ilave olarak verilir ve temel haklarınızı etkilemez.

Bu ürünü Türkiye'den veya Romanya'dan satın aldıysanız tarafınıza bir garanti belgesi sunulacaktır.

01



01. x1

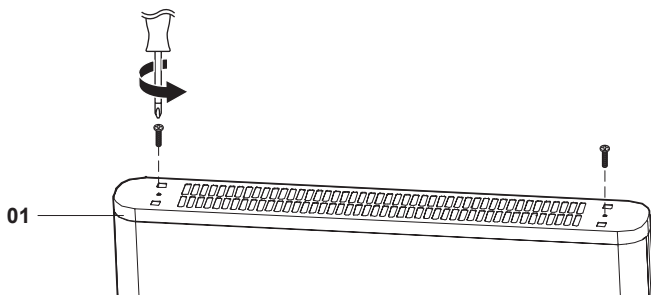

EN Remove all packaging elements inside the packaging box.

Place the heater body inversely with the bottom upward. Remove the 2 x screws (which are partially screwed) with the help of a hand screwdriver.

Note: A sheet or equivalent soft textile can be placed under the appliance to avoid scratching or damaging it.

Place the foot with the notch scheduled for the cable outlet under the control box and screws butterfly nuts carefully by the hand.



WARNING: RISK OF DAMAGE ! NEVER USE AN ELECTRIC SCREWDRIVER.

FR Retirer tous les éléments d'emballage à l'intérieur de la boîte d'emballage.

Placer le corps du radiateur à l'envers, bas vers le haut. Retirer les 2 vis (partiellement vissées) à l'aide d'un tournevis manuel.

Remarque : Vous pouvez placer un drap ou un tissu doux équivalent sous l'appareil pour éviter de le rayer ou de l'endommager.

Placer le pied avec l'encoche prévue pour la sortie du câble sous le boîtier de commande et visser soigneusement les écrous à oreilles à la main.



AVERTISSEMENT : RISQUE DE DOMMAGES ! NE JAMAIS UTILISER DE TOURNEVIS D'ÉLECTRICIEN.

PL Usunąć wszystkie elementy opakowania.

Ustawić korpus grzejnika do góry nogami. Za pomocą ręcznego wkrętaka wykręcić 2 śruby (które są częściowo przykręcone).

Uwaga: Podłożenie pod urządzenie prześcieradła lub innego miękkiego materiału pozwoli zabezpieczyć je przed zarysowaniem lub uszkodzeniem.

Umieścić nóżkę z wycięciem na wyjście przewodu pod modulem sterującym i ostrożnie przykręcić ręcznie nakrętki motylkowe.



OSTRZEŻENIE: RYZYKO USZKODZENIA! NIE UŻYWAĆ WKREŃTARKI ELEKTRYCZNEJ.

RO Îndepărtează toate articolele de ambalare din cutie.

Pune corpul produsului invers, cu susul în jos. Scoate cele 2 șuruburi (strânse parțial) cu o șurubelniță de mână.

Notă: Pentru a evita zgârierea și deteriorarea aparatului, sub el poate fi întins un cearșaf sau alt material textil moale.

Pune piciorul cu creștătura pentru cablu în partea cu caseta de comandă și prinde atent cu mâna piulițele fluture.



AVERTISMENT: RISC DE DETERIORARE! NU FOLOSI NICIODATĂ O ȘURUBELNIȚĂ ELECTRICĂ!

ES Retire todo el material de embalaje del interior de la caja de embalaje.

Dé la vuelta al cuerpo del calefactor y colóquelo con la parte de abajo hacia arriba. Quite los 2 tornillos (que están parcialmente apretados) con la ayuda de un destornillador de mano.

Nota: Puede colocar una sábana o una tela suave debajo del aparato para que no se arañe ni resulte dañado.

Coloque la pata que tiene la muesca para la salida del cable debajo de la caja de control y atornille las tuercas de mariposa con cuidado con la mano.



ADVERTENCIA: ¡RIESGO DE DAÑOS! NO UTILICE UN DESTORNILLADOR ELÉCTRICO.

PT Retire todos os elementos de embalagem do interior da caixa de embalagem.

Coloque o corpo do convetor do avesso, com a parte inferior virada para cima. Retire os 2 parafusos (que estão parcialmente aparafusados) com a ajuda de uma chave de parafusos manual.

Nota: pode colocar um lençol ou um tecido macio equivalente por baixo do aparelho para evitar arranhões ou danos.

Coloque o pé com o entalhe previsto para a tomada do cabo por baixo da caixa de controlo e aperte cuidadosamente as porcas de orelhas manualmente.



AVISO: RISCO DE DANOS! NUNCA UTILIZE UMA APARAFUSADORA ELÉTRICA.

TR Ambalaj kutusunun içindeki tüm ambalaj malzemelerini çıkarın.

Isıtıcı gövdesini, alt kısmı yukarı bakacak şekilde ters çevirin. Kısmen vidalanmış olan 2 vidayı bir el tornavidası yardımıyla çıkarın.

Not: Çizilmemesi veya zarar görmemesi için cihazın altına bir bez veya benzeri yumuşak bir kumaş serilebilir.

Kablo çıkışı için planlanan çentikli ayağı kontrol kutusunun altına yerleştirin ve kelebek somunları elinizle dikkatlice vidalayın.



UYARI: HASAR RİSKİ! ASLA ELEKTRİKLİ TORNAVİDA KULLANMAYIN.

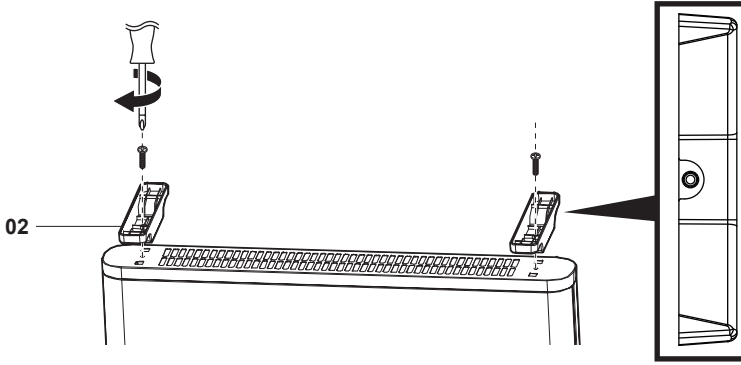

EN Engage each foot until the hole of the rear body and the foot hole coincide. Tighten each screw previously removed with the help of a hand screwdriver. Tighten until the limit without forcing. The feet shall not moved and be secured.

Then utrn the heater over again and place it carefully on its feet. Check the heater is perfectly stable.

FR Engager chaque pied jusqu'à ce que le trou à l'arrière du corps et le trou du pied s'alignent. Serrer chaque vis précédemment retirée à l'aide d'un tournevis manuel. Serrer jusqu'à la limite sans forcer. Les pieds ne doivent pas bouger et être fixés.

Ensuite, retourner le radiateur et le placer soigneusement sur ses pieds. Vérifier que le radiateur est parfaitement stable.

PL Ustawić każdą nóżkę tak, aby otwór w tylnym korpusie i otwór w nóżce pokryły się. Dokręcić każdą z wykręconych wcześniej śrub za pomocą ręcznego wkrętaka. Dokręcić do oporu bez użycia siły. Nóżki nie mogą się poruszać i muszą być zamocowane.

Następnie ponownie odwrócić grzejnik i ostrożnie postawić go na nóżkach. Sprawdzić, czy grzejnik jest całkowicie stabilny.

RO Montează fiecare picior astfel încât gaura din spate a corpului aparatului să coincidă cu cea din picior. Strânge cu o șurubelniță de mână fiecare șurub scos mai devreme. Strânge până la capăt, dar fără a forța. Picioarele trebuie să nu se miște, ci să stea fix.

Apoi întoarce iar produsul și pune-l cu grijă pe picioarele montate. Asigură-te că produsul este perfect stabil.

ES Enganche cada pata hasta que el orificio de la parte trasera del cuerpo y el orificio de la pata coincidan. Apriete los tornillos que quitó anteriormente con la ayuda de un destornillador de mano. Apriete al máximo sin forzar. Las patas no se moverán y deben estar bien sujetas.

Dé la vuelta de nuevo al calefactor y apóyelo sobre sus patas. Revise la estabilidad del calefactor.

PT Engate cada pé até que o orifício da estrutura traseira e o orifício do pé coincidam. Aperte cada parafuso anteriormente retirado com a ajuda de uma chave de parafusos manual. Aperte até ao limite, sem forçar. Os pés não se deverão mover, mantendo-se fixos.

Em seguida, vire novamente o convetor e coloque-o cuidadosamente sobre os pés. Verifique se o convetor está perfeitamente estável.

Arka gövde deliği ile ayak deliği aynı hizaya gelecek şekilde her bir ayağı yerleştirin. Daha önce çıkarılan her vidayı bir el tornavidası yardımıyla sıkın. Zorlamadan sınıra kadar sıkın. Ayaklar hareket etmemeli ve sabitlenmelidir.

Ardından ısıtıcıyı tekrar döndürün ve dikkatli bir şekilde ayaklarının üzerine yerleştirin. Isıtıcının tamamen stabil olup olmadığını kontrol edin.

OPERATING INSTRUCTION

- Place the appliance on a flat, stable and heat resistant surface.
- Avoid exposing the appliance to direct sunlight as much as possible so as not to disrupt the thermostat setting and prevent the appliance's color from tarnishing.
- Unwind the power cable completely, check there is no damage on it, and plug it into an electric socket outlet equipped with a safety ground protection.



WARNING: DO NOT USE A POWER STRIP OR AN EXTENSION LEAD.

- Please ensure that the appliance rated power is lower than the power managed by your home installation socket outlet.



WARNING: IF THE POWER CABLE BECOMES VERY HOT, IT MEANS YOUR HOME INSTALLATION IS NOT ABLE TO MANAGE THE APPLIANCE RATED POWER. TURN OFF THE APPLIANCE, UNPLUG IT AND CHECK YOUR ELECTRIC INSTALLATION WITH A QUALIFIED ELECTRICIAN BEFORE TO RE-USE THE APPLIANCE.

- Do not move the appliance in use. Let it cool down, stand-by and unplug it before to move or roll it.

CONTROL PANEL

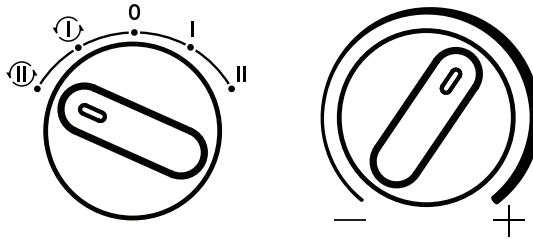

1. Clockwise the heating power levels knob to the minimum heat power level (I) or to the maximum heat power level and (II) desired according to your needs.

Anticlockwise the heating power levels knob to the fan with minimum heat power level (I) or fan with maximum heat power level (II) desired according to your needs.

A maximum power level (II) is recommended for a fast room heating.

After the desired temperature is reached according to the mechanical thermostat knob setting, please choose power level minimum (I) to reduce energy consumption and prevent the room becoming overheated.

2. Set the mechanical thermostat from minimum (-) to the maximum (+).

If the thermostat temperature is set at the maximum, the heater will heat almost or fully in continuous.

Please adapt the setting according to your needs in order to reduce energy consumption and avoid room overheating.

3. Select the heating power level knob on off (0) to turn off the appliance.

Store the appliance in a clean and dry place, protected from dust and moisture.

Information requirements for electric local space heaters

Model identifier(s)	NDK20-24AF		
Item	Symbol	Value	Unit
Heat output			
Nominal heat output	P_{nom}	2.000	kW
Minimum heat output (indicative)	P_{min}	1.200	kW
Maximum continuous heat output	P_{max}^c	2.000	kW
Auxiliary electricity consumption			
At nominal heat output	el_{max}	/	kW
At minimum heat output	el_{min}	/	kW
In standby mode	el_{SB}	/	kW
Item	Unit		
Type of heat input, for electric storage local space heaters only			
Manual heat charge control, with integrated thermostat	/		
Manual heat charge control with room and/or outdoor temperature feedback	/		
Electronic heat charge control with room and/or outdoor temperature feedback	/		
Fan assisted heat output	/		
Type of heat output/room temperature control			
Single stage heat output and no room temperature control	□		
Two or more manual stages, no room temperature control	□		
With mechanic thermostat room temperature control	■		
With electronic room temperature control	□		
Electronic room temperature control plus day timer	□		
Electronic room temperature control plus week timer	□		
Other control options			
Room temperature control, with presence detection	□		
Room temperature control, with open window detection	□		
With distance control option	□		
With adaptive start control	□		
With working time limitation	□		
With black bulb sensor	□		
Contact details	Kingfisher International Products Limited 1 Paddington Square, London, W2 1GG, United Kingdom Kingfisher International Products B.V., Rapenburgstraat 175E, 1011 VM Amsterdam, The Netherlands www.kingfisher.com/products		
■ : Yes / □ : No			

Troubleshooting

Operation of your appliance can lead to errors and malfunctions. The following tables contain possible causes and tips to resolve them. Please consult this table before to contact after sales service.

Trouble	Possible causes	Solution
The appliance is not powered on.	The appliance is not plug in correctly the mains.	Plug in the appliance into a grounded electric socket outlet.
		Check the power plug is firmly inserted.
	Overheat protection has been triggered.	Check the power cord is not trapped, bended, crushed, pinched or damaged.
The appliance is powered on but does not heat up.	The temperature thermostat knob is set below to the room ambient temperature.	An overheat safety is included inside the appliance. Ensure there is no objects or textiles on or near the appliance, then unplug the appliance and let it cool down at least half of an hour before to replug in.
		Adjust the temperature thermostat knob above the room ambient temperature, a "click" sound will be heard when the thermostat will trigger.
The appliance suddenly stops during heating	The appliance stops heating after reaching the heating temperature set.	No abnormal situation. If the heating stops too frequently according to your heating needs, set the temperature thermostat knob higher.
	The appliance is or was tipped over.	A tip over switch safety is included inside the appliance. Ensure the appliance is on a flat and stable surface, then unplug and replug in the appliance.
	Automatic shutdown mode is activated after a X h of inactivity.	Set the heat power level knob on 0 and the thermostat temperature knob at the minimum. Unplug and replug the appliance and set the knobs again to reuse the appliance.
The appliance makes a "click" sound when moved or transported.	The appliance has a tip over switch safety.	No abnormal situation. The "click" sound is the normal mechanical tip over switch sound.

MODE D'EMPLOI

- Placer l'appareil sur une surface plane, stable et résistante à la chaleur.
- Éviter d'exposer l'appareil à la lumière directe du soleil autant que possible afin de ne pas perturber le réglage du thermostat et d'éviter que la couleur de l'appareil ne ternisse.
- Dérouler complètement le câble d'alimentation, vérifier qu'il n'est pas endommagé et le brancher sur une prise électrique équipée d'une protection de mise à la terre de sécurité.



AVERTISSEMENT : NE PAS UTILISER DE MULTIPRISE NI DE RALLONGE.

- S'assurer que la puissance nominale de l'appareil est inférieure à la puissance supportée par la prise de courant de votre installation domestique.



AVERTISSEMENT : SI LE CÂBLE D'ALIMENTATION DEVIENT TRÈS CHAUD, CELA SIGNIFIE QUE VOTRE INSTALLATION DOMESTIQUE NE SUPPORTE PAS LA PUISSANCE NOMINALE DE L'APPAREIL. ÉTEINDRE L'APPAREIL, LE DÉBRANCHER ET FAIRE CONTRÔLER L'INSTALLATION ÉLECTRIQUE PAR UN ÉLECTRICIEN QUALIFIÉ AVANT DE LE RÉUTILISER.

- Ne pas déplacer l'appareil pendant l'utilisation. Le laisser refroidir, le mettre en veille et le débrancher avant de le déplacer ou de le mettre en marche.

PANNEAU DE COMMANDE

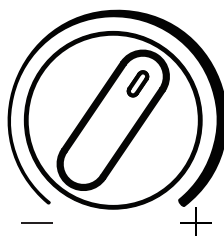
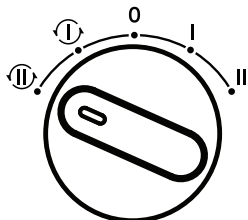

4. Tourner le bouton de réglage de puissance de chauffage dans le sens des aiguilles d'une montre jusqu'à la puissance de chauffage minimale (I) ou maximale (II) souhaitée en fonction de vos besoins.

Tourner le bouton de réglage de puissance de chauffage dans le sens inverse des aiguilles d'une montre pour sélectionner le ventilateur avec la puissance de chauffage minimale (I) ou le ventilateur avec la puissance de chauffage maximale (II), en fonction de vos besoins.

Une puissance maximum (II) est recommandée pour un chauffage rapide de la pièce.

Lorsque la température souhaitée est atteinte selon le réglage mécanique du thermostat, choisir la puissance minimum (I) pour réduire la consommation d'énergie et éviter la surchauffe de la pièce.

5. Régler le thermostat mécanique du minimum (-) au maximum (+).

Si la température du thermostat est réglée au maximum, l'appareil chauffera presque ou entièrement en continu.

Adapter le réglage en fonction de vos besoins afin de réduire la consommation d'énergie et d'éviter la surchauffe de la pièce.

6. Régler le bouton de réglage de la puissance de chauffage sur OFF (0) pour éteindre l'appareil.

Ranger l'appareil dans un endroit propre et sec, à l'abri de la poussière et de l'humidité.

Exigences en matière d'information concernant les dispositifs de chauffage décentralisés électriques

Numéro(s) d'identification du modèle	NDK20-24AF		
Caractéristique	Symbole	Valeur	Unité
Puissance de chauffe			
Puissance de chauffe nominale	P_{nom}	2,000	kW
Puissance de chauffe minimale (indicative)	P_{min}	1,200	kW
Puissance de chauffe maximale continue	$P_{max, c}$	2,000	kW
Consommation d'électricité auxiliaire			
Au niveau de la puissance de chauffe nominale	eI_{max}	/	kW
Au niveau de la puissance de chauffe minimale	eI_{min}	/	kW
En mode veille	eI_{SB}	/	kW
Caractéristique	Unité		
Type d'apport de chaleur, uniquement pour les dispositifs de chauffage décentralisés électriques à accumulation			
Contrôle thermique manuel de la charge, avec thermostat intégré	/		
Contrôle thermique manuel de la charge, avec réception d'informations sur la température ambiante et/ou extérieure	/		
Contrôle thermique électronique de la charge, avec réception d'informations sur la température ambiante et/ou extérieure	/		
Puissance de chauffe réglable par ventilateur	/		
Type de production de chaleur/contrôle de la température ambiante			
Contrôle de la puissance de chauffe à un palier, pas de contrôle de la température ambiante	<input type="checkbox"/>		
Contrôle à deux ou plusieurs paliers manuels, pas de contrôle de la température ambiante	<input type="checkbox"/>		
Avec contrôle de la température ambiante par thermostat mécanique	<input checked="" type="checkbox"/>		
Avec contrôle électronique de la température ambiante	<input type="checkbox"/>		
Contrôle électronique de la température ambiante et programmeur journalier	<input type="checkbox"/>		
Contrôle électronique de la température ambiante et programmeur hebdomadaire	<input type="checkbox"/>		
Autres options de contrôle			
Contrôle de la température ambiante, avec détecteur de présence	<input type="checkbox"/>		
Contrôle de la température ambiante, avec détection de fenêtre ouverte	<input type="checkbox"/>		
Avec option de contrôle à distance	<input type="checkbox"/>		
Contrôle adaptatif de l'activation	<input type="checkbox"/>		
Avec limitation de la durée d'utilisation	<input type="checkbox"/>		
Avec capteur à globe noir	<input type="checkbox"/>		
Coordonnées	Kingfisher International Products Limited 1 Paddington Square, London, W2 1GG, United Kingdom Kingfisher International Products B.V., Rapenburgerstraat 175E, 1011 VM Amsterdam, The Netherlands www.kingfisher.com/products		
■ : Oui / □ : Non			

Dépannage

Le fonctionnement de votre appareil peut entraîner des erreurs et des dysfonctionnements. Les tableaux suivants présentent des causes possibles et des conseils pour les résoudre. Consulter ce tableau avant de contacter le service après-vente.

Problème	Cause possible	Solution
L'appareil n'est pas sous tension.	L'appareil n'est pas branché correctement sur le secteur.	Brancher l'appareil sur une prise électrique reliée à la terre.
		Vérifier que la fiche d'alimentation est insérée correctement.
	Vérifier que le cordon d'alimentation n'est pas coincé, plié, écrasé, pincé ou endommagé.	
	La protection contre la surchauffe a été déclenchée.	Une sécurité contre la surchauffe est incluse à l'intérieur de l'appareil. S'assurer qu'il n'y a pas d'objets ou de textiles sur ou à proximité de l'appareil, puis le débrancher et le laisser refroidir au moins une demi-heure avant de le rebrancher.
L'appareil est sous tension mais ne chauffe pas.	Le bouton du thermostat est réglé en dessous de la température ambiante de la pièce.	Régler le thermostat à une température supérieure à la température ambiante de la pièce, un « clic » se fera entendre lorsque le thermostat se déclenchera.
L'appareil s'arrête soudainement pendant le fonctionnement	L'appareil arrête de chauffer une fois la température de chauffage réglée atteinte.	La situation n'est pas anormale. Si le chauffage s'arrête trop fréquemment par rapport à vos besoins, régler le thermostat à une température supérieure.
	L'appareil est ou a été renversé.	Une sécurité antibasculement est incluse à l'intérieur de l'appareil. S'assurer que l'appareil est posé sur une surface plane et stable, puis le débrancher et le rebrancher.
	Le mode d'arrêt automatique est activé après Xh d'inactivité.	Régler le bouton de réglage de la puissance de chauffage sur 0 et le bouton de température du thermostat sur le minimum. Débrancher et rebrancher l'appareil et régler à nouveau les boutons pour réutiliser l'appareil.
L'appareil émet un « clic » lorsqu'il est déplacé ou transporté.	L'appareil est doté d'un interrupteur de sécurité antibasculement.	La situation n'est pas anormale. Le « clic » est le bruit normal émis par la protection antibasculement.

INSTRUKCJA OBSŁUGI

- Ustawić urządzenie na płaskiej, stabilnej i odpornej na oddziaływanie ciepła powierzchni.
- Unikać wystawiania urządzenia na bezpośrednie działanie promieni słonecznych, aby nie zakłócać działania termostatu i zapobiec matowieniu kolorów obudowy.
- Całkowicie rozwinąć przewód zasilania, sprawdzić, czy nie jest uszkodzony i podłączyć go do gniazdka elektrycznego wyposażonego w styk uziemiający.



OSTRZEŻENIE: NIE UŻYWAĆ LISTWY ZASILAJĄCEJ ANI PRZEDŁUŻACZA.

- Należy upewnić się, że moc znamionowa urządzenia jest niższa niż moc, jaką może zapewnić gniazdo instalacji domowej.



OSTRZEŻENIE: JEŚLI PRZEWÓD ZASILANIA STAJE SIĘ BARDZO GORĄCY, OZNACZA TO, ŻE INSTALACJA DOMOWA NIE JEST W STANIE SPROSTAĆ MOCY ZNAMIONOWEJ URZĄDZENIA. PRZED PONOWNYM UŻYCIEM URZĄDZENIA NALEŻY JE WYŁĄCZYĆ, ODŁĄCZYĆ OD GNIAZDKA I ZLECIĆ SPRAWDZENIE INSTALACJI ELEKTRYCZNEJ PRZEZ WYKWALIFIKOWANEGO ELEKTRYKA.

- Nie przesuwaj urządzenia podczas użytkowania. Przed przeniesieniem lub przetoczeniem pozostawiać urządzenie do ostygnięcia w stanie gotowości i odłączyć od zasilania.

PANEL STEROWANIA

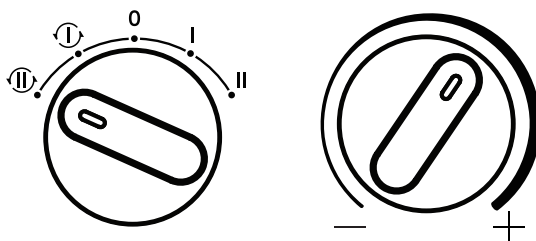

7. W zależności od potrzeb obrócić pokrętko poziomu mocy grzewczej w prawo na minimalny poziom mocy grzewczej (I) lub na maksymalny poziom mocy grzewczej (II).

W zależności od potrzeb obrócić pokrętko poziomu mocy grzewczej w lewo na funkcję wentylatora z minimalnym poziomem mocy grzewczej (T) lub wentylatora z maksymalnym poziomem mocy grzewczej (II).

Maksymalny poziom mocy (II) jest zalecany do szybkiego nagrzewania pomieszczeń.

Po osiągnięciu żądanej temperatury zgodnie z ustawieniem pokrętki termostatu mechanicznego należy ustawić minimalny poziom mocy (I), aby zmniejszyć zużycie energii i zapobiec przegrzaniu pomieszczenia.

8. Ustawić termostat mechaniczny w zakresie od minimum (-) do maksimum(+).

Jeśli temperatura na termostacie zostanie ustawiona na maksimum, grzejnik będzie nagrzewał się niemal lub całkowicie w trybie ciągłym.

Aby zmniejszyć zużycie energii i uniknąć przegrzania pomieszczenia, należy dostosować ustawienie do swoich potrzeb.

9. Ustawić pokrętko poziomu mocy grzania na wyłączenie (0), aby wyłączyć urządzenie.

Przechowywać urządzenie w chłodnym i suchym miejscu, chronione przed wilgocią i kurzem.

Wymagania informacyjne dotyczące grzejników elektrycznych do pomieszczeń

Identyfikator(y) modelu	NDK20-24AF		
Pozycja	Symbol	Wartość	Jednostka
Moc grzewcza			
Nominalna moc grzewcza	P_{nom}	2,000	kW
Minimalna moc grzewcza (orientacyjna)	P_{min}	1,200	kW
Maksymalna stała moc grzewcza	P_{max}^c	2,000	kW
Zużycie energii elektrycznej na potrzeby własne			
Przy nominalnej mocy grzewczej	el_{max}	/	kW
Przy minimalnej mocy grzewczej	el_{min}	/	kW
W trybie czuwania	el_{SB}	/	kW
Pozycja	Jednostka		
Sposób doprowadzania ciepła, dotyczy wyłącznie elektrycznych akumulacyjnych miejscowych ogrzewaczy pomieszczeń			
Ręczne sterowanie ogrzewaniem przy użyciu wbudowanego termostatu	/		
Ręczny regulator doprowadzania ciepła z pomiarem temperatury w pomieszczeniu lub na zewnątrz	/		
Elektroniczny regulator doprowadzania ciepła z pomiarem temperatury w pomieszczeniu lub na zewnątrz	/		
Moc grzewcza regulowana wentylatorem	/		
Typ sterowania oddawaniem ciepła/temperaturą w pomieszczeniu			
Jednostopniowa moc grzewcza bez regulacji temperatury w pomieszczeniu	<input type="checkbox"/>		
Co najmniej dwa ręczne stopnie bez regulacji temperatury w pomieszczeniu	<input type="checkbox"/>		
Mechaniczna regulacja temperatury w pomieszczeniu za pomocą termostatu	<input checked="" type="checkbox"/>		
Elektroniczna regulacja temperatury w pomieszczeniu	<input type="checkbox"/>		
Elektroniczna regulacja temperatury w pomieszczeniu z timerem dobowym	<input type="checkbox"/>		
Elektroniczna regulacja temperatury w pomieszczeniu z timerem tygodniowym	<input type="checkbox"/>		
Pozostałe opcje sterowania			
Regulacja temperatury w pomieszczeniu z wykrywaniem obecności	<input type="checkbox"/>		
Regulacja temperatury w pomieszczeniu z wykrywaniem otwartego okna	<input type="checkbox"/>		
Z regulacją na odległość	<input type="checkbox"/>		
Z adaptacyjną regulacją startu	<input type="checkbox"/>		
Z ograniczeniem czasu pracy	<input type="checkbox"/>		
Z czujnikiem ciepła promieniowania	<input type="checkbox"/>		
Informacje kontaktowe	Kingfisher International Products Limited 1 Paddington Square, Londyn, W2 1GG, Wielka Brytania Kingfisher International Products B.V., Rapenburgerstraat 175E, 1011 VM Amsterdam, Holandia www.kingfisher.com/products		
■ : Tak / □: Nie			

Rozwiązywanie problemów

Podczas eksploatacji urządzenia może dojść do błędów i awarii. Poniższe tabele zawierają możliwe przyczyny i wskazówki dotyczące postępowania w takich przypadkach. Należy zapoznać się z tabelą przed skontaktowaniem się z serwisem posprzedażowym.

Problem	Możliwe przyczyny	Rozwiązanie
Urządzenie nie jest włączone.	Urządzenie nie jest prawidłowo podłączone do sieci elektrycznej.	Podłączyć urządzenie do uziemionego gniazdka elektrycznego.
		Sprawdzić, czy wtyczka na przewodzie zasilania jest dobrze włożona.
		Sprawdzić, czy przewód zasilania nie jest przytraśnięty, zagięty, zgnieciony, ściśnięty lub uszkodzony.
	Zadziałało zabezpieczenie przed przegrzaniem.	Wewnątrz urządzenia znajduje się element chroniący przed przegrzaniem. Upewnić się, że na urządzeniu ani w jego pobliżu nie ma żadnych przedmiotów ani tkanin, a następnie odłączyć urządzenie i przed ponownym podłączeniem pozostawić do ostygnięcia przez co najmniej pół godziny.
Urządzenie jest włączone, ale nie nagrzewa się.	Pokrętko termostatu jest ustawione na wartość niższą od temperatury w pomieszczeniu.	Ustawić pokrętko termostatu na wartość powyżej temperatury otoczenia, po uruchomieniu termostatu rozlegnie się dźwięk „kliknięcia”.
Urządzenie nagle przerywa pracę podczas grzania	Urządzenie przestaje grzać po osiągnięciu ustawionej temperatury grzania.	To normalna sytuacja. Jeśli ogrzewanie wyłącza się zbyt często w stosunku do potrzeb, ustawić pokrętko termostatu na wyższą wartość.
	Urządzenie jest lub zostało przewrócone.	Wewnątrz urządzenia znajduje się wyłącznik bezpieczeństwa na wypadek przewrócenia. Upewnić się, że urządzenie stoi na płaskiej i stabilnej powierzchni, a następnie odłączyć je i podłączyć ponownie.
	Po upływie X godz. beczynności aktywowany zostaje tryb automatycznego wyłączania.	Ustawić pokrętko poziomu mocy grzewczej na 0, a pokrętko temperatury termostatu na minimum. W celu korzystania z urządzenia odłączyć i podłączyć je ponownie, a następnie ponownie ustawić pokrętkła.
Podczas przenoszenia lub transportu urządzenie wydaje dźwięk „kliknięcia”.	Urządzenie jest wyposażone w wyłącznik bezpieczeństwa na wypadek przewrócenia.	To normalna sytuacja. Dźwięk „kliknięcia” jest normalnym odgłosem pracy mechanicznego wyłącznika bezpieczeństwa na wypadek przewrócenia.

INSTRUCȚIUNI DE UTILIZARE

- Pune aparatul pe o suprafață plană, stabilă și rezistentă la căldură.
- Evită cât mai mult expunerea aparatului la lumina directă a soarelui, pentru a nu perturba setarea termostatului și pentru a împiedica decolorarea aparatului.
- Desfășoară complet cablul de alimentare, verifică dacă nu este deteriorat și conectează-l la o priză echipată cu împământare de siguranță.



AVERTISMENT: NU FOLOSI CABLURI PRELUNGITOARE.

- Asigură-te că puterea nominală a aparatului este mai mică decât puterea suportată de priză instalației din locuință.



AVERTISMENT: ÎN CAZUL ÎN CARE CABLUL DE ALIMENTARE SE ÎNFIERBÂNTĂ, ÎNSEAMNĂ CĂ INSTALAȚIA DIN LOCUINȚĂ NU POATE FACE FAȚĂ PUTERII NOMINALE A APARATULUI. OPREȘTE APARATUL, SCOATE-L DIN PRIZĂ ȘI CERE-I UNUI ELECTRICIAN CALIFICAT SĂ VERIFICE INSTALAȚIA ELECTRICĂ ÎNAINTE DE REUTILIZARE.

- Nu mișca aparatul în timpul utilizării. Lasă-l să se răcească, așteaptă și scoate-l din priză înainte de a-l muta sau de a-l răsturna.

PANOU DE CONTROL

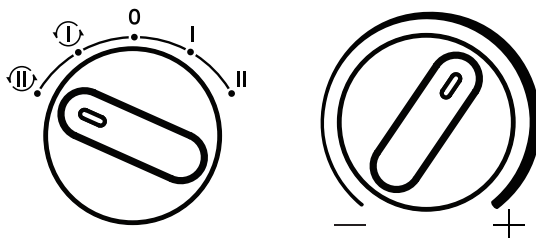

10. Rotește în sens orar butonul pentru nivelul puterii de încălzire până la nivelul minim de încălzire (I) sau la nivelul maxim de încălzire (II), în funcție de nevoi.

Rotește în sens antiorar butonul pentru nivelul puterii de încălzire până la ventilator cu nivel minim de încălzire (I) sau ventilator cu nivel maxim de încălzire (II), în funcție de nevoi.

Nivelul maxim de putere (II) este recomandat pentru încălzirea rapidă a încăperii.

După ce se atinge temperatura dorită potrivit poziției butonului pentru termostatul mecanic, alege nivelul minim (I) pentru a reduce consumul de energie și a preveni supraîncălzirea încăperii.

11. Pune termostatul mecanic la nivelul dorit între cel minim (-) și cel maxim (+).

Dacă temperatura termostatului este setată la nivelul maxim, aparatul va încălzi continuu sau aproape continuu.

Adaptează setarea în funcție de preferințe pentru a reduce consumul de energie și a evita supraîncălzirea încăperii.

12. Pune butonul de setare a nivelului puterii de încălzire la poziția oprit (0) pentru a opri aparatul.

Depozitează aparatul într-un loc curat și uscat, ferit de praf și umezeală.

Informații necesare privind aparatele electrice de încălzire locală

Identificatori model	NDK20-24AF		
Articol	Simbol	Valoare	Unitate
Putere de încălzire			
Putere de încălzire nominală	P_{nom}	2,000	kW
Putere de încălzire minimă (orientativă)	P_{min}	1,200	kW
Putere maximă de încălzire continuă	P_{max}^c	2,000	kW
Consum auxiliar de electricitate			
La puterea de încălzire nominală	eI_{max}	/	kW
La puterea de încălzire minimă	eI_{min}	/	kW
În modul inactiv	eI_{SB}	/	kW
Articol	Unitate		
Tip de încălzire – doar la aparate electrice de încălzire locală cu stocare și distribuire a căldurii			
Control manual al sarcinii de încălzire, cu termostat integrat	/		
Control manual al sarcinii de încălzire cu răspuns la temperatura camerei și/sau de afară	/		
Control electronic al sarcinii de încălzire cu răspuns la temperatura camerei și/sau de afară	/		
Putere de încălzire asistată de ventilator	/		
Tip putere de încălzire / control temperatură încăpere			
Putere de încălzire într-o singură etapă și fără control al temperaturii încăperii	<input type="checkbox"/>		
Două sau mai multe etape manuale, fără control al temperaturii încăperii	<input type="checkbox"/>		
Cu termostat mecanic și control al temperaturii încăperii	<input checked="" type="checkbox"/>		
Cu control electronic al temperaturii încăperii	<input type="checkbox"/>		
Control electronic al temperaturii încăperii și temporizator pentru zi	<input type="checkbox"/>		
Control electronic al temperaturii încăperii și temporizator pentru săptămână	<input type="checkbox"/>		
Alte opțiuni de control			
Controlul temperaturii încăperii, cu detector de prezență	<input type="checkbox"/>		
Controlul temperaturii încăperii, cu detector de fereastră deschisă	<input type="checkbox"/>		
Cu opțiune de control la distanță	<input type="checkbox"/>		
Cu control de pornire adaptabilă	<input type="checkbox"/>		
Cu limitare pentru timpul de funcționare	<input type="checkbox"/>		
Cu senzor cu bec negru	<input type="checkbox"/>		
Date de contact	Kingfisher International Products Limited 1 Paddington Square, Londra, W2 1GG, Regatul Unit Kingfisher International Products B.V., Rapenburgerstraat 175E, 1011 VM Amsterdam, Țările de Jos www.kingfisher.com/products		
	■: Da / □: Nu		

Depanare

Utilizarea aparatului poate duce la erori și funcționări defectuoase. Următorul tabel conține cauze posibile și sfaturi pentru a le remedia. Consultă tabelul înainte de a contacta serviciul post-vânzare.

Problemă	Cauze posibile	Soluție
Aparatul nu este pornit.	Aparatul nu este conectat corect la priză.	Conectează aparatul la o priză cu împământare.
		Verifică dacă ștecărul este bine introdus.
	A fost declanșată protecția la supraîncălzire.	Verifică dacă firul de alimentare nu este blocat, îndoit, strivit, prins sau deteriorat.
Aparatul este pornit, dar nu încălzește.	Butonul termostatului este setat la un nivel sub temperatura ambiantă.	Pune butonul termostatului la un nivel peste cel al temperaturii ambiante. Se va auzi un clic atunci când termostatul se va declanșa.
Aparatul se oprește brusc în timpul încălzirii.	Aparatul se oprește din încălzit după ce ajunge la nivelul de temperatură setat.	Situația este normală. Dacă încălzirea se oprește prea frecvent pentru necesarul tău termic, setează butonul termostatului la un nivel superior.
	Aparatul este sau a fost răsturnat.	În aparat este inclus un sistem de siguranță cu comutator anti-răsturnare. Asigură-te că aparatul stă pe o suprafață plană și stabilă, apoi deconectează-l și reconectează-l din nou la priză.
	Modul de oprire automată este activat după X h de inactivitate.	Pune butonul pentru nivelul de putere la 0 și butonul termostatului la temperatura minimă. Deconectează și reconectează aparatul la priză, apoi pune butoanele din nou la nivelul dorit pentru utilizare.
Aparatul emite un clic atunci când este mutat sau transportat.	Aparatul are un sistem de siguranță cu comutator anti-răsturnare.	Situația este normală. Clicul este sunetul normal al comutatorului mecanic anti-răsturnare.

INSTRUCCIONES DE FUNCIONAMIENTO

- Coloque el aparato sobre una superficie estable, plana y resistente al calor.
- Evite exponer el aparato a la luz directa del sol en la medida de lo posible para que el ajuste del termostato no se vea afectado y para que el aparato no pierda su color.
- Desenrolle por completo el cable de alimentación, verifique que no tenga daños y enchúfelo a una toma eléctrica con conexión a tierra.



ADVERTENCIA: NO UTILICE UNA REGLETA NI UN ALARGADOR.

- Asegúrese de que la potencia nominal del aparato sea inferior a la potencia suministrada por la toma de la instalación eléctrica de su hogar.



ADVERTENCIA: SI EL CABLE DE ALIMENTACIÓN SE CALIENTA MUCHO, SIGNIFICA QUE LA INSTALACIÓN DE SU HOGAR NO ES CAPAZ DE SOPORTAR LA POTENCIA NOMINAL DEL APARATO. APAGUE EL APARATO, DESENCHÚFELO Y PIDA A UN ELECTRICISTA CUALIFICADO QUE REVISE LA INSTALACIÓN ELÉCTRICA DE SU HOGAR ANTES DE VOLVER A UTILIZARLO.

- No mueva el aparato mientras está en funcionamiento. Espere a que se enfríe y desenchúfelo antes de moverlo.

PANEL DE CONTROL

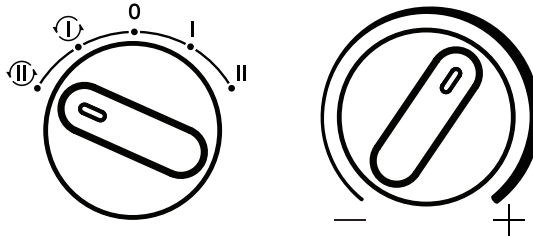

13. Gire el mando de nivel de potencia de calefacción hacia la derecha, hacia el nivel de potencia de calefacción mínimo (I) o máximo (II), según sus necesidades.

Gire el mando de nivel de potencia de calefacción hacia la izquierda, hacia el nivel de potencia de calefacción mínimo con ventilador (I) o el nivel de potencia de calefacción máximo con ventilador (II), según sus necesidades.

Se recomienda utilizar el nivel de potencia máximo (II) para calentar rápidamente la estancia.

En cuanto se alcance la temperatura deseada según el ajuste del mando del termostato mecánico, utilice el nivel de potencia mínimo (I) para ahorrar energía y evitar que la estancia se caliente demasiado.

14. Ajuste el termostato mecánico entre los niveles mínimo (-) y máximo (+).

Si la temperatura del termostato se establece al máximo, el calefactor emitirá calor de manera continua o prácticamente continua.

Adapte la configuración de acuerdo a sus necesidades para reducir el consumo de energía y evitar que la estancia se caliente en exceso.

15. Sitúe el mando de nivel de potencia de calefacción en la posición de apagado (0) para apagar el aparato.

Guarde el aparato en un lugar limpio y seco, protegido del polvo y la humedad.

Requisitos informativos para calefactores eléctricos para espacios locales

Identificadores del modelo	NDK20-24AF		
Elemento	Símbolo	Valor	Unidad
Potencia calorífica			
Potencia calorífica nominal	P_{nom}	2,000	kW
Potencia calorífica mínima (indicativo)	P_{min}	1,200	kW
Potencia calorífica continua máxima	P_{max}^c	2,000	kW
Consumo eléctrico auxiliar			
Con potencia calorífica nominal	eI_{max}	/	kW
Con potencia calorífica mínima	eI_{min}	/	kW
En modo de espera	eI_{SB}	/	kW
Elemento	Unidad		
Tipo de aporte térmico solo para calefactores eléctricos para espacios locales de almacenamiento			
Control manual de la carga calorífica con termostato integrado	/		
Control manual de la carga calorífica con información de la temperatura de la habitación y/o del exterior	/		
Control electrónico de la carga calorífica con información de la temperatura de la habitación y/o del exterior	/		
Potencia calorífica asistida por ventilador	/		
Tipo de potencia calorífica o de control de temperatura de la habitación			
Potencia calorífica de una etapa sin control de la temperatura de la habitación	<input type="checkbox"/>		
Dos o más etapas manuales sin control de la temperatura de la habitación	<input type="checkbox"/>		
Con control de la temperatura de la habitación por termostato mecánico	<input checked="" type="checkbox"/>		
Con control electrónico de la temperatura de la habitación	<input type="checkbox"/>		
Control electrónico de la temperatura de la habitación y programador de un día	<input type="checkbox"/>		
Control electrónico de la temperatura de la habitación y programador semanal	<input type="checkbox"/>		
Otras opciones de control			
Control de la temperatura de la habitación con detector de presencia	<input type="checkbox"/>		
Control de la temperatura de la habitación con detector de ventanas abiertas	<input type="checkbox"/>		
Con opción de control a distancia	<input type="checkbox"/>		
Con control de inicio adaptable	<input type="checkbox"/>		
Con limitación de tiempo de funcionamiento	<input type="checkbox"/>		
Con sensor de luz negra	<input type="checkbox"/>		
Datos de contacto	Kingfisher International Products Limited 1 Paddington Square, Londres, W2 1GG, Reino Unido Kingfisher International Products B.V., Rapenburgstraat 175E, 1011 VM Amsterdam, Países Bajos www.kingfisher.com/products		
■ : Sí / □ : No			

Resolución de problemas

El aparato puede presentar errores y averías durante su funcionamiento. Las siguientes tablas contienen posibles causas y consejos para resolverlos. Consulte esta tabla antes de ponerse en contacto con el servicio posventa.

Problema	Posibles causas	Solución
El aparato no se enciende.	El aparato no está enchufado correctamente a la red eléctrica.	Enchufe el aparato a una toma de corriente con conexión a tierra.
		Compruebe que el enchufe esté bien conectado.
		Compruebe que el cable de alimentación no está atrapado, doblado, aplastado, pellizcado ni dañado.
	Se ha activado la protección contra sobrecalentamiento.	El aparato cuenta con una protección contra sobrecalentamiento. Asegúrese de que no haya ningún objeto ni textiles encima o cerca del aparato; a continuación, desenchufe el aparato y déjelo que se enfríe durante al menos media hora antes de volver a enchufarlo.
El aparato está encendido pero no calienta.	El mando del termostato está ajustado a una temperatura inferior a la temperatura ambiente de la estancia.	Ajuste el mando del termostato a una temperatura superior a la temperatura ambiente de la estancia; oirá un "clic" cuando el termostato se dispare.
El aparato se detiene repentinamente durante el funcionamiento.	El aparato deja de calentar en cuanto alcanza la temperatura establecida.	No hay nada anormal. Si el aparato deja de calentar con demasiada frecuencia según sus necesidades, ajuste el mando del termostato a un nivel más alto.
	El aparato se ha volcado.	El aparato cuenta en su interior con un interruptor de seguridad antivuelco. Asegúrese de que el aparato esté en una superficie plana y estable; a continuación, desenchúfelo y vuelva a enchufarlo.
	El modo de apagado automático se activa después de X h de inactividad.	Ajuste el mando de nivel de potencia de calefacción en la posición 0 y el mando del termostato al mínimo. Desenchufe y vuelva a enchufar el aparato y ajuste los mandos de nuevo en la posición deseada para ponerlo en marcha.
Oirá un "clic" en el aparato cuando lo mueva o lo transporte.	El aparato cuenta con un interruptor de seguridad antivuelco.	No hay nada anormal. El "clic" es el sonido normal que emite el interruptor mecánico antivuelco.

INSTRUÇÕES DE FUNCIONAMENTO

- Coloque o aparelho numa superfície plana, estável e resistente ao calor.
- Evite o máximo possível expor o aparelho à luz solar direta, a fim de não interromper a regulação do termostato e evitar que a cor do aparelho fique manchada.
- Desenrole o cabo de alimentação por completo, verifique se não apresenta danos e ligue-o a uma tomada elétrica equipada com ligação à terra de proteção.



AVISO: NÃO UTILIZE UM BLOCO DE TOMADAS NEM UM PROLONGADOR.

- Certifique-se de que a potência nominal do aparelho é inferior à potência gerida pela sua tomada de instalação doméstica.



AVISO: SE O CABO DE ALIMENTAÇÃO AQUECER MUITO, SIGNIFICA QUE A SUA INSTALAÇÃO DOMÉSTICA NÃO CONSEGUE GERIR A POTÊNCIA NOMINAL DO APARELHO. DESLIGUE O APARELHO, DESLIGUE-O DA TOMADA E VERIFIQUE A SUA INSTALAÇÃO ELÉTRICA COM UM ELETRICISTA QUALIFICADO ANTES DE VOLTAR A UTILIZAR O APARELHO.

- Não mova o aparelho durante a utilização. Deixe-o arrefecer e entrar em modo de espera e desligue-o antes de o mover ou virar.

PAINEL DE CONTROLO

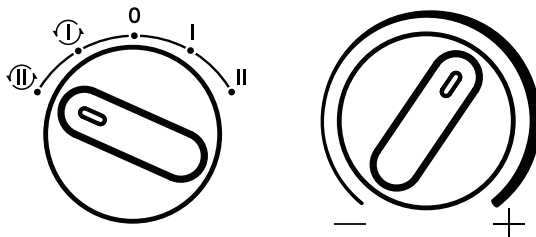

1. Rode para a direita o botão dos níveis de potência de aquecimento para o nível mínimo de potência de aquecimento (I) ou para o nível máximo de potência de aquecimento (II), conforme pretender de acordo com as suas necessidades.

Rode para a esquerda o botão dos níveis de potência de aquecimento para a função de ventoinha com o nível mínimo de potência de aquecimento (I) ou de ventoinha com o nível máximo de potência de aquecimento (II), conforme pretender de acordo com as suas necessidades.

Recomenda-se um nível de potência máximo (II) para um aquecimento rápido da divisão.

Depois de alcançada a temperatura pretendida de acordo com a definição do botão do termostato mecânico, escolha o nível de potência mínimo (I) para reduzir o consumo de energia e evitar que a divisão aqueça demasiado.

2. Defina o termostato mecânico entre o mínimo (-) e o máximo (+).

Se a temperatura do termostato for definida para o máximo, o termoventilador irá efetuar o aquecimento quase, ou totalmente, em modo contínuo.

Adapte a regulação de acordo com as suas necessidades, de modo a reduzir o consumo de energia e a evitar que a divisão aqueça demasiado.

3. Coloque o botão do nível de potência de aquecimento na posição de desligado (0) para desligar o aparelho.

Guarde o aparelho num local limpo e seco, protegido do pó e da humidade.

Requisitos de informação para aquecedores elétricos de espaço local

Identificador(es) de modelo	NDK20-24AF		
Item	Símbolo	Valor	Unidade
Potência calorífica			
Potência calorífica nominal	P_{nom}	2,000	kW
Potência calorífica mínima (indicativa)	P_{min}	1,200	kW
Potência calorífica contínua máxima	P_{max^c}	2,000	kW
Consumo de eletricidade auxiliar			
Na potência calorífica nominal	$el_{máx}$	/	kW
Na potência calorífica mínima	$el_{mín}$	/	kW
Em modo de espera	el_{sb}	/	kW
Item	Unidade		
Tipo de débito calorífico, apenas para aquecedores elétricos de espaço local			
Comando manual da carga térmica, com termóstato integrado	/		
Comando manual da carga térmica com retroação da temperatura ambiente e/ou exterior	/		
Comando eletrónico da carga térmica com retroação da temperatura ambiente e/ou exterior	/		
Potência calorífica com ventilador	/		
Tipo de potência calorífica/comando da temperatura interior			
Potência calorífica numa fase única, sem comando da temperatura interior	<input type="checkbox"/>		
Em duas ou mais fases manuais, sem comando da temperatura interior	<input type="checkbox"/>		
Com comando da temperatura interior através de termóstato mecânico	<input checked="" type="checkbox"/>		
Com comando eletrónico da temperatura interior	<input type="checkbox"/>		
Com comando eletrónico da temperatura interior e programador diário	<input type="checkbox"/>		
Com comando eletrónico da temperatura interior e programador semanal	<input type="checkbox"/>		
Outras opções de controlo			
Comando da temperatura interior, com deteção de presença	<input type="checkbox"/>		
Comando da temperatura interior, com deteção de janelas abertas	<input type="checkbox"/>		
Com opção de comando à distância	<input type="checkbox"/>		
Com comando de arranque adaptativo	<input type="checkbox"/>		
Com limitação do tempo de funcionamento	<input type="checkbox"/>		
Com sensor de corpo negro	<input type="checkbox"/>		
Dados de contacto	Kingfisher International Products Limited 1 Paddington Square, London, W2 1GG, Reino Unido Kingfisher International Products B.V., Rapenburgerstraat 175E, 1011 VM Amsterdam, Países Baixos www.kingfisher.com/products		
■: Sim/□: Não			

Resolução de problemas

O funcionamento do seu aparelho pode ocasionar erros e anomalias. As tabelas que se seguem contêm possíveis causas e dicas para resolvê-las. Consulte esta tabela antes de contactar o serviço pós-venda.

Problema	Causas possíveis	Solução
O aparelho não está ligado.	O aparelho não está ligado corretamente à corrente elétrica.	Ligue o aparelho a uma tomada elétrica com ligação à terra.
		Verifique se a ficha de alimentação está bem inserida.
	Verifique se o cabo de alimentação não está preso, dobrado, apertado, comprimido ou danificado.	
	A proteção contra sobreaquecimento foi acionada.	O aparelho inclui uma segurança contra sobreaquecimento no seu interior. Certifique-se de que não existem objetos ou têxteis sobre ou perto do aparelho e, em seguida, desligue o aparelho da corrente e deixe-o arrefecer durante, pelo menos, meia hora antes de voltar a ligá-lo.
O aparelho está ligado mas não aquece.	O botão do termóstato da temperatura está regulado para uma temperatura ambiente inferior à da divisão.	Regule o botão do termóstato da temperatura para uma temperatura ambiente superior à da divisão. Será emitido um som de "clique" quando o termóstato for acionado.
O aparelho para subitamente durante o aquecimento	O aparelho deixa de aquecer depois de alcançar a temperatura de aquecimento definida.	Nenhuma situação anormal. Se o aquecimento parar com demasiada frequência em relação às suas necessidades de aquecimento, regule o botão do termóstato para uma temperatura superior.
	O aparelho está, ou foi, derrubado.	O interior do aparelho integra um interruptor antiqueda. Certifique-se de que o aparelho está numa superfície plana e estável e, em seguida, desligue o aparelho da tomada e volte a ligá-lo.
	O modo de desligamento automático é ativado após X horas de inatividade.	Coloque o botão do nível de potência de aquecimento na posição 0 e o botão da temperatura do termóstato no mínimo. Desligue o aparelho da ficha, volte a ligá-lo e regule novamente os botões para utilizar novamente o aparelho.
O aparelho emite um som de "clique" quando é movido ou transportado.	O aparelho integra um interruptor antiqueda de segurança.	Nenhuma situação anormal. O som de "clique" é o som mecânico normal do interruptor antiqueda.

KULLANIM TALİMATLARI

- Cihazı düz, sabit ve ısıya dayanıklı bir yüzeye yerleştirin.
- Termostat ayarını bozmamak ve cihazın renginde karamalara yol açmamak için cihazı doğrudan güneş ışığına maruz bırakmaktan mümkün olduğunca kaçının.
- Güç kablosunu tamamen açın, üzerinde herhangi bir hasar olup olmadığını kontrol edin ve güvenli topraklama korumasına sahip bir prize takın.



UYARI: ÇOKLU PRİZ VEYA UZATMA KABLOSU KULLANMAYIN.

- Lütfen cihazın nominal gücünün evinizdeki elektrik tesisatı ile priz in karşıladığı güçten daha düşük olmasına dikkat edin.



UYARI: GÜÇ KABLOSU ÇOK ISINIYORSA EVİNİZDEKİ TESİSAT, CİHAZIN NOMİNAL GÜCÜNÜ KARŞILAYAMIYOR DEMEKTİR. CİHAZI KAPATIN, FİŞİNİ ÇEKİN VE CİHAZI TEKRAR KULLANMADAN ÖNCE ELEKTRİK TESİSATINIZI YETKİN BİR ELEKTRİK TEKNİSYENİNE KONTROL ETTİRİN.

- Kullanım sırasında cihazı hareket ettirmeyin. Cihazı hareket ettirmeden veya çevirmeden önce soğumasını bekleyin, bekleme moduna alın ve fişini çekin.

KONTROL PANELİ

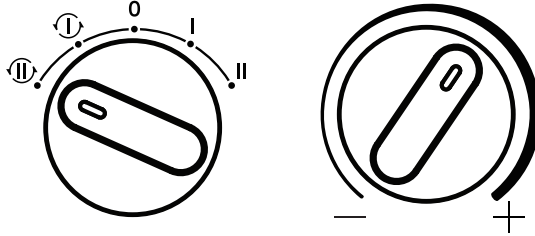

4. Isıtma gücü seviyeleri düğmesini ihtiyaçlarınıza göre saat yönünde çevirerek minimum ısı gücü seviyesine (I) veya maksimum ısı gücü seviyesine (II) getirin.

Isıtma gücü seviyeleri düğmesini ihtiyaçlarınıza göre saat yönünün tersine çevirerek fanlı minimum ısı gücü seviyesine (I) veya fanlı maksimum ısı gücü seviyesine (II) getirin.

Odayı hızlı şekilde ısıtmak için maksimum güç seviyesi (II) önerilir.

Mekanik termostat düğmesi ayarına göre istenen sıcaklığa ulaşıldığında, enerji tüketimini azaltmak ve odanın aşırı ısınmasını önlemek için lütfen minimum (I) güç seviyesini seçin.

5. Mekanik termostatı minimumdan (-) maksimuma (+) ayarlayın.

Termostat sıcaklığı maksimuma ayarlandığında, ısıtıcı neredeyse kesintisiz veya sürekli olarak ısıtacaktır.

Enerji tüketimini azaltmak ve odanın aşırı ısınmasını önlemek için lütfen bu ayarı ihtiyaçlarınıza göre düzenleyin.

6. Cihazı kapatmak için ısıtma gücü seviyesi düğmesini kapalı (0) konuma getirin.

Cihazı, toz ve nemden korunacak şekilde temiz ve kuru bir yerde saklayın.

Elektrikli yerel alan ısıtıcıları için bilgi gereksinimleri

Model tanıtıcısı	NDK20-24AF		
Ürün	Sembol	Değer	Birim
Isı çıkışı			
Nominal ısı çıkışı	P_{nom}	2,000	kW
Minimum ısı çıkışı (belirleyici)	P_{min}	1,200	kW
Maksimum oranda sürekli ısı çıkışı	$P_{maks^* C}$	2,000	kW
İlave elektrik tüketimi			
Nominal ısı çıkışında	el_{maks}	/	kW
Minimum ısı çıkışında	el_{min}	/	kW
Bekleme modunda	el_{SB}	/	kW
Karakteristik	Birim		
Isı girişi türü, yalnızca elektrikli depolamalı yerel alan ısıtıcıları için			
Entegre termostatlı manuel ısı şarjı kontrolü	/		
Oda sıcaklığı ve/veya dış sıcaklık geri bildirimli ile manuel ısı şarjı kontrolü	/		
Oda sıcaklığı ve/veya dış sıcaklık geri bildirimli elektronik ısı yükü kontrolü	/		
Fan destekli ısı çıkışı	/		
Isı çıkışı tip/oda sıcaklığı kontrolü			
Tek kademeli ısı çıkışı ve oda sıcaklığı kontrolü yok	<input type="checkbox"/>		
İki veya daha fazla manuel aşama, oda sıcaklığı kontrolü yok	<input type="checkbox"/>		
Mekanik termostatlı oda sıcaklığı kontrolü	<input checked="" type="checkbox"/>		
Elektronik oda sıcaklığı kontrolü ile	<input type="checkbox"/>		
Elektronik oda sıcaklığı kontrolü artı günlük zamanlayıcı	<input type="checkbox"/>		
Elektronik oda sıcaklığı kontrolü artı haftalık zamanlayıcı	<input type="checkbox"/>		
Diğer kontrol seçenekleri			
Varlık algılamalı oda sıcaklığı kontrolü	<input type="checkbox"/>		
Açık pencere algılamalı oda sıcaklığı kontrolü	<input type="checkbox"/>		
Mesafe kontrol seçeneği ile	<input type="checkbox"/>		
Uyarlanabilir başlatma kontrolü ile	<input type="checkbox"/>		
Çalışma süresi sınırlaması ile	<input type="checkbox"/>		
Siyah ampul sensörlü	<input type="checkbox"/>		
İletişim detayları	<p>Kingfisher International Products Limited 1 Paddington Square, Londra, W2 1GG, Birleşik Krallık</p> <p>Kingfisher International Products B.V., Rapunburgerstraat 175E, 1011 VM Amsterdam, Hollanda</p> <p>www.kingfisher.com/products</p>		
	■: Evet/□: Hayır		

Sorun Giderme

Cihazınızın çalışmasında sorunlar ve arızalar meydana gelebilir. Aşağıdaki tablolarda olası sebepler ve bunları çözmek için ipuçları yer almaktadır. Satış sonrası servisle iletişime geçmeden önce lütfen bu tabloya göz atın.

Sorun	Olası nedenler	Çözüm
Cihaz açılmıyor.	Cihazın fişi prize düzgün takılı değildir.	Cihazı topraklamalı prize takın.
		Fişin yerine tam oturup oturmadığını kontrol edin.
	Güç kablosunun takılmadığından, bükülmediğinden, ezilmediğinden, sıkışmadığından veya hasar görmediğinden emin olun.	
Aşırı ısınma koruması devreye girmiştir.	Cihazda aşırı ısı emniyeti bulunmaktadır. Cihazın üzerinde veya yakınında herhangi bir cisim veya kumaş olmadığından emin olun, ardından cihazın fişini çekin ve tekrar prize takmadan önce en az yarım saat soğumasını bekleyin.	
Cihaz açık ancak ısınmıyor.	Sıcaklık termostatu düğmesi oda sıcaklığının altına ayarlıdır.	Sıcaklık termostatu düğmesini oda sıcaklığının üstünde bir değere getirin, termostat çalışmaya başladığında bir "klik" sesi duyulacaktır.
Cihaz ısıtma sırasında aniden duruyor	Cihaz, ayarlanan ısıtma sıcaklığına ulaştıktan sonra ısıtmayı durduruyordur.	Olağan dışı bir durum söz konusu değildir. Isınma ihtiyaçlarınıza göre ısıtma çok sık duruyorsa sıcaklık termostatu düğmesini daha yüksek bir değere getirin.
	Cihaz devrilmiştir.	Cihazda devrilme anahtarı emniyeti bulunmaktadır. Cihazın düz ve sabit bir yüzeyde olduğundan emin olun, ardından cihazın fişini çekin ve yeniden takın.
	Otomatik kapanma modu, X saat kullanılmadığında etkinleşir.	Isı gücü seviyesi düğmesini 0'a ve termostat sıcaklık düğmesini minimum değere ayarlayın. Cihazın fişini prizden çekip tekrar takın ve cihazı yeniden kullanmak için düğmeleri tekrar ayarlayın.
Cihaz hareket ettirildiğinde veya taşındığında "klik" sesi çıkarıyor.	Cihazın devrilme anahtarı emniyeti vardır.	Olağan dışı bir durum söz konusu değildir. "Klik" sesi normal mekanik devrilme anahtarı sesidir.

EN Care & maintenance

- Any intervention linked to the appliance cleaning, servicing or maintenance must be carried out with the electrical plug disconnected and the appliance cool down.
- Clean regularly the appliance, every quarter maximum, with a soft non-abrasive dust cloth microfiber type.
- If stains are visible, the cloth can be slightly humidify.
- Without dismantling the bottom rear guard grid, we recommend you to run at least twice a year a vacuum cleaner nozzle over the guard grids to remove dust or dirt that may have accumulated inside the appliance.



WARNING: DO NOT INSERT ANY OBJECT OR TOOLS INSIDE THE APPLIANCE.

- Do not put the appliance in contact with water and do not wash it.



WARNING: NEVER USE ABRASIVE OR CORROSIVE DETERGENT, CHEMICAL AGENTS OR SOLVENTS AS THEY COULD DAMAGE THE MATERIALS AND COATINGS, ESPECIALLY PLASTIC PARTS. AVOID BRUISING OR SCRATCHING PRODUCTS TO AVOID SURFACE COATING DAMAGE AND RUST.

Do not use a steam cleaner when cleaning the appliance.

Never immerse the appliance in water or other liquids and never hold it under running water.

FR Entretien et maintenance

- Avant toute intervention liée au nettoyage, à l'entretien ou à la maintenance, débrancher impérativement l'appareil et le laisser refroidir.
- Nettoyer régulièrement l'appareil, tous les trimestres au maximum, à l'aide d'un chiffon doux non abrasif en microfibre.
- En cas de taches visibles, le chiffon peut être légèrement humidifié.
- Sans démonter la grille de protection arrière inférieure, nous vous recommandons de passer l'aspirateur au moins deux fois par an sur les grilles de protection pour éliminer la poussière ou la saleté qui s'est accumulée à l'intérieur de l'appareil.



AVERTISSEMENT : N'INSÉRER AUCUN OBJET OU OUTIL À L'INTÉRIEUR DE L'APPAREIL.

- Ne pas mettre l'appareil en contact avec de l'eau et ne pas le laver.



AVERTISSEMENT : NE JAMAIS UTILISER DE DÉTERGENT ABRASIF OU CORROSIF, D'AGENTS CHIMIQUES OU DE SOLVANTS CAR ILS POURRAIENT ENDOMMAGER LES MATÉRIAUX ET LES REVÊTEMENTS, EN PARTICULIER LES PIÈCES EN PLASTIQUE. ÉVITER DE FROTTER OU DE RAYER LES PRODUITS POUR NE PAS ENDOMMAGER LE REVÊTEMENT DE SURFACE ET ÉVITER LA ROUILLE.

Ne pas utiliser de nettoyeur vapeur pour nettoyer l'appareil.

Ne jamais plonger l'appareil dans l'eau ou dans d'autres liquides et ne jamais le tenir sous l'eau courante.

PL Czyszczenie i konserwacja

- Przed każdą ingerencją związana z czyszczeniem, serwisowaniem lub konserwacją urządzenia należy odłączyć wtyczkę od zasilania i zaczekać, aż urządzenie ostygnie.
- Urządzenie należy czyścić regularnie, maksymalnie co kwartał, miękką ściereczką bez właściwości ściernych z mikrofibry.
- Jeśli są widoczne plamy, ściereczkę można lekko zwilżyć.
- Zaleca się, aby co najmniej dwa razy w roku przesunąć dyszę odkurzacza po dolnych kratkach ochronnych z tyłu urządzenia (bez ich demontażu) w celu usunięcia kurzu lub brudu, który mógł nagromadzić się wewnątrz.



OSTRZEŻENIE: NIE WOLNO WKŁADAĆ ŻADNYCH PRZEDMIOTÓW ANI NARZĘDZI DO URZĄDZENIA.

- Nie narażać urządzenia na kontakt z wodą i nie myć go.



OSTRZEŻENIE: NIE UŻYWAĆ ŚRODKÓW CZYSZCZĄCYCH O DZIAŁANIU ŚCIERNYM LUB KOROZYJNYM, PONIEWAŻ MOGĄ ONE USZKODZIĆ MATERIAŁY, Z KTÓRYCH JEST WYKONANE URZĄDZENIE, ORAZ ICH POWŁOKI, W SZCZEGÓLNOŚCI ELEMENTY Z TWORZYWA SZTUCZNEGO. UNIKAĆ OBIJANIA I ZARYSOWANIA PRODUKTÓW, ABY NIE DOSZŁO DO USZKODZENIA POWŁOKI POWIERZCHNI I POJAWIENIA SIĘ RDZY.

Do czyszczenia urządzenia nie wolno używać myjki parowej.

Nie wolno zanurzać urządzenia w wodzie ani innych cieczach ani wkładać go pod bieżącą wodę.

RO Îngrijire și întreținere

- Orice intervenție legată de curățarea, repararea sau întreținerea aparatului trebuie efectuată cu ștecărul scos din priză și aparatul rece.
- Curăță des aparatul, cel puțin o dată la trei luni, cu o cârpă de praf moale și neabrazivă din microfibră.
- Dacă se văd pete, umezește ușor cârpa.
- Fără a demonta grila de protecție din partea din spate jos, îți recomandăm să treci cu duza aspiratorului pe deasupra aparatului de cel puțin două ori pe an, pentru a elimina praful sau murdăria acumulate.



AVERTISMENT: NU INTRODUCHE OBIECTE SAU UNELTE ÎN APARAT.

- Nu lăsa aparatul să intre în contact cu apa și nu-l spăla.



AVERTISMENT: NU FOLOSI NICIODATĂ DETERGENȚI ABRAZIVI SAU COROZIVI, AGENȚI CHIMICI SAU SOLVENȚI, DEOARECE POT DETERIORA MATERIALELE ȘI STRATURILE DE PROTECȚIE, ÎN SPECIAL COMPONENTELE DIN PLASTIC. EVITĂ LOVIREA SAU ZGÂRIEREA PRODUSELOR PENTRU A ÎMPIEDICA DETERIORAREA ȘI RUGINIREA STRATULUI DE PROTECȚIE A SUPRAFEȚEI.

Nu folosi un aparat de curățare cu aburi pentru acest produs.

Nu scufunda niciodată aparatul în apă sau în alte lichide și nu-l ține sub jetul de apă de la robinet.

ES Cuidado y mantenimiento

- Siempre que se lleve a cabo alguna labor de limpieza, reparación o mantenimiento en el producto, es necesario desenchufarlo de la red eléctrica y dejarlo que se enfríe.
- Limpie periódicamente el aparato, al menos cada tres meses, con una bayeta de microfibra suave y no abrasiva.
- Si el aparato tiene manchas, puede humedecer un poco la bayeta.
- Sin desmontar la rejilla de protección trasera inferior, le recomendamos que limpie con la aspiradora las rejillas de protección al menos dos veces al año para retirar el polvo y la suciedad que se hayan podido acumular dentro del aparato.



ADVERTENCIA: NO INSERTE NINGÚN OBJETO O HERRAMIENTA DENTRO DEL APARATO.

- No lave el aparato y evite que entre en contacto con el agua.



ADVERTENCIA: NO UTILICE NUNCA DETERGENTES ABRASIVOS O CORROSIVOS, PRODUCTOS QUÍMICOS O DISOLVENTES, YA QUE PODRÍAN DAÑAR LOS MATERIALES Y RECUBRIMIENTOS, ESPECIALMENTE LAS PIEZAS DE PLÁSTICO. NO UTILICE PRODUCTOS QUE PROVOQUEN ROCES O ARAÑAZOS, YA QUE EL RECUBRIMIENTO SUPERFICIAL PODRÍA RESULTAR DAÑADO Y EL PRODUCTO PODRÍA OXIDARSE.

No limpie el aparato con un limpiador de vapor.

Nunca sumerja el aparato en agua u otros líquidos ni lo ponga bajo el grifo.

PT Cuidados e manutenção

- Qualquer intervenção relacionada com a limpeza, reparação ou manutenção do aparelho tem de ser realizada com a ficha elétrica desligada e o aparelho arrefecido.
- Limpe regularmente o aparelho, no máximo, a cada trimestre, com um pano de microfibras macio e não abrasivo.
- Se apresentar manchas visíveis, pode humedecer ligeiramente o pano.
- Sem desmontar a grelha de proteção traseira inferior, recomenda-se que, pelo menos, duas vezes por ano, passe o bocal de um aspirador sobre as grelhas de proteção para remover o pó ou sujidade que se possa ter acumulado no interior do aparelho.



AVISO: NÃO INSIRA QUALQUER OBJETO OU FERRAMENTA NO INTERIOR DO APARELHO.

- Não coloque o aparelho em contacto com água e não o lave.



AVISO: NUNCA UTILIZE DETERGENTE ABRASIVO OU CORROSIVO, AGENTES QUÍMICOS OU SOLVENTES, POIS PODEM DANIFICAR OS MATERIAIS E OS REVESTIMENTOS, ESPECIALMENTE AS PEÇAS EM PLÁSTICO. EVITE PRODUTOS SUSCETÍVEIS DE CAUSAR AMOLGADELAS OU RISCOS, A FIM DE EVITAR DANOS E FERRUGEM NO REVESTIMENTO DA SUPERFÍCIE.

Não utilize um dispositivo de limpeza a vapor ao limpar o aparelho.

Nunca mergulhe o aparelho em água ou noutros líquidos e nunca o coloque sob água corrente.

TR Bakım ve muhafaza

- Cihazın temizliđi, servisi veya bakımıyla ilgili tüm müdahaleler elektrik fiđi çekilmiř ve cihaz sođumuř haldeyken yapılmalıdır.
- Cihazı en fazla üç ayda bir olmak üzere düzenli olarak ařındırıcı olmayan mikrofiber türü yumuřak bir toz bezi ile temizleyin.
- Görünür lekeler varsa bezi az miktarda nemlendirebilirsiniz.
- Cihazın iinde biriken tozu veya kiri gidermek iin alt arka koruyucu ızgarayı sökmeden koruyucu ızgara üzerinden elektrikli süpürge nozuluyla yılda en az iki kez temizlemenizi tavsiye ederiz.



UYARI: CİHAZIN İİNE HERHANGİ BİR NESNE VEYA ALET SOKMAYIN.

- Cihazı su ile temas ettirmeyin ve yıkamayın.



UYARI: MALZEMELERE VE KAPLAMALARA, ÖZELLİKLE DE PLASTİK PARALARA ZARAR VEREBİLECEĐİNDEN KESİNLİKLE AŐINDIRICI VEYA PASLANMAYA NEDEN OLABİLECEK DETERJAN, KİMYASAL MADDELER VEYA ÖZÜCÜLER KULLANMAYIN. YÜZEY KAPLAMASININ HASAR GÖRMESİNİ VE PASLANMAYI ÖNLEMELİK İİN ÜRÜNLERİ EZMEKTEN VEYA İZMEKTEN KAININ.

Cihazı temizlemek iin buharlı temizleyici kullanmayın.

Cihazı suya veya diđer sıvılara batırmayın ve akan suyun altında tutmayın.



ÉLÉMENTS D'EMBALLAGE
À SÉPARER + NOTICE À
DÉPOSER DANS LE BAC
DE TRI



FR
Cet appareil,
ses accessoires,
et sa batterie
se recyclent

REPRISE
À LA LIVRAISON

OU

À DÉPOSER
EN MAGASIN

OU

À DÉPOSER
EN DÉCHÈTERIE

Points de collecte sur www.quefairedemesdechets.fr
Privilégiez la réparation ou le don de votre appareil !

**Manufacturer • Fabricant • Producent •
Producător • Fabricante:**

UK Manufacturer:

Kingfisher International Products Limited,
1 Paddington Square, London, W2 1GG,
United Kingdom

EU Manufacturer:

Kingfisher International Products B.V.,
Rapenburgerstraat 175E,
1011 VM Amsterdam,
The Netherlands

EN www.diy.com
www.screwfix.com
www.screwfix.ie

**To view instruction manuals online,
visit www.kingfisher.com/products**

FR www.castorama.fr
www.bricodepot.fr
www.screwfix.fr

**Pour consulter les manuels d'instructions en
ligne, rendez-vous sur le site
www.kingfisher.com/products**

PL www.castorama.pl

**Aby zapoznać się z instrukcją obsługi online,
odwiedź stronę
www.kingfisher.com/products**

RO www.bricodepot.ro

**Pentru a consulta manualele de instrucțiuni
online, vizitați www.kingfisher.com/products**

ES www.bricodepot.es

**Para consultar los manuales
de instrucciones en línea, visite
www.kingfisher.com/products**

PT www.bricodepot.pt

**Para consultar manuais de instruções online,
visite www.kingfisher.com/products**

TR İthalatçı Firma:

KOÇTAŞ YAPI MARKETLERİ TİCARET A.Ş.
Sırrı Çelik Bulvarı Otokoç Blok No:9 Çekmeköy/
İstanbul 34788 Türkiye

Telefon: (90) 216 430 03 00

Faks: (90) 216 484 43 13

www.koctas.com.tr

**Kullanım kılavuzuna internet üzerinden ulaşmak
için www.kingfisher.com/products adresini
ziyaret edin**

Yetkili servis istasyonları ve yedek parça temini için
aşağıda yer alan Koçtaş Müşteri Hattı ve Koçtaş
GenelMüdürlük irtibat bilgilerinden faydalanınız.

KOÇTAŞ MÜŞTERİ HİZMETLERİ

0850 209 50 50

AEEE Yönetmeliğine Uygundur

Menşei: Çin