

**EN** Aluminium telescopic ladder 3.8 M

**FR** Échelle télescopique en aluminium 3,8 m

**PL** Drabina teleskopowa aluminiowa 3,8 m

**RO** Scară telescopică din aluminiu, 3,8 m

**ES** Escalera telescópica de aluminio, 3,8 m

**PT** Escada telescópica em alumínio, 3,8 m

**TR** Alüminyum teleskopik merdiven 3,8 M

**EN IMPORTANT** - These instructions are for your safety. Please read through them thoroughly prior to handling the product and retain them for future reference.

**FR IMPORTANT** : Ces instructions sont données pour votre sécurité. Merci de les lire attentivement avant de manipuler le produit et de les conserver pour référence.

**PL WAŻNE** — Niniejsza instrukcja została opracowana w celu zapewnienia bezpieczeństwa użytkownikowi. Należy ją dokładnie przeczytać przed obsługą produktu i zachować do wykorzystania w przyszłości.

**RO IMPORTANT** - Aceste instrucțiuni sunt pentru siguranța ta. Citește-le cu atenție înainte de montarea produsului și păstrează-le pentru consultare ulterioară.

**ES IMPORTANTE:** Estas instrucciones son para su propia seguridad. Léelas atentamente antes de manipular el producto y guárdelas para futuras consultas.

**PT IMPORTANTE** - Estas instruções são para sua segurança. Leia-as atentamente antes de manusear o produto e guarde-as para consultas futuras.

**TR ÖNEMLİ** - Bu talimatlar sizin güvenliğiniz içindir. Ürün üzerinde çalışmaya başlamadan önce lütfen bu talimatları dikkatlice okuyun ve ileride başvurmak üzere saklayın.

V10524\_5059340987507\_MAND2\_2324

5059340987507

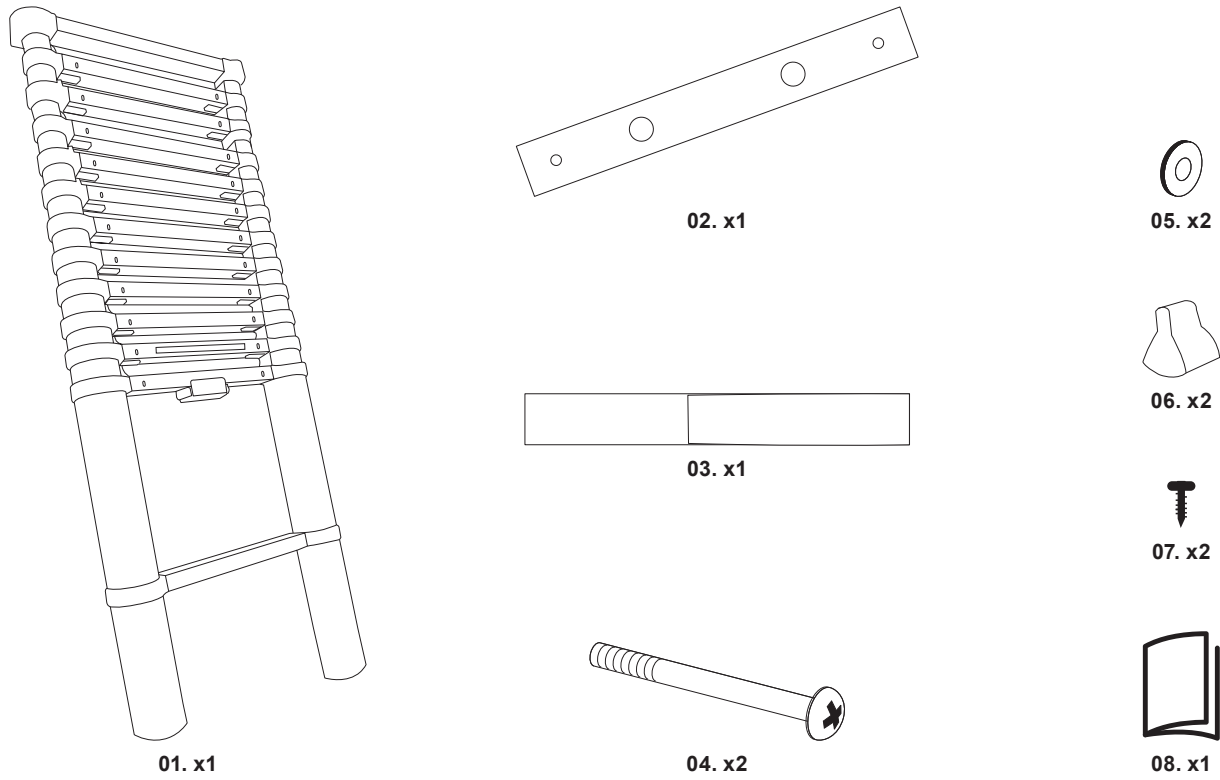

EN You will need FR Vous aurez besoin de PL Będziesz potrzebować RO Vei avea nevoie de ES Necesitará PT Vai precisar de TR İhtiyaç duyacaklarınız

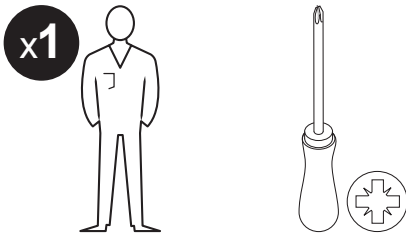

EN Contents FR Table des matières PL Spis treści RO Cuprins ES Contenido PT Conteúdo TR İçindekiler

EN	FR	PL	RO	ES	PT	TR
<b>Product description</b>	3 Description du produit	3 Opis produktu	3 Descrierea produsului	3 Descripción del producto	3 Descrição do produto	3 Ürün açıklaması
<b>Safety</b>	4 Sécurité	4 Bezpieczeństwo	4 Siguranță	4 Seguridad	4 Segurança	4 Güvenlik
<b>Guarantee</b>	10 Garantie	10 Gwarancja	11 Garanție	11 Garantía	11 Garantia	12 Garanti
<b>Assembly</b>	13 Montage	13 Montaż	13 Asamblare	13 Montaje	13 Montagem	13 Montaj
<b>Use</b>	15 Utilisation	15 Użytkowanie	16 Utilizare	17 Uso	17 Utilização	18 Kullanım
<b>Functions &amp; Settings</b>	20 Fonctions et réglages	20 Funkcje i ustawienia	20 Funcții și setări	20 Funciones y configuración	20 Funções e configurações	20 İşlevler ve Ayarlar
<b>Care &amp; maintenance</b>	31 Entretien et maintenance	31 Czyszczenie i konserwacja	32 Îngrijire și întreținere	33 Cuidados y mantenimiento	33 Cuidados e manutenção	34 Bakım ve muhafaza

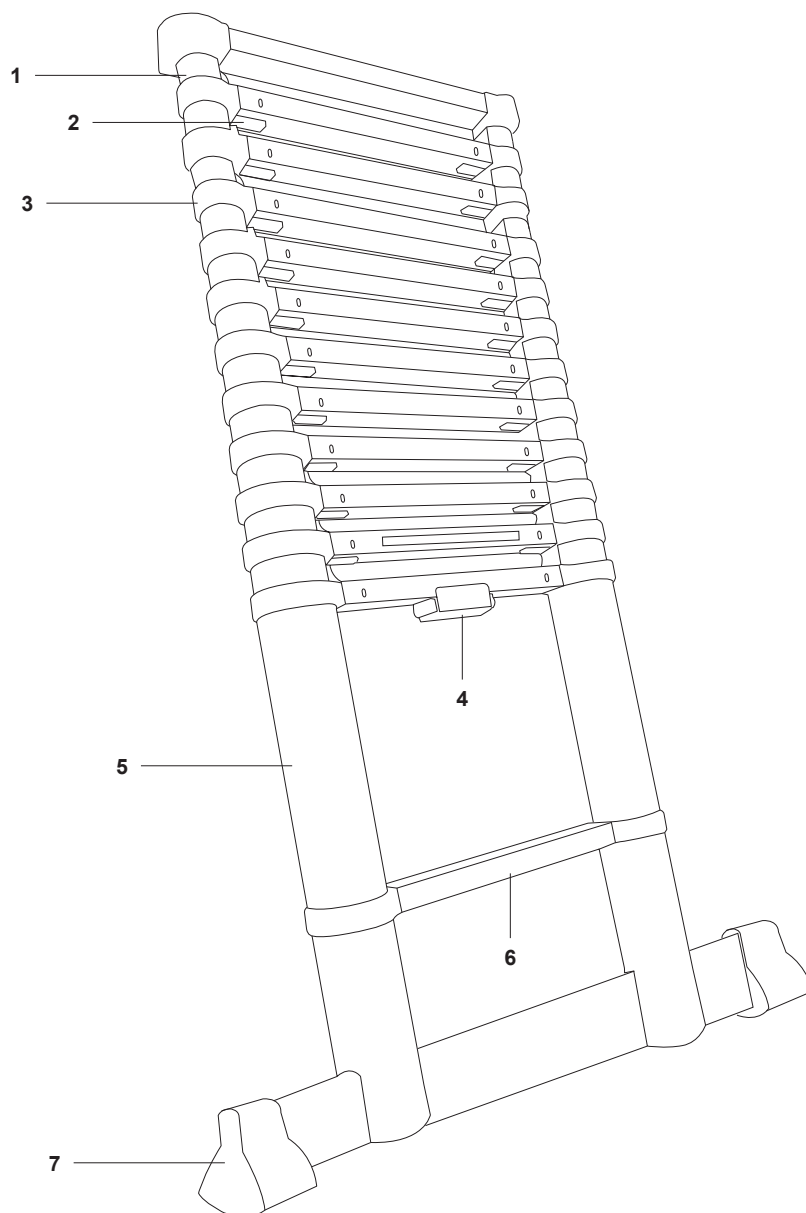

- EN** 1. Wall Bumper 2. Lock Indicator 3. Support Ring 4. Lock Release 5. Stile Tube 6. Bottom Rung 7. Stabiliser Feet
- FR** 1. Patin d'appui 2. Indicateur de verrouillage 3. Anneau de support 4. Dispositif de déverrouillage 5. Montant 6. Échelon du bas 7. Pieds stabilisateurs
- PL** 1. Odbojnik ścienny 2. Wskaźnik blokady 3. Pierścień wspornikowy 4. Mechanizm odblokowujący 5. Podłużnica 6. Szczebel dolny 7. Podstawa stabilizująca
- RO** 1. Amortizor de perete 2. Indicator de blocare 3. Inel de suport 4. Buton de deblocare 5. Picior tubular 6. Treaptă inferioară 7. Picioare stabilizatoare
- ES** 1. Parachoques contra la pared 2. Indicador de bloqueo 3. Anillo de soporte 4. Liberación del bloqueo 5. Tubo del montante 6. Peldaño inferior 7. Estabilizador de los pies
- PT** 1. Amortecedor de parede 2. Indicador de bloqueio 3. Anel de suporte 4. Dispositivo de desbloqueio 5. Haste 6. Degrau inferior 7. Pé estabilizador
- TR** 1. Duvar Tamponu 2. Kilit Göstergesi 3. Destek Halkası 4. Kilidi Serbest Bırakma 5. Basamak Borusu 6. Alt Basamak 7. Dengeleyici Ayaklar



EN131-6

- EN This product complies with the European Standard EN131-6.  
FR Ce produit est conforme à la norme européenne EN 131-6.  
PL Niniejszy produkt spełnia wymogi określone w normie europejskiej EN131-6.  
RO Dienes Produkt erfüllt die europäische Norm EN131-6.  
ES Este producto cumple con la norma europea EN131-6.  
PT Este produto está em conformidade com a norma europeia EN131-6.  
TR Bu ürün, Avrupa Standardı EN131-6 ile uyumludur.



- EN **WARNING**, fall from the ladder.  
FR **ATTENTION !** Risque de chute de l'échelle.  
PL **OSTRZEŻENIE!** Ryzyko upadku z drabiny.  
RO **AVERTISMENT!** Cădere de pe scară  
ES **¡ADVERTENCIA!** Riesgo de caída desde la escalera.  
PT **AVISO!** Pode cair do escadote.  
TR **UYARI!** Merdivenden düşme tehlikesi.



- EN Refer to instruction manual/booklet.  
FR Consultez la notice ou le manuel d'utilisation.  
PL Patrz instrukcja/broszura.  
RO Consultați manualul/broșura de instrucțiuni.  
ES Consulte el manual/folleto de instrucciones.  
PT Consulte o manual de instruções.  
TR Kullanım kılavuzuna başvurun.



- EN Maximum number of users.  
FR Nombre maximal d'utilisateurs.  
PL Maksymalna liczba użytkowników.  
RO Număr maxim de utilizatori.  
ES Número máximo de usuarios.  
PT Número máximo de utilizadores.  
TR Maksimum kullanıcı sayısı.



- EN Ladder for professional & domestic use.  
FR L'échelle convient à un usage professionnel et domestique.  
PL Drabina do użytku profesjonalnego i domowego.



- RO Scară pentru uz profesional și casnic.  
ES Escalera para uso profesional y doméstico.  
PT Escada para utilização profissional e doméstico.  
TR Profesyonel ve evsel kullanım için merdiven.

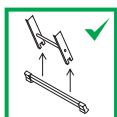

- EN Before use of the product the user must fit the stabiliser as per the assembly instructions.  
FR Avant d'utiliser le produit, l'utilisateur doit installer le stabilisateur conformément aux instructions de montage.  
PL Przed użyciem produktu użytkownik musi zamontować stabilizator zgodnie z instrukcją montażu.  
RO Înainte de utilizarea produsului, utilizatorul trebuie să monteze stabilizatorul în conformitate cu instrucțiunile de asamblare.  
ES Antes de utilizar el producto, el usuario debe colocar el estabilizador siguiendo las instrucciones de montaje.  
PT Antes de utilizar o produto, o utilizador deve colocar o estabilizador de acordo com as instruções de montagem.  
TR Kullanıcı, ürünü kullanmadan önce sabitleyiciyi montaj talimatlarına göre takmalıdır.

EN Weight of the ladder.

FR Poids de l'échelle.

PL Ciężar drabiny.

RO Greutatea scării.

ES Peso de la escalera de mano.

PT Peso do escadote.

TR Merdivenin ağırlığı.



EN Carry out a visual inspection of the ladder before each working day when it is used, to identify any damaged parts and ensure that it is safe to use.

FR Effectuer un contrôle visuel de l'échelle avant chaque journée de travail ou l'échelle sera mise en service pour repérer des parties éventuellement endommagées et s'assurer que son utilisation est sans risque.

PL Przed każdym dniem roboczym, w którym drabina jest używana, należy przeprowadzić jej kontrolę wzrokową, aby zidentyfikować wszelkie uszkodzone części i upewnić się, że jest ona bezpieczna w użyciu.

RO Efectuați o inspecție vizuală a scării înainte de fiecare zi de lucru în care este utilizată, pentru a identifica orice piesă deteriorată și pentru a vă asigura că este sigură pentru utilizare.

ES Realice una inspección visual de la escalera antes de cada jornada de trabajo en la que se utilice, para identificar cualquier pieza dañada y garantizar que su uso es seguro.

PT Efetuar uma inspeção visual da escada antes de cada dia de trabalho em que é utilizada, para identificar eventuais partes danificadas e garantir a segurança da sua utilização.

TR Hasarlı parçaları tespit etmek ve kullanımının güvenli olduğundan emin olmak için merdivenin kullanıldığı her iş gününden önce merdiveni gözle kontrol edin.

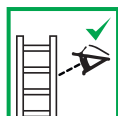

EN Do not exceed the maximum total load (load includes user, tools, materials, etc.).

FR Ne dépassez pas la charge totale maximale (charge incluant les utilisateurs, les outils, les matériaux, etc.).

PL Nie należy przekraczać maksymalnego całkowitego obciążenia (obciążenie obejmuje użytkowników, narzędzia, materiały itp.).

RO Nu depășiți sarcina totală maximă (sarcina include utilizatorul sculele, materialele etc.).

ES No exceda la carga máxima total (la carga incluye el usuario, las herramientas, los materiales, etc.).

PT Não exceda a carga total máxima (a carga inclui utilizadores, ferramentas, materiais, etc.).

TR Maksimum yükü aşmayın (yük kullanıcıları, aletleri, malzemeleri vb. içerir).



EN Do not use the ladder on an unlevel or unfirm base.

FR N'utilisez pas l'échelle sur une surface qui n'est pas plate.

PL Nie należy używać drabiny na nierównym lub niestabilnym podłożu.

RO Nu utilizați scara pe o bază denivelată sau care nu este solidă.

ES No utilice la escalera en una superficie irregular o que no sea firme.

PT Não use o escadote numa base desnivelada ou insegura.

TR Merdiveni tesviye edilmemiş veya sıkı olmayan yüzeylerde kullanmayın.



EN Do not overreach.

FR Éviter de se pencher sur le côté.

PL Nie sięgaj za daleko.

RO Greutatea scării.

ES No se estire demasiado.

PT Não se estique.

TR Uzanmayın.



- EN** Do not erect ladder on contaminated ground.  
**FR** N'installez pas l'échelle sur un sol contaminé.  
**PL** Drabiny nie należy ustawiać na zanieczyszczonym podłożu.  
**RO** Condiții de utilizare.  
**ES** No coloque la escalera sobre un suelo sucio.  
**PT** Não levante o escadote em pisos contaminados.  
**TR** Merdiveni kirlenmiş yerlerde açmayın.



- EN** Inspect the ladder after delivery. Before every use, visually check the ladder is not damaged and is safe to use. Do not use a damaged ladder.  
**FR** Inspectez l'échelle après la livraison. Avant chaque utilisation, inspectez visuellement l'échelle pour vérifier qu'elle n'est pas endommagée et que son état permet un usage sûr. N'utilisez pas une échelle endommagée.  
**PL** Po dostarczeniu drabiny należy skontrolować. Przed każdym użyciem należy wzrokowo sprawdzić, że drabina nie jest uszkodzona i że można jej bezpiecznie używać. Nie należy używać drabiny, która jest uszkodzona.  
**RO** Inspectați scara după livrare. Înaintea fiecărei utilizări, verificați vizual scara pentru a vă asigura că aceasta nu este deteriorată și că poate fi utilizată în siguranță. Nu utilizați o scară deteriorată.  
**ES** Inspeccione la escalera después de recibirla. Antes de cada uso, inspeccione la escalera visualmente para comprobar que no está dañada y que se puede utilizar de forma segura. No utilice la escalera si está dañada.  
**PT** Inspeccione o escadote após a entrega. Antes de cada utilização, inspeccione visualmente o escadote quanto a danos, e verifique se o pode utilizar de modo seguro. Não utilize um escadote danificado.  
**TR** Teslimattan sonra merdiveni kontrol edin. Her kullanımdan önce merdivenin kullanımının güvenli olmasından ve hasarlı olmadığından emin olmak için görsel olarak kontrol edin. Hasarlı bir merdiven kullanmayın.



- EN** Do not ascend or descend unless you are facing the ladder.  
**FR** Ne montez pas et ne descendez pas de l'échelle sans lui faire face.  
**PL** Nie należy wchodzić lub schodzić po drabinie inaczej niż twarzą do drabiny..  
**RO** Nu vă urcați sau coborâți decât dacă stați cu fața spre scară.  
**ES** No suba ni baje a menos que esté mirando hacia la escalera.  
**PT** Não suba nem desça, a não ser que esteja virado para o escadote.  
**TR** Merdivene doğru bakmadığınız müddetçe yukarı çıkmayın veya aşağı inmeyin.



- EN** Keep a secure grip on the ladder when ascending and descending. Maintain a handhold whilst working from a ladder or take additional safety precautions if you cannot.  
**FR** Tenez-vous toujours fermement à l'échelle pendant la montée et la descente. Tenez-vous toujours quand vous travaillez sur une échelle ou prenez des précautions de sécurité supplémentaires si vous ne pouvez pas.  
**PL** Podczas wchodzenia na drabinę i schodzenia z niej należy się jej trzymać ręką. W czasie pracy na drabinie należy trzymać się czegoś ręką lub jeśli nie jest to możliwe przedsięwziąć inne środki ostrożności.  
**RO** Apucați bine de scară când urcați și coborâți. Țineți-vă cu mâna de scară când lucrați de pe o scară sau adoptați măsuri suplimentare de siguranță dacă vă puteți ține cu mâna de scară.  
**ES** Manténgase correctamente agarrado a la escalera cuando suba o baje. Mantenga una mano agarrada a la escalera mientras trabaja o tome precauciones adicionales si no puede hacerlo.  
**PT** Segure-se bem no escadote quando subir e descer. Segure-se sempre com uma mão na escada ou tome precauções adicionais de segurança, se não se puder segurar.  
**TR** Çıkarken ve inerken merdivene güvenli bir şekilde tutunun. Bir merdivende çalışırken elinizle tutunun veya eğer mümkün değilse ek güvenlik önlemleri alın.



- EN** Avoid work that imposes a sideways load on ladders, such as side-on drilling through solid materials.  
**FR** N'effectuez pas de travaux exerçant une force latérale sur les échelles, par exemple percer de côté des matériaux pleins.  
**PL** Należy unikać wykonywania prac, które wymagająby bocznego nacisku na drabinę, takich jak np. wiercenie bokiem w twardych materiałach.  
**RO** Evitați lucrările care impun încercarea laterală a scărilor, precum cele de găurire a materialelor solide pe partea laterală. No utilice la escalera en una superficie irregular o que no sea firme.  
**ES** Evite realizar trabajos que impliquen una carga lateral sobre la escalera, como taladrar lateralmente materiales sólidos.  
**PT** Evite trabalhos que imponham cargas laterais em escadotes, como perfuração lateral em materiais sólidos  
**TR** Katı malzemelerde yandan delme gibi merdivenlere yan yük bindiren işlerden kaçınun.





- EN** Do not carry equipment which is heavy or difficult to handle while using a ladder.
- FR** Ne portez pas d'équipement lourd ou difficile à manipuler lors de l'utilisation d'une échelle.
- PL** Nie nosić ciężkiego lub trudnego w manipulacji sprzętu podczas korzystania z drabiny.
- RO** Nu transportați echipament greu sau dificil de manevrat când utilizați scara.
- ES** No lleve equipos pesados o difíciles de manipular mientras utiliza una escalera.
- PT** Não suba nem desça, a não ser que esteja virado para o escadote.
- TR** Merdivene doğru bakmadığınız müddetçe yukarı çıkmayın veya aşağı inmeyin.



- EN** Do not wear unsuitable footwear when climbing a ladder.
- FR** Ne portez pas de chaussures inappropriées pour monter sur l'échelle.
- PL** Podczas wchodzenia na drabinę nie należy mieć założonego nieodpowiedniego obuwia.
- RO** Nu purtați încălțăminte ne adecvată când vă urcați pe scară.
- ES** No utilice calzado inadecuado para subir a la escalera.
- PT** Use calçado adequado quando subir um escadote.
- TR** Merdivene tırmanırken uygunsuz ayakkabılar giymeyin.



- EN** Do not use the ladder if you are not fit enough. Certain medical conditions or medication, alcohol or drug abuse could make ladder use unsafe.
- FR** N'utilisez pas l'échelle si vous n'êtes pas suffisamment en forme. Certaines maladies, certains médicaments, l'abus d'alcool ou de drogues peuvent rendre l'utilisation d'une échelle dangereuse.
- PL** Nie należy używać drabiny, jeżeli użytkownik nie jest wystarczająco sprawny. Niektóre choroby lub terapie, nadużywanie alkoholu lub lekarstw oraz przyjmowanie narkotyków mogą sprawić, że używanie drabiny stanie się niebezpieczne.
- RO** Nu utilizați scara dacă nu sunteți în formă. Anumite afecțiuni medicale sau medicamente, abuzul de alcool sau de droguri pot face periculoasă utilizarea scării.
- ES** No utilice la escalera si no está en condiciones de utilizarla. Ciertas condiciones de salud o medicación, así como el consumo de alcohol o drogas, podría suponer un peligro para el uso de la escalera.
- PT** Não use o escadote se não tiver as condições físicas adequadas. Certas condições médicas ou medicação, álcool ou abuso de drogas podem tornar o uso do escadote inseguro.
- TR** Yeterince zinde değilseniz merdiveni kullanmayın. Bazı tıbbi durumlar ya da ilaçlar, alkol ya da uyuşturucu bağımlılığı merdiven kullanımını güvensiz kılabilir.



- EN** **WARNING**, electricity hazard.
- FR** **AVERTISSEMENT !** Danger électrique
- PL** **OSTRZEŻENIE!** Ryzyko porażenia prądem.
- RO** **AVERTISMENT!** Pericol electric.
- ES** **ADVERTENCIA!** Peligro eléctrico.
- PT** **AVISO!** Perigo elétrico.
- TR** **UYARI!** Elektrik tehlikesi.



- EN** Identify any electrical risks in the work area, such as overhead lines or other exposed electrical equipment and do not use the ladder where electrical risks occur.
- FR** Identifiez tous les risques électriques dans la zone de travail, par exemple les lignes électriques surplombantes ou d'autres équipements électriques exposés, et n'utilisez pas l'échelle en cas de risque électrique.
- PL** Należy ustalić występujące w miejscu pracy zagrożenia elektryczne takie jak napowietrzne linie wysokiego napięcia lub inne odsłonięte instalacje elektryczne. Drabiny nie należy używać w miejscach występowania zagrożeń elektrycznych.
- RO** Identificați orice pericole electrice din zona de lucru precum linii de tensiune suspendate sau alte echipamente electrice expuse și nu utilizați scara în locuri expuse la pericole electrice.
- ES** Identifique cualquier peligro eléctrico en la zona de trabajo, por ejemplo, líneas de tendido eléctrico u otros equipos eléctricos expuestos, y no utilice la escalera donde existan peligros eléctricos.
- PT** Identifique quaisquer riscos elétricos na área de trabalho, como linhas suspensas ou outro equipamento elétrico exposto, e não use o escadote onde ocorreram riscos elétricos.
- TR** Üstten geçen hatlar veya maruz kalınan elektrikli ekipmanlar gibi çalışma alanındaki elektrik risklerini belirleyin ve merdiveni elektrik risklerinin oluşabileceği yerlerde kullanmayın.



- EN WARNING:** Use non-conductive ladders for unavoidable live electrical work.
- FR AVERTISSEMENT :** Utilisez des échelles non conductrices pour les travaux inévitables sur des pièces électrisées.
- PL OSTRZEŻENIE:** Do nie dających się uniknąć prac przy instalacjach elektrycznych należy używać drabin wykonanych z materiałów nieprzewodzących.
- RO AVERTISMENT:** Utilizați scări neconductive electrice pentru lucrările cu expunere la tensiuni electrice care nu se pot evita.
- ES ADVERTENCIA:** Utilice escaleras no conductoras cuando sea necesario realizar tareas eléctricas.
- PT AVISO:** Use escadotes não condutores para trabalhos onde haja corrente elétrica.
- TR UYARI:** Elektrik bağlantısı kaçınılmaz olan işlerde iletken olmayan merdivenleri kullanın.



- EN** Do not use the ladder as a bridge.
- FR** N'utilisez pas l'échelle comme une passerelle.
- PL** Drabiny nie wolno używać jako pomostu.
- RO** Nu utilizați scara ca și punte.
- ES** No utilice la escalera como puente.
- PT** Não use o escadote como ponte.
- TR** Merdiveni köprü olarak kullanmayın.



- EN** Leaning ladders with rungs shall be used at the correct angle.
- FR** Les échelles d'appui à échelons doivent être inclinées selon un angle approprié.
- PL** Drabiny dostawne schodkowe muszą być ustawione pod odpowiednim kątem.
- RO** Scările de sprijin cu trepte-stinghie trebuie să fie folosite la înclinația corectă.

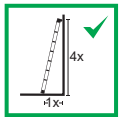

- ES** Las escaleras apoyadas con peldaños se deben usar en el ángulo correcto.
- PT** As escadas de encosto com degraus devem ser utilizadas no ângulo correto.
- TR** Basamaklı eğimli merdivenler doğru açıyla kullanılmalıdır.



- EN** Ladders used for access to a higher level shall be extended at least 1 m above the landing point and secured, if necessary.
- FR** Les échelles d'appui utilisées pour accéder à un niveau supérieur doivent dépasser d'au moins 1 m au-dessus du point d'appui et être sécurisées si nécessaire.
- PL** Drabiny przystawne używane do wchodzenia na wyższy poziom powinny być wysunięte co najmniej 1 m powyżej punktu schodzenia z drabiny i w razie potrzeby zamocowane.
- RO** Scările simple utilizate pentru accesarea unor puncte situate la înălțimi mai mari trebuie extinse cel puțin 1m peste punctul vizat și securizate dacă este nevoie.
- ES** Una escalera apoyada utilizada para acceder a un nivel superior se debe extender al menos 1 m por encima del punto de apoyo y se debe fijar, si fuera necesario.
- PT** Escadotes inclinados usados para o acesso a um nível superior deverão ser esticados, pelo menos, a 1m acima do ponto de suporte e fixados, se necessário.
- TR** Daha yüksek bir seviyeye erişmek için kullanılan dayama merdivenleri iniş noktasının üzerinde en az 1m kadar uzatılmalı ve gerekirse emniyete alınmalıdır.



- EN** Only use the ladder in the direction as indicated, only if necessary due to the design of ladder.
- FR** Utiliser uniquement l'échelle dans le sens indiqué, uniquement si nécessaire pour ce type d'échelle.
- PL** Używać drabiny wyłącznie w ustawieniu zgodnym z oznaczeniem kierunku.
- RO** Folosiți scara doar în direcția indicată, doar dacă este necesar datorită designului scării.
- ES** Utilice únicamente la escalera en la dirección que se indica de acuerdo con el diseño de la escalera.
- PT** Utilize a escada apenas na direção indicada (apenas se necessário devido ao design da escada).
- TR** Merdivenin tasarımı nedeniyle merdiveni yalnızca gösterilen yönde ve yalnızca gerekli olduğunda kullanın.



**EN** Do not lean the ladder against unsuitable surfaces.  
**FR** N'appuyez pas l'échelle contre des surfaces instables.  
**PL** Nie należy opierać drabiny o nieodpowiednie powierzchnie.  
**RO** Nu sprijiniți scara de suprafețe inadecvate.  
**ES** No apoye la escalera en superficies no adecuadas.  
**PT** Não incline o escadote contra superfícies inadequadas.  
**TR** Merdiveni uygun olmayan yüzeylere dayamayın.



**EN** Do not stand on the top four rungs of the ladder.  
**FR** Ne pas se tenir debout sur les quatre échelons supérieurs de l'échelle.  
**PL** Nie należy stawać na ostatnich czterech stopniach drabiny.  
**RO** Nu stați pe cele mai de sus patru trepte ale scării.  
**ES** No se ponga de pie sobre los cuatro peldaños superiores de la escalera.  
**PT** Não fique em pé sobre os quatro degraus superiores da escada.  
**TR** Merdivenin en üst dört basamağında durmayın.



**EN** Do not stand on the last metre of a telescopic ladder.  
**FR** Ne pas se tenir debout sur le dernier mètre d'une échelle télescopique.  
**PL** Nie należy stawać na ostatnim metrze drabiny teleskopowej.  
**RO** Stellen Sie sich nicht auf den letzten Meter einer Teleskopleiter.  
**ES** No se ponga de pie en el último metro de una escalera telescópica.  
**PT** Não fique em pé sobre o último metro de uma escada telescópica.  
**TR** Teleskopik merdivenin son metresinde durmayın.



**EN** All locking mechanisms for all extended rungs/steps shall be checked and be locked before use.  
**FR** Tous les systèmes de verrouillage de l'ensemble des échelons/marches déployés doivent être vérifiés et verrouillés avant utilisation.  
**PL** Wszystkie mechanizmy zabezpieczające stopni wysuwanych należy sprawdzić i zablokować przed użyciem.  
**RO** Toate mecanismele de blocare pentru toate treptele extinse trebuie verificate și blocate înainte de utilizare.  
**ES** Antes de utilizar el producto, se deben comprobar y bloquear todos los mecanismos de bloqueo de los peldaños/escalones.  
**PT** Os mecanismos de bloqueio de todos os degraus estendidos devem ser verificados e bloqueados antes da utilização.  
**TR** Tüm uzatılmış basamakların tüm kilitleme mekanizmaları kontrol edilmeli ve kullanımdan önce kilitlenmelidir.



**EN** Do not bring your hands / fingers in rung area (area of shearing) when bringing the ladder in to its possible positions of use.  
**FR** Ne pas placer les mains/doigts dans la zone des échelons (zone de cisaillement) lorsque vous amenez l'échelle dans l'une de ses différentes positions d'utilisation.  
**PL** Nie należy zbliżać rąk/palców do stopni (obszar narażenia na przecięcie) podczas ustawiania drabiny w pozycjach użytkowania.  
**RO** Nu puneți mâinile/degetele în zona treptelor (zonă de forfecare) când aduceți scara în poziția posibilă de utilizare.  
**ES** No ponga las manos ni los dedos en el área de los peldaños (zona de pliegue) mientras la escalera se está ajustando a alguna de sus diversas posiciones de uso.  
**PT** Não coloque as mãos/os dedos na área dos degraus (área de corte) quando colocar a escada nas posições de utilização possíveis.  
**TR** Merdiveni uygun kullanım konumuna getirirken ellerinizi/parmaklarınızı basamak alanına (katlanma alanı) getirmeyin.



**EN** Products contain **FR** Les produits contiennent **PL** Produkty zawierają  
**RO** Produsele conțin **ES** Contenido de los productos **PT** Os produtos contêm  
**TR** Ürün içeriği



## EN

We take special care to select high quality materials and use manufacturing techniques that allow us to create products incorporating design and durability. This product has a manufacturer's guarantee of 5 years against manufacturing defects, from the date of purchase (if bought in store) or date of delivery (if bought online), at no additional cost for normal (non-professional or commercial) household use.

To make a claim under this guarantee, you must present your proof of purchase (such as a sales receipt, purchase invoice or other evidence admissible under applicable law), please keep your proof of purchase in a safe place. For this guarantee to apply, the product you purchased must be new, it will not apply to second hand or display products. Unless stated otherwise by applicable law, any replacement product issued under this guarantee will only be guaranteed until expiry of the original period guarantee period.

This guarantee covers product failures and malfunctions provided the product was used for the purpose for which it is intended and subject to installation, cleaning, care and maintenance in accordance with the information contained in these terms and conditions, in the user manual and standard practice, provided that standard practice does not conflict with the user manual.

This guarantee does not cover defects and damage caused by normal wear and tear or damage that could be the result of improper use, faulty installation or assembly, neglect, accident, misuse, or modification of the product. Unless stated otherwise by applicable law, this guarantee will not cover, in any case, ancillary costs (shipping, movement, costs of uninstalling and reinstalling, labour etc), or direct and indirect damage.

If the product is defective, we will, within a reasonable time, replace or refund.

Rights under this guarantee are enforceable in the country in which you purchased this product. Guarantee related queries should be addressed to the store you purchased this product from.

The guarantee is in addition to and does not affect your statutory rights.

## IMPORTANT - RETAIN THIS INFORMATION FOR FUTURE REFERENCE : READ CAREFULLY.

## FR

Nous veillons tout particulièrement à sélectionner des matériaux de haute qualité et à utiliser des techniques de fabrication qui nous permettent de créer des produits à la fois design et durables. Ce produit bénéficie d'une garantie fabricant de 5 ans couvrant les défauts de fabrication à compter de la date d'achat (en cas d'achat en magasin) ou de la date de livraison (en cas d'achat sur Internet), sans coût supplémentaire pour une utilisation domestique normale (non commerciale ni professionnelle).

Pour déposer une réclamation au titre de cette garantie, vous devez présenter votre preuve d'achat (ticket de caisse, facture d'achat ou toute autre preuve recevable en vertu de la loi en vigueur). Conservez votre preuve d'achat dans un endroit sûr. Pour que cette garantie soit applicable, le produit que vous avez acheté doit être neuf. La garantie ne s'applique pas aux produits d'occasion ou aux modèles d'exposition. Sauf indication contraire prévue par la loi en vigueur, tout produit de remplacement fourni au titre de la présente garantie ne sera garanti que jusqu'à expiration de la période de garantie initiale.

Cette garantie couvre les défaillances et dysfonctionnements du produit, sous réserve que le produit ait été utilisé conformément à l'usage pour lequel il a été conçu, qu'il ait été installé, nettoyé et entretenu conformément aux informations contenues dans les présentes conditions générales ainsi que dans le manuel d'utilisation, et conformément à la pratique, sous réserve que celles-ci n'aient pas à l'encontre du manuel d'utilisation.

Cette garantie ne couvre pas les défauts et dommages causés par l'usure normale ni les dommages pouvant résulter d'une utilisation non conforme, d'une installation ou d'un assemblage défectueux, ou d'une négligence, d'un accident, d'une mauvaise utilisation ou d'une modification du produit. Sauf indication contraire prévue par la loi en vigueur, cette garantie ne couvre en aucun cas les coûts accessoires (expédition, transport, frais de désinstallation et réinstallation, main d'œuvre, etc.), ni les dommages directs et indirects.

Si le produit est défectueux, nous nous engageons, dans un délai raisonnable, à remplacer ou rembourser.

Cette garantie est valable dans le pays où vous avez acheté ce produit. Toute demande au titre de la garantie doit être adressée au magasin où vous avez acheté ce produit.

Cette garantie s'ajoute à vos droits au titre de la loi, sans les affecter.

Si vous avez acheté ce produit en France, en plus de cette garantie commerciale, le vendeur reste tenu de respecter la garantie légale de conformité prévue par les articles L217-4 à L217-14 du Code de la consommation et aux articles qui concernent les vices cachés de la chose vendue dans les conditions prévues aux articles 1641 à 1648 et 2232 du Code civil. Le distributeur auprès duquel vous avez acheté ce produit répond de tout défaut de conformité ou vice caché du produit, conformément aux présentes dispositions.

En vertu de l'article L217-16 du Code de la consommation, lorsque l'acheteur demande au vendeur, pendant la durée de la garantie commerciale qui lui a été consentie lors de l'acquisition ou de la réparation d'un bien meuble, une remise en état couverte par la garantie, toute période d'immobilisation d'au moins sept jours vient s'ajouter à la durée de la garantie qui reste à courir. Cette période court à compter de la demande d'intervention de l'acheteur ou de la mise à disposition pour réparation du bien en cause, si cette mise à disposition est postérieure à la demande d'intervention. Garantie légale de conformité (extrait du Code de la consommation) : Article L217-4 du Code de la consommation - Le vendeur doit livrer un bien conforme au contrat et répond des défauts de conformité existant lors de la livraison. Il répond également des défauts de conformité résultant de l'emballage, des instructions de montage ou de l'installation lorsque celle-ci a été mise à sa charge par le contrat ou a été réalisée sous sa responsabilité. Article L217-5 du Code de la consommation - Le bien est conforme au contrat : 1. S'il est adapté à l'objectif généralement prévu pour des biens similaires et, le cas échéant : s'il correspond à la description donnée par le vendeur et possède les qualités présentées par le vendeur à l'acheteur sous forme d'échantillon ou de modèle ; s'il présente des qualités que l'acheteur peut légitimement attendre au regard des déclarations publiques faites par le vendeur, par le fabricant ou par son représentant, notamment dans la publicité ou l'étiquetage ; 2. Ou s'il présente les caractéristiques définies d'un commun accord par les parties ou est propre à tout usage spécial recherché par l'acheteur, porté à la connaissance du vendeur et que ce dernier a accepté. Article L217-12 du Code de la consommation - Toute réclamation suite à un défaut de conformité est limitée à deux ans à compter de la livraison du bien. Garantie légale sur les vices cachés (extrait du Code de la consommation) : Article 1641 du Code civil - Le vendeur est tenu de la garantie en cas de défauts cachés de la chose vendue qui la rendent impropre à l'usage auquel on la destine, ou qui diminuent tellement cet usage que l'acheteur ne l'aurait pas acquise, ou n'en aurait donné qu'un moindre prix, s'il les avait connus. Article 1648 du Code civil (alinéa 1) - Toute réclamation résultant de vices cachés doit être faite par l'acheteur dans un délai de deux ans à compter de la découverte du vice.

## IMPORTANT – A CONSERVER POUR DE FUTURS BESOINS DE REFERENCE : A LIRE SOIGNEUSEMENT.

## PL

Przykładamy szczególną wagę do tego, aby wybierać materiały wysokiej jakości i stosować techniki produkcyjne, które umożliwiają tworzenie wytrzymałych, a zarazem atrakcyjnych produktów. Ten produkt ma gwarancję producenta na 5 lat, która obejmuje wady produkcyjne, począwszy od daty zakupu (zakup w sklepie) lub dostawy (zakup przez Internet) bez dodatkowych kosztów w przypadku normalnego (nieprofesjonalnego lub niekomercyjnego) użytku domowego.

Aby dokonać zgłoszenia reklamacyjnego, należy przedstawić dowód zakupu (np. paragon, fakturę lub inny dowód na mocy obowiązujących przepisów prawa). Dowód zakupu należy przechowywać w bezpiecznym miejscu. Gwarancja obejmuje produkty nowe; nie obejmuje produktów używanych lub z ekspozycji. Produkt zamienny objęty niniejszą gwarancją będzie nią objęty aż do wygaśnięcia okresu obowiązywania gwarancji oryginalnego produktu, chyba że określono inaczej w obowiązujących przepisach prawa.

Niniejsza gwarancja obejmuje wady i uszkodzenia produktu, pod warunkiem że produkt był używany zgodnie z przeznaczeniem oraz zamontowany, czyszczony i konserwowany zgodnie z informacjami zawartymi powyżej oraz w instrukcji obsługi, a także ze standardowymi praktykami (jeśli te praktyki nie są sprzeczne z instrukcją użytkownika).

Niniejsza gwarancja nie obejmuje wad ani uszkodzeń wynikających z normalnego zużycia lub uszkodzeń będących skutkiem niewłaściwego używania, montażu lub złożenia, a także zaniedbania, wypadku i modyfikacji produktu. Gwarancja nie obejmuje w żadnym wypadku dodatkowych kosztów (transportu, przenoszenia, montażu i demontażu, robocizny itd.) ani strat bezpośrednich lub pośrednich, chyba że określono inaczej w obowiązujących przepisach prawa.

Jeśli produkt jest wadliwy, we właściwym czasie wymienimy lub dokonamy zwrotu pieniędzy.

Prawa wynikające z tej gwarancji obowiązują w kraju, w którym zakupiono produkt. Zapytania dotyczące gwarancji powinno się kierować do sklepu, w którym zakupiono produkt.

Niniejsza gwarancja jest dokumentem dodatkowym, który nie ma wpływu na ustawowe prawa konsumenta.

Jeśli produkt zakupiono w Polsce, niniejsza gwarancja nie wyklucza, nie ogranicza ani nie zawiesza uprawnień wynikających z przepisów prawa dotyczących gwarancji na wady zakupionego towaru.

## WAŻNE – NALEŻY DOKŁADNIE PRZECZYTAĆ NINIEJSZE INFORMACJE I ZACHOWAĆ.

## RO

Avem o grijă deosebită să selectăm materiale de înaltă calitate și să utilizăm tehnici de fabricare care ne permit să creăm produse care încorporează designul și durabilitatea. Acest produs beneficiază de garanție din partea producătorului de 5 ani pentru defectele de fabricație, de la data achiziției (dacă este cumpărat din magazin) sau de la data livrării (dacă este cumpărat online), fără niciun cost suplimentar pentru uz casnic normal (nu profesional sau comercial).

Pentru a efectua o solicitare în temeiul acestei garanții, trebuie să prezentați dovada achiziției (cum ar fi, chitanța de vânzare/bonul fiscal, factura de achiziție sau alte dovezi admisibile conform legii aplicabile); vă rugăm să păstrați dovada achiziției într-un loc sigur. Pentru ca această garanție să se aplice, produsul achiziționat trebuie să fie nou, garanția neaplicându-se pentru produse la mâna a doua sau produse de prezentare. Cu excepția cazului în care legislația aplicabilă prevede altfel, orice produs înlocuit livrat în baza prezentei garanții va beneficia de garanție doar până la expirarea perioadei inițiale de garanție.

Prezenta garanție acoperă defecțiunile produsului și erorile de funcționare, cu condiția ca produsul să fi fost utilizat în scopul prevăzut și să fi fost instalat, curățat, îngrijit și întreținut în conformitate cu informațiile conținute în termenii și condițiile prezente, manualul de utilizare și practicile standard, cu condiția ca practicile standard să nu fie în contradicție cu manualul de utilizare.

Această garanție nu acoperă defectele și deteriorările provocate de uzura normală sau daunele care pot fi rezultatul utilizării necorespunzătoare, instalării sau asamblării defectuoase, neglijenței, accidentelor, utilizării greșite sau modificărilor aduse produsului. Cu excepția cazului în care legislația aplicabilă prevede altfel, prezenta garanție nu va acoperi, în niciun caz, costurile suplimentare (de expediere, deplasare, dezinstalare și reinstalare, manoperă etc.) sau daunele directe și indirecte.

Dacă produsul este defect, vom proceda, într-un timp rezonabil, înlocuirea sau returnarea banilor.

Drepturile acoperite de această garanție sunt aplicabile în țara în care ați achiziționat produsul. Întrebările legate de garanție trebuie adresate magazinului de la care ați achiziționat produsul.

Garanția este suplimentară drepturilor dvs. legale și nu le afectează.

Dacă achiziționați acest produs din Turcia sau România, veți primi o garanție.

## IMPORTANT – PĂSTRAȚI ACESTE INFORMAȚII PENTRU REFERINȚE VIITOARE: CITIȚI CU ATENȚIE.

## ES

Nos ocupamos especialmente en seleccionar materiales de alta calidad y usar técnicas de fabricación que nos permitan crear productos que aporten diseño y durabilidad. Este producto tiene una garantía del fabricante de 5 años frente a defectos de fabricación, a partir de la fecha de adquisición (si se adquiere en una tienda) o de entrega (si se adquiere por Internet), sin coste adicional para uso normal doméstico (ni profesional ni comercial).

Para presentar una reclamación en el marco de esta garantía, deberá presentar el comprobante de compra (como un recibo, factura de compra u otras pruebas admisibles en virtud de la ley aplicable); conserve su comprobante de compra en un lugar seguro. Para poder acogerse a esta garantía, el producto adquirido deberá ser nuevo; la garantía no se aplicará a productos de segunda mano o productos de exposición. A menos que la legislación vigente indique lo contrario, todo producto de sustitución entregado conforme a esta garantía estará cubierto solo hasta la fecha de vencimiento de la garantía original.

La presente garantía cubre los fallos y anomalías del producto siempre y cuando este se haya utilizado para los fines para los que está destinado y que su instalación, limpieza, cuidado y mantenimiento se hayan efectuado de conformidad tanto con la información descrita en estos términos y condiciones y en el manual del usuario, como con la práctica habitual, siempre y cuando esta no entre en conflicto con el contenido del manual de usuario.

Esta garantía no cubre defectos ni daños causados por el desgaste normal, ni daños que pudiesen ser resultado de usos indebidos, instalaciones o montajes deficientes, negligencia, accidente, uso indebido o modificación del producto. A menos que se indique lo contrario en la ley aplicable, esta garantía no cubre, bajo ningún concepto, los gastos accesorios (transporte, movimiento, costes de desinstalación y reinstalación, mano de obra, etc.) ni los daños directos o indirectos.

Si el producto es defectuoso, procederemos, en un plazo razonable, a su sustitución o reembolso.

Los derechos en virtud de esta garantía tendrán vigencia en el país donde haya adquirido el producto. Las consultas relacionadas con la garantía deberán dirigirse a la tienda en la que adquirió el producto. La garantía es complementaria y no afecta a sus derechos legales.

Si adquirió este producto en España, el distribuidor será responsable de las faltas de conformidad del producto según las disposiciones establecidas en los artículos 114 a 124 del Real Decreto Legislativo 1/2007, con fecha del 16 de noviembre, por el que se aprueba el texto refundido de la Ley General para la Defensa de los Consumidores y Usuarios y otras leyes complementarias.

## IMPORTANTE – GARDE ESTA INFORMACIÓN PARA FUTURAS CONSULTAS: LEA ATENTAMENTE.

### PT

Empenhamo-nos especialmente na seleção cuidada de materiais de elevada qualidade e utilizamos técnicas de fabrico que nos permitem criar produtos que incorporam design e durabilidade. Este produto tem uma garantia do fabricante de 5 anos contra defeitos de fabrico, a partir da data de compra (se comprado na loja) ou data de entrega (se comprado online), sem custo adicional para uso doméstico normal (não profissional ou comercial).

Para apresentar uma reclamação ao abrigo desta garantia, é necessário apresentar a prova de compra (tal como um recibo, uma fatura de compra ou outra prova admissível em conformidade com a lei em vigor). Mantenha o comprovativo de compra num lugar seguro. Para esta garantia se aplicar, o produto comprado tem de ser novo; não se aplica a produtos em segunda mão ou a produtos de exibição. Salvo disposição em contrário na lei em vigor, a garantia de qualquer produto de substituição expira no final do período da garantia do produto original.

Esta garantia cobre defeitos e falhas de produto, desde que o produto tenha sido utilizado para o fim a que se destina e tenha sido sujeito à instalação, limpeza, manutenção e a cuidados de acordo com as informações contidas nestes termos e condições, no manual do utilizador e na prática padrão, desde que a mesma não contrarie o manual de utilizador.

Esta garantia não cobre defeitos e danos causados pelo desgaste normal, nem danos que possam resultar de utilização indevida, instalação ou montagem incorreta, negligência, acidentes, utilizações indevidas ou modificações do produto. Salvo disposição em contrário na lei em vigor, esta garantia não abrange, em caso algum, custos auxiliares (expedição, deslocação, custos de desinstalação e reinstalação, mão-de-obra, etc), ou danos diretos e indiretos.

Se o produto apresentar algum defeito, iremos, dentro de um prazo razoável, substituir ou reembolsar.

Os direitos no âmbito desta garantia têm força executiva no país onde adquiriu este produto. As questões relativas à garantia devem ser esclarecidas na loja onde adquiriu o produto. A garantia complementa e não afeta os seus direitos legais.

Se adquiriu este produto em Portugal - o distribuidor é responsável por quaisquer defeitos de conformidade do produto de acordo com os termos da lei relativa a garantias (Decreto-Lei N.º 67/2003), aditada pelo Decreto-Lei N.º 84/2008.

## IMPORTANTE – CONSERVE ESTE MANUAL PARA FUTURAS CONSULTAS: LEIA ATENTAMENTE.

### TR

Yüksek kaliteli malzemeler seçmeye ve tasarım ile dayanıklılığı bir arada sunan ürünler ortaya çıkarmamızı sağlayan üretim tekniklerini kullanmaya özen gösteririz. Bu ürün üretim hatalarına karşı, (mağazadan alındıysa) satın alma tarihinden veya (internet üzerinden alındıysa) teslimat tarihinden itibaren normal ev kullanımı için (profesyonel veya ticari olmayan)ek bir maliyet olmadan üreticinin sağladığı bir garanti süresine 5 yıllık sahiptir.

Bu garanti süresi kapsamında talepte bulunmak için ürünü satın aldığınıza dair bir kanıt sunmalısınız (satış makbuzu, fatura veya yürürlükteki kanun kapsamında kabul edilebilecek başka bir kanıt), lütfen satın alma kanıtınızı güvenli bir yerde muhafaza edin. Bu garantinin geçerli olması için satın aldığınız ürünün yeni olması gerekir, ikinci el veya teşhir ürünleri bu kapsamda değildir. Yürürlükteki kanunda aksi belirtilmedikçe bu garanti kapsamında verilen herhangi bir ikame ürüne yalnızca orijinal ürünün garanti süresi bitimine kadar garanti verilir.

Bu garanti; ürünün amacına uygun kullanılmış olması ve montajı, temizliği, bakımı ve muhafazasının bu hüküm ve koşullarda, kullanıcı kılavuzunda yer alan bilgiler ve kullanıcı kılavuzuyla çelişmemesi kaydıyla standart uygulama uyarınca yapılmış olması şartıyla ürün arızalarını ve kusurlarını kapsar.

Bu garanti; normal aşınma ve eskime nedeniyle oluşan kusurlar ile hasarları veya yanlış kullanım, yanlış kurulum veya montaj, ihmal, kaza, kötü kullanım ve ürünün hatalı şekilde değiştirilmesinden doğan hasarları kapsamaz. Yürürlükteki kanunda aksi belirtilmedikçe bu garanti hiçbir koşulda ek maliyetleri (sevkiyat, taşıma, sökme ve yeniden montaj, işçilik vs.) veya doğrudan ve dolaylı hasarları kapsamaz.

Ürün kusurluysa makul bir süre içinde değişim veya para iadesi.

Bu garanti kapsamındaki haklar, ürünün satın alındığı ülke için geçerlidir. Garantiye ilişkin sorular, bu ürünü satın aldığınız mağazaya yönlendirilmelidir.

Garanti, temel haklarınıza ilave olarak verilir ve temel haklarınızı etkilemez.

Bu ürünü Türkiye'den veya Romanya'dan satın aldıysanız tarafınıza bir garanti belgesi sunulacaktır.

## ÖNEMLİ – BU BİLGİLERİ DAHA SONRA KULLANMAK ÜZERE SAK LAYIN: DİKKATLE OKUYUN.

# 01

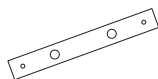

02. x1



06. x2



07. x2

**x2**

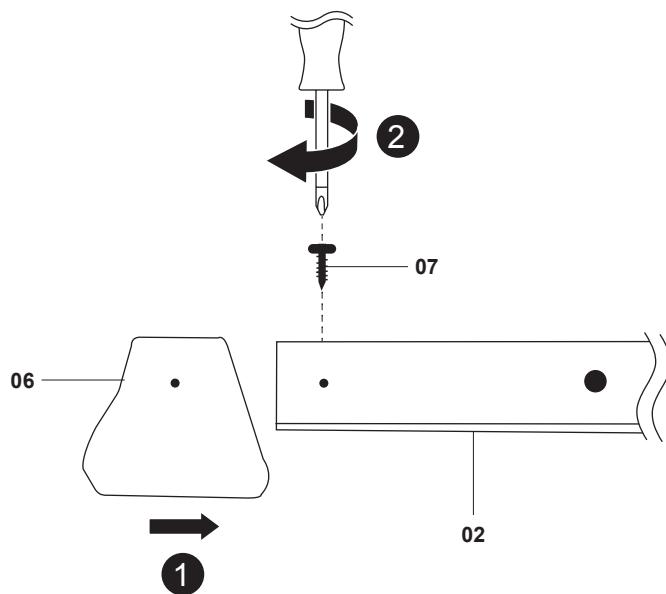

# 02



01. x1

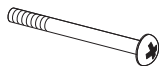

04. x2

**x2**

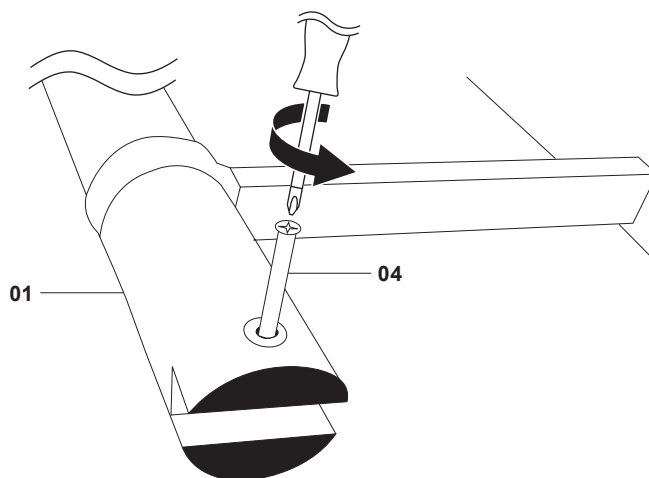

# 03

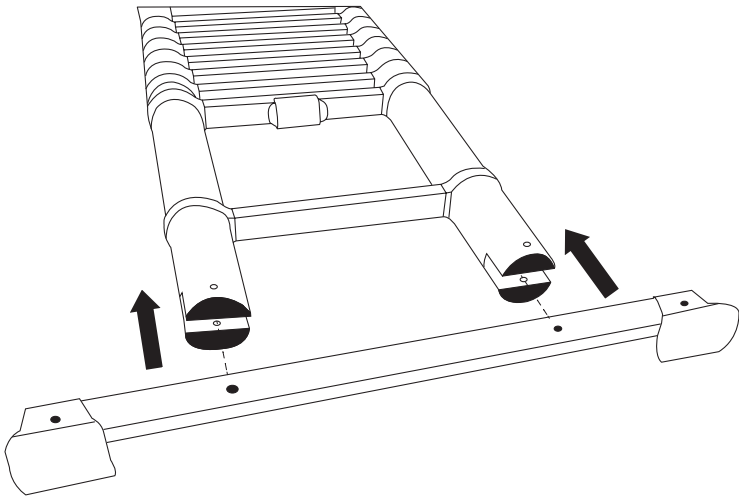

# 04



05. x2

x2

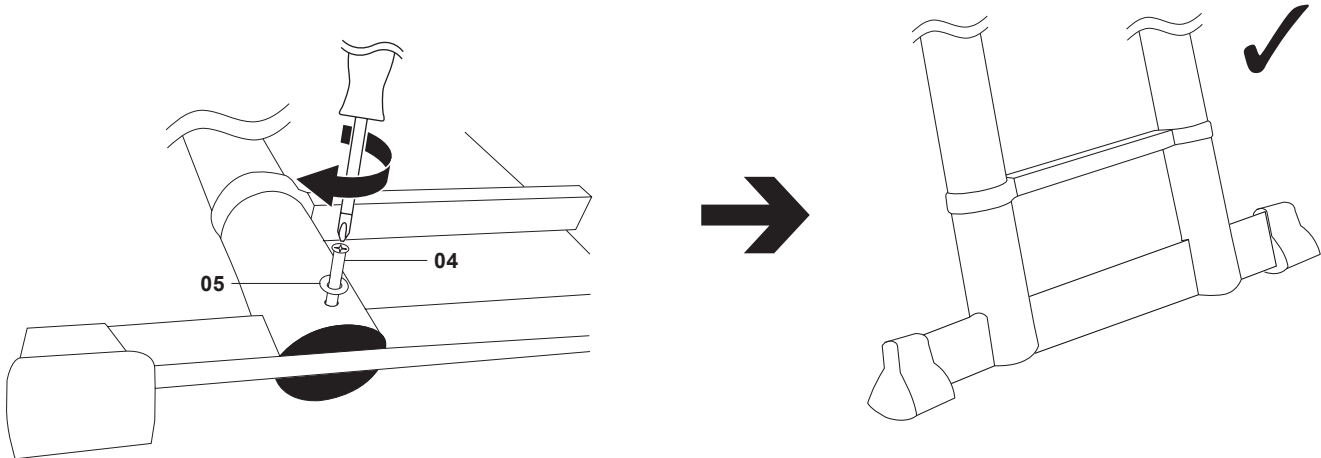

### Before you start

#### 01 Inspection before use

The ladder shall be inspected after delivery and before every use to confirm condition and operation of all parts. For regular inspections, the following items shall be taken into account:

- Check that the stiles/legs (uprights) are not bent, bowed, twisted, dented, cracked, corroded or rotten.
- Check that the stiles/legs around the fixing points for other components are in good condition.
- Check that fixings (usually rivets, screws or bolts) are not missing, loose, or corroded.
- Check that rungs/steps are not missing, loose, excessively worn, corroded or damaged.
- Check that the hinges between front and rear sections are not damaged, loose or corroded.
- Check that the locking stays horizontal, back rails and corner braces are not missing, bent, loose, corroded or damaged.
- Check that the rung hooks are not missing, damaged, loose or corroded and engage properly on the rungs.
- Check that guide brackets are not missing, damaged, loose or corroded and engage properly on the mating stile.
- Check that ladder feet/end caps are not missing, loose, excessively worn, corroded or damaged.
- Check that the entire ladder is free from contaminants (e.g. dirt, mud, paint, oil or grease).
- Check that locking catches (if fitted) are not damaged or corroded and function correctly.
- Check that the platform (if fitted) has no missing parts or fixings and is not damaged or corroded.
- Check if the locking indicators are working and if they are visible.
- Check the brackets for cracks and other failures, such as:
  - no rupturing of parts shall be observed;
  - there shall be no relative movement between the brackets and the rungs/steps.

If any of the above checks cannot be fully satisfied, you should NOT use the ladder. For special ladder types, further items identified by the manufacturer shall be taken into account.

#### 02 General Advice

- Do not spend long periods on a ladder without regular breaks (tiredness is a risk).
- Prevent damage of the ladder when transporting e.g. by fastening and, ensure they are suitably placed to prevent damage.
- Ensure the ladder is suitable for the task.
- Do not use the ladder if contaminated, e.g. with wet paint, mud, oil or snow.
- Do not use the ladder outside in adverse weather conditions, such as strong wind.
- For professional use, a risk assessment shall be carried out respecting the legislation in the country of use.
- When positioning the ladder take into account risk of collision with the ladder e.g. from pedestrians, vehicles or doors. Secure doors (not fire exits) and windows where possible in the work area.
- Do not modify the ladder design.
- Do not move a ladder while standing on it.
- Ladder shall never be moved from the top.
- When outdoors, be cautious in windy conditions.
- Take precautions against children playing on the ladder.
- Secure ladder at the top and bottom wherever possible. If not, station someone at the foot of the ladder.
- Ladders shall not be positioned on slippery surfaces (such as ice, shiny surfaces or significantly contaminated solid surfaces) unless additional effective measures are taken to prevent the ladder slipping or ensuring contaminated surfaces are sufficiently clean.

---

## FR Utilisation

---

### Avant de commencer

#### 01 Inspection régulière avant utilisation

L'échelle doit être inspectée après livraison et avant chaque utilisation pour confirmer l'état et le fonctionnement de toutes les pièces. Lors des inspections régulières, les éléments suivants sont à prendre en compte :

- Contrôlez que les montants/jambes (verticaux) ne soit pas tordus, courbés, vrillés, cabossés, fissurés, ébréchés, corrodés ou pourris.
- Contrôlez que les montants/jambes autour des points de fixation d'autres composants soit en bon état.
- Contrôlez que les charnières entre les sections avant et arrière ne soit pas endommagées, desserrées ou corrodées.
- Contrôlez que les fixations (généralement des rivets, vis ou boulons) ne soit pas manquantes, desserrées ou corrodées.
- Contrôlez que les barreaux/marches ne soit pas manquants, desserrés, excessivement usés, corrodés ou endommagés.
- Contrôlez que les verrouillages restent horizontaux, les rails arrière et les renforts de coin ne soit pas manquants, courbés, desserrés, corrodés ou endommagés.
- Contrôlez que les crochets de barreau ne soit pas manquants, endommagés, desserrés ou corrodés et ils s'encastrent correctement sur les barreaux.
- Contrôlez que les supports de guidage ne soit pas manquants, endommagés, desserrés ou corrodés et qu'ils s'engagent correctement sur les montants correspondants.
- Contrôlez que les capuchons d'extrémité/pied de l'échelle ne soit pas manquants, desserrés, excessivement usés, corrodés ou endommagés.
- Contrôlez que l'échelle soit intégralement exempte de contaminants (par exemple de la terre, de la boue, de la peinture, de l'huile ou de la graisse).
- Contrôlez que les loquets de verrouillage (si installés) ne soit pas endommagés ou corrodés, et qu'ils fonctionnent correctement.
- Contrôlez que si une plateforme est installée, qu'il ne lui manque aucune pièce ou fixation et qu'elle n'est pas endommagée ou corrodée.
- Vérifier que les témoins de verrouillage fonctionnent et qu'ils soit visibles.
- Vérifier que les supports ne présentent pas de fissures ou d'autres défaillances :
  - aucune rupture de pièces ne doit être observée ;
  - aucun mouvement relatif entre les supports et les échelons/marches ne doit être présent.

Si l'un des contrôles susmentionnés ne peut pas être satisfait, vous NE DEVEZ PAS utiliser l'échelle. Pour certains types d'échelle spéciaux, des éléments supplémentaires indiqués par le fabricant doivent être pris en compte.

## 02 Conseils généraux

- Ne restez pas pendant longtemps sur l'échelle sans faire régulièrement des pauses (la fatigue est un facteur de risque).
- Prenez les mesures nécessaires pour prévenir la détérioration de l'échelle lors de son transport, par exemple fixez-la et veillez à ce qu'elle soit dans une position sûre.
- Vérifiez que l'échelle convient pour le travail à effectuer.
- N'utilisez pas l'échelle si elle est contaminée, par exemple par de la peinture humide, de la boue, de l'huile ou de la neige.
- N'utilisez pas l'échelle en extérieur par mauvais temps, par exemple quand il y a beaucoup de vent.
- Pour l'usage professionnel, une évaluation des risques doit être effectuée conformément à la législation du pays d'utilisation.
- En installant l'échelle, prendre en compte le risque de collision avec l'échelle, par exemple, collision avec des piétons, véhicules ou portes. Sécuriser les portes (mais pas les issues de secours) et fenêtres sur le chantier, si possible.
- Ne modifiez pas la conception de l'échelle.
- Ne déplacez pas une échelle sur laquelle vous vous trouvez.
- L'échelle ne doit jamais être repositionnée par en haut.
- À l'extérieur, soyez prudent en cas de vent.
- Ne pas laisser les enfants jouer sur l'échelle.
- Fixer l'échelle en haut et en bas dans la mesure du possible. Sinon, placer quelqu'un au pied de l'échelle.
- Les échelles ne doivent pas être placées sur des surfaces glissantes (telles que des surfaces gelées ou brillantes ou des surfaces solides fortement contaminées) à moins que des mesures efficaces ne soient prises pour empêcher l'échelle de glisser ou pour assurer un nettoyage suffisant des surfaces contaminées.

## PL Użytkowanie

### Przed rozpoczęciem

#### 01 Regularna kontrola przed użyciem

Drabinę należy sprawdzić po dostarczeniu i przed każdym użyciem, aby zweryfikować jej stan i działanie wszystkich części. W czasie rutynowych inspekcji należy zwrócić uwagę na następujące elementy:

- Sprawdzić, czy: nóżki nie są zgięte, przekręcone, wgniecione, złamane, popękane, skorodowane lub zniszczone.
- Sprawdzić, czy: nóżki w obrębie punktów mocujących dla innych komponentów znajdują się w nienagannym stanie.
- Sprawdzić, czy: nie brakuje żadnych elementów mocujących (zazwyczaj nitów, śrub lub kołków) lub czy nie są luźne albo zniszczone.
- Sprawdzić, czy: nie brakuje szczelbi / stopni lub nie są one luźne, mocno zużyte, zniszczone lub uszkodzone.
- Sprawdzić, czy: zawiasy między przednimi i tylnymi częściami nie są uszkodzone, luźne lub zniszczone.
- Sprawdzić, czy: blokada pozostaje pozioma i że nie brakuje boocznych szyn oraz klamer kątowych lub nie są one zgięte, luźne, zniszczone lub uszkodzone.
- Sprawdzić, czy: nie brakuje haków szczelbi, czy nie są uszkodzone, luźne, zniszczone i czy są właściwie zamocowane na szczelblach.
- Sprawdzić, czy: nie brakuje prowadnic, czy nie są uszkodzone, luźne lub zniszczone i czy są właściwie zamocowane na łączących szczelblach.
- Sprawdzić, czy: nie brakuje nóżek drabiny/ zaślepek lub nie są one luźne, mocno zużyte, zniszczone lub uszkodzone.
- Sprawdzić, czy: cała drabina jest wolna od zanieczyszczeń (np. brudu, błota, farby, oleju lub tłuszczu).
- Sprawdzić, czy: żadne blokady (jeśli są zainstalowane) nie są uszkodzone lub zniszczone i że działają one bez zarzutu.
- Sprawdzić, czy: przy platformie roboczej (jeśli jest zainstalowana) nie brakuje żadnych części lub mocowań i że nie jest ona uszkodzona lub zniszczona.
- Sprawdzić, czy wskaźniki blokady działają i czy są widoczne.
- Sprawdzić wsporniki pod kątem pęknięć i innych uszkodzeń, takich jak:
  - zauważane rozerwanie części;
  - luz pomiędzy stopniami a wspornikami.

Jeśli którykolwiek z powyższych warunków nie jest całkowicie spełniony, drabiny NIE należy używać. Do specjalnych rodzajów drabiny należy uwzględnić inne elementy określone przez producenta

#### 02 Ogólna rada

- Nie należy spędzać na drabinie dużo czasu bez robienia regularnych przerw (zmęczenie stanowi ryzyko).
- Na czas transportu należy zabezpieczyć drabinę przed uszkodzeniem np. przez zamocowanie jej i umieszczenie w odpowiedniej pozycji.
- Należy zadbać o to, aby drabina była dobrana odpowiednio do wykonywanego zadania.
- W przypadku zabrudzenia, np. mokrą farbą, błotem, olejem lub śniegiem, drabiny nie należy używać.
- Drabiny nie należy używać na dworze przy niesprzyjających warunkach pogodowych, np. przy silnym wietrze.
- W przypadku używania do celów profesjonalnych należy przeprowadzić ocenę ryzyka zgodnie z przepisami obowiązującymi w kraju użytkowania.
- Podczas ustawiania drabiny należy brać pod uwagę ryzyko uderzenia w drabinę np. przez przechodniów, pojazdy lub drzwi. Drzwi (ale nie wyjścia pożarowe) i okna w miejscu pracy należy w miarę możliwości zabezpieczyć.
- Drabiny nie wolno przerabiać.
- Nie należy przestawiać drabiny, gdy znajduje się na niej użytkownik.
- Nigdy nie należy ustawiać drabiny będąc już na górze.
- W przypadku pracy na zewnątrz zachować ostrożność przy silnym wietrze.
- Należy podjąć środki ostrożności, aby uniemożliwić dzieciom zabawę na drabinie.
- Jeśli jest to możliwe, drabinę należy zabezpieczyć w górnej i dolnej części. W przeciwnym razie należy poprosić drugą osobę o asekurację u dołu drabiny.
- Drabinę nie należy umieszczać na śliskich powierzchniach (takich jak np. lód, powierzchnie błyszczące lub silnie zanieczyszczone powierzchnie twarde), chyba że zostaną podjęte dodatkowe środki zaradcze, zapobiegające poślizgnięciu się drabiny lub też zanieczyszczone powierzchnie zostaną odpowiednio oczyszczone.



### Înainte de a începe

#### 01 Verificări periodice înainte de utilizare

Scara trebuie inspectată după livrare și înainte de orice utilizare, pentru a confirma starea și funcționarea tuturor componentelor. Pentru inspecții regulate, trebuie să se țină cont de următoarele aspecte:

- Verificați ca stâlpii de susținere/picioarele (piesele verticale) să nu fie îndoite, răsucite, lovite, crăpate, corodate sau putrezite.
- Verificați ca stâlpii de susținere/picioarele să fie în stare bună în jurul punctelor de fixare ale altor componente
- Verificați să nu lipsească, să nu fie desfăcute sau corodate elementele de fixare (de obicei niturile, șuruburile sau bolțurile).
- Verificați să nu lipsească, să nu fie desfăcute, excesiv de uzate, corodate sau deteriorate barele transversale/treptele.
- Verificați să nu fie deteriorate, desfăcute sau corodate balamalele dintre secțiunea frontală și posterioară.
- Verificați ca dispozitivul de blocare să rămână orizontal, să nu lipsească, să nu fie îndoite, desfăcute, corodate sau deteriorate balustradele posterioare și suporturile de colț.
- Verificați să nu lipsească, să nu fie deteriorate, desfăcute sau corodate cârligele treptelor și să se fixeze corect pe trepte.
- Verificați să nu lipsească, să nu fie deteriorate, desfăcute sau corodate suporturile ghidajelor și să se fixeze corect pe piciorul corespunzător.
- Verificați să nu lipsească, să nu fie desfăcute, excesiv de uzate, corodate sau deteriorate picioarele scării/capacele de capăt.
- Verificați ca toată scara să fie curată și neacoperită de substanțe contaminante (de ex. murdărie, noroi, vopsea, ulei sau vaselină).
- Verificați ca dispozitivele de prindere (dacă sunt instalate) să nu fie deteriorate sau corodate și să funcționeze corect.
- Verificați ca platforma (dacă este instalată) să aibă toate piesele sau elementele de fixare și să nu fie deteriorată sau corodată.
- Verificați dacă indicatorii de blocare funcționează și dacă sunt vizibili.
- Verificați dacă suporturile au crăpături sau alte defecte, precum:
  - nu trebuie să se observe desprinderi ale componentelor;
  - nu trebuie să existe joc relativ între suporturi și trepte.

Dacă oricare dintre verificările de mai sus nu pot fi efectuate satisfăcător, NU ar trebui să utilizați scara. Pentru tipuri speciale de scări, se vor lua în considerare articole suplimentare identificate de producător.

#### 02 Sfaturi generale

- Nu petreceți perioade îndelungate pe scară fără a efectua pauze periodice (oboseala este un risc).
- Preveniți deteriorarea scării pe durata transportului, de ex. prin fixarea acesteia pentru a vă asigura că este poziționată adecvat pentru a preveni deteriorarea.
- Asigurați-vă că scara este adecvată pentru operațiunea dorită.
- Nu utilizați scara dacă aceasta este contaminată, de ex. cu vopsea proaspătă, noroi, ulei sau zăpadă.
- Nu utilizați scara în aer liber pe timp defavorabil, ca de exemplu când bate vânt puternic.
- Înainte de a utiliza scara în scop profesional, trebuie să efectuați o evaluare a riscului respectând legislația din țara în care este utilizată scara.
- Când poziționați scara, țineți cont de riscul de ciocnire a scării cu, de exemplu, pietoni, vehicule sau uși. Blocați ușile (nu și ieșirile în caz de incendiu) și ferestrele, în zonele de lucru unde acest lucru este posibil.
- Nu modificați aspectul scării.
- Nu deplasați o scară în timp ce stați pe aceasta.
- Scara nu trebuie niciodată repositionată din partea de sus.
- Atunci când vă aflați în exterior, fiți precaut în condiții de vânt.
- Luați precauții ca pe scară să nu se joace copii.
- Asigurați scara sus și jos oriunde se poate. Dacă nu, cineva trebuie să stea la picioarele scării.
- Scările nu trebuie puse pe suprafețe alunecoase (de exemplu gheață, suprafețe lucioase sau suprafețe de sol deosebit de contaminate) decât dacă luați măsuri suplimentare eficiente de prevenire a alunecării sau dacă vă asigurați că suprafețele contaminate sunt suficient de curate.

---

## ES Uso

---

### Antes de empezar

#### 01 Inspección regular antes de usarla

Se debe inspeccionar la escalera después de la entrega y antes de cada uso para confirmar el estado y funcionamiento adecuados de todas las piezas. Para las inspecciones regulares, se deben tener en cuenta los siguientes elementos:

- Compruebe que: los peldaños/patas (verticales) no estén doblados, combados, torcidos, abollados, agrietados, oxidados o podridos.
- los peldaños/patas alrededor de los puntos de fijación para otros componentes estén en buenas condiciones.
- no falten las fijaciones (generalmente, remaches, tornillos o pernos) , y que no estén sueltas ni oxidadas.
- no falte ningún peldaño, y que no estén sueltos, excesivamente desgastados, oxidados ni dañados.
- las bisagras entre la parte frontal y posterior no estén dañadas, sueltas ni oxidadas.
- el bloqueo esté horizontal, que no falten los rieles posteriores ni los soportes de las esquinas, y que no estén doblados, sueltos, oxidados o dañados.
- no falten los ganchos de los peldaños , y que no estén dañados, sueltos ni oxidados, y que se acoplen correctamente en los peldaños.
- no falten los soportes de guía, y que no estén dañados, ni oxidados, y que se acoplen correctamente en el peldaño correspondiente.
- no falten los pies/tapones de los extremos de la escalera, que no estén sueltos, excesivamente desgastados, oxidados ni dañados.
- la escalera completa no esté contaminada (por ejemplo, suciedad, barro, pintura, aceite o grasa).
- los cierres de fijación (si están instalados) no estén dañados ni oxidados y que funcionen correctamente.
- a la plataforma (si está instalada) no le falte ninguna pieza o fijación y que no esté dañada ni oxidada.
- Compruebe que los indicadores de bloqueo funcionan y son visibles.
- Compruebe que los soportes no presentan grietas ni otros defectos como los que se indican a continuación:
  - no debe haber ninguna pieza rota;
  - no debe haber movimiento relativo entre los soportes y los peldaños/escalones.

Si alguno de los puntos anteriores no se cumple por completo, NO deberá utilizar la escalera. Para los modelos de escalera especiales habrá que tener en cuenta otros aspectos indicados por el fabricante.

## 02 Consejos generales

- No permanezca durante periodos largos en la escalera sin realizar descansos regulares (el cansancio es un peligro).
- Evite dañar la escalera durante el transporte, por ejemplo, atándola y comprobando que está correctamente colocada para evitar posibles daños.
- Compruebe que la escalera es adecuada para la tarea que va a realizar.
- No utilice la escalera si está sucia, por ejemplo, de pintura húmeda, barro, aceite o nieve.
- No utilice la escalera en el exterior con condiciones ambientales adversas, por ejemplo viento fuerte.
- En el caso de usuarios profesionales, deberá realizarse una evaluación del riesgo respetando la legislación del país donde se utilice.
- Al colocar la escalera, debe tener en cuenta el riesgo de que puedan chocar con ella, por ejemplo, peatones, vehículos o puertas. Sujete las puertas (no las puertas de incendios) y ventanas cuando sea posible en la zona de trabajo.
- No modifique el diseño de la escalera.
- No mueva una escalera mientras está subido a ella.
- La escalera nunca debe cambiarse de posición desde arriba.
- Cuando esté al aire libre, tenga cuidado con el viento.
- Tome las precauciones necesarias para evitar que los niños jueguen sobre la escalera.
- Fije la escalera en la parte superior e inferior siempre que sea posible. De lo contrario, pida a una persona que se sitúe al pie de la escalera.
- Las escaleras no deben utilizarse en superficies resbaladizas (tales como hielo, superficies brillantes o superficies sólidas con un considerable grado de residuos), salvo que se adopten medidas adicionales eficaces para evitar que la escalera se deslice o el usuario se asegure de que las superficies con residuos están lo suficientemente limpias.

## PT Utilização

### Antes de começar

#### 01 Inspeção regular antes da utilização

A escada deve ser inspecionada após a entrega e antes de cada utilização, para confirmação do estado e do funcionamento de todas as peças. Nas inspeções regulares, devem ser considerados os seguintes itens:

- Se os degraus não estão dobrados, arqueados, torcidos, com entalhes, rachados ou corroídos.
- Se os degraus em redor dos pontos de fixação para outros componentes estão em bom estado.
- Se os fixadores (habitualmente, rebites ou parafusos) não estão em falta, se estão soltos ou corroídos.
- Se não há degraus em falta, se estão soltos, gastos excessivamente, corroídos ou danificados.
- Se as dobradiças entre as secções dianteira e traseira não estão danificadas, soltas ou corroídas.
- Se os fixadores permanecem na horizontal, se não há calhas traseiras nem suportes de canto em falta, dobrados, soltos, corroídos ou danificados.
- Se não há ganchos de degraus em falta, danificados, soltos ou corroídos. Fixe-os corretamente nos degraus.
- Se não há suportes guia em falta, danificados, soltos ou corroídos. Fixe-os corretamente no respetivo degrau.
- Se não há pés/tampas em falta, soltos, gastos excessivamente, corroídos ou danificados.
- Se todo o escadote está livre de contaminantes (como sujidade, lama, tinta, óleo ou gordura).
- Se os fixadores (se existentes) não estão danificados ou corroídos e se funcionam corretamente.
- Se a plataforma (se colocada) não tem peças ou fixadores em falta e se não está danificada ou corroída.
- Verifique se os indicadores de bloqueio estão a funcionar e se estão visíveis.
- Verifique os suportes quanto a fissuras e outras falhas, tais como:
  - não deve haver indícios de rutura de peças;
  - não deve haver movimento relativo entre os suportes e os degraus.

Se alguma das verificações apresentadas acima não puder ser completamente satisfeita, NÃO deverá usar o escadote.

#### 02 Conselho geral

- Não passe longos períodos num escadote sem pausas regulares (o cansaço é um risco).
- Evite danificar o escadote quando o transportar. Aperte-o e certifique-se de que está bem colocado, para evitar danos.
- Certifique-se de que o escadote é adequado para a tarefa.
- Não use o escadote se estiver contaminado, por exemplo, com tinta fresca, lama, óleo ou neve.
- Não use o escadote no exterior em condições meteorológicas adversas, como ventos fortes.
- Num uso profissional, deverá efetuar uma avaliação do risco, respeitando a legislação no país de utilização.
- Quando posicionar o escadote, tenha em conta o risco de colisão com o escadote, por exemplo, de peões, veículos ou portas. Feche as portas (mas não as saídas de emergência) e as janelas sempre que possível na área de trabalho.
- Não modifique o design do escadote.
- Não mova um escadote enquanto estiver em cima dele.
- O escadote nunca deverá ser reposicionado a partir de cima.
- Quando estiver no exterior, tenha cuidado em condições com vento.
- Tenha cuidado para que não haja crianças a brincar na escada.
- Sempre que possível, fixe a escada na parte superior e na parte inferior. Caso contrário, é recomendável que esteja alguém a segurar a parte inferior da escada.
- As escadas não devem ser posicionadas em superfícies escorregadias (como gelo, superfícies brilhantes ou superfícies sólidas significativamente contaminadas), a menos que sejam tomadas medidas efetivas para evitar o deslizamento da escada ou para que as superfícies contaminadas estejam suficientemente limpas.

### Başlamadan önce

#### 01 Kullanımdan önce düzenli kontrol

Merdiven teslimattan sonra ve her kullanımdan önce kontrol edilmeli ve tüm parçaların iyi durumda olduğu ve düzgün çalıştığı doğrulanmalıdır. Düzenli kontrollerde aşağıdaki öğeler dikkate alınmalıdır:

- Dikmeler/ayaklar (dik parçalar) bükülmemeli, eğilmemeli, bombe yapmamalı, çukurlu, çatlak, aşınmış veya çürük olmamalıdır.
- Diğer bileşenlerin sabitleme noktalarının etrafındaki dikmeler/ayaklar iyi durumda olmalıdır.
- Bağlantı parçaları (genellikle perçinler, vidalar veya civatalar) eksik gevşek veya aşınmış olmamalıdır.
- Basamaklar eksik, gevşek, aşırı ölçüde aşınmış, çürümüş veya hasarlı olmamalıdır.
- Ön ve arka bölümlerin arasındaki menteşeler hasarlı, gevşek veya aşınmış olmamalıdır.
- Kilitleme yatay kalmalı, arka tırabzanlar ve köşelerdeki köşebentler eksik, bükülmüş, gevşek, aşınmış veya hasarlı olmamalıdır.
- Basamak kancaları eksik, hasarlı, gevşek veya aşınmış olmamalı ve basamaklara düzgün şekilde oturmalıdır.
- Kılavuz braketleri eksik, hasarlı, gevşek veya aşınmış olmamalı ve eşleştiği basamaklara düzgün şekilde oturmalıdır.
- Merdiven ayakları/uç kapakları eksik, gevşek, aşırı ölçüde aşınmış, çürümüş veya hasarlı olmamalıdır.
- Merdivenin tamamında herhangi bir kirlenici madde olmamalıdır (ör. kir, çamur, boya, yağ veya gres).
- Kilitleme mandalları (takılı ise) hasarlı veya aşınmış olmamalı ve düzgün çalışmalıdır.
- Platformda (takılı ise) eksik bağlantı parçası veya başka bir parça olmamalı ve hasarlı ya da aşınmış olmamalıdır.
- Kilitleme göstergelerinin çalıştığını ve görünür olduğunu kontrol edin.
- Braketlerde çatlak veya başka hasar olup olmadığını kontrol edin, örneğin:
  - Parçalarda kırılma olmamalıdır;
  - Braketler ve basamaklar arasında bağıl hareket olmamalıdır.

Yukarıdaki kontrollerden herhangi biri tamamen yerine getirilemezse, merdiveni KULLANMAMALISINIZ.

#### 02 Genel Tavsiye

- Merdivende düzenli aralar olmaksızın uzun süreler geçirmeyin (yorgunluk risk teşkil eder).
- Taşırken ör. bağlayarak hasar görmesini önleyin ve hasarı önlemek için uygun şekilde yerleştirildiğinden emin olun.
- Merdivenin iş için uygun olduğundan emin olun.
- Eğer merdivenin üstünde ör. ıslak boya, çamur, yağ veya kar gibi şeyler varsa kullanmayın.
- Merdiveni sert rüzgar gibi kötü hava koşullarında dış mekanda kullanmayın.
- Profesyonel kullanım için, bir merdiven kullanmadan önce kullanıldığı ülkenin mevzuatı gözetilerek bir risk değerlendirmesi yapılmalıdır.
- Merdiveni yerleştirirken, örneğin yayalar, araçlar ya da kapılar ile merdivenin çarpışma riski göz önünde bulundurulmalıdır. Çalışma alanında mümkünse kapılar (yangın çıkışıları değil) ve pencereleri emniyete alın.
- Merdiven tasarımında değişiklik yapmayın.
- Merdiveni üzerinde dururken hareket ettirmeyin.
- Merdiven asla yukarıdan tutarak yeniden konumlandırılmamalıdır.
- Dış mekanda kullanırken rüzgarlı koşullarda dikkatli olun.
- Çocukların merdivende oynamaması için önlem alın.
- Merdiveni mümkün olduğunca üstten ve alttan sabitleyin. Mümkün değilse merdivenin ayaklarına bir kişiyi konumlandırın.
- Merdivenin kaymasını önlemek veya kirlenen yüzeylerin yeteri kadar temiz kalmasını sağlamak için etkili ek önlemler alınmadıkça merdivenler, kaygan yüzeylere (buz, parlak yüzeyler veya çok kirlenmiş sert yüzeyler vb.) yerleştirilmemelidir.

**EN** Controls **FR** Commandes **PL** Kontrole **RO** Măsurile de control **ES** Controles  
**PT** Controlos **TR** Kontroller

- EN** Read these instructions before using the ladder. Always keep these instructions with the ladder. Also read and follow the full instructions supplied with the ladder and the safety labels affixed to the ladder.
- FR** Lisez ces consignes avant d'utiliser l'échelle. Conservez toujours ces consignes avec l'échelle. Lisez et respectez également toutes les consignes fournies avec l'échelle et les étiquettes de sécurité apposées sur l'échelle.
- PL** Przed użyciem drabiny przeczytaj niniejszą instrukcję. Niniejszą instrukcję należy zawsze przechowywać razem z drabiną. Przeczytaj też wszystkie instrukcje dostarczone z drabiną oraz etykiety dotyczące bezpieczeństwa na drabinie i zastosuj się do nich.
- RO** Citiți aceste instrucțiuni înainte de utilizarea scării. Păstrați întotdeauna aceste instrucțiuni cu scara. De asemenea, citiți și respectați toate instrucțiunile furnizate cu scara și etichetele de siguranță lipite pe aceasta.
- ES** Lea estas instrucciones antes de usar la escalera de mano. Guarde siempre estas instrucciones con la escalera de mano. Lea y siga también las instrucciones completas que se suministran con la escalera de mano y las etiquetas de seguridad pegadas en la escalera.
- PT** Leia estas instruções antes de utilizar a escada. Guarde sempre estas instruções com a escada. Leia e siga também as instruções completas fornecidas com a escada e as etiquetas de segurança afixadas na escada.
- TR** Merdiveni kullanmadan önce bu talimatları okuyun. Her zaman bu talimatları merdiven ile birlikte saklayın. Ayrıca birlikte verilen talimatların hepsini ve merdiven ve merdivene yapıştırılmış güvenlik etiketlerini okuyun ve takip edin.

# 01

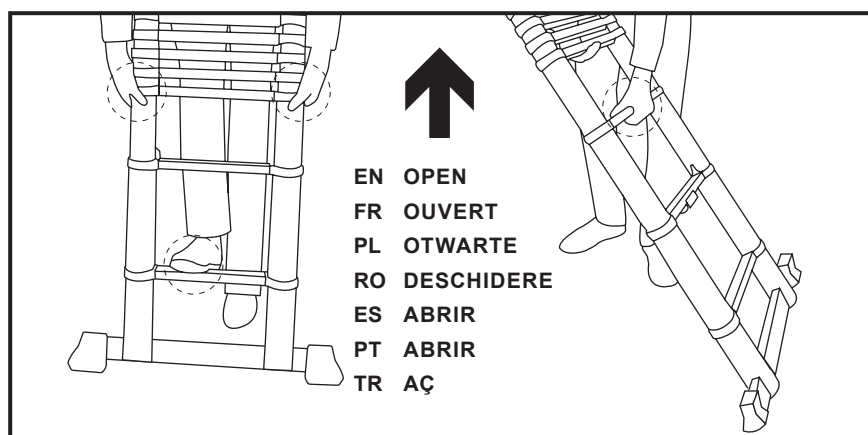

- EN** Always extend the ladder gradually upwards from the lowest retractable rung. Do not extend from a rung in the middle or top section of the ladder, pull carefully until the ladder is fully extended and the rung is fully inserted. Repeat this procedure for each of the other rungs until the desired ladder length is reached.
- FR** Toujours allonger l'échelle progressivement vers le haut à partir de l'échelon rétractable le plus bas. Ne pas l'étirer depuis un échelon placé dans la partie centrale ou supérieure de l'échelle, tirer prudemment jusqu'à ce que l'échelle soit étirée dans sa totalité et que l'échelon soit bien inséré. Répétez cette procédure pour chacun des autres échelons jusqu'à atteindre la longueur d'échelle souhaitée.
- PL** Drabinę należy zawsze wysuwać stopniowo w górę od najniższego wysuwanego szczebla. Nie wysuwaj drabiny ze szczebla znajdującego się w środkowej lub górnej części drabiny, ciągnij ostrożnie, aż drabina zostanie całkowicie wysunięta, a szczebel całkowicie wsunięty. Powtórz tę procedurę dla każdego z pozostałych szczebli, aż do osiągnięcia żądanej długości drabiny.
- RO** Întotdeauna extindeți scara treptat în sus de la cea mai joasă treaptă retractabilă. Nu prelungiți de la o treaptă din mijlocul sau din partea superioară a scării, trageți cu atenție până când scara este complet extinsă și treapta este complet introdusă. Repetați această procedură pentru fiecare dintre celelalte trepte până când este atinsă lungimea dorită a scării.
- ES** Extienda siempre la escalera gradualmente hacia arriba desde el peldaño retráctil más bajo. No extienda la escalera desde un peldaño situado en el centro o en la parte superior, tire con cuidado hasta que la escalera esté completamente extendida y el peldaño esté completamente introducido. Repita este procedimiento para cada uno de los demás peldaños hasta alcanzar la longitud deseada de la escalera.
- PT** Estender sempre a escada gradualmente para cima a partir do degrau retrátil mais baixo. Não estender a partir de um degrau na secção central ou superior da escada, puxar cuidadosamente até que a escada esteja completamente estendida e o degrau esteja completamente inserido. Repita este procedimento para cada um dos outros degraus até atingir o comprimento de escada desejado.
- TR** Merdiveni her zaman en alttaki geri çekilebilir basamaktan yukarı doğru kademeli olarak uzatın. Merdivenin orta veya üst bölümündeki bir basamaktan uzatmayın, merdiven tamamen uzatılana ve basamak tamamen yerleştirilene kadar dikkatlice çekin. İstenen merdiven uzunluğuna ulaşılan kadar bu prosedürü diğer basamakların her biri için tekrarlayın.

# 02

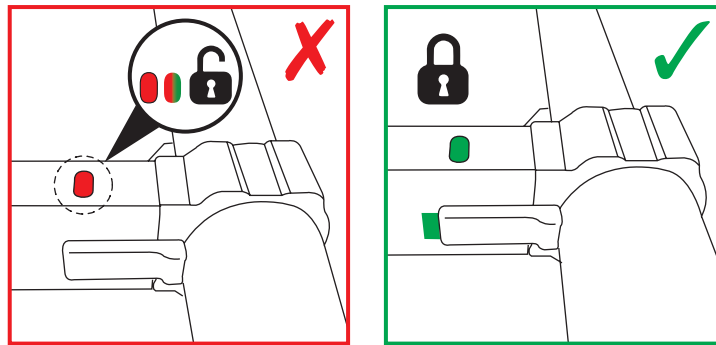

- EN** Check and ensure that all extended rungs are fully locked and that all lock indicators are fully green. Never attempt to use or climb the ladder if a lock indicator below an extended rung is fully red or half red/half green.
- FR** Veillez à ce que tous les échelons déployés soient complètement verrouillés et que tous les indicateurs de verrouillage soient complètement verts. Ne tentez jamais d'utiliser l'échelle ou de la gravir si un indicateur de verrouillage situé sous un échelon déployé est complètement rouge ou à moitié rouge/ moitié vert.
- PL** Upewnij się, że wszystkie wysunięte szczeble są całkowicie zablokowane, a wszystkie wskaźniki blokady są całkowicie zielone. Nigdy nie próbuj korzystać z drabiny ani wchodzić na nią, jeśli wskaźnik blokady pod wysuniętym szczeblem jest w pełni czerwony lub w połowie czerwony/pół zielony.
- RO** Asigurați-vă că toate treptele extinse sunt complet blocate și că toți indicatorii de blocare sunt complet verzi. Nu încercați niciodată să utilizați sau să urcați pe scară dacă un indicator de blocare de sub o treaptă extinsă este complet roșu sau jumătate roșu/jumătate verde.
- ES** Asegúrese de que todos los peldaños extendidos estén completamente bloqueados y que todos los indicadores de bloqueo estén completamente verdes. No intente nunca utilizar o subir la escalera si el indicador de bloqueo situado debajo de un peldaño extendido está completamente rojo o medio rojo/medio verde.
- PT** Certifique-se de que todos os degraus estendidos estão totalmente bloqueados e que todos os indicadores de bloqueio estão totalmente verdes. Nunca tente utilizar ou subir a escada se um indicador de bloqueio por baixo de um degrau prolongado estiver totalmente vermelho ou meio vermelho/meio verde.
- TR** Tüm uzatılmış basamakların tamamen kilitlendiğinden ve tüm kilit göstergelerinin tamamen yeşil olduğundan emin olun. Uzatılmış bir basamağın altındaki kilit göstergesi tamamen kırmızı veya yarı kırmızı/yarı yeşil ise asla merdiveni kullanmaya veya tırmanmaya çalışmayın.

# 03

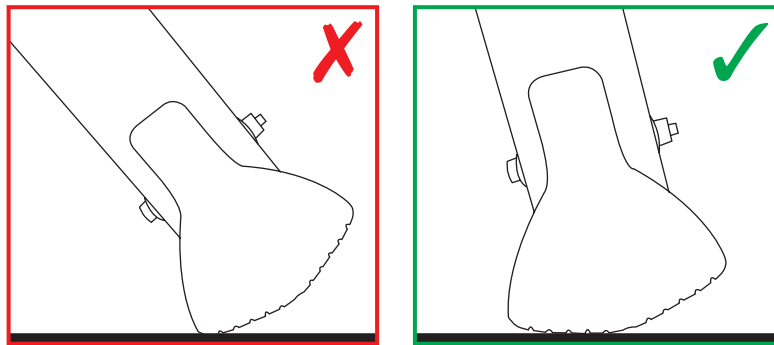

- EN** **NOTE:** The sloped shape of the stabiliser feet and place the extended ladder the correct way round (forwards) at an angle of 75 degrees to the ground and supported at the top. Never climb the rear of the ladder and never climb the ladder when placed upside down.
- FR** **REMARQUE:** Respectez le sens d'inclinaison des pieds stabilisateurs et disposez l'échelle télescopique du bon côté à un angle de 75 degrés par rapport au sol. La partie supérieure de l'échelle doit être appuyée contre un support. Ne jamais monter sur l'échelle par l'arrière ou si elle est placée à l'envers.
- PL** **WAŻNE:** Ustaw rozsuniętą podstawę stabilizującą prawidłową stroną (nachyloną do przodu), z uwzględnieniem skośnego kształtu stopek drabiny, pod kątem 75 stopni do podłoża. Oprzyj drabinę u góry. Nigdy nie należy wspiąć się na tylną część drabiny ani wchodzić na drabinę, gdy jest ona ustawiona do góry nogami.
- RO** **NOTĂ:** Rețineți forma curbată a picioarelor stabilizatoare și amplasați scara extinsă cu partea corectă (înainte) la un unghi de 75 de grade față de sol și susținută în partea de sus. Nu urcați niciodată pe dosul scării și nu urcați niciodată pe scară când este pusă cu susul în jos.
- ES** **NOTA:** Observe la forma inclinada de los pies de la escalera de mano y coloque la escalera extendida con la orientación correcta (hacia delante) con un ángulo de 75 grados respecto al suelo y apoyada en la parte superior. No suba nunca por la parte trasera de la escalera ni la utilice cuando esté colocada boca abajo.
- PT** **NOTA:** Tenha em conta a forma inclinada dos pés estabilizadores e coloque a escada esticada corretamente (para a frente) a um ângulo de 75 graus do chão e suportada no topo. Nunca suba pela parte traseira da escada e nunca suba para a escada se esta estiver ao contrário.
- TR** **NOT:** Dengeleyici ayakların eğimli şekline dikkat edin ve uzatılmış merdiveni yere 75 derecelik bir açıyla ve üstten destekli olarak doğru şekilde (ileri doğru) Merdivenin arkasına ve merdiven baş aşağı yerleştirildiğinde merdivene asla çıkmayın.

# 04

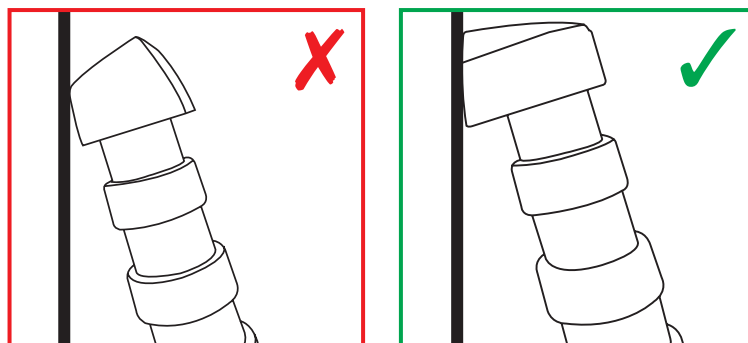

- EN** Place the square pads of the safety side braces at the top of the ladder against a suitable support (e.g. a wall). The side braces provide grip and stability. Never use the rungs or stiles to support the ladder. If possible, secure the top end of the ladder when it is extended.
- FR** Placer les tampons carrés des renforts latéraux de sécurité en haut de l'échelle contre un support approprié (par ex. un mur). Les renforts latéraux apportent adhérence et stabilité. Ne jamais utiliser les échelons ou les montants pour soutenir l'échelle. Si possible, sécuriser / attacher solidement l'extrémité supérieure de l'échelle étirée.
- PL** Umieść kwadratowe podkładki bocznych zabezpieczeń na górze drabiny przy odpowiednim wsporniku (np. ścianie). Stężenia boczne zapewniają przyczepność i stabilność. Nigdy nie używaj szczebli lub podłużnic do podpierania drabiny. Jeśli to możliwe, należy zabezpieczyć górny koniec rozłożonej drabiny.
- RO** Așezați plăcuțele pătrate ale bretelelor laterale de siguranță în partea superioară a scării pe un suport adecvat (de exemplu, un perete). Bretelele laterale asigură aderența și stabilitatea. Nu folosiți niciodată treptele sau montanții pentru a susține scara. Dacă este posibil, asigurați capătul superior al scării atunci când aceasta este întinsă.
- ES** Coloque las almohadillas cuadradas de los refuerzos laterales de seguridad en la parte superior de la escalera contra un soporte adecuado (por ejemplo, una pared). Los refuerzos laterales proporcionan agarre y estabilidad. No utilice nunca los peldaños o largueros para sostener la escalera. Si es posible, asegure el extremo superior de la escalera cuando esté extendida.
- PT** Coloque as almofadas quadradas das braçadeiras laterais de segurança no topo da escada contra um suporte adequado (por exemplo, uma parede). As braçadeiras laterais proporcionam aderência e estabilidade. Nunca utilize os degraus ou estribos para apoiar a escada. Se possível, fixe a extremidade superior da escada quando esta estiver estendida.
- TR** Merdivenin üst kısmındaki güvenlik yan desteklerinin kare pedlerini uygun bir desteğe (örneğin bir duvara) yerleştirin. Yan destekler tutuş ve denge sağlar. Merdiveni desteklemek için asla basamakları veya dikmeleri kullanmayın. Mümkünse, uzatıldığında merdivenin üst ucunu sabitleyin.

# 05

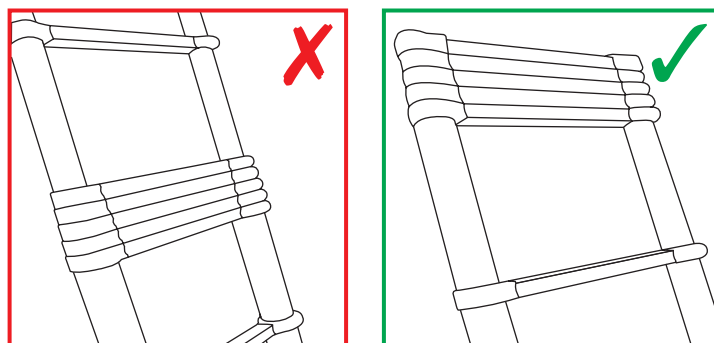

- EN** Never attempt to climb the ladder if the sections are in the wrong position and the distance between all rungs of the extended ladder are not the same. Ensure that all sections are opened in sequence and are fully extended and locked.
- FR** Ne tentez jamais de gravir l'échelle si les échelons se trouvent dans une mauvaise position et si la distance entre chacun d'entre eux n'est pas identique. Veillez à ce que tous les échelons soient complètement déployés et verrouillés les uns après les autres.
- PL** Nigdy nie próbuj wchodzić na drabinę, jeżeli jej segmenty są ustawione w niewłaściwej pozycji i odległości między wszystkimi szczeblami wysuniętych odcinków drabiny nie są takie same. Dopilnuj, aby wszystkie segmenty były wysunięte całkowicie i kolejno jedno po drugim oraz aby były zablokowane.
- RO** Nu încercați niciodată să vă urcați pe scară dacă tronsoanele sunt poziționate greșit, iar distanța dintre toate treptele scării extinse nu este aceeași. Asigurați-vă că toate tronsoanele sunt desfăcute în ordine și sunt complet extinse și blocate.
- ES** No intente nunca subirse a la escalera de mano si las secciones están en la posición incorrecta y las distancia entre los peldaños de la escalera extendida no es la misma para todos los peldaños. Asegúrese de abrir por orden todas las secciones y de que estén completamente extendidas y bloqueadas.
- PT** Nunca tente subir a escada se as secções estiverem posicionadas incorretamente e se a distância entre todos os degraus da escada expandida não for a mesma. Assegure que todas as secções são abertas sequencialmente e totalmente expandidas e bloqueadas.
- TR** Bölümler yanlış konumda ise ve uzatılmış merdivenin bütün basamaklarının arasındaki mesafe aynı değilse merdivene tırmanmaya asla kalkışmayın. Tüm bölümlerin sırayla açıldığından ve tamamen uzatılmış ve kilitli olduğundan emin olun.

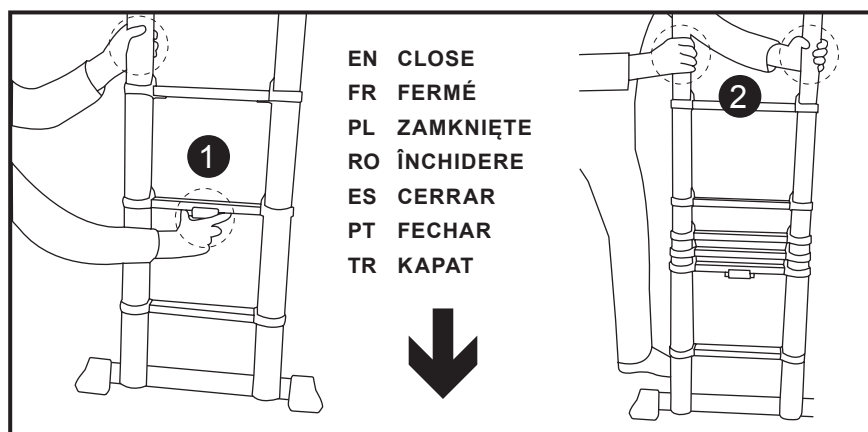

EN CLOSE  
FR FERMÉ  
PL ZAMKNIĘTE  
RO ÎNCHIDERE  
ES CERRAR  
PT FECHAR  
TR KAPAT

**EN** With one hand, grasp a ladder rail at a suitable height, stand the extended ladder upright and press down on the two locks with the other hand, thus releasing the lower section of the extended ladder. **CAUTION:** Risk of injury from crushing and shearing. It is essential to ensure that your hands are in the correct position and orientation when sliding the ladder into place.

Hold the uprights with both hands and carefully slide all parts of the ladder downwards. **NOTE:** The lowest section of the ladder should be slid into place first, which automatically locks the next section of the ladder.

Even if the ladder is to be shortened only partially, it must always be pushed in completely before it can be extended again to the required height. The ladder must also be fully inserted for storage.

It must be stored in a vertical position and folded away.

**FR** D'une main, saisir un montant à une hauteur convenable, mettre l'échelle étirée debout et appuyer de l'autre main sur les deux verrous, ce qui permet de débloquer la partie basse de l'échelle étirée. **ATTENTION :** Risque de blessure par écrasement et cisaillement, Il est indispensable de veiller à la position et à l'orientation des mains lors de l'emboîtement coulissant de l'échelle

Prendre les montants des deux mains et faire coulisser prudemment toutes les parties de l'échelle vers le bas. **REMARQUE :** On commence par emboîter par coulissement la partie la plus basse de l'échelle étirée, ce qui bloque automatiquement la partie suivante de l'échelle.

Même s'il s'agit de raccourcir l'échelle de façon partielle uniquement, il faut toujours qu'elle soit intégralement emboîtée par coulissement avant de pouvoir être étirée à nouveau à la hauteur désirée. De même, l'échelle doit être intégralement emboîtée pour le stockage.

Le rangement doit se faire en position verticale et repliée.

**PL** Jedną ręką należy chwycić podłużnicę drabiny na odpowiedniej wysokości, ustawić rozłożoną drabinę pionowo i drugą ręką nacisnąć dwa zamki, zwalniając w ten sposób dolną część rozłożonej drabiny. **PRZESTROGA:** Ryzyko obrażeń spowodowanych zgnieceniem i ścięciem. Podczas wsuwania drabiny na miejsce należy upewnić się, że ręce znajdują się w prawidłowym położeniu i orientacji.

Przytrzymaj słupki obiema rękami i ostrożnie przesun wszystkie części drabiny w dół. **UWAGA:** Najniższa sekcja drabiny powinna zostać wsunięta na miejsce jako pierwsza, co automatycznie zablokuje kolejną sekcję drabiny.

Nawet jeśli drabina ma zostać skrócona tylko częściowo, zawsze należy ją całkowicie wsunąć przed ponownym wysunięciem na wymaganą wysokość. Drabina musi być również całkowicie wsunięta podczas przechowywania.

Musi być przechowywana w pozycji pionowej i złożona.

**RO** Cu o mână, prindeți o balustradă de scară la o înălțime adecvată, ridicați scara extinsă în poziție verticală și apăsați cu cealaltă mână pe cele două încuietori, eliberând astfel secțiunea inferioară a scării extinse. **ATENȚIE:** Risc de rănire prin strivire și forfecare. Este esențial să vă asigurați că mâinile se află în poziția și orientarea corectă atunci când glisați scara în poziție.

Țineți montanții cu ambele mâini și glisați cu grijă toate părțile scării în jos. **NOTĂ:** Secțiunea cea mai joasă a scării trebuie să fie glisată mai întâi în poziție, ceea ce blochează automat următoarea secțiune a scării.

Chiar dacă scara trebuie să fie scurtată doar parțial, aceasta trebuie întotdeauna împinsă complet înăuntru înainte de a putea fi extinsă din nou la înălțimea necesară. Scara trebuie, de asemenea, să fie introdusă complet pentru depozitare.

Aceasta trebuie depozitată în poziție verticală și pliată.

**ES** Con una mano, sujete un riel de la escalera a una altura adecuada, coloque la escalera extendida en posición vertical y presione hacia abajo los dos cierres con la otra mano, liberando así la sección inferior de la escalera extendida. **ATENCIÓN:** Riesgo de lesiones por aplastamiento y cizallamiento. Es imprescindible asegurarse de que las manos están en la posición y orientación correctas al deslizar la escalera.

Sujete los montantes con ambas manos y deslice con cuidado todas las partes de la escalera hacia abajo. **NOTA:** La sección más baja de la escalera debe deslizarse en primer lugar, lo que bloquea automáticamente la siguiente sección de la escalera.

Aunque la escalera sólo deba acortarse parcialmente, siempre debe introducirse por completo antes de volver a extenderla hasta la altura deseada. La escalera también debe introducirse completamente para guardarla.

Debe guardarse en posición vertical y plegada.

- PT** Com uma mão, agarrar uma calha de escada a uma altura adequada, colocar a escada estendida na vertical e, com a outra mão, pressionar os dois fechos, libertando assim a secção inferior da escada estendida. **ATENÇÃO:** Risco de ferimentos por esmagamento e cisalhamento. É essencial garantir que as suas mãos estão na posição e orientação correctas ao deslizar a escada para o seu lugar.  
Segurar os montantes com as duas mãos e fazer deslizar cuidadosamente todas as partes da escada para baixo. **NOTA:** A secção mais baixa da escada deve ser colocada em primeiro lugar, o que bloqueia automaticamente a secção seguinte da escada.  
Mesmo que a escada seja encurtada apenas parcialmente, deve ser sempre completamente empurrada para dentro antes de poder ser novamente estendida até à altura pretendida. A escada também deve ser completamente inserida para ser guardada.  
Deve ser guardada na posição vertical e dobrada.
- TR** Bir elinizle uygun yükseklikteki bir merdiven rayını kavrayın, uzatılmış merdiveni dik tutun ve diğer elinizle iki kilide bastırarak uzatılmış merdivenin alt kısmını serbest bırakın. **DIKKAT:** Ezilme ve kesilme nedeniyle yaralanma riski. Merdiveni yerine kaydırırken ellerinizin doğru konumda ve yönde olduğundan emin olmanız çok önemlidir.  
Dikmeleri iki elinizle tutun ve merdivenin tüm parçalarını dikkatlice aşağı doğru kaydırın. **NOT:** Önce merdivenin en alt bölümü yerine kaydırılmalıdır, bu da merdivenin bir sonraki bölümünü otomatik olarak kilitlet.  
Merdiven sadece kısmen kısaltılacak olsa bile, istenen yüksekliğe tekrar uzatılmadan önce her zaman tamamen içeri itilmelidir. Merdiven depolama için de tam olarak yerleştirilmelidir.  
Dikey konumda saklanmalı ve katlanmalıdır.
- 
- EN** **IMPORTANT:** Read all instructions carefully before attempting to operate or use the ladder. The ladder should be inspected after delivery and before every use to confirm condition and operation of all parts.  
**WARNING:**
- Do not use the ladder until the stabiliser bar has firstly been fully attached and secured to the ladder.
  - Do not open / extend the ladder from either a middle or the top ladder section.
  - The ladder sections may not fully lock which may lead to injury.
  - Do not climb the rear of the ladder.
  - Do not climb the ladder when placed upside down.
- FR** **IMPORTANT :** Lisez attentivement toutes les consignes avant de tenter d'utiliser l'appareil. Inspectez entièrement l'échelle à sa livraison et avant chaque utilisation pour vérifier que toutes ses pièces sont en bon état et pour contrôler leur bon fonctionnement.  
**AVERTISSEMENT :**
- N'utilisez pas l'échelle tant que la barre stabilisatrice n'a pas été complètement assemblée et fixée sur l'échelle.
  - N'ouvrez pas/ne déployez pas l'échelle en partant d'un échelon situé au milieu ou en haut de l'échelle.
  - Les échelons de l'échelle peuvent ne pas se verrouiller complètement et entraîner des blessures.
  - Ne pas monter sur l'échelle par l'arrière.
  - Ne pas monter sur l'échelle si elle est placée à l'envers.
- PL** **WAŻNE :** Przed próbą użycia lub obsługi drabiny należy uważnie przeczytać wszystkie instrukcje. Po dostarczeniu i przed każdym użyciem całą drabinę należy skontrolować w celu potwierdzenia jej zadowalającego stanu i działania wszystkich części.  
**OSTRZEŻENIE :**
- Nie używaj drabiny dopóki pręt stabilizujący nie został najpierw całkowicie przymocowany do drabiny.
  - Nie rozkładać / rozsuwać drabiny od środka lub od górnego segmentu drabiny.
  - Segmenty drabiny mogą nie zablokować się całkowicie, co może doprowadzić do obrażeń.
  - Nie należy wchodzić na tylną część drabiny.
  - Nie należy wchodzić na drabinę ustawioną do góry nogami.
- RO** **IMPORTANT :** Citiți cu atenție toate instrucțiunile înainte de a încerca să operați sau să utilizați scara. Inspectați scara în întregime după livrare și înaintea fiecărei utilizări pentru a confirma starea satisfăcătoare și funcționarea tuturor componentelor.  
**AVERTIZARE :**
- Nu utilizați scara până când bara de stabilizare nu este mai întâi atașată și securizată descără.
  - Nu desfaceți/nu extindeți scara nici de la tronsonul de mijloc, nici de la tronsonul de la partea superioară a scării.
  - Este posibil ca tronsoanele să nu se blocheze complet, ceea ce poate provoca vătămări.
  - Nu urcați pe dosul scării.
  - Nu urcați pe scară când este pusă cu susul în jos.
- ES** **IMPORTANTE :** Lea atentamente todas las instrucciones antes de intentar utilizar o manejar la escalera de mano. Inspeccione completamente la escalera de mano después de recibirla y antes de cada uso, para confirmar el estado satisfactorio y el buen funcionamiento de todas las piezas.  
**ADVERTENCIA :**
- No use la escalera hasta que las barras estabilizadoras estén completamente enganchadas y fijadas a la escalera.
  - No abra / extienda la escalera de mano desde su sección media o superior.
  - Es posible que las secciones de la escalera no se bloqueen totalmente, lo que podrá provocar lesiones.
  - No suba por la parte trasera de la escalera.
  - No suba la escalera cuando esté colocada boca abajo.
- PT** **IMPORTANTE :** Leia todas as instruções cuidadosamente antes de tentar pôr em funcionamento ou usar a escada. Inspeccione completamente a escada após a entrega e antes de qualquer utilização para confirmar a condição satisfatória e o funcionamento de todos os componentes.  
**AVISO :**
- Não use a escada até que a barra estabilizadora seja fixada por completo e presa à escada.
  - Não abra/estique a escada a partir da secção do meio ou superior.
  - As secções da escada podem não fixar por completo, o que pode dar origem a lesões.
  - Não suba pela parte traseira da escada.
  - Não suba para a escada se esta estiver ao contrário.
- TR** **ÖNEMLİ :** Merdiveni çalıştırmaya ve kullanmaya başlamadan önce tüm talimatları dikkatle okuyun. Durumunu onaylamak için teslimat sonrası ve ilk kullanımdan önce merdivenin ve tüm parçaların işlevselliğini kontrol edin.  
**UYARI :**
- Merdiveni dengeleyici çubuk tamamen takılmadan ve merdivene sabitlenmeden önce kullanmayın.
  - Merdiveni merdiven bölümünün ortasından ve üstünden açmayın/uzatmayın.
  - Merdiven bölümleri tamamen kilitlenmeyebilir ve bu da yaralanmaya yol açabilir.
  - Merdivenin arkasına çıkmayın.
  - Baş aşağı yerleştirildiğinde merdivene çıkmayın.



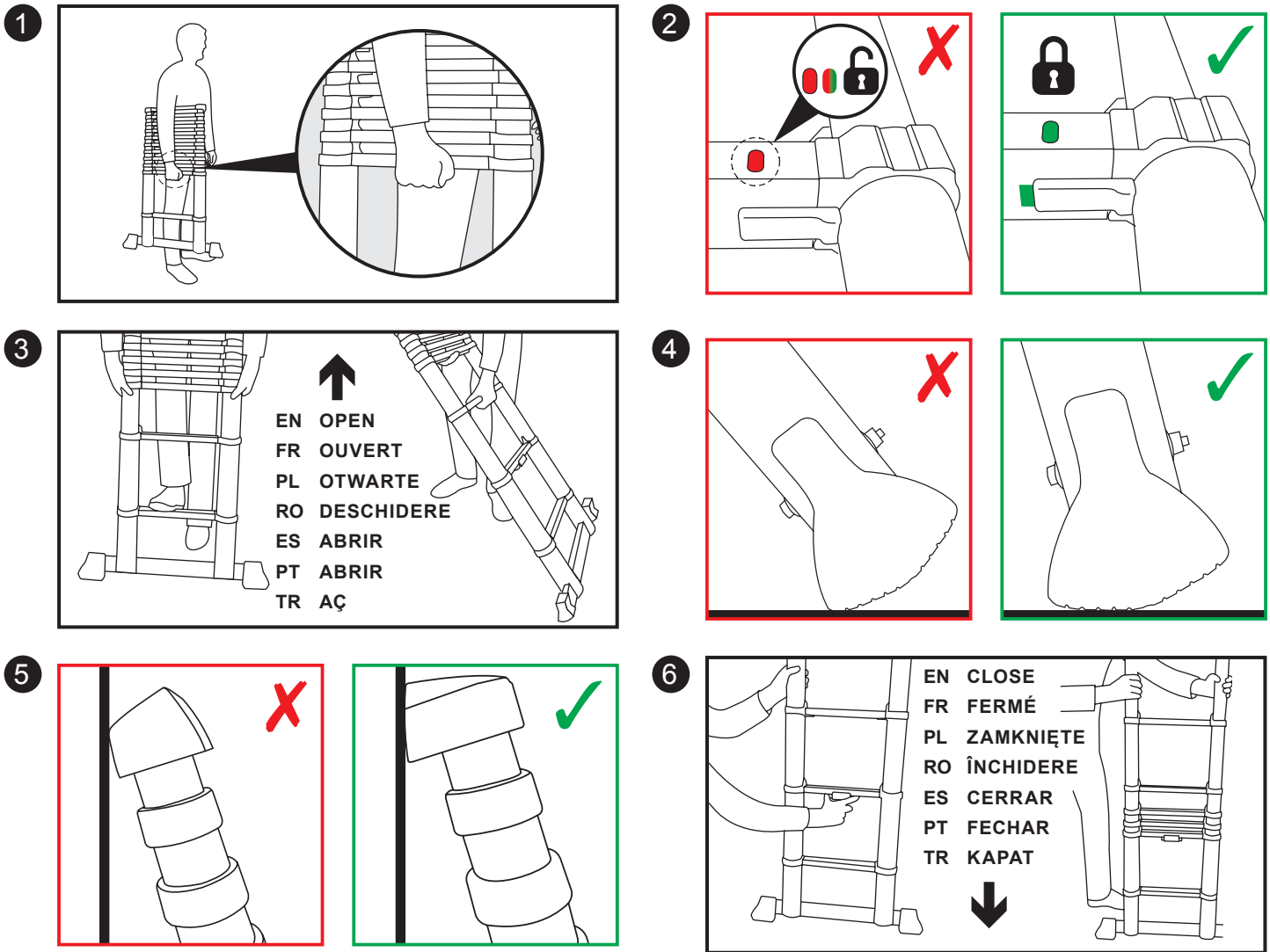

## EN Operation

### 01 Opening / extending and deploying the ladder

1. Before using the ladder it shall be checked that all locking mechanisms are working properly. If the mechanism is not working properly, do not use the ladder.
2. Stand and support the closed / retracted product vertically and upon a firm / level surface and then place one foot centrally upon the fixed bottom rung (rung 1) to stabilise the ladder (see figure 3).
3. Note that the ladder must be opened / extended from the lowest extendable section and not from either a middle or the top section.
4. Using both hands, lightly grasp the upright of rung 3 (the rung of the first / lowest extendable ladder section) and then pull up and fully extend the section (see figure 3).
5. Repeat step 1.4 and extend each further ladder section (one at a time) until the desired ladder length is reached (note that it will eventually become necessary to lower the extended ladder to enable higher ladder sections to be extended).
6. Check all ladder lock indicators (immediately below each extended section) are showing 'full green' (see figure 2).
7. Note the slope of the stabiliser bar feet and the location of the safety grip wall bumper square pads and then correctly deploy and support the extended ladder forwards and at an angle of 75 degrees to the horizontal (see figures 4 and 5).
8. Ensure that the deployed ladder is secure by placing the stabiliser bar feet upon a firm and level surface and both safety grip wall bumper pads against a firm vertical surface (e.g. a wall). Whenever possible, secure / tie the top of the extended ladder.

### 02 Closing / retracting the ladder

1. Stand and support the open / extended product upright by firmly grasping one of the stile tubes part way up the ladder with one hand and then using your other hand, fully depress and then release both ladder lock release buttons (see figure 6) to unlock the lowest extended ladder section (note that the ladder sections will not descend / self-close when these buttons are depressed).
2. Using both hands, lightly grasp the stile tubes of the ladder and carefully / slowly pull down all ladder sections (note that the lowest extended section will sequentially fully retract / close first which will then automatically unlock the next extended section).
3. Whenever partly reducing the length of the extended ladder, always follow steps 2.1 and 2.2 first to fully retract / close the ladder and then follow steps 1.1 to 1.6 to re-extend the ladder to the desired reduced length.

### 03 Safety procedures

1. ALWAYS transport the ladder fully closed and hand carry under arm gripping the underside of the ladder lock release housing on the underside of rung 2 (see figure 1).
2. ALWAYS treat this precision built product with care. Open and close the ladder in a slow and careful manner. If a stile tube is dented or damaged the ladder may be difficult to operate or may completely malfunction.
3. ALWAYS support the top of the ladder via its safety grip wall bumpers and never the stile tubes or rungs which may be damaged as a result.

4. ALWAYS check that the ladder lock indicators below each extended section are 'full green' and ensure that all related ladder locks are correctly fully engaged before attempting to climb the ladder (see figure 2).
  5. ALWAYS keep the ladder clean. Wipe the stile tubes occasionally with a clean, dry cloth. Paint or other 'foreign' material will impede the telescoping action and must be cleaned off immediately.
  6. ALWAYS store the ladder fully closed and indoors. Damp conditions could adversely affect the condition and operation of the product.
  7. NEVER use the ladder without the stabiliser bar fully fitted and secured to the ladder.
  8. NEVER use the ladder in dirty / dusty environments. The ingress of 'foreign' material will impede the telescoping action.
  9. NEVER immerse any part of the ladder in water which will damage the product and impede the telescoping action.
  10. NEVER climb above the fifth rung down from the top of the ladder.  
**NOTE:**
    - When the ladder is not being used fully extended, the top group of rungs of the unextended sections represent the 'single' top rung).
    - The uppermost bar of this ladder is defined as a rung and will be counted as a rung.
  11. NEVER touch or tamper with the ladder lock release mechanism whilst the ladder is in use.
  12. NEVER use the extended ladder if there is any doubt that any of the extended section locks are fully engaged.
  13. NEVER partly retract / reduce the ladder to a shorter length. ALWAYS retract all sections and fully close the ladder first and then re-open / extend the ladder to the desired shorter length.
  14. NEVER step off the ladder at a higher level without additional security (tying the extended ladder or use of a suitable stability device).
- 

## FR Fonctionnement

### 01 Consignes d'assemblage et d'installation

1. Avant d'utiliser l'échelle, veuillez vous assurer que tous les mécanismes de verrouillage fonctionnent correctement. Si le mécanisme ne fonctionne pas correctement, l'échelle ne doit pas être utilisée.
2. Mettez le produit fermé/rétracté à la verticale et maintenez-le à la verticale sur une surface ferme/plane. Placez ensuite un pied au centre de l'échelon fixe du bas (échelon n° 1) pour stabiliser l'échelle (voir l'image 3).
3. Veuillez noter que l'échelle doit être ouverte/déployée en partant de l'échelon télescopique le plus bas et non des échelons médians ou supérieurs de l'échelle.
4. Avec les deux mains, saisissez sans forcer les montants de l'échelon n° 3 (l'échelon de la première/plus basse section télescopique de l'échelle), puis tirez vers le haut et déployez complètement la section (voir l'image 3).
5. Répétez l'étape 1.4 et déployez chaque échelon suivant (l'un après l'autre) jusqu'à atteindre la hauteur d'échelle désirée (veuillez noter que vous devrez abaisser l'échelle déployée à un certain point afin de pouvoir déployer les échelons supérieurs de l'échelle).
6. Vérifiez que tous les indicateurs de verrouillage de l'échelle (directement situés sous chaque échelon déployé) sont complètement verts (voir l'image 2).
7. Respectez le sens d'inclinaison des pieds stabilisateurs et disposez l'échelle télescopique vers l'avant à un angle de 75 degrés par rapport au sol. La partie supérieure de l'échelle doit être appuyée sur ses patins d'appui antidérapants (voir les images 4 et 5).
8. Veillez à ce que l'échelle déployée soit stable en posant ses pieds stabilisateurs sur une surface ferme et plane, et ses deux patins d'appui antidérapants contre une surface verticale rigide (par exemple un mur). Dans la mesure du possible, attachez/fixez le haut de l'échelle déployée.

### 02 Fermer/Rétracter l'échelle

1. Mettez le produit ouvert/déployé debout et maintenez-le à la verticale en tenant fermement d'une main l'un des montants à une certaine hauteur et, de l'autre main, enfoncez complètement puis relâchez les deux boutons du dispositif de déverrouillage (voir l'image 6) pour déverrouiller l'échelon déployé le plus bas (veuillez noter que les échelons ne descendent/se rétractent pas automatiquement lorsque ces boutons sont enfoncés).
2. Des deux mains, maintenez les montants de l'échelle et tirez délicatement/lentement vers le bas tous les échelons de l'échelle (veuillez noter que l'échelon déployé le plus bas se rétractera/fermera complètement en premier et déverrouillera automatiquement l'échelon suivant).
3. Lorsque vous souhaitez réduire la longueur de l'échelle déployée, effectuez toujours d'abord les étapes 2.1 et 2.2 pour rétracter/fermer complètement l'échelle, puis les étapes 1.1 à 1.6 pour redéployer l'échelle à la longueur réduite désirée.

### 03 Procédures de sécurité

1. Transportez TOUJOURS l'échelle complètement rétractée et portez-la sous le bras en agrippant le dessous du dispositif de déverrouillage de l'échelle situé sous l'échelon n° 2 (voir l'image 1).
2. Manipulez TOUJOURS ce produit conçu avec précision avec soin. Déployez et rétractez l'échelle lentement et délicatement. Si un montant est cabossé ou endommagé, l'échelle peut devenir difficile à utiliser ou ne plus fonctionner du tout.
3. Appuyez TOUJOURS le haut de l'échelle sur ses patins d'appui antidérapants et jamais sur ses montants ou échelons, car cela pourrait les endommager.
4. Vérifiez TOUJOURS que les indicateurs de verrouillage de l'échelle situés sous chaque échelon déployé sont complètement verts et assurez-vous que tous les autres verrous de l'échelle sont bien enclenchés avant de la gravir (voir l'image 2).
5. Maintenez TOUJOURS l'échelle propre. Essayez occasionnellement les montants avec un chiffon propre et sec. La peinture ou d'autres matières « étrangères » entraveront le mécanisme télescopique et doivent être enlevées immédiatement.
6. Entrez TOUJOURS l'échelle complètement rétractée et en intérieur. Des conditions humides peuvent dégrader l'état et le fonctionnement du produit.
7. N'utilisez JAMAIS l'échelle sans la barre stabilisatrice complètement assemblée et fixée sur l'échelle.
8. N'utilisez JAMAIS l'échelle dans un environnement sale/poussièreux. La pénétration de matières « étrangères » entravera le mécanisme télescopique.
9. N'immergez JAMAIS aucune pièce de l'échelle dans de l'eau, car cela endommagera l'échelle et entravera le mécanisme télescopique.
10. Ne JAMAIS monter au-delà du cinquième échelon en partant du haut de l'échelle.  
**REMARQUE:**
  - Quand l'échelle n'est pas complètement déployée, l'ensemble supérieur des échelons des sections non déployées représentent un échelon supérieur « unique ».
  - Le barreau supérieur de cette échelle est défini comme un échelon et doit être considéré comme tel.
11. Le dispositif de déverrouillage de l'échelle ne doit JAMAIS être touché ou modifié pendant l'utilisation de l'échelle.
12. N'utilisez JAMAIS l'échelle déployée si vous n'êtes pas certain que tous les verrous des échelons déployés sont complètement enclenchés.
13. L'échelle ne doit JAMAIS être partiellement rétractée/réduite en longueur. TOUJOURS tous les échelons ensemble et refermez l'échelle complètement avant de la rouvrir/redéployer à la longueur réduite désirée.
14. Ne descendez JAMAIS d'une échelle depuis un échelon autre que celui du bas sans dispositif de sécurité supplémentaire (par exemple un mécanisme de stabilisation approprié ou en ayant attaché l'échelle au préalable).

## PL Działanie

### 01 Rozstawianie/rozsunięcie i ustawianie drabiny

1. Przed użyciem drabiny należy sprawdzić, czy wszystkie systemy blokujące działają poprawnie. Jeśli jeden z systemów nie działa poprawnie, nie używać drabiny.
2. Postaw i oprzyj złożoną drabinę pionowo na twardym/równym podłożu i postaw stopę na środku dolnego szczebla (szczebel 1) w celu ustabilnienia drabiny (patrz rysunek 3).
3. Drabina musi zostać rozłożona/rozsunięta od najniższego wysuwanego segmentu, a nie od środka lub od góry.
4. Używając obu rąk, luźno chwyć słupki szczebla nr 3 (szczebel pierwszej/najniższej sekcji teleskopowej drabiny), a następnie pociągnij do góry i całkowicie wysuń sekcję (patrz rysunek 3).
5. Powtarzaj krok 1.4 i wysuwaj kolejne segmenty drabiny (po jednym) aż do uzyskania potrzebnej długości drabiny (uwaga: aby można było rozsunąć wyższe segmenty drabiny, ostatecznie trzeba będzie rozsuniętą drabinę opuścić na dół).
6. Sprawdź, czy wszystkie wskaźniki blokady drabiny (bezpośrednio pod każdym wysuniętym segmentem) są „całkowicie zielone” (patrz rysunek 2).
7. Ustaw drabinę prawidłowo z uwzględnieniem skośnego kształtu stopek drabiny i położenia kwadratowych powierzchni podparcia zabezpieczających odbojników ściennych, nachyl drabinę do przodu pod kątem 75 stopni do poziomu (patrz rysunki 4 i 5).
8. Dopilnuj, aby rozłożona drabina stała bezpiecznie: stopki pręta stabilizującego drabiny ustaw na twardej i płaskiej powierzchni, a obydwie kwadratowe powierzchnie podparcia zabezpieczających odbojników oprzyj o stabilną powierzchnię pionową (np. ścianę). Gdy tylko jest taka możliwość, zamocuj / przywiąż górny koniec rozsuniętej drabiny.

### 02 Składanie/zsuwanie drabiny

1. Postaw pionowo i podeprzyj rozłożoną/rozsuniętą drabinę mocno trzymając jedną ręką jedną z podłużnic, następnie drugą ręką wciśnij całkowicie i zwolnij obydwa przyciski blokujące (patrz rysunek 6), aby odblokować najniższy rozsunięty segment drabiny (uwaga: gdy przyciski te są wciśnięte, segmenty drabiny nie złożą się/nie zsuną się).
2. Lekko chwyć podłużnicę drabiny obydwiema rękoma i ostrożnie/powoli pociągnij w dół wszystkie segmenty drabiny (najpierw całkowicie złożą się najniższy rozsunięty)
3. Skracając długość wysuniętej drabiny, zawsze najpierw wykonuj kroki 2.1 i 2.2, aby całkowicie złożyć drabinę, a dopiero potem kroki od 1.1 do 1.6, aby ponownie ją rozłożyć/rozsunąć na stosowną mniejszą długość.

### 03 Zasady bezpieczeństwa

1. ZAWSZE transportuj drabinę w postaci całkowicie złożonej i zawsze noś ją pod ręką trzymając ją od spodu za obudowę mechanizmu odblokowującego drabinę pod szczeblem nr 2 (patrz rysunek 1).
2. ZAWSZE ostrożnie obchodź się z produktem, który jest precyzyjnie skonstruowanym narzędziem. Rozkładaj i składaj drabinę starannie i bez pośpiechu. Jeśli podłużnica wygnie się lub zostanie uszkodzona, używanie drabiny może być utrudnione lub całkowicie niemożliwe.
3. ZAWSZE opieraj górny koniec drabiny na zabezpieczających odbojnikach ściennych, a nigdy na podłużnicach lub szczeblach, które mogłyby w ten sposób ulec uszkodzeniu.
4. ZAWSZE sprawdź, zanim spróbujesz wejść na drabinę, czy wskaźniki blokady drabiny pod każdym wysuniętym segmentem są „całkowicie zielone” i pilnuj, aby wszystkie blokady drabiny były prawidłowo i całkowicie zablokowane (patrz rysunek 2).
5. ZAWSZE dbaj o czystość drabiny. Od czasu do czasu przecieraj podłużnicę czystą, suchą szmatką. Farba lub inne „obce” substancje utrudniają działanie mechanizmu teleskopowego i należy je natychmiast usuwać.
6. ZAWSZE przechowuj drabinę w pomieszczeniach w postaci całkowicie złożonej. Wilgoć może negatywnie wpłynąć na stan i działanie produktu.
7. NIGDY nie używaj drabiny bez pręta stabilizującego przymocowanego do drabiny.
8. NIGDY nie używaj drabiny w miejscach brudnych/zapylonych. Substancje „obce” utrudniają działanie mechanizmu teleskopowego.
9. NIGDY nie zanurzaj jakiegokolwiek części drabiny w wodzie, ponieważ doprowadziłoby to do uszkodzenia wyrobu i uniemożliwiłoby działanie mechanizmu teleskopowego.
10. NIGDY nie należy wspinać się powyżej piątego stopnia, licząc od szczytu drabiny.  
**UWAGA:**
  - Jeśli drabina nie jest całkowicie wysunięta, górna grupa stopni części niewysuniętej stanowi „pojedynczy” górny stopień.
  - Górna belka tej drabiny jest określana jako stopień i tak też będzie liczona.
11. NIGDY nie dotykaj mechanizmu odblokowującego drabinę ani przy nim nie manipuluj w czasie, gdy drabina jest używana.
12. NIGDY nie używaj rozsuniętej drabiny jeśli są jakiegokolwiek wątpliwości co do pełnego zablokowania się blokady któregoś z wysuniętych segmentów.
13. NIGDY nie składaj/skracaj drabiny częściowo. ZAWSZE najpierw złoż wszystkie segmenty i całkowicie złoż drabinę, a potem ponownie rozłóż/rozsun ją na mniejszą żadaną długość..
14. NIGDY nie schodź z drabiny na wysokości bez dodatkowych zabezpieczeń (takich jak np. przywiązanie rozsuniętej drabiny lub zabezpieczenie odpowiednim sprzętem stabilizującym).

## RO Operațiuni

### 01 Desfacerea/extinderea și poziționarea scării

1. Înainte de a utiliza scara, verificați-o și asigurați-vă că toate mecanismele de blocare funcționează corect. Dacă mecanismul nu funcționează corect, nu utilizați scara.
2. Așezați și sprijiniți produsul închis / restrâns în poziție verticală și pe o suprafață fermă / dreaptă, după care amplasați un picior în poziție centrală pe treapta fixă inferioară (treapta 1) pentru a stabili scara (vezi figura 3).
3. Rețineți că scara trebuie desfăcută / extinsă de la cel mai jos tronson extensibil și nu de la unul din mijloc sau de sus.
4. Cu ambele mâini, prindeți ușor montanții de la treapta nr. 3 (treapta din prima/cea mai joasă secțiune telescopică a scării), apoi trageți în sus și extindeți complet secțiunea (a se vedea imaginea 3).
5. Repetați pasul 1.4 și extindeți în continuare fiecare tronson (câte unul pe rând) până când scara atinge lungimea dorită (Notă: la un moment dat este posibil să fie nevoie să coborâți scara extinsă pentru a permite extinderea tronsoanelor superioare).
6. Verificați toți indicatorii de blocare ai scării (situați imediat sub fiecare tronson extins) ca aceștia să indice numai verde (vezi figura 2).
7. Rețineți curbura picioarelor scării și amplasamentul amortizoarelor aderente murale și poziționați corect și sprijiniți scara extinsă înspre înainte și la un unghi de 75 de grade față de orizontală (vezi figurile 4 și 5).

8. Asigurați-vă că scara desfăcută este poziționată în siguranță, amplasându-i bara stabilizatoare a picioarelor pe o suprafață fermă și dreaptă și ambele amortizoare aderente murale sprijinite pe o suprafață verticală fermă (de ex. un perete). Fixați / legați partea de sus a scării extinse ori de câte ori acest lucru este posibil.

## 02 Închiderea / restrângerea scării

1. Stați în picioare și sprijiniți scara desfăcută / extinsă în poziție verticală, apucând ferm cu o mână un picior tubular al scării în partea de sus, iar cu cealaltă mână apăsați complet, după care eliberați ambele butoane de deblocare ale scării (vezi figura 6) pentru a debloca tronsonul extins cel mai de jos al scării (rețineți că tronsoanele scării nu vor coborî sau nu se vor închide singure când aceste butoane sunt apăstate).
2. Cu ambele mâni, apucați ușor de picioarele tubulare ale scării și trageți încet / ușor în jos toate tronsoanele scării (Notă: tronsonul extins cel mai de jos se va închide / restrânge primul, ceea ce va duce automat la deblocarea următorului tronson extins).
3. Ori de câte ori doriți să reduceți parțial lungimea scării extinse, respectați întotdeauna mai întâi pașii 2.1 și 2.2 pentru a restrânge complet / închide scara, după care respectați pașii de la 1.1 la 1.6 pentru a extinde din nou scara la lungimea redusă dorită.

## 03 Măsurile de siguranță

1. Transportați ÎNTOTDEAUNA scara complet închisă, ținând-o sub braț, apucând cu mâna de partea inferioară a carcsei butonului de deblocare aflat la partea inferioară a treptei 2.
2. Tratați ÎNTOTDEAUNA cu grijă acest produs fabricat cu precizie. Deschideți și închideți scara lent și cu atenție. Dacă unul dintre picioarele tubulare este afectat sau avariât.
3. Sprijiniți ÎNTOTDEAUNA partea de sus a scării cu ajutorul amortizoarelor de perete aderente și nu utilizați niciodată picioarele tubulare sau treptele în acest scop, întrucât acestea ar putea fi avariate.
4. Verificați ÎNTOTDEAUNA ca indicatorii de blocare ai scării situați sub fiecare tronson extins să indice verde complet și asigurați-vă că toate dispozitivele de blocare ale scării sunt complet anclanșate înainte de încerca să vă urcați pe scară (vezi figura 2).
5. Păstrați ÎNTOTDEAUNA scara curată. Ocazional, ștergeți picioarele tubulare cu o cârpă curată și uscată. Vopseaua sau orice alt material străin va obstrucționa extinderea scării și trebuie îndepărtat imediat.
6. Depozitați ÎNTOTDEAUNA scara complet închisă și într-un spațiu interior. Condițiile de umezeală pot prejudicia starea și funcționarea produsului.
7. Nu utilizați NICIODATĂ scara dacă bara de stabilizare nu este complet instalată și fixată pe scară.
8. Nu utilizați NICIODATĂ scara în medii murdare / prăfoase. Depunerile de materiale "străine" vor împiedica extinderea scării.
9. Nu scufundați NICIODATĂ vreoa parte a scării în apă, deoarece acest lucru va avaria produsul și va împiedica extinderea scării.
10. Nu urcați NICIODATĂ mai sus de a cincea treaptă de sus a scării.

### NOTĂ:

- Când scara nu este folosită complet extinsă, grupul de trepte de sus ale secțiunilor neextinse reprezintă o „singură” treaptă de sus.
  - Bara cea mai de sus a acestei scări este definită drept treaptă și va fi numărată ca treaptă.
11. Nu atingeți și nu modificați NICIODATĂ mecanismul de deblocare al scării în timp ce scara este utilizată.
  12. Nu utilizați NICIODATĂ scara extinsă dacă aveți dubii cu privire la blocarea completă a dispozitivelor de blocare a tronsoanelor extinse.
  13. Nu restrângeți/micșorați NICIODATĂ lungimea scării. Restrângeți ÎNTOTDEAUNA tronsoanele și închideți complet scara mai întâi, după care desfăceți-o/extindeți-o din nou la lungimea dorită mai scurtă.
  14. Nu coborâți NICIODATĂ nu coborâți de pe scară la un nivel mai înalt fără măsură de siguranță suplimentară (legarea scării extinse sau utilizarea unui dispozitiv de stabilizare adecvat).

## ES

### Funcionamiento

#### 01 Apertura/extensión y colocación de la escalera de mano

1. Antes de usar la escalera, hay que comprobar que todos los mecanismos de bloqueo funcionen correctamente. Si el mecanismo no funciona correctamente, no utilice la escalera.
2. Coloque y sujete verticalmente el producto cerrado/replegado sobre una superficie firme y nivelada y, a continuación, ponga un pie sobre el centro del peldaño inferior fijo (peldaño 1) para estabilizar la escalera de mano (ver figura 3).
3. Tenga en cuenta que la escalera debe abrirse/extenderse desde la sección extensible más baja, y no desde una sección central o la superior.
4. Con ambas manos, sujete sin apretar los montantes del peldaño nº 3 (el peldaño de la sección telescópica primera/más baja de la escalera) y, a continuación, tire hacia arriba y extienda completamente la sección (véase la imagen 3).
5. Repita el paso 1.4 y extienda cada una de las siguientes secciones de la escalera mano (de una en una) hasta alcanzar la longitud que desee (tenga en cuenta que podría ser necesario bajar la escalera extendida para que se puedan extender las secciones más altas).
6. Compruebe que todos los indicadores de bloqueo de la escalera de mano (justo debajo de cada sección extendida) estén "totalmente de color verde" (ver figura 2).
7. Observe la inclinación de los pies de la escalera de mano y la situación de las almohadillas cuadradas de los parachoques de agarre de seguridad contra la pared y, a continuación, coloque correctamente la escalera extendida y apóyela hacia delante con un ángulo de 75 grados respecto a la horizontal (ver figuras 4 y 5).
8. Una vez colocada, asegúrese de que la escalera de mano esté segura, poniendo los pies de la escalera sobre una superficie firme y nivelada, y apoyando las dos almohadillas de los parachoques de agarre de seguridad contra una superficie vertical firme (por ejemplo, una pared). Cuando sea posible, sujete o amarre la parte superior de la escalera extendida.

#### 02 Cerrar/replegar la escalera de mano

1. Coloque y sujete verticalmente el producto abierto/extendido, agarrando firmemente uno de los tubos de los montantes a media altura con una mano y, a continuación, presione completamente con la otra mano y suelte después los dos botones de liberación del bloqueo de la escalera de mano (ver figura 6) para desbloquear la sección extendida más baja (tenga en cuenta que las secciones de la escalera no descenderán ni se cerrarán automáticamente al presionar los botones).
2. Usando las dos manos, agarre ligeramente los tubos de los montantes de la escalera de mano y, con cuidado y lentamente, tire hacia abajo de todas las secciones de la escalera (tenga en cuenta que la sección extendida más baja será la primera en replegarse/cerrarse, desbloqueando automáticamente la siguiente sección extendida).
3. Cuando quiera reducir en parte la longitud de la escalera extendida, siga siempre los pasos 2.1 y 2.2 primero para replegar/cerrar completamente la escalera y, a continuación, siga los pasos 1.1 a 1.6 para volver a extenderla hasta la longitud menor que desee.

## 03 Procedimientos de seguridad

1. Transporte SIEMPRE la escalera completamente cerrada y llévela bajo el brazo, agarrando la parte de abajo de la liberación del bloqueo de la escalera, que se encuentra en la parte inferior del peldaño 2 (ver figura 1).
2. Maneje SIEMPRE con cuidado este producto fabricado con precisión. Abra y cierre despacio y con cuidado la escalera de mano. Si un tubo montante está abollado o dañado, puede ser difícil manejar la escalera o es posible que no funcione en absoluto.
3. Apoye SIEMPRE la parte superior de la escalera utilizando sus parachoques de agarre de seguridad contra la pared, y no apoye nunca los tubos de los montantes ni los peldaños, ya que podrían dañarse.
4. Compruebe SIEMPRE que los indicadores de bloqueo de la escalera de mano situados debajo de cada sección extendida estén "totalmente de color verde", y asegúrese de que todos los bloques respectivos de la escalera de mano estén enganchados correctamente antes de subirse a la escalera (ver figura 2).
5. Mantenga la escalera de mano SIEMPRE limpia. Limpie de vez en cuando los tubos de los montantes con un paño limpio y seco. La pintura y otros materiales "extraños" impedirán la acción telescópica y se deben limpiar inmediatamente.
6. Guarde SIEMPRE la escalera de mano completamente cerrada y en interiores. Las condiciones de humedad pueden afectar negativamente al estado y el funcionamiento del producto.
7. NUNCA use la escalera sin la barra estabilizadora completamente fijada y asegurada a la escalera.
8. NUNCA use la escalera de mano en entornos sucios o polvorientos. La entrada de material "extraño" impedirá la acción telescópica.
9. NUNCA sumerja ninguna pieza de la escalera en agua, ya que se dañaría el producto y se impediría la acción telescópica.
10. No suba NUNCA por encima del quinto peldaño contando desde la parte superior de la escalera.

### NOTA:

- Cuando la escalera no se utiliza totalmente extendida, el grupo de peldaños más alto de todas las secciones sin extender constituye un único peldaño superior.
  - La barra más alta de la escalera se considera un peldaño y se cuenta como tal.
11. NUNCA toque ni modifique el mecanismo de liberación del bloqueo de la escalera cuando se esté usando la escalera de mano.
  12. NUNCA use la escalera extendida si hay alguna duda de que cualquiera de los bloqueos de la sección extendida esté completamente enganchado.
  13. NUNCA repliegue ni reduzca parcialmente la escalera de mano a una longitud más corta. Repliegue SIEMPRE todas las secciones y cierre completamente la escalera en primer lugar y, a continuación, vuelva a abrirla o extenderla hasta la longitud más corta que desee.
  14. NUNCA quite el pie de la escalera de mano cuando esté a un nivel alto sin adoptar medidas de seguridad adicionales (amarrando la escalera extendida o usando un dispositivo de estabilidad adecuado).

## PT

### Operações

#### 01 Abrir / expandir e instalar a escada

1. Antes de usar a escada, deve verificar se todos os mecanismos de bloqueio estão a funcionar devidamente. Se o mecanismo não estiver a funcionar devidamente, não use a escada.
2. Levante e apoie o produto fechado / retraído verticalmente e numa superfície firme / plana e depois coloque um pé no centro do degrau inferior fixo (degrau 1) para estabilizar a escada (ver figura 3).
3. Note que a escada deve estar aberta / expandida a partir da secção extensível mais baixa e não a partir da secção central ou superior.
4. Com as duas mãos, agarrar ligeiramente os montantes do degrau n.º 3 (o degrau da primeira/mais baixa secção telescópica da escada), puxar para cima e estender completamente a secção (ver imagem 3).
5. Repita o passo 1.4 e expanda mais todas as secções da escada (uma de cada vez) até que a escada atinja o comprimento pretendido (note que será, eventualmente, necessário baixar a escada expandida para permitir uma maior extensão das secções da escada).
6. Verifique se todos os indicadores de bloqueio da escada (imediatamente por baixo de cada secção expandida) estão "totalmente verdes" (ver figura 2).
7. Note a inclinação do pé da escada e a posição das almofadas dos amortecedores de parede para aderência e segurança e instale e apoie corretamente a frente da escada expandida e num ângulo de 75 graus relativamente à horizontal (ver figuras 4 e 5).
8. Certifique-se de que a escada encostada está segura, colocando o pé da barra estabilizadora da escada numa superfície firme e nivelada e ambos os encostos quadrados da pega contra uma superfície vertical firme (como uma parede). Sempre que possível, fixe / amarre o topo da escada esticada.

#### 02 Abrir / expandir e instalar a escada

1. Coloque e apoie o produto aberto / expandido na vertical agarrando firmemente uma das partes das hastes ao longo da escada com uma mão e, depois, usando a outra mão pressione totalmente e liberte os botões de desbloqueio da escada (ver figura 6) para desbloquear a secção da escada expandida mais baixa (note que as secções da escada não descem / fecham quando se exerce pressão nestes botões).
2. Com ambas as mãos, agarre ligeiramente as hastes e cuidadosamente / lentamente puxe para baixo todas as secções da escada (note que a secção expandida mais baixa irá sequencialmente retrair totalmente / fechar primeiro, desbloqueando automaticamente a próxima secção expandida).
3. Sempre que reduzir parcialmente o comprimento da escada expandida, siga sempre os passos 2.1 e 2.2 primeiro para retrair / fechar totalmente a escada e, depois, siga os passos 1.1 a 1.6 para voltar a expandir a escada para o comprimento reduzido pretendido.

## 03 Procedimentos de segurança

1. Transporte SEMPRE a escada completamente fechada e leve-a manualmente debaixo do braço, agarrando a parte inferior do dispositivo de desbloqueio por baixo do degrau 2 (ver figura 1).
2. Trate SEMPRE com cuidado este produto fabricado com precisão. Abra e feche a escada devagar e com cuidado. Se a haste estiver comprometida ou danificada, pode ser difícil utilizar a escada ou esta pode funcionar mal.
3. Apoie SEMPRE o topo da escada através dos amortecedores de parede para segurança e aderência e nunca através das hastes ou dos degraus, que se poderão danificar em consequência disso.
4. Verifique SEMPRE se os indicadores de bloqueio por baixo de cada secção expandida estão "totalmente a verde" e assegure que todos os bloqueios da escada correspondentes estão fixados correta e totalmente antes de tentar subir a escada (ver figura 2).
5. Mantenha SEMPRE a escada limpa. Ocasionalmente, limpe as hastes com um pano limpo e seco. Tinta ou outro material "estranho" impedirão a ação telescópica e devem ser limpos imediatamente.

6. Garde SEMPRE a escada totalmente fechada e dentro de casa. Condições de humidade podem afetar negativamente a condição e funcionamento do produto.
7. NUNCA use a escada sem a barra estabilizadora completamente montada e fixada na escada.
8. NUNCA use a escada em ambientes sujos / poeirentos. A entrada de material 'estranho' impedirá a ação telescópica.
9. NUNCA mergulhe qualquer parte da escada em água, pois danificará o produto e impedirá a ação telescópica.
10. NUNCA suba além do quinto degrau a contar da parte superior da escada.

**NOTA:**

- Se a escada não estiver a ser utilizada totalmente expandida, o grupo superior de degraus da secção não expandida representa o degrau superior "único".
  - A barra superior desta escada é definida como degrau e será contabilizada como um degrau.
11. NUNCA toque ou mexa no mecanismo de desbloqueio da escada enquanto estiver a usar a escada.
  12. NUNCA use a escada expandida se tiver dúvidas quanto à fixação dos bloqueios da secção expandida.
  13. NUNCA retraia / reduza parcialmente a escada para um comprimento menor. Retraia SEMPRE todas as secções e feche totalmente a escada primeiro e depois reabra / expanda a escada para o comprimento menor que pretende.
  14. NUNCA desça da escada num nível superior sem segurança adicional (amarre a escada expandida ou use um dispositivo de estabilidade adequado).

## TR İşlemler

### 01 Merdiveni açma/uzatma ve konuşlandırma

1. Merdiveni kullanmadan önce tüm kilitleme mekanizmalarının çalışır durumda olduğundan emin olunmalıdır. Eğer mekanizma düzgün şekilde çalışmıyorsa, merdiveni kullanmayın.
2. Kapalı/geri çekilmiş ürünü dik olarak ve sağlam/düz bir yüzeye koyun ve destekleyin ve ardından bir ayağı merkezi olarak sabit alt basamağa (Basamak 1) koyarak merdiveni stabilize edin (Bkz. şekil 3).
3. Merdivenin en alt uzatılabilir bölümden açılması/uzatılması gerektiğine ve ortasından veya üst kısmından uzatılmaması gerektiğine dikkat edin.
4. Her iki elinizi kullanarak 3 numaralı basamağın (merdivenin ilk/en alçak teleskopik bölümünün basamağı) dikmelerini gevşekçe kavrayın, ardından yukarı doğru çekin ve bölümü tamamen uzatın (bkz. resim 3).
5. 1.4 adımını tekrar edin ve her bir sonraki merdiven bölümünü (bir seferde tek biri olmak üzere) istenilen merdiven uzunluğuna ulaşılan kadar uzatın (en sonunda uzatılan merdivenin daha yüksek merdiven bölümlerinin uzatılmasını sağlamak için aşağı indirilmesi gerekeceğini unutmayın).
6. Tüm merdiven kilit göstergelerinin (hemen her genişletilmiş bölümün altında) "tamamen yeşil" gösterdiğinden emin olun (bkz. şekil 2).
7. Merdiven ayaklarının eğimine ve güvenlik kavrama duvar tamponunun kare pedlerinin konumuna dikkat edin ve sonra uzatılmış merdiveni doğru şekilde konuşlandırın ve ileri doğru yatay eksene 75 derecelik bir açıyla destekleyin (bkz. şekil 4 ve 5).
8. Merdivenin dengeleyici çubuk ayaklarının sert ve düz bir yüzeye koyularak ve her iki emniyet kavrama duvar tampon pedinin sağlam dik bir yüzeye (ör. duvar) doğru yerleştirilerek emniyete alındığından emin olun. Mümkün olduğu müddetçe merdivenin üstünü emniyete alın/bağlayın.

### 02 Merdivenin Kapatılması/Geri Çekilmesi

1. Bir elinizi kullanarak basamak borularının bir parçasını sıkıca kavrayarak açık/uzatılmış ürünü dik olarak tutun ve en alt uzatılmış merdiven bölümünü serbest bırakmak için diğer elinizi kullanarak her iki merdiven kilidi serbest bırakma düğmesine (bkz. şekil 6) tamamen basın ve ardından serbest bırakın (bu düğmeler basılı olduğunda merdiven bölümlerinin kendinden inmeyeceğini/kendinden kapanmayacağını unutmayın).
2. Her iki elinizi kullanarak, merdivenin basamak borularını hafifçe kavrayın ve dikkatle/ yavaşça tüm merdiven bölümlerini aşağı çekin (en alt uzatılmış bölümün sıra ile tamamen geri çekileceğini/kapanacağını ve bunun da otomatik olarak bir sonraki bölümü serbest bırakacağını unutmayın).
3. Uzatılmış merdivenin uzunluğunu kısmen her azalttığınızda, merdiveni tamamen geri çekmek/kapatmak için her zaman 2.1 ve 2.2 numaralı adımları uygulayın ve daha sonra merdiveni istenilen azaltılmış uzunluğa tekrar uzatmak için 1.1'den 1.6'e kadar olan adımları tekrar edin.

### 03 Güvenlik prosedürleri

1. Merdiveni HER ZAMAN kapalı halde nakledin ve merdivenin kilit serbest bırakma yuvasının altından kavrayarak elinizle kolunuzun altında taşıyın (bkz. şekil 1).
2. HER ZAMAN bu hassas yapılı ürünü dikkatle kullanın. Merdiveni yavaş ve dikkatli bir şekilde açın ve kapatın. Eğer basamak çökük veya zarar görmüşse, merdivenin kullanımı zor olabilir veya tamamen arızalı olabilir.
3. HER ZAMAN merdivenin üstünü emniyet kavrama duvar tamponlarından destekleyin ve asla sonucunda hasar görebilecek basamak borularından veya basamaklardan desteklemeyin.
4. HER ZAMAN merdivene tırmanmayı denemeden önce her uzatılmış bölümün altındaki merdiven kilit göstergelerinin "tamamen yeşil" olup olmadığını kontrol edin ve ilgili tüm merdiven kilitlerinin doğru şekilde tamamen etkinleştirildiğinden emin olun (bkz. şekil 2).
5. Merdiveni HER ZAMAN temiz tutun. Basamak borularını arada sırada temiz, kuru bir bezle silin. Boya ya da diğer 'yabancı' madde açılmaya engel olacaktır ve derhal temizlenmelidir.
6. HER ZAMAN merdiveni tamamen kapalı halde ve iç mekanda depolayın. Nemli koşullar ürünün durumunu ve çalışmasını olumsuz yönde etkileyebilir.
7. ASLA merdiveni dengeleyici çubuk tamamen takılmadan ve merdivene sabitlenmeden kullanmayın.
8. Merdiveni ASLA kirli/tozlu ortamlarda kullanmayın. "Yabancı" madde girmesi açılmasına engel olacaktır.
9. Merdivenin bir bölümünü ASLA suya daldırmayın, ürün hasar görebilir ve açılmasına engel olabilir.
10. Üstten beşinci basamaktan daha yukarıya ASLA çıkmayın.

**NOT:**

- Merdiven tamamen uzatılmış şekilde kullanılmadığında uzatılmamış bölümlerin üst basamak grubu "tek" bir üst basamak olarak düşünülür.
  - Bu merdivenin en üst çubuğu basamak olarak tanımlanır ve basamak olarak sayılır.
11. Merdiven kullanımda iken ASLA merdiven kilit serbest bırakma mekanizmasına dokunmayın veya müdahale etmeyin.
  12. Herhangi bir uzatılmış bölümün kilitlerinin tamamen etkin olduğuna dair herhangi bir şüphe varsa uzatılmış merdiveni ASLA kullanmayın.
  13. Merdiveni ASLA kısmen geri çekmeyin/boyunu daha da kısaltmayın. HER ZAMAN tüm bölümleri geri çekin ve önce merdiveni tamamen kapatın ve ardından tekrar açın/istenen kısa boyuta uzatın.
  14. ASLA merdivenden uygun bir bağlantı (uzatılmış merdiveni bağlama veya uygun bir denge cihazının kullanılması) gibi ek güvenlik olmadan merdivende daha yüksek bir seviyeden inmeyin.

### 01 Repair and Maintenance

Transport the ladder fully closed and hand carry under arm. With one hand grasp the underside of the ladder lock release housing on the underside of rung 2 (see figure 1 on page 16), support / carry the product with your arm straight and steady the ladder with your other hand.

Avoid striking the product against another object. If a stile tube is dented or damaged the ladder may be difficult to operate or may completely malfunction.

Keep the ladder clean. Wipe the stile tubes occasionally with a clean, dry cloth. Wipe and dry

the product immediately following exposure to wet conditions (e.g. rain). Paint or other 'foreign' material will impede the telescoping action and must be cleaned off immediately.

If any stiffness in the telescoping action develops, firstly wipe the stile tubes with a clean, dry cloth, then apply a small amount of silicone spray and wipe any excess off with a clean cloth.

Replace worn (or damaged) stabiliser bar feet and safety grip wall bumpers before they are worn smooth. Only use genuine original replacement parts to ensure your safety.

Except to replace stabiliser bar feet and safety grip wall bumpers, do not attempt to disassemble or repair the product yourself. All repairs and other maintenance shall only be carried out by a competent person in accordance with the manufacturer's instructions. For any assistance relating to this product contact the Customer Helpline.

Repairs and maintenance shall be carried out by a competent person and be in accordance with the producer's instructions.

**NOTE:** A competent person is someone who has the skills to carry out repairs or maintenance, e.g. trained by the manufacturer.

For repair and replacement of parts, e.g. feet, if necessary contact the producer or distributor.

Ladders should be stored in accordance with the producer's instructions.

Ladders made of or using thermoplastic, thermosetting plastic and reinforced plastic materials should be stored out of direct sunlight.

Ladders made of wood should be stored in a dry place and shall not be coated with opaque and vapour-tight paints.

### 02 Storage

This ladder is a precision built product and should be handled with care, stored in suitable conditions and maintained in full working order to continue providing safe and reliable service.

Store the ladder fully closed and vertical, stood upon both its stabiliser bar feet and leant against a vertical surface.

Always store the ladder indoors. Damp conditions could adversely affect the condition and operation of the product.

The important considerations when storing a ladder (not in use) should include the following:

- Is the ladder stored away from areas where its condition could deteriorate more rapidly (e.g. dampness, excessive heat, or exposed to the elements)?
- Is the ladder stored in a position which helps it to remain straight (e.g. hung by the stiles on proper ladder brackets or laid on a flat clutter free surface)?
- Is the ladder stored where it cannot be damaged by vehicles, heavy objects, or contaminants?
- Is the ladder stored where it cannot cause a trip hazard or an obstruction?
- Is the ladder stored securely where it cannot be easily used for criminal purposes?
- If the ladder is permanently positioned (e.g. on scaffolding), is it secured against unauthorized climbing (e.g. by children)?

### 03 Traceability

For traceability purpose it can be identified by the barcode (EAN) number and also manufacturing batch number or serial number, these can be found under the last rung (at the bottom of the scale).

---

## FR Entretien et maintenance

---

### 01 Réparation et entretien

Transportez l'échelle complètement rétractée et portez-la sous le bras. D'une main, agrippez le dessous du dispositif de déverrouillage de l'échelle situé sous l'échelon n° 2 (voir l'image 1 à la page 23), tenez/portez l'échelle en gardant le bras droit et en la soutenant de l'autre main.

Évitez de cogner le produit contre un autre objet. Si un montant est cabossé ou endommagé, l'échelle peut être difficile à utiliser ou ne plus fonctionner du tout.

Maintenez l'échelle propre. Essayez occasionnellement les montants avec un chiffon propre et sec. Essuyez et séchez le produit immédiatement s'il a été exposé à des conditions humides (par exemple de la pluie). La peinture ou d'autres matières « étrangères » entraveront le mécanisme télescopique et doivent être enlevées immédiatement.

Si une raideur se développe dans le mécanisme télescopique, commencez par essuyer les montants avec un chiffon propre et sec, puis pulvérisez une petite quantité de lubrifiant silicone et essayez toute coulure avec un chiffon propre.

Remplacez les pieds stabilisateurs et les patins d'appui antidérapants usés (ou endommagés) avant qu'ils ne le soient au point d'être lisses. N'utilisez que des pièces de rechange authentiques et d'origine pour garantir votre sécurité.

Hormis pour le remplacement des pieds stabilisateurs et des patins d'appui antidérapants, ne tentez pas de démonter ou de réparer le produit vous-même. Toutes les réparations et opérations d'entretien doivent être effectuées par une personne compétente dans le respect des instructions du fabricant. Pour obtenir une assistance concernant ce produit, contactez le service client.

Les réparations et la maintenance doivent être effectuées par une personne compétente et être conformes aux instructions du fabricant.

**REMARQUE :** Une personne compétente est quelqu'un ayant les qualifications pour effectuer des réparations ou de la maintenance, par exemple une personne formée par le fabricant.

Pour les réparations et les changements de pièces, par exemple les pieds, contactez le fabricant ou le distributeur si nécessaire.

Les échelles doivent être rangées conformément aux instructions du fabricant.

Les échelles fabriquées avec ou en utilisant des matériaux thermoplastiques, de plastique thermodurcissable ou de plastique renforcé doivent être stockés à l'abri de la lumière directe du soleil.

Les échelles fabriquées avec du bois doivent être stockées dans un endroit sec et elles ne doivent pas être enduites avec des peintures opaques ou étanches à la vapeur.

## 02 Rangement

Cette échelle est un produit conçu avec précision et doit être manipulée avec soin, rangée dans des conditions appropriées et maintenue en état de fonctionnement optimal pour garantir une utilisation sûre et fiable.

Entreposez l'échelle complètement rétractée et à la verticale, posée sur ses deux pieds stabilisateurs et contre une surface verticale.

Rangez toujours l'échelle en intérieur. Des conditions humides peuvent dégrader l'état et le fonctionnement du produit.

Les mesures importantes concernant le rangement d'une échelle (non utilisée) doivent inclure :

- L'échelle est-elle rangée à l'écart des zones où elle pourrait se détériorer plus rapidement, par exemple les endroits humides, excessivement chauds ou exposés aux intempéries ?
- L'échelle est-elle rangée dans une position lui permettant de rester droite, par exemple suspendue par les barreaux à des supports d'échelle appropriés ou posée sur une surface plane et exempte d'encombrement ?
- L'échelle est-elle rangée dans un endroit où elle ne peut pas être endommagée par des véhicules, des objets lourds ou des contaminants ?
- L'échelle est-elle rangée dans un endroit où elle n'est pas un obstacle et on ne risque pas de trébucher dessus ?
- L'échelle est-elle rangée d'une manière sécurisée visant à éviter qu'elle ne puisse être facilement utilisée à des fins criminelles ?
- Si l'échelle est installée en permanence (par exemple sur un échafaudage), est-elle sécurisée pour en interdire l'accès non autorisé (par exemple par des enfants) ?

## 03 Traçabilité

Dans un souci de traçabilité, le produit peut être identifié par son code-barres (EAN) ainsi que sa date de fabrication ou son numéro de série, qui se trouvent sous le dernier échelons (en bas de l'échelle).

---

## PL Czyszczenie i konserwacja

### 01 Naprawa i Utrzymanie

Drabinę należy transportować w stanie całkowicie złożonym, po złożeniu można ją nosić pod pachą. Chwyciwszy drabinę jedną ręką od spodu za obudowę mechanizmu odblokowującego pod szczeblem nr 2 (patrz rysunek 1 na stronie 30), drabinę można nieść na wyprostowanej ręce, a drugą ręką tylko stabilizować ją.

Należy unikać uderzania produktem o inne przedmioty. Jeśli podłużnica wygnie się lub zostanie uszkodzona, używanie drabiny może być utrudnione lub całkowicie niemożliwe.

Drabina musi być czysta. Od czasu do czasu należy przecierać podłużnice czystą, suchą szmatką. Po zamoczeniu lub zawilgoceniu (np. deszcz) produkt należy natychmiast wytrzeć i wysuszyć. Farba lub inne „obce” substancje utrudniają działanie mechanizmu teleskopowego i należy je natychmiast usuwać.

Jeśli mechanizm teleskopowy zacznie ciężko pracować, najpierw należy przetrzeć podłużnice czystą, suchą ściereczką, a potem spryskać je niewielką ilością sprayu silikonowego. Nadmiar sprayu wytrzeć czystą szmatką.

Zużyte (lub uszkodzone) stopki pręta stabilizującego i zabezpieczające odbojniki ściennie należy wymieniać zanim się całkowicie zetrą. Aby zagwarantować bezpieczeństwo, należy używać wyłącznie oryginalnych części zamiennych.

Z wyjątkiem wymiany stopek pręta stabilizującego i zabezpieczających odbojników ściennych, nie należy próbować demontować lub naprawiać produktu we własnym zakresie. Wszystkie naprawy i czynności konserwacyjne powinny być wykonywane wyłącznie przez osobę kompetentną, zgodnie z instrukcjami producenta. W celu uzyskania pomocy w jakichkolwiek kwestiach dotyczących produktu prosimy o kontakt z serwisem obsługi klienta.

Naprawy i czynności konserwacyjne powinny być wykonywane przez kompetentną osobę zgodnie z instrukcjami producenta.

**UWAGA:** Osobą kompetentną jest osoba posiadająca umiejętność wykonywania napraw lub serwisowania, np. przeszkolona przez producenta.

W celu dokonania naprawy lub wymiany części, np. nożyki, konieczne jest skontaktowanie się z producentem lub dystrybutorem.

Drabiny należy przechowywać zgodnie z instrukcjami producenta.

Drabiny wykonane z użyciem materiałów termoplastycznych, tworzyw termoutwardzalnych i wzmocnionych materiałów plastikowych należy przechowywać w miejscach nie bezpośrednio nasłonecznionych.

Drabiny wykonane z drewna należy przechowywać w suchym miejscu. Nie należy ich pokrywać farbami nieprzepuszczalnymi lub paroszczelnymi.

### 02 Przechowywanie

Ta drabina jest precyzyjnie zbudowanym narzędziem i należy się z nią obchodzić ostrożnie. Drabinę należy przechowywać w odpowiednich warunkach. Należy dbać o to, aby była w pełni sprawna, bezpieczna i niezawodna.

Drabinę należy przechowywać w postaci całkowicie złożonej, pionowo, stojącą na obu stopkach pręta stabilizującego i opartą o pionową powierzchnię.

Drabinę należy zawsze przechowywać w pomieszczeniach. Wilgoć może negatywnie wpłynąć na stan i działanie produktu.

Podczas przechowywania drabiny (gdy nie jest ona używana) należy uwzględnić następujące istotne kwestie:

- Czy drabina jest przechowywana w warunkach, które nie będą negatywnie wpływać na jej stan – np. wilgoć, zbyt wysoka temperatura lub narażenie na czynniki atmosferyczne?



- Czy drabina jest przechowywana w pozycji sprzyjającej zachowaniu prostego kształtu, np. zawieszona na podłużnicach na odpowiednich wspornikach do drabiny lub położona na płaskiej, uprzątniętej powierzchni?
- Czy drabina jest przechowywana w miejscu, w którym nie mogą jej uszkodzić pojazdy, ciężkie przedmioty lub zanieczyszczenia?
- Czy drabina jest przechowywana w miejscu, w którym nie stwarza ryzyka potknięcia się o nią i nie zawadza?
- Czy drabina jest przechowywana w bezpiecznym miejscu, w którym nie może zostać wykorzystana do działań przestępczych?
- Jeśli drabina jest ustawiona na stałe (np. na rusztowaniu), czy jest zabezpieczona przed wejściem na nią niepowołanych osób (np. dzieci)?

### 03 Możliwość śledzenia

Do celów identyfikowalności można go zidentyfikować za pomocą numeru kodu kreskowego (EAN), a także numeru partii produkcyjnej lub numeru seryjnego, które można znaleźć pod ostatnim szczeblem (na dole wagi).

## RO Îngrijire și întreținere

### 01 Reparații și întreținere

Transportați scara complet închisă, ținând-o sub braț. Apucați cu o mână partea inferioară a carcasei butonului de deblocare aflat la partea inferioară a treptei 2 (vezi figura 1 la pagina 51), susțineți / transportați produsul ținând brațul drept și stabilizați scara cu cealaltă mână.

Evitați lovirea produsului de un alt obiect. Dacă unul dintre picioarele tubulare este afectat sau avariata, este posibil ca scara să funcționeze cu dificultate sau să nu funcționeze deloc.

Păstrați scara curată. Ocazional, ștergeți picioarele tubulare cu o cârpă curată și uscată. Ștergeți și uscați imediat produsul după expunerea sa la condiții de umezeală (de ex. ploaie). Vopseala sau orice alt material "străin" va obstrucționa extinderea scării și trebuie îndepărtat imediat.

Dacă depistați orice urmă de înțepeneală la extinderea scării, mai întâi ștergeți picioarele tubulare cu o cârpă curată și uscată, după care aplicați o cantitate mică de spray cu silicon și ștergeți orice exces cu o cârpă curată.

Înlocuiți bara stabilizatoare a picioarelor uzată (sau avariata) și amortizoarele aderente murale de siguranță înainte de a fi netezite de uzură. Utilizați numai piese de schimb originale pentru a vă asigura siguranța.

Cu excepția înlocuirii barei de stabilizare a picioarelor și a amortizoarelor aderente murale de siguranță, nu încercați să demontați sau să reparați dumneavoastră scara. Toate reparațiile și lucrările de întreținere trebuie efectuate numai de către o persoană competentă, în conformitate cu instrucțiunile producătorului. Pentru orice asistență referitoare la acest produs, contactați Numărul de asistență Clienți.

Reparațiile și lucrările de întreținere trebuie efectuate de către o persoană competentă și în conformitate cu instrucțiunile producătorului.

**NOTĂ:** O persoană competentă este cineva care prezintă competențele de a efectua lucrări de reparații sau de întreținere, de ex. o persoană care a fost instruită de către producător.

Pentru repararea și înlocuirea componentelor, de ex. picioare, dacă este nevoie contactați producătorul sau distribuitorul.

Scările trebuie depozitate în conformitate cu instrucțiunile producătorului.

Scările fabricate din sau care utilizează materiale termoplastice, materiale plastice termorigidide și materiale plastice ranforsate trebuie depozitate într-un loc ferit de lumina directă a soarelui.

Scările fabricate din lemn trebuie depozitate într-un loc uscat și nu trebuie acoperite cu vopsele opace și etanșe la trecerea vaporilor.

### 02 Depozitare

Această scară este un produs construit cu precizie și trebuie manevrată cu grijă, depozitată în condiții adecvate și întreținută în stare perfectă de funcționare pentru a continua să vă furnizeze servicii sigure și fiabile.

Depozitați scara complet închisă și în poziție verticală, așezată pe bara stabilizatoare a picioarelor și sprijinită de o suprafață verticală.

Depozitați întotdeauna scara în interior. Condițiile de umezeală ar putea prejudicia starea și funcționarea produsului.

Aspectele importante care trebuie luate în considerare când depozitați o scară (neutilizată) trebuie să includă următoarele:

- Este scara depozitată departe de locurile în care starea ei s-ar putea degrada mai repede (de ex. în medii cu umezeală, căldură excesivă sau în care este expusă la elementele naturii)?
- Este scara depozitată într-o poziție care o ajută să rămână dreaptă (de ex. suspendată de stâlpii de susținere, pe suporturi de scară adecvate sau întinsă pe o suprafață curată și dreaptă)?
- Este scara depozitată într-un loc unde nu poate fi deteriorată de vehicule, obiecte grele sau contaminanți?
- Este scara depozitată într-un loc unde nu prezintă risc de împiedicare sau nu constituie un obstacol?
- Este scara depozitată în siguranță unde nu poate fi utilizată ușor în scopuri ilegale?
- Este scara poziționată în mod permanent (de ex. pe un eșafodaj), este asigurată împotriva urcării neautorizate pe aceasta (de ex. de către copii)?

### 03 Trasabilitate

În scopul trasabilității, acesta poate fi identificat prin numărul codului de bare (EAN) și, de asemenea, prin numărul lotului de fabricație sau numărul de serie, care pot fi găsite sub ultima treaptă (în partea de jos a cântarului).

## ES Cuidados y mantenimiento

### 01 Reparación, y Mantenimiento

Transporte la escalera completamente cerrada y llévela bajo el brazo. Agarre con una mano la parte de abajo de la liberación del bloqueo de la escalera, que se encuentra en la parte inferior del peldaño 2 (ver figura 1 en la página 58), sujete/lleve el producto con el brazo estirado y establezca la escalera con la otra mano.

Evite golpear el producto contra otro objeto. Si un tubo montante está abollado o dañado, puede ser difícil manejar la escalera o es posible que no funcione en absoluto.

Mantenga la escalera de mano limpia. Limpie de vez en cuando los tubos de los montantes con un paño limpio y seco. Limpie el producto con un paño y séquelo inmediatamente cuando haya estado expuesto a la humedad (por ejemplo, lluvia). La pintura y otros materiales "extraños" impedirán la acción telescópica y se deben limpiar inmediatamente.

Si se produjese rigidez en la acción telescópica, limpie en primer lugar los tubos de los montantes con un paño limpio y seco y, a continuación, aplique una pequeña cantidad de silicona en spray y retire el exceso con un paño limpio.

Cambie los pies de la escalera de mano y los parachoques de agarre de seguridad contra la pared cuando estén desgastados (o dañados), antes de que se alisen por el desgaste. Utilice solo piezas de recambio originales auténticas para garantizar su seguridad.

No intente desmontar ni reparar el producto usted mismo, excepto para cambiar los pies de la escalera y los parachoques de agarre de seguridad contra la pared. Todas las reparaciones y demás mantenimiento debe realizarlos únicamente una persona competente siguiendo las instrucciones del fabricante. Si necesita ayuda en relación con este producto, póngase en contacto con la línea de atención al cliente.

Los trabajos de reparación y mantenimiento deberá realizarlos una persona competente, de acuerdo con las instrucciones del fabricante.

**NOTA:** una persona competente es alguien que posee las habilidades necesarias para realizar reparaciones y tareas de mantenimiento, por ejemplo, habiendo recibido formación del fabricante.

Para la reparación y la sustitución de piezas, por ejemplo, los pies, póngase en contacto con el fabricante o el distribuidor en caso necesario.

Las escaleras deben almacenarse de acuerdo con las instrucciones del fabricante.

Las escaleras fabricadas utilizando materiales termoplásticos, de plástico termoendurecido y de plástico reforzado deben guardarse protegidas de la luz directa del sol.

Las escaleras de madera deben guardarse en un lugar seco y no deben recubrirse con pinturas opacas y estancas al vapor.

## 02 Almacenamiento

Esta escalera de mano es un producto fabricado con precisión y debe manejarse con cuidado, almacenarse en las condiciones adecuadas y mantenerse en estado totalmente operativo, para que siga proporcionando un servicio seguro y fiable.

Guarde la escalera de mano completamente cerrada y en vertical, colocada sobre sus dos pies y apoyada contra una superficie vertical.

Guarde siempre la escalera de mano en interiores. Las condiciones de humedad pueden afectar negativamente al estado y el funcionamiento del producto.

Las consideraciones importantes a la hora de guardar una escalera (cuando no se utilice) deben incluir lo siguiente:

- ¿La escalera se guarda alejada de zonas donde pudiera deteriorarse más rápidamente, por ejemplo por humedad, calor excesivo, o expuesta a condiciones ambientales?
- ¿La escalera se guarda en una posición que permite mantenerla recta, por ejemplo, colgada de los peldaños en un soporte adecuado para escalera o apoyada en una superficie plana y limpia?
- ¿La escalera se guarda donde no pueda ser dañada por vehículos, objetos pesados o contaminantes?
- ¿La escalera se guarda donde no suponga un peligro de tropiezo o un obstáculo?
- ¿La escalera se guarda correctamente en un lugar donde no pueda ser utilizada fácilmente para un uso delictivo?
- Si la escalera está colocada de modo permanente (por ejemplo, en un andamio), ¿está protegida para evitar que suban personas no autorizadas (por ejemplo, niños)?

## 03 Rastreabilidad

A efectos de trazabilidad, puede identificarse mediante el número de código de barras (EAN) y también el número de lote de fabricación o el número de serie, que se encuentran debajo del último peldaño (en la parte inferior de la báscula).

---

## PT Cuidados e manutenção

---

### 01 Reparação e Manutenção

Transporte a escada totalmente fechada e leve-a debaixo do braço. Com uma mão agarre a parte lateral do dispositivo de desbloqueio da escada na parte lateral do degrau 2 (ver figura 1 na página 65), apoie / leve o produto com o seu braço direito e mantenha a escada estável com a outra mão.

Evite bater com o produto contra outro objeto. Se a haste está comprometida ou danificada, pode ser difícil utilizar a escada ou pode funcionar mal.

Mantenha a escada limpa. Ocasionalmente, limpe as hastes com um pano limpo e seco. Limpe e seque o produto imediatamente após exposição a condições húmidas (por exemplo, chuva). Tinta ou outro material "estranho" impedirá a ação telescópica e deve ser limpo imediatamente.

Se ocorrer qualquer rigidez na ação telescópica, limpe primeiro as hastes com um pano limpo e seco, de seguida aplique uma quantidade de spray de silicone e limpe qualquer excesso com um pano limpo.

Substitua os pés da barra estabilizadora gastos (ou danificados) e os encostos quadrados da pega de segurança antes que fiquem gastos. Use apenas peças sobresselentes originais genuínas para garantir a sua segurança.

Exceto no caso de substituição dos pés da barra estabilizadora e dos encostos quadrados da pega, não tente desmontar ou reparar o produto sozinho. Todas as reparações e manutenção deverão ser efetuadas por uma pessoa competente e de acordo com as instruções do fabricante. Para assistência relacionada com este produto, contacte a Linha de Apoio ao Cliente.

As reparações e manutenção deverão ser efetuadas por uma pessoa competente e de acordo com as instruções do fabricante.

**NOTA:** Uma pessoa competente é alguém que tem as capacidades de efetuar reparações ou manutenção, como alguém que tenha sido formado pelo fabricante.

Para proceder à reparação e substituição de peças, como os pés, é necessário contactar o fabricante ou distribuidor.

Os escadotes deverão ser guardados de acordo com as instruções do fabricante.

Os escadotes fabricados ou que usem termoplástico, plástico termoendurecível e materiais de plástico reforçado deverão ser guardados afastados da luz direta do sol.

Escadotes fabricados em madeira deverão ser guardados num local seco e não deverão ser pintados com tintas opacas e herméticas.

## 02 Armazenamento

Esta escada é um produto fabricado com precisão e deve ser manuseada com cuidado, guardada em condições adequadas e mantida em boas condições de funcionamento para garantir um serviço seguro e fiável.

Guarde a escada completamente fechada e na vertical, suportada em ambos os pés da barra estabilizadora e inclinada contra uma superfície vertical.

Guarde sempre a escada dentro de casa. Condições de humidade podem afetar negativamente o estado e o funcionamento.

Considerações importantes quando guardar um escadote (quando não o utilizar) deverão incluir as seguintes:

- O escadote é guardado afastado de áreas onde a sua condição se possa deteriorar mais rapidamente, por exemplo, devido a humidade, calor excessivo ou exposição aos elementos?
- O escadote é guardado numa posição que ajude a permanecer direito, como pendurado pelos degraus em suportes adequados, ou deitado numa superfície plana e desobstruída?
- O escadote é guardado onde não possa ser danificado por veículos, objetos pesados ou contaminantes?
- O escadote é guardado onde não possa causar um perigo de quedas ou obstrução?
- O escadote é guardado onde não possa causar um perigo de quedas ou obstrução?
- O escadote é posicionado permanentemente (por exemplo, num andaime), protegido contra utilização sem autorização (por exemplo, por crianças)?

## 03 Rastreio

Para efeitos de rastreabilidade, pode ser identificado pelo número do código de barras (EAN) e também pelo número do lote de fabrico ou número de série, que se encontram no último degrau (na parte inferior da balança).

## TR Bakım ve muhafaza

### 01 Tamir ve Bakım

Merdiveni tamamen kapalı halde nakledin ve kolunuzun altında taşıyın. Bir elinizle basamak 2'nin (bkz. şekil 1 72. sayfada) alt kısmındaki merdiven kilit serbest bırakma muhafazasının alt kısmından kavrayın, ürünü eliniz düz olacak şekilde destekleyin/taşıyın ve diğer elinizle merdiveni sabit tutun.

Ürünü başka bir nesneye karşı çarpmaktan kaçının. Eğer basamak çökük veya zarar görmüşse, merdivenin kullanımı zor olabilir veya tamamen arızalı olabilir.

Merdiveni temiz tutun. Basamak borularını arada sırada temiz, kuru bir bezle silin. Islak koşullara (ör. yağmur) maruz kaldıktan sonra hemen ürünü silin ve kurulaştırın. Boya ya da diğer 'yabancı' madde açılmaya engel olacaktır ve derhal temizlenmelidir.

Açılma eyleminde gelişen herhangi bir sertlik varsa, önce basamak borularını temiz, kuru bir bezle silin, ardından küçük bir miktar silikon sprey uygulayın ve kalan fazlalığı temiz bir bezle silin.

Aşınmış (veya hasarlı) dengeleyici çubuk ayaklarını ve emniyet güvenlik duvarı tamponlarını aşınmadan önce değiştirin. Güvenliği sağlamak için yalnızca orijinal yedek parça kullanın.

Dengeleyici çubuk ayaklarının ve emniyet kavrama duvar tamponlarının değiştirilmesi hariç, ürünü kendiniz sökmeye veya tamir etmeye çalışmayın. Tüm tamir ve diğer bakım işleri sadece yetkili bir kişi tarafından üreticinin talimatlarına uygun olarak yapılmalıdır. Bu ürünle ilgili herhangi bir yardım için Müşteri Yardım Hattı ile temasa geçin.

Tamir ve bakım yetkili kişi tarafından yürütülmeli ve üreticinin talimatlarına uygun olarak yapılmalıdır.

**NOT:** Yetkin bir kişi tamir ve bakım yapabilecek şekilde donanımlı olan kişidir, örneğin imalatçı tarafından eğitilmiş kişi.

Tamir ve parça değişimi için, ör. ayakları, üretici veya distribütör ile temasa geçin.

Merdivenler üreticinin talimatlarına uygun olarak saklanmalıdır.

Termoplastik, termofiksaj plastik ve kalınlaştırılmış plastik malzemeler içeriyorsa, merdivenler doğrudan güneş ışınlarına maruz bırakılmamalıdır.

Tahtadan üretilmiş merdivenler kuru bir bölgede saklanmalı ve opak ve buhar geçirmez boya ile boyanmamalıdır.

### 02 Depolama

Bu merdiven hassas yapılı bir üründür ve uygun koşullarda saklanmalı ve güvenli ve güvenilir hizmet sunmaya devam etmesini sağlamak için tamamen çalışır halde muhafaza edilmeli ve dikkatle kullanılmalıdır.

Merdiveni tamamen kapalı ve dik bir konumda, her iki dengeleyici çubuk ayağının üzerinde duracak ve dik bir yüzeye dayanacak şekilde saklayın.

Merdiveni her zaman kapalı halde saklayın. Nemli koşullar ürünün durumunu ve çalışmasını olumsuz yönde etkileyebilir.

Merdiveni depolayacağınız zaman (kullanımda olmadığında) gözetilmesi gereken noktalar aşağıdakileri içerir:

- Merdiven durumunun daha hızlı bir şekilde kötüye gidebileceği ör. nemli, aşırı sıcak veya başka maddelere maruz kalabileceği alanlardan uzakta mı depolanmış?
- Merdiven düz kalmasına yardımcı olabilecek bir konumda mı depolanmış ör. uygun merdiven braketlerine basamaklarından asılmış ya da düz toplu bir yüzeye yerleştirilmiş?
- Merdiven araçlar, ağır nesnelere veya kirletebilecek maddelerden hasar göremeyeceği bir yerde mi depolanmış?
- Merdiven takılma tehlikesi veya engel teşkil etmeyecek şekilde depolanmış mı?
- Merdiven suç teşkil eden amaçlar için kolayca kullanılamayacak bir şekilde emniyetli olarak depolanmış mı?
- Merdiven doğru şekilde yerleştirilmiş mi (ör. iskeleye), izinsiz tırmanmaya karşı emniyete alınmış mı (ör. çocuklar tarafından)?

### 03 İzlenebilirlik

İzlenebilirlik amacıyla barkod (EAN) numarası ve ayrıca üretim parti numarası veya seri numarası ile tanımlanabilir, bunlar son basamağın altında (kantarın alt kısmında) bulunabilir.



ÉLÉMENTS D'EMBALLAGE  
À SÉPARER + NOTICE À  
DÉPOSER DANS LE BAC  
DE TRI



**Manufacturer • Fabricant • Producent •  
Producător • Fabricante:**

**UK Manufacturer:**

Kingfisher International Products Limited,  
1 Paddington Square, London, W2 1GG,  
United Kingdom

**EU Manufacturer:**

Kingfisher International Products B.V.,  
Rapenburgerstraat 175E,  
1011 VM Amsterdam,  
The Netherlands

**EN** [www.diy.com](http://www.diy.com)

[www.screwfix.com](http://www.screwfix.com)

[www.screwfix.ie](http://www.screwfix.ie)

**To view instruction manuals online,  
visit [www.kingfisher.com/products](http://www.kingfisher.com/products)**

**FR** [www.castorama.fr](http://www.castorama.fr)

[www.bricodepot.fr](http://www.bricodepot.fr)

[www.screwfix.fr](http://www.screwfix.fr)

**Pour consulter les manuels d'instructions  
en ligne, rendez-vous sur le site  
[www.kingfisher.com/products](http://www.kingfisher.com/products)**

**PL** [www.castorama.pl](http://www.castorama.pl)

**Aby zapoznać się z instrukcją obsługi  
online, odwiedź stronę**

**[www.kingfisher.com/products](http://www.kingfisher.com/products)**

**RO** [www.bricodepot.ro](http://www.bricodepot.ro)

**Pentru a consulta manualele de  
instrucțiuni online, vizitați**

**[www.kingfisher.com/products](http://www.kingfisher.com/products)**

**ES** [www.bricodepot.es](http://www.bricodepot.es)

**Para consultar los manuales  
de instrucciones en línea, visite  
[www.kingfisher.com/products](http://www.kingfisher.com/products)**

**PT** [www.bricodepot.pt](http://www.bricodepot.pt)

**Para consultar manuais de instruções online,  
visite [www.kingfisher.com/products](http://www.kingfisher.com/products)**

**TR** İthalatçı Firma:

**KOÇTAŞ YAPI MARKETLERİ TİCARET A.Ş.**

Sırrı Çelik Bulvarı Otokoç Blok No:9

Çekmeköy/İstanbul 34788 Türkiye

Telefon: (90) 216 430 03 00

Faks: (90) 216 484 43 13

[www.koctas.com.tr](http://www.koctas.com.tr)

**Kullanım kılavuzuna internet üzerinden  
ulaşmak için [www.kingfisher.com/products](http://www.kingfisher.com/products)  
adresini ziyaret edin**

Yetkili servis istasyonları ve yedek parça temini  
için aşağıda yer alan Koçtaş Müşteri Hattı ve  
Koçtaş GenelMüdürlük irtibat bilgilerinden  
faydalanınız.

**KOÇTAŞ MÜŞTERİ HİZMETLERİ**

0850 209 50 50

Menşei: Çin