

- EN** Angled glass cooker hood 60 cm
- FR** Hotte inclinée en verre 60 cm
- PL** Okap kuchenny szklany skośny 60 cm
- RO** Hotă decorativă înclinată 60 cm
- ES** Campana extractora de cristal en ángulo 60 cm
- PT** Exaustor de vidro angular 60 cm

EN IMPORTANT - These instructions are for your safety. Please read through them thoroughly prior to handling the product and retain them for future reference.

FR IMPORTANT : Ces instructions sont données pour votre sécurité. Merci de les lire attentivement avant de manipuler le produit et de les conserver pour référence.

PL WAŻNE — Niniejsza instrukcja została opracowana w celu zapewnienia bezpieczeństwa użytkownikowi. Należy ją dokładnie przeczytać przed obsługą produktu i zachować do wykorzystania w przyszłości.

RO IMPORTANT - Aceste instrucțiuni sunt pentru siguranța ta. Citește-le cu atenție înainte de montarea produsului și păstrează-le pentru consultare ulterioară.

ES IMPORTANTE: Estas instrucciones son para su propia seguridad. Léelas atentamente antes de manipular el producto y guárdelas para futuras consultas.

PT IMPORTANTE - Estas instruções são para sua segurança. Leia-as atentamente antes de manusear o produto e guarde-as para consultas futuras.

V10125_5063022628930_MAND2_2324

AGSP60UK
5063022628930

AGSP60EU
5063022628923



EN

Before you start

- These instructions are for your safety. Please read the following instructions carefully before proceeding with the installation and use of this appliance.



WARNING: ALL INSTALLATION WORK MUST BE CARRIED OUT BY A SUITABLY QUALIFIED PERSON, STRICTLY FOLLOWING LOCAL BUILDING REGULATIONS AND THESE INSTRUCTIONS.

- To avoid the risks that are always present when you use an electrical appliance it is important that this cooker hood is installed correctly and that you read the safety instructions carefully to avoid misuse and hazards. After unpacking the cooker hood please check that it is not damaged. If in doubt, do

not use the appliance but contact Customer Services on 0330 678 3077 (UK) and 1 800 365 800 (Eire).

- Check the package and make sure you have all of the parts listed and decide upon the appropriate location for your product. If this product contains glass please take care with fitting or handling to prevent personal injury or damage to the product. The specification plate shown on this appliance displays all the necessary identification information for ordering replacement parts. If you sell the appliance, give it away, or leave it behind when you move house, please ensure that you pass on this manual so that the new owner can become familiar with the appliance and its safety warnings.

Safety



WARNING: THERE IS A RISK OF ELECTRIC SHOCK AND FIRE IF CLEANING IS NOT CARRIED OUT IN ACCORDANCE WITH THESE INSTRUCTIONS.



WARNING: WHERE APPLICABLE, THIS APPLIANCE IS SUPPLIED WITH FIXINGS. PLEASE ENSURE YOU USE THE CORRECT FIXINGS SUITABLE FOR THE SUBSTRATE WHERE THE APPLIANCE WILL BE INSTALLED AND THAT THEY ARE ABLE TO SUPPORT THE WEIGHT OF THE APPLIANCE.



WARNING: USE ONLY THE SAME SIZE OF FITTINGS AND MOUNTING SCREWS AS RECOMMENDED IN THIS INSTRUCTION

MANUAL. FAILURE TO FOLLOW THESE INSTRUCTIONS MAY RESULT IN ELECTRICAL HAZARDS.



WARNING: SWITCH OFF THE APPLIANCE AT THE MAINS SUPPLY BEFORE CARRYING OUT ANY MAINTENANCE WORK OR CLEANING.



WARNING: ACCESSIBLE PARTS MAY BECOME HOT WHEN USED WITH COOKING APPLIANCES. CHILDREN LESS THAN 8 YEARS OF AGE SHALL BE KEPT AWAY UNLESS CONTINUOUSLY SUPERVISED. CARE SHOULD BE TAKEN TO AVOID TOUCHING THE APPLIANCE.



WARNING: DO NOT FLAMBE UNDER THE HOOD. TO AVOID THE RISK OF FIRE, CLEAN OR REPLACE THE GREASE FILTER REGULARLY AND CLOSELY MONITOR PANS CONTAINING HOT OIL.



WARNING: MEANS FOR FULL DISCONNECTION MUST BE INCORPORATED IN THE FIXED WIRING IN ACCORDANCE WITH THE LOCAL WIRING INSTALLATION RULES FOR YOUR COUNTRY. AN ALL-POLE DISCONNECTION SWITCH HAVING A CONTACT SEPARATION OF AT LEAST 3 MM IN ALL POLES SHOULD BE CONNECTED DURING INSTALLATION.



WARNING: WHEN THE EXTRACTOR HOOD IS LOCATED ABOVE AN APPLIANCE, THE MINIMUM DISTANCE BETWEEN THE SUPPORTING SURFACE FOR THE COOKING VESSELS ON THE HOB AND THE LOWEST PART OF THE HOOD SHALL BE AT LEAST 760 MM.

GAS HOB'S ≥ 760 MM
ELECTRIC
HOB'S ≥ 650 MM



WARNING: BEFORE CONNECTING THE HOOD, CHECK THAT THE SUPPLIED VOLTAGE AND FREQUENCY MATCH WITH THAT INDICATED ON THE APPLIANCE RATING PLATE.

FAILURE TO INSTALL THE APPLIANCE IN ACCORDANCE WITH THESE INSTRUCTIONS MAY RESULT IN A SAFETY HAZARD. IF IN DOUBT, ASK FOR ADVICE IN STORE OR FROM A QUALIFIED INSTALLER.



WARNING: CONSULT LOCAL REGULATIONS REGARDING EXTRACTION OUTLETS AND ENSURE THESE ARE COMPLIED WITH. DO NOT CONNECT THE HOOD TO A VENTILATION OR HOT AIR DUCT CONTAINING COMBUSTION FUMES FROM BURNING GAS OR OTHER FUELS. CONFIRM THAT ROOM VENTILATION IS APPROPRIATE WITH THE LOCAL AUTHORITIES.



WARNING: THE HOOD MAY STOP WORKING DURING AN ELECTROSTATIC DISCHARGE (E.G. LIGHTNING). THIS INVOLVES NO RISK OF DAMAGE. SWITCH OFF THE ELECTRICITY SUPPLY TO THE HOOD AND RECONNECT AFTER ONE MINUTE.



WARNING: THIS APPLIANCE CAN BE USED BY CHILDREN AGED FROM 8 YEARS AND ABOVE AND PERSONS WITH REDUCED PHYSICAL, SENSORY OR MENTAL CAPABILITIES OR LACK OF EXPERIENCE AND KNOWLEDGE IF THEY HAVE BEEN GIVEN SUPERVISION OR INSTRUCTION CONCERNING USE

OF THE APPLIANCE
IN A SAFE WAY
AND UNDERSTAND
THE HAZARDS
INVOLVED.
CHILDREN SHALL
NOT PLAY WITH
THE APPLIANCE.
CLEANING
AND USER
MAINTENANCE
SHALL NOT
BE MADE BY
CHILDREN WITHOUT
SUPERVISION. KEEP
THE APPLIANCE
AND ITS SUPPLY
CORD OUT OF
THE REACH OF
CHILDREN LESS
THAN 8 YEARS OLD.

- If the supply cord is damaged, it must be replaced by the manufacturer, its service agent or similarly qualified persons in order to avoid a safety hazard.
- Do not install the appliance outdoors in a damp place or in an area which may be prone to water leaks such as under or near a sink unit. In the event of a water leak affecting the appliance, do not use and

contact customer services to arrange for inspection.

- Do not use flammable sprays in close vicinity to the appliance.
- Please dispose of the packing material carefully. There is a fire risk if cleaning is not carried out in accordance with the instructions. Refer to the Care and Maintenance sections carefully for details on how to clean and replace the aluminium and carbon filters (if fitted).
- The LED lamps in this appliance are not replaceable by the consumer. If a lamp fails, please contact the customer helpline at the end of Care & maintenance to arrange an engineer visit.
- Do not use a steam cleaner for care and maintenance.
- The appliance is not intended to be operated by means of an external timer or separate remote control system.
- There shall be adequate ventilation of the room when the hood is used at the same time as appliances burning gas or other fuels. Ensure that the negative pressure of the installation site does not

exceed 4 Pa (0.04 mbar) to ensure combustion fumes are not drawn back into the room.

- Do not use the hood if it shows signs of damage or imperfection. Contact customer services for assistance.
- The manufacturer declines all liability for personal or material damage as a result of misuse or incorrect installation of this appliance.
- The appliance is for domestic use only as an extractor hood.

Electrical Installation

All installation must be carried out by a competent person or qualified electrician. Before connecting the mains supply ensure that the mains voltage corresponds to the voltage on the rating plate.

Direct connection

The appliance must be connected directly to the mains using an omnipolar circuit breaker with a minimum opening of 3 mm between the contacts.

The installer must ensure that the correct electrical connection has been made and that it complies with the wiring diagram.

The cable must not be bent or compressed.

Regularly check the power plug and power cord for damage. If the supply cord is damaged, it must be replaced by a special cord or assembly available from the manufacturer or its service agent.



IMPORTANT: THIS IS A CLASS I APPLIANCE AND MUST BE EARTHED.

This appliance should be connected directly to the mains power supply with a 3 Amp fuse protecting its circuit.

This appliance is supplied with a 3 core mains cable coloured as follows:

Brown - L or Live

Blue - N or Neutral

Green and Yellow = E or Earth (⊕)

The fuse must be rated at 3 Amps.

To avoid the risks that are always present when you use an electrical appliance it is important that this appliance is installed correctly and that you read the safety instructions carefully to avoid misuse and hazards. Please keep this instruction booklet for future reference and pass it on to any future owners. After unpacking the appliance please check that it is not damaged. If in doubt, do not use the appliance but contact Customer Services.

The manufacturer declines all liability for damage caused to persons and objects due to incorrect or improper installation of the appliance. Any permanent electrical installation must comply with the latest wiring regulations applicable to your country and for your own safety a qualified electrician or contractor should undertake the electrical installation.

The appliance is supplied from the factory to use external ducting (not supplied). Should you wish to use this in recirculation mode only, please fit the correct carbon filter (not supplied).

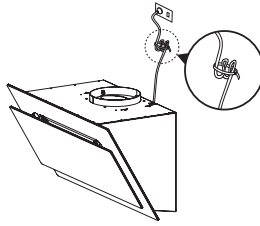

Once the electrical connection point and routing of the mains cable is established ensure that any excess cable is secured in such a way to prevent it falling into the motor housing and damaging the appliance.

Technical Data

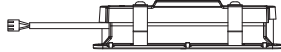
Supply voltage	220-240 V~ 50 Hz
Power consumption - Fan	33 W
Power consumption - Cooking Light	1 x 2 W maximum
Power consumption - Total	35 W
Protection class	Class I
ILCOSD Code - Cooking Light	DBS-2/65-H-120/33 

Information for EU No. 66/2014 and No. 65/2014

A. Information of the cooker hood (www.diy.com)

Description	Symbol	Value	Unit
Model identification	-	AGSP60UK / AGSP60EU	-
Annual Energy Consumption	AEC_{hood}	12.9	kWh/a
Time increase factor	f	1.2	-
Fluid Dynamic Efficiency	FDE_{hood}	21	-
Energy Efficiency Index	EEl_{hood}	42.4	-
Measured air flow rate at best efficiency point	Q_{BEP}	133.5	m ³ /h
Measured air pressure at best efficiency point	P_{BEP}	138	Pa
Maximum air flow	Q_{max}	323.1	m ³ /h
Measured electric power input at best efficiency point	W_{BEP}	24.4	W
Nominal power of the lighting system	W_L	3	W

Description	Symbol	Value	Unit
Average illumination of the lighting system on the cooking surface	E_{middle}	150	lux
Measured power consumption in standby mode	P_s	N/A	W
Measured power consumption off mode	P_o	0.5	W
Sound power level	L_{WA}	61	dB
Energy Efficiency Index	EEI_{hood}	42.4	-
Energy Efficiency Class	-	A+	-
Fluid Dynamic Efficiency	FDE_{hood}	21.0	-
Fluid Dynamic Efficiency Class	-	C	-
Lighting Efficiency	LE_{hood}	50	-
Lighting Efficiency Class	-	A	-
Grease Filtering Efficiency	GFE_{hood}	55.2	%
Grease Filtering Efficiency Class	-	E	-

The measurement and calculation method of the above table was done in accordance with Commission Delegated Regulation (EU) No 65/2014 & Commission Regulation (EU) No 66/2014.

B. The following shows how to reduce total environmental impact (e.g. energy use) of the cooking process.

1. Install the cooker hood in a proper place where there is efficient ventilation.
2. Clean the cooker hood regularly so as not to block the airway.
3. Remember to switch off the cooker hood light after cooking.
4. Remember to switch off the cooker hood after cooking.

C. Information for dismantling.

This appliance cannot be dismantled by the user, other than that as shown in the original assembly of the user manual.

At the end of its useful life, the appliance should not be disposed of with household waste. Check with your local governmental authority, domestic waste disposal services or the retailer where the product was bought for recycling advice.

Disposal and Recycling



This symbol is known as the 'Crossed-out Wheellie Bin Symbol'. When this symbol is marked on a product or battery, it means that it should not be disposed of with your general household waste. Some chemicals contained within electrical/electronic products or batteries can be harmful to health and the environment. Only dispose of electrical/ electronic/battery items in separate collection schemes, which cater for the recovery and recycling of materials contained within. Your co-operation is vital to ensure the success of these schemes and for the protection of the environment.

Guarantee

We take special care to select high quality materials and use manufacturing techniques that allow us to create products incorporating design and durability. This cooker hood has a manufacturer's guarantee of 2 years against manufacturing defects, from the date of purchase (if bought in store) or date of delivery (if bought online), at no additional cost for normal (non-professional or commercial) household use.

To make a claim under this guarantee, you must present your proof of purchase (such as a sales receipt, purchase invoice or other evidence admissible under applicable law), please keep your proof of purchase in a safe place. For this guarantee to apply, the product you purchased must be new, it will not apply to second hand or display products. Unless stated otherwise by applicable law, any replacement product issued under this guarantee will only be guaranteed until expiry of the original period guarantee period.

This guarantee covers product failures and malfunctions provided the product was used for the purpose for which it is intended and subject to installation, cleaning, care and maintenance in accordance with the information contained in these terms and conditions, in the user manual and standard practice, provided that standard practice does not conflict with the user manual.

This guarantee does not cover defects and damage caused by normal wear and tear or damage that could be the result of improper use, faulty installation or assembly, neglect, accident, misuse, or modification of the product. Unless stated otherwise by applicable law, this guarantee will not cover, in any case, ancillary costs (shipping, movement, costs of uninstalling and reinstalling, labour etc), or direct and indirect damage.

If the product is defective, we will, within a reasonable time, repair.

Rights under this guarantee are enforceable in the country in which you purchased this product. Guarantee related queries should be addressed to the store you purchased this product from.

The guarantee is in addition to and does not affect your statutory rights.

**IMPORTANT - RETAIN THIS INFORMATION
FOR FUTURE REFERENCE:
READ CAREFULLY.**

FR

Avant de commencer

- Ces consignes concernent votre sécurité. Lire attentivement les instructions suivantes avant de procéder à l'installation et à l'utilisation de cet appareil.



AVERTISSEMENT :
TOUTES LES
INSTALLATIONS
DOIVENT ÊTRE
EFFECTUÉES PAR
UNE PERSONNE
DÛMENT QUALIFIÉE,
EN SUIVANT
RIGOREUSEMENT
LES
RÉGLEMENTATIONS
LOCALES EN
MATIÈRE DE
CONSTRUCTION ET
LES PRÉSENTES
INSTRUCTIONS.

- Afin de prévenir tout risque lors de l'utilisation d'un appareil électrique, il est important d'installer cette hotte correctement et de lire attentivement les consignes de sécurité

afin d'éviter une mauvaise utilisation et tout danger. Après avoir retiré l'emballage de la hotte, vérifier que cette dernière n'est pas endommagée. En cas de doute, ne pas utiliser l'appareil électroménager et contacter le service client au 0805 114 951.

- Contrôler l'emballage et s'assurer de disposer de toutes les pièces répertoriées, puis choisir l'emplacement approprié du produit. Si ce produit contient du verre, rester prudent lors du montage ou de la manipulation pour éviter toute blessure ou tout dommage du produit. La plaque signalétique placée sur l'appareil affiche toutes les informations d'identification nécessaires pour commander des pièces de rechange. En cas de vente ou de don de l'appareil, ou encore s'il est laissé sur place lors d'un déménagement, s'assurer de remettre cette notice au nouveau propriétaire afin qu'il puisse se familiariser avec l'appareil et les avertissements de sécurité.

Sécurité



AVERTISSEMENT :
UN RISQUE DE CHOC
ÉLECTRIQUE ET
D'INCENDIE PEUT
SURVENIR SI LE
NETTOYAGE N'EST
PAS EFFECTUÉ
CONFORMÉMENT À
CES INSTRUCTIONS.



AVERTISSEMENT :
LE CAS ÉCHÉANT,
CET APPAREIL EST
FOURNI AVEC DES
FIXATIONS. LORS DE
L'INSTALLATION DE
L'APPAREIL, VEILLER
À UTILISER LES
FIXATIONS ADAPTÉES
AU SUPPORT ET
S'ASSURER QU'ELLES
SONT EN MESURE
DE SUPPORTER LE
POIDS DE L'APPAREIL.



AVERTISSEMENT :
UTILISER
UNIQUEMENT DES
RACCORDS ET DES
VIS DE FIXATION
AUX DIMENSIONS
RECOMMANDÉES
DANS CETTE
NOTICE.

LE NON-RESPECT
DES PRÉSENTES
INSTRUCTIONS
PEUT ENTRAÎNER
UN DANGER
ÉLECTRIQUE.



AVERTISSEMENT :
ÉTEINDRE
L'APPAREIL EN
DÉBRANCHANT
LE CÂBLE
D'ALIMENTATION
AVANT D'EFFECTUER
TOUT ENTRETIEN
OU NETTOYAGE.



AVERTISSEMENT :
LES PARTIES
ACCESSIBLES
PEUVENT DEVENIR
CHAUDES
LORSQU'ELLES SONT
UTILISÉES AVEC
DES APPAREILS
DE CUISSON.
IL CONVIENT
D'ÉLOIGNER LES
ENFANTS DE MOINS
DE 8 ANS, À MOINS
QU'ILS NE SOIENT
SURVEILLÉS EN
PERMANENCE.
VEILLER À ÉVITER
TOUT CONTACT AVEC
L'APPAREIL.



AVERTISSEMENT :
NE PAS FLAMBER
D'ALIMENTS SOUS
LA HOTTE. AFIN
D'ÉVITER TOUT
RISQUE D'INCENDIE,
NETTOYER OU
REPLACER LE
FILTRE À GRAISSE
RÉGULIÈREMENT
ET SURVEILLER
DE PRÈS LES
CASSEROLES
CONTENANT DE
L'HUILE CHAUDE.



AVERTISSEMENT :
DES DISPOSITIFS
DE COUPURE
TOTALE DOIVENT
ÊTRE INCORPORÉS
DANS LE CÂBLAGE
FIXE CONFORMÉMENT
AUX
RÉGLEMENTATIONS
LOCALES
RELATIVES À
L'INSTALLATION
ÉLECTRIQUE DE
VOTRE PAYS. LORS
DE L'INSTALLATION,
IL CONVIENT DE
CONNECTER UN
INTERRUPTEUR
DE DÉCONNEXION

OMNIPOLAIRE
COMPORTANT
UN ÉCART DE
SÉPARATION D'AU
MOINS 3 MM POUR
TOUS LES PÔLES.



AVERTISSEMENT :
LORSQUE LA
HOTTE EST PLACÉE
AU-DESSUS
D'UN APPAREIL,
LA DISTANCE
MINIMALE ENTRE
LA SURFACE DE
SUPPORT DES
RÉCIPIENTS DE
CUISSON SUR
LA PLAQUE DE
CUISSON ET LA
PARTIE LA PLUS
BASSE DE LA
HOTTE DOIT ÊTRE
D'AU MOINS 760 MM.
PLAQUES DE
CUISSON AU GAZ
≥760MM
PLAQUES DE
CUISSON ÉLEC-
TRIQUES ≥650 MM



AVERTISSEMENT :
AVANT DE
BRANCHER LA
HOTTE, VÉRIFIER
QUE LA TENSION
D'ALIMENTATION
ET LA FRÉQUENCE
CORRESPONDENT À
CE QUI EST INDIQUÉ
SUR LA PLAQUE
SIGNALÉTIQUE DE
L'APPAREIL.

LE NON-RESPECT
DES PRÉSENTES
INSTRUCTIONS
D'INSTALLATION
DE L'APPAREIL
PEUT ENTRAÎNER
UN RISQUE
D'ACCIDENT. EN
CAS DE DOUTE,
DEMANDER
CONSEIL EN
MAGASIN OU À UN
INSTALLATEUR
QUALIFIÉ.



AVERTISSEMENT :
CONSULTER LES
RÉGLEMENTATIONS
LOCALES
CONCERNANT
LES SORTIES
D'EXTRACTION ET
S'ASSURER QUE
LES SORTIES SONT
CONFORMES. NE
PAS BRANCHER
LA HOTTE SUR
UN CONDUIT DE
VENTILATION
OU D'AIR CHAUD
ASPIRANT DES
FUMÉES DE
COMBUSTION
PROVENANT DE
GAZ COMBUSTIBLE
OU D'AUTRES
COMBUSTIBLES.
S'ASSURER QUE
LA VENTILATION
DE LA PIÈCE
EST EFFECTUÉE
CONFORMÉMENT
AUX EXIGENCES
DES AUTORITÉS
LOCALES.



AVERTISSEMENT : LA HOTTE PEUT CESSER DE FONCTIONNER PENDANT UNE DÉCHARGE ÉLECTROSTATIQUE (FOUDRE, P. EX.). CELA NE PRÉSENTE AUCUN RISQUE D'ENDOMMAGEMENT. COUPER L'ALIMENTATION ÉLECTRIQUE DE LA HOTTE ET LA RE-BRANCHER AU BOUT D'UNE MINUTE.



AVERTISSEMENT : CET APPAREIL PEUT ÊTRE UTILISÉ PAR DES ENFANTS ÂGÉS D'AU MOINS 8 ANS ET PAR DES PERSONNES AYANT DES CAPACITÉS PHYSIQUES, SENSORIELLES OU MENTALES RÉDUITES OU MANQUANT D'EXPÉRIENCE ET DE CONNAISSANCES, À CONDITION QU'ILS SOIENT

SURVEILLÉS OU QU'ILS AIENT REÇU DES INSTRUCTIONS CONCERNANT L'UTILISATION DE L'APPAREIL EN TOUTE SÉCURITÉ ET QU'ILS COMPRENNENT LES RISQUES ENCOURUS. LES ENFANTS NE DOIVENT PAS JOUER AVEC L'APPAREIL. LE NETTOYAGE ET L'ENTRETIEN PAR L'USAGER NE DOIVENT PAS ÊTRE EFFECTUÉS PAR DES ENFANTS SANS SURVEILLANCE. TENIR L'APPAREIL ET SON CÂBLE D'ALIMENTATION HORS DE PORTÉE DES ENFANTS DE MOINS DE 8 ANS.

- Si le cordon d'alimentation est endommagé, il doit être remplacé par le fabricant, son prestataire de service ou par une personne qualifiée afin d'éviter tout risque pour la sécurité.

- Ne pas installer l'appareil à l'extérieur, dans un endroit humide ou dans une zone pouvant présenter des fuites d'eau (par exemple, sous ou près d'un évier). En cas de fuite d'eau susceptible d'endommager l'appareil, ne pas utiliser l'appareil et contacter le service client afin de planifier une inspection.
- Ne pas utiliser d'aérosols à proximité de l'appareil.
- Jeter l'emballage avec soin. Il existe un risque d'incendie si le nettoyage n'est pas effectué conformément à ces instructions. Se référer à la section Entretien et maintenance pour en savoir plus sur la façon de nettoyer et de remplacer les filtres à charbon et en aluminium (si la hotte en est équipée).
- Les lampes LED de cet appareil ne peuvent pas être remplacées par l'utilisateur. En cas de panne d'une lampe, contacter l'assistance téléphonique mentionnée à la fin de la section Entretien et maintenance afin de planifier un rendez-vous avec un technicien.
- Ne pas utiliser pas de nettoyeur à vapeur dans le cadre de l'entretien et de la maintenance.
- Cet appareil n'est pas destiné à être mis en marche à l'aide d'une minuterie externe ou d'un système de contrôle à distance autonome.
- La pièce doit être bien ventilée lorsque la hotte fonctionne en même temps que des appareils utilisant un gaz combustible ou d'autres combustibles. S'assurer que la pression négative du lieu d'installation n'excède pas 4Pa (0,04mbar) afin de garantir que les fumées de combustion ne sont pas renvoyées dans la pièce.
- Ne pas utiliser la hotte si elle présente des signes d'endommagement ou des défauts. Contacter le service client pour obtenir de l'aide.
- Le fabricant décline toute responsabilité en cas de dommages corporels ou matériels causés par une mauvaise utilisation ou une installation incorrecte de cet appareil.
- Cet appareil est destiné à un usage domestique uniquement en tant que hotte aspirante.

Installation électrique

Toute installation doit être effectuée par une personne compétente ou un électricien qualifié. Avant de brancher le câble d'alimentation, s'assurer que la tension du secteur correspond à la tension indiquée sur la plaque signalétique.

Raccordement direct

L'appareil doit être raccordé directement au secteur à l'aide d'un disjoncteur omnipolaire avec une ouverture minimale de 3mm entre les contacts.

L'installateur doit s'assurer que le raccordement électrique effectué est correct et qu'il respecte le schéma de câblage.

Le câble ne doit pas être plié ou comprimé.

Vérifier régulièrement que la fiche secteur et le cordon d'alimentation ne sont pas endommagés. Si le cordon d'alimentation est endommagé, il doit être remplacé par un cordon spécial ou un ensemble prévu à cet effet, disponible auprès du fabricant ou de son prestataire de service.



IMPORTANT : IL S'AGIT D'UN APPAREIL DE CLASSE I. IL DOIT DONC ÊTRE RACCORDÉ À LA TERRE.

Cet appareil doit être raccordé directement à l'alimentation électrique au moyen d'un fusible 3A protégeant son circuit.

Cet appareil est livré avec un câble d'alimentation à 3 conducteurs présentant le code couleur suivant :

Marron = L ou Phase

Bleu = N ou Neutre

Vert et jaune = E ou Terre (⏚)

Le fusible doit être de 3A.

Afin d'éviter tout risque lors de l'utilisation d'un appareil électrique, il est important que celui-ci soit correctement installé et que les instructions de sécurité soient lues attentivement afin d'éviter une mauvaise utilisation et tout danger. Veiller à conserver cette notice pour toute référence ultérieure et à la transmettre aux prochains propriétaires. Après avoir déballé l'appareil, vérifier qu'il n'est pas endommagé. En cas de doute, ne pas utiliser l'appareil et contacter le service client.

Le fabricant décline toute responsabilité en cas de dommages corporels ou matériels causés par une mauvaise utilisation ou installation incorrecte de l'appareil. Toute installation électrique permanente doit être conforme aux dernières réglementations en matière d'installations électriques applicables dans votre pays et, pour votre propre sécurité, il convient qu'un électricien qualifié ou un entrepreneur effectue cette installation.

L'appareil fourni par l'usine est conçu pour utiliser un conduit d'évacuation externe (non fourni). Pour utiliser le mode de recyclage uniquement, équiper la hotte du filtre à charbon approprié (non fourni).

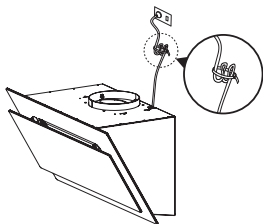

Une fois le point de connexion électrique et l'acheminement du câble secteur établis, s'assurer que tout câble excédentaire est fixé de manière à éviter qu'il ne tombe dans le carter du moteur et n'endommage l'appareil électroménager.

Données techniques

Tension d'alimentation	220-240 V~ 50 Hz
Consommation électrique - Ventilateur	33 W
Consommation électrique - éclairage de cuisson	1 x 2 W maximum
Consommation électrique - Total	35 W
Classe de protection	Classe I
Code IL COSD - Éclairage de cuisson	DBS-2/65-H-120/33

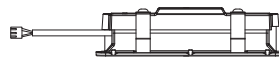

Informations relatives aux règlements (UE) n° 66/2014 et n° 65/2014

A. Informations relatives à la hotte (www.diy.com)

Description	Symbole	Valeur	Unité
Identification du modèle	-	AGSP60UK / AGSP60EU	-
Consommation annuelle d'énergie	AEC_{Hotte}	12,9	kWh/a
Facteur d'augmentation du temps	f	1,2	-
Efficacité fluidodynamique	FDE_{Hotte}	21	-
Indice d'efficacité énergétique	EEl_{Hotte}	42,4	-
Débit d'air mesuré au point de rendement maximal	Q_{BEP}	133,5	m ³ /h
Pression d'air mesurée au point de rendement maximal	P_{BEP}	138	Pa
Débit d'air maximal	Q_{max}	323,1	m ³ /h
Puissance électrique en entrée mesurée au point de rendement maximal	W_{BEP}	24,4	W
Puissance nominale du système d'éclairage	W_L	3	W
Éclairage moyen du système d'éclairage sur la surface de cuisson	E_{milieu}	150	lux
Consommation d'énergie mesurée en mode veille	P_s	N/A	W
Consommation d'énergie mesurée en mode arrêt	P_o	0,5	W
Niveau de puissance acoustique	L_{WA}	61	dB
Indice d'efficacité énergétique	EEl_{Hotte}	42,4	-
Classe d'efficacité énergétique	-	A+	-
Efficacité fluidodynamique	FDE_{Hotte}	21,0	-
Classe d'efficacité fluidodynamique	-	C	-
Efficacité lumineuse	LE_{Hotte}	50	-
Classe d'efficacité lumineuse	-	A	-
Efficacité de filtration des graisses	GFE_{Hotte}	55,2	%
Classe d'efficacité de filtration des graisses	-	E	-

Les méthodes de mesure et de calcul du tableau ci-dessus ont été définies conformément au règlement délégué de la Commission (UE) n° 65/2014 et au règlement de la Commission (UE) n° 66/2014.

B. Ce qui suit explique comment réduire l'impact environnemental (p. ex., utilisation de l'énergie) du processus de cuisson.

1. Installer la hotte aspirante à un endroit approprié, où la ventilation est suffisante.
2. Nettoyer régulièrement la hotte afin de ne pas obstruer le conduit.
3. Ne pas oublier d'éteindre l'éclairage de la hotte après la cuisson.
4. Ne pas oublier d'éteindre la hotte après la cuisson.

C. Informations relatives au démontage.

L'utilisateur ne peut pas démonter cet appareil d'une autre manière que celle indiquée dans le manuel d'utilisation pour le montage initial.

À la fin de sa durée de vie, l'appareil ne doit pas être jeté avec les ordures ménagères. Pour obtenir des conseils sur le recyclage, consulter les autorités locales, les services d'enlèvement des ordures ménagères ou le distributeur chez qui le produit a été acheté.

Mise au rebut et recyclage



Ce symbole est connu sous le nom de « poubelle barrée ». Lorsque ce symbole est présent sur un produit ou une pile, vous ne devez pas jeter ces produits avec vos déchets ménagers. Certaines substances chimiques contenues dans les produits électriques/électroniques ou les piles peuvent nuire à la santé et à l'environnement. Déposer les articles électriques ou électroniques, ainsi que les piles, uniquement dans des systèmes de collecte séparés, qui permettent de récupérer et de recycler les matériaux contenus à l'intérieur. Votre coopération est essentielle pour assurer le succès de ces programmes et pour la protection de l'environnement.

Garantie

Nous veillons tout particulièrement à sélectionner des matériaux de haute qualité et à utiliser des techniques de fabrication qui nous permettent de créer des produits à la fois design et durables. Cette hotte bénéficie d'une garantie fabricant de 2 ans contre tout défaut de fabrication, à compter de la date d'achat (achat en magasin) ou de la date de livraison (achat en ligne), sans coût supplémentaire, dans le cadre d'un usage domestique normal (non professionnel et non commercial).

Pour déposer une réclamation au titre de cette garantie, vous devez présenter votre preuve d'achat (ticket de caisse, facture d'achat ou toute autre preuve recevable en vertu de la loi en vigueur). Conservez votre preuve d'achat dans un endroit sûr. Pour que cette garantie soit applicable, le produit que vous avez acheté doit être neuf. La garantie ne s'applique pas aux produits d'occasion ou aux modèles d'exposition. Sauf indication contraire prévue par la loi en vigueur, tout produit de remplacement fourni au titre de la présente garantie ne sera garanti que jusqu'à expiration de la période de garantie initiale.

Cette garantie couvre les défaillances et dysfonctionnements du produit, sous réserve que le produit ait été utilisé conformément à l'usage pour lequel il a été conçu, qu'il ait été installé, nettoyé et entretenu conformément aux informations contenues dans les présentes conditions générales ainsi que dans le manuel d'utilisation, et conformément à la pratique, sous réserve que celles-ci n'aillent pas à l'encontre du manuel d'utilisation.

Cette garantie ne couvre pas les défauts et dommages causés par l'usure normale ni les dommages pouvant résulter d'une utilisation non conforme, d'une installation ou d'un assemblage défectueux, ou d'une négligence, d'un accident, d'une mauvaise utilisation ou d'une modification du produit. Sauf indication contraire prévue par la loi en vigueur, cette garantie ne couvre en aucun cas les coûts accessoires (expédition, transport, frais de désinstallation et réinstallation, main d'œuvre, etc.), ni les dommages directs et indirects.

Si le produit est défectueux, nous nous engageons, dans un délai raisonnable, à réparer.

Cette garantie est valable dans le pays où vous avez acheté ce produit. Toute demande au titre de la garantie doit être adressée au magasin où vous avez acheté ce produit.

Cette garantie s'ajoute à vos droits au titre de la loi, sans les affecter.

Si vous avez acheté ce produit en France, en plus de cette garantie commerciale, le vendeur reste tenu de respecter la garantie légale de conformité prévue par les articles L217-4 à L217-14 du Code de la consommation et aux articles qui concernent les vices cachés de la chose vendue dans les conditions prévues aux articles 1641 à 1648 et 2232 du Code civil. Le distributeur auprès duquel vous avez acheté ce produit répond de tout défaut de conformité ou vice caché du produit, conformément aux présentes dispositions.

En vertu de l'article L217-16 du Code de la consommation, lorsque l'acheteur demande au vendeur, pendant la durée de la garantie commerciale qui lui a été consentie lors de l'acquisition ou de la réparation d'un bien meuble, une remise en état couverte par la garantie, toute période d'immobilisation d'au moins sept jours vient s'ajouter à la durée de la garantie qui reste à courir. Cette période court à compter de la demande d'intervention de l'acheteur ou de la mise à disposition pour réparation du bien en cause, si cette mise à disposition est postérieure à la demande d'intervention. Garantie légale de conformité (extrait du Code de la consommation) : Article L217-4 du Code de la consommation - Le vendeur doit livrer un bien conforme au contrat et répond des défauts de conformité existant lors de la livraison. Il répond également des défauts de conformité résultant de l'emballage, des instructions de montage ou de l'installation lorsque celle-ci a été mise à sa charge par le contrat ou a été réalisée sous sa responsabilité. Article L217-5 du Code de la consommation - Le bien est conforme au contrat : 1. S'il est adapté à l'objectif généralement prévu pour des biens similaires et, le cas échéant : s'il correspond à la description donnée par le vendeur et possède les qualités présentées par le vendeur à l'acheteur sous forme d'échantillon ou de modèle ; s'il présente des qualités que l'acheteur peut légitimement attendre au regard des déclarations publiques faites par le vendeur, par le fabricant ou par son représentant, notamment dans la publicité ou l'étiquetage ; 2. Ou s'il présente les caractéristiques définies d'un commun accord par les parties ou est propre à tout usage spécial recherché par l'acheteur, porté à la connaissance du vendeur et que ce dernier a accepté. Article L217-12 du Code de la consommation - Toute réclamation suite à un défaut de conformité est limitée à deux ans à compter de la livraison du bien. Garantie légale sur les vices cachés (extrait du Code de la consommation) : Article 1641 du Code civil - Le vendeur est tenu de la garantie en cas de défauts cachés de la chose vendue qui la rendent impropre à l'usage auquel on la destine, ou qui diminuent tellement cet usage que l'acheteur ne l'aurait pas acquise, ou n'en aurait donné qu'un moindre prix, s'il les avait connus. Article 1648 du Code civil (alinéa 1) - Toute réclamation résultant de vices cachés doit être faite par l'acheteur dans un délai de deux ans à compter de la découverte du vice.

**IMPORTANT – A CONSERVER POUR DE
FUTURS BESOINS DE REFERENCE : A LIRE
SOIGNEUSEMENT.**

PL Przed rozpoczęciem użytkowania

- Niniejsza instrukcja została opracowana w celu zapewnienia bezpieczeństwa użytkownikowi. Przed przystąpieniem do montażu i użytkowania tego urządzenia należy uważnie przeczytać poniższe instrukcje.



OSTRZEŻENIE:
WSZYSTKIE PRACE
INSTALACYJNE
MUSZĄ ZOSTAĆ
WYKONANE PRZEZ
ODPOWIEDNIO
WYKWALIFIKOWANĄ
OSOBE, Z
ZACHOWANIEM
PEŁNEJ ZGODNOŚCI
Z LOKALNYMI
PRZEPISAMI
BUDOWLANymi
I INFORMACJAMI
ZAWARTYMI
W NINIEJSZEJ
INSTRUKCJI OBSŁUGI.

- Aby ograniczyć do minimum ryzyko związane z użytkowaniem urządzenia elektrycznego, niezwykle ważna jest prawidłowa instalacja okapu kuchennego.

Ponadto użytkownik powinien dokładnie zapoznać się z instrukcjami dotyczącymi bezpieczeństwa, aby uniknąć nieprawidłowej obsługi urządzenia i wynikających z niej zagrożeń. Po rozpakowaniu okapu kuchennego należy sprawdzić, czy nie jest on uszkodzony. W razie wątpliwości nie korzystać z urządzenia i skontaktować się z działem obsługi klienta, dzwoniąc pod numer 800 121 2222.

- Sprawdzić zawartość opakowania i upewnić się, że zawiera ono wszystkie części wymienione w specyfikacji, a następnie wybrać docelowe miejsce montażu urządzenia. Jeśli produkt zawiera elementy szklane, podczas montażu i obsługi należy zachować ostrożność, aby uniknąć obrażeń ciała lub uszkodzenia produktu. Tabliczka znamionowa znajdująca się na urządzeniu zawiera wszystkie informacje identyfikacyjne potrzebne do zamówienia części zamiennych. W przypadku sprzedaży urządzenia, przekazania go innym osobom lub pozostawienia

w domu po wyprowadzce należy przekazać niniejszą instrukcję obsługi nowemu właścicielowi, aby umożliwić mu zaznajomienie się z urządzeniem i ostrzeżeniami dotyczącymi bezpieczeństwa.

Bezpieczeństwo

 **OSTRZEŻENIE:** JEŚLI PRACE ZWIĄZANE Z CZYSZCZENIEM NIE SĄ WYKONYWANE ZGODNIE Z NINIEJSZYMI INSTRUKCJAMI, ISTNIEJE RYZYKO PORAŻENIA PRĄDEM ELEKTRYCZNYM LUB WYBUCHU POŻARU.

 **OSTRZEŻENIE:** W STOSOWNYCH PRZYPADKACH URZĄDZENIE JEST DOSTARCZANE Z MOCOWANIAM. NALEŻY UPEWNIĆ SIĘ, ŻE UŻYWANE MOCOWANIA SĄ ODPOWIEDNIE DO PODŁOŻA, NA KTÓRYM MA BYĆ ZAMONTOWANE URZĄDZENIE, ORAZ ŻE UTRZYMAJĄ JEGO CIĘŻAR.

 **OSTRZEŻENIE:** UŻYWAĆ WYŁĄCZNIE MOCOWAŃ I WKRĘTÓW MOCUJĄCYCH O ROZMIARACH PODANYCH W NINIEJSZEJ INSTRUKCJI OBSŁUGI. NIEPRZESTRZEGANIE NINIEJSZYCH INSTRUKCJI MOŻE SPOWODOWAĆ ZAGROŻENIE ELEKTRYCZNE.

 **OSTRZEŻENIE:** PRZED PRZYSTĄPIENIEM DO PRAC KONSERWACYJNYCH LUB CZYSZCZENIA ODŁĄCZYĆ URZĄDZENIE OD ZASILANIA SIECIOWEGO.

 **OSTRZEŻENIE:** PODCZAS PRACY URZĄDZENIA ŁATWO DOSTĘPNE CZĘŚCI MOGĄ SIĘ NAGRZEWAĆ. NIE NALEŻY POZWALAĆ DZIECIOM PONIŻEJ 8.

ROKU ŻYCIA
ZBLIŻAĆ SIĘ DO
URZĄDZENIA BEZ
STAŁEGO NADZORU
OSOBY DOROSŁEJ.
NALEŻY ZACHOWAĆ
OSTROŻNOŚĆ,
ABY NIE DOTKNAĆ
URZĄDZENIA.



OSTRZEŻENIE: NIE
FLAMBIROWAĆ
POTRAW POD
OKAPEM. ABY
UNIKNAĆ RYZYKA
WYSTĄPIENIA
POŻARU, NALEŻY
REGULARNIE
CZYŚCIĆ I
WYMIENIAĆ FILTR
PRZECIWTŁUSZCZOWY
I NIE POZOSTAWIAĆ
NACZYŃ Z
GORĄCYM OLEJEM
BEZ NADZORU.



OSTRZEŻENIE:
ELEMENT
UMOŻLIWIAJĄCY
CAŁKOWITE
ODŁĄCZENIE
URZĄDZENIA
NALEŻY
PODŁĄCZYĆ
DO INSTALACJI
ELEKTRYCZNEJ

ZGODNIE Z
PRZEPISAMI
DOTYCZĄCYMI
INSTALACJI
ELEKTRYCZNYCH
OBOWIĄZUJĄCYMI
W DANYM KRAJU.
PODŁĄCZENIE
NALEŻY WYKONAĆ
ZA POMOCĄ
WYŁĄCZNIKA WIE-
LOBIEGUNOWEGO
Z MINIMALNYM
ROZWARCIEM STYKÓW
WYNOŚĄCYM
3 MM.



OSTRZEŻENIE: JEŚLI
OKAP KUCHENNY
ZNAJDUJE SIĘ NAD
URZĄDZENIEM,
MINIMALNA
ODLEGŁOŚĆ MIĘDZY
POWIERZCHNIĄ
PŁYTY GRZEWCZEJ A
NAJNIŻSZĄ CZĘŚCIĄ
OKAPU POWINNA
WYNOŚIĆ CO
NAJMNIJ 760 MM.
PŁYTY GAZOWE
≥760 MM
PŁYTY ELEKTRYCZNE
≥650 MM



OSTRZEŻENIE:
PRZED
PODŁĄCZENIEM
OKAPU NALEŻY
SPRAWDZIĆ,
CZY NAPIĘCIE I
CZĘSTOTLIWOŚĆ
ZASILANIA
ODPOWIADAJĄ
SPECYFIKACJI
PODANEJ NA
TABLICZCE
ZNAMIONOWEJ
URZĄDZENIA.
ZAMONTOWANIE
URZĄDZENIA
NIEZGODNIE
Z NINIEJSZĄ
INSTRUKCJĄ MOŻE
SPOWODOWAĆ
ZAGROŻENIE DLA
BEZPIECZEŃSTWA.
W RAZIE
WĄTPLIWOŚCI
NALEŻY ZASIĘGNAĆ
RADY W SKLEPIE
LUB U WYKWA-
LIFIKOWANEGO
MONTERA.



OSTRZEŻENIE:
ZAPOZNAĆ SIĘ
Z LOKALNYMI
PRZEPISAMI
DOTYCZĄCYMI
WYCIĄGÓW I
UPEWNIĆ SIĘ,
ŻE SĄ ONE
PRZESTRZEGANE.
NIE WOLNO
PODŁĄCZAĆ OKAPU
DO KANAŁÓW
GORĄCEGO
POWIĘTRZA ANI
DO KANAŁÓW
WENTYLACYJNYCH
ZA POMOCĄ
KTÓRYCH
ODPROWADZANE
SĄ SPALINY
Z URZĄDZEŃ
ZASILANYCH
GAZEM LUB
INNymi PALIWAMI.
UPEWNIĆ SIĘ,
ŻE WENTYLACJA
POMIESZCZENIA
JEST ODPOWIEDNIA,
KONTAKTUJĄC SIĘ
Z ADMINISTRACJĄ
BUDYNKU.



OSTRZEŻENIE:
OKAP MOŻE
PRZESTAĆ DZIAŁAĆ
W WYNIKU
WYŁADOWANIA
ELEKTROSTATYCZNEGO
(NP. UDERZENIA
PIORUNA). NIE
WIĄŻE SIĘ TO
Z RYZYKIEM
USZKODZENIA.
NALEŻY WYŁĄCZYĆ
ZASILANIE
ELEKTRYCZNE
OKAPU I WŁĄCZYĆ
JE PONOWNIE PO
UPŁYWIE JEDNEJ
MINUTY.



OSTRZEŻENIE:
URZĄDZENIE MOŻE
BYĆ OBSŁUGIWANE
PRZEZ DZIECI
POWYŻEJ 8 ROKU
ŻYCIA ORAZ
PRZEZ OSOBY O
OGRANICZONEJ
SPRAWNOŚCI
FIZYCZNEJ,
SENSORYCZNEJ
LUB UMYSŁOWEJ,
A TAKŻE OSOBY
NIEPOSIADAJĄCE
WYSTARCZAJĄCEGO
DOŚWIADCZENIA

BĄDŹ
WYSTARCZAJĄCEJ
WIEDZY POD
WARUNKIEM,
ŻE BĘDĄ
NADZOROWANE
LUB ŻE ZOSTAŁY
POINSTRUOWANE
O ZASADACH
UŻYTKOWANIA
URZĄDZENIA
W BEZPIECZNY
SPOSÓB ORAZ
SĄ ŚWIADOME
ZWIĄZANYCH Z
TYM ZAGROŻEŃ.
NIE WOLNO
DOPUSZCZAĆ, ABY
DZIECI BAWIŁY SIĘ
URZĄDZENIEM.
PRACĘ ZWIĄZANE
Z CZYSZCZENIEM
I KONSERWACJĄ
NIE POWINNY BYĆ
WYKONYWANE
PRZEZ DZIECI BEZ
ODPOWIEDNIEGO
NADZORU. CHRONIĆ
URZĄDZENIE
I PRZEWÓD
ZASILANIA PRZED
DZIEĆMI W WIEKU
PONIŻEJ 8 LAT.

- Jeśli przewód zasilający jest uszkodzony, powinien on ze względów bezpieczeństwa zostać wymieniony przez producenta, przedstawiciela serwisowego lub inną osobę o odpowiednich kwalifikacjach.
 - Nie wolno instalować urządzenia na zewnątrz w wilgotnym miejscu ani w obszarze, na którym mogą wystąpić wycieki wody, np. pod zlewozmywakiem lub w jego pobliżu. W przypadku zalania urządzenia wodą należy zaprzestać jego użytkowania i skontaktować się z działem obsługi klienta w celu ustalenia terminu przeglądu.
 - Nie używać łatwopalnych aerozoli w pobliżu urządzenia.
 - Należy odpowiednio zutylizować opakowanie. Jeśli czyszczenie nie jest wykonywane zgodnie z niniejszymi instrukcjami, istnieje ryzyko wybuchu pożaru. Szczegółowe informacje na temat czyszczenia i wymiany filtrów aluminiowych i węglowych (jeśli są zamontowane) znajdują się w rozdziale Czyszczenie i konserwacja.
 - Oświetlenie LED w tym urządzeniu nie może być wymienione przez użytkownika.
- Jeśli dojdzie do awarii oświetlenia, należy skontaktować się z infolinią dla klientów w celu umówienia wizyty serwisanta.
- Do czyszczenia i konserwacji nie należy używać myjek parowych.
 - To urządzenie nie jest przeznaczone do obsługi za pomocą zewnętrznego programatora ani układu zdalnego sterowania.
 - Należy zapewnić odpowiednią wentylację pomieszczenia, jeśli okap jest używany w tym samym czasie, co urządzenia spalające gaz lub inne paliwa. Należy upewnić się, że podciśnienie w pomieszczeniu z okapem nie przekracza 4 Pa (0,04 mbar), aby opary spalania nie były zasysane z powrotem do pomieszczenia.
 - Nie używać okapu, jeśli jest on uszkodzony lub wadliwy. Należy skontaktować się z działem obsługi klienta w celu uzyskania pomocy.
 - Producent nie ponosi żadnej odpowiedzialności za obrażenia ciała lub uszkodzenia mienia powstałe na skutek nieprawidłowego użytkowania lub instalacji urządzenia.
 - Urządzenie jest przeznaczone wyłącznie do użytku w gospodarstwach domowych jako wyciąg kuchenny.

Podłączenie elektryczne

Wszystkie prace instalacyjne muszą zostać wykonane przez odpowiednio wykwalifikowanego elektryka lub inną kompetentną osobę. Przed podłączeniem do zasilania sieciowego należy upewnić się, czy napięcie sieciowe odpowiada napięciu na tabliczce znamionowej.

Podłączenie bezpośrednie

Urządzenie należy podłączyć bezpośrednio do sieci zasilającej, korzystając z wyłącznika wielobiegunowego z minimalnym rozwarciem styków wynoszącym 3 mm.

Monter powinien upewnić się, że połączenie zostało odpowiednio poprowadzone i że jest ono zgodne ze schematem instalacji.

Przewód nie może być zagięty ani przygnieciony.

Regularnie sprawdzać podłączenie i przewód zasilania pod kątem uszkodzeń. Jeśli przewód zasilający jest uszkodzony, należy go wymienić na specjalny przewód lub zespół dostępny u producenta lub jego przedstawiciela serwisowego.



WAŻNE: URZĄDZENIE I KLASY OCHRONNOŚCI – WYMAGA UZIEMIENIA.

Urządzenie należy podłączyć bezpośrednio do sieci zasilającej przy użyciu bezpiecznika 3 A, aby chronić jego obwód elektryczny.

Urządzenie jest dostarczane z 3-żyłowym przewodem zasilania o następujących kolorach:

Brązowy — L (pod napięciem)

Niebieski — N (neutralny)

Zielono-żółty — E (uziemiaenie) 

Należy zastosować bezpiecznik 3 A.

Aby ograniczyć do minimum ryzyko związane z użytkowaniem urządzenia elektrycznego, niezwykle ważna jest prawidłowa instalacja urządzenia. Ponadto użytkownik powinien dokładnie zapoznać się z instrukcjami dotyczącymi bezpieczeństwa, aby uniknąć nieprawidłowej obsługi urządzenia i wynikających z niej zagrożeń. Instrukcję obsługi należy zachować do wglądu w przyszłości i w razie potrzeby przekazać ją kolejnym właścicielom. Po rozpakowaniu urządzenia upewnić się, że nie jest ono uszkodzone. W razie wątpliwości nie należy używać urządzenia, lecz skontaktować się z działem obsługi klienta.

Producent nie ponosi żadnej odpowiedzialności za obrażenia ciała lub uszkodzenia mienia powstałe na skutek nieprawidłowego lub nieodpowiedniego montażu urządzenia. Wszelkie stałe instalacje elektryczne muszą być zgodne z najnowszymi przepisami dotyczącymi okablowania, obowiązującymi w danym kraju. Dla własnego bezpieczeństwa należy zlecić montaż instalacji elektrycznej wykwalifikowanemu elektrykowi lub wykonawcy.

Urządzenie jest fabrycznie przystosowane do podłączenia do wentylacji zewnętrznej (brak rur do instalacji w zestawie). Jeśli użytkownik chce korzystać z okapu w trybie pochłaniacza (recyrkulacja), należy zamontować odpowiedni filtr węglowy (brak w zestawie).

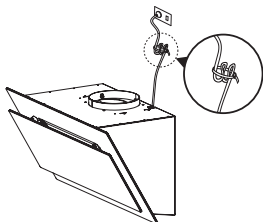

Po ustaleniu punktu połączenia elektrycznego i przebiegu przewodu zasilania należy upewnić się, że nadmiar przewodu jest zabezpieczony w taki sposób, aby zapobiec jego wpadnięciu do obudowy silnika i uszkodzeniu urządzenia.

Dane techniczne

Napięcie zasilania	220–240 V~ 50 Hz
Zużycie energii — wentylator	33 W
Zużycie energii — oświetlenie obszaru gotowania	Maks. 1 x 2 W
Zużycie energii — całkowite	35 W
Klasa ochronności	Klasa I
Kod ILCOSD — oświetlenie obszaru gotowania	DBS-2/65-H-120/33



Informacje dla krajów UE nr 66/2014 i nr 65/2014

A. Informacje dotyczące okapu kuchennego (www.diy.com)

Opis	Symbol	Wartość	Jednostka
Oznaczenie modelu	-	AGSP60UK / AGSP60EU	-
Roczne zużycie energii	AEC _{hood}	12,9	kWh/a
Współczynnik upływu czasu	f	1,2	-
Wydajność przepływu dynamicznego	FDE _{hood}	21	-
Wskaźnik efektywności energetycznej	EEI _{hood}	42,4	-
Natężenie przepływu powietrza mierzone w optymalnym punkcie pracy	Q _{BEP}	133,5	m ³ /h
Ciśnienie powietrza mierzone w optymalnym punkcie pracy	P _{BEP}	138	Pa
Maksymalny przepływ powietrza	Q _{max}	323,1	m ³ /h
Pobór mocy mierzony w optymalnym punkcie pracy	W _{BEP}	24,4	W
Moc nominalna systemu oświetlenia	W _L	3	W
Średnie natężenie światła zapewnianego przez system oświetlenia na powierzchni płyty grzejnej	E _{sr}	150	luksów
Pobór mocy w trybie gotowości	P _s	Nie dot.	W
Pobór mocy w trybie wyłączenia	P _o	0,5	W
Poziom mocy akustycznej	L _{WA}	61	dB
Wskaźnik efektywności energetycznej	EEI _{hood}	42,4	-
Klasa efektywności energetycznej	-	A+	-
Wydajność przepływu dynamicznego	FDE _{hood}	21,0	-
Klasa wydajności przepływu dynamicznego	-	C	-
Sprawność oświetlenia	LE _{hood}	50	-
Klasa sprawności oświetlenia	-	A	-
Efektywność pochłaniania zanieczyszczeń	GFE _{hood}	55,2	%
Klasa efektywności pochłaniania zanieczyszczeń	-	E	-

Metoda obliczania i pomiaru danych zamieszczonych w powyższej tabeli jest zgodna z rozporządzeniem delegowanym Komisji (UE) nr 65/2014 i rozporządzeniem Komisji (UE) 66/2014.

B. Poniżej przedstawiono sposoby na zmniejszenie całkowitego wpływu procesu gotowania na środowisko (np. poprzez zmniejszenie zużycia energii).

1. Okap kuchenny powinien być zamontowany w miejscu, w którym zapewniona jest skuteczna wentylacja.
2. Należy regularnie czyścić okap kuchenny, aby zapewnić drożność kanałów powietrznych.
3. Należy pamiętać o wyłączeniu oświetlenia okapu kuchennego po zakończeniu gotowania.
4. Należy pamiętać o wyłączeniu okapu kuchennego po zakończeniu gotowania.

C. Informacje dotyczące demontażu.

Urządzenie nie może być demontowane przez użytkownika w sposób inny, niż przedstawiony w oryginalnej instrukcji obsługi.

Po zakończeniu okresu eksploatacji urządzenia nie należy wyrzucać go wraz z odpadami gospodarstwa domowego. Aby uzyskać informacje o możliwości recyklingu, należy skontaktować się z lokalnymi władzami, firmą zajmującą się utylizacją odpadów lub sprzedawcą, u którego został zakupiony produkt.

Utylizacja i recykling



Na produkcie może się znajdować symbol przekreślonego pojemnika na odpady. Jeśli ten symbol jest umieszczony na produkcie lub baterii, oznacza to, że nie należy ich wyrzucać wraz ze zwykłymi odpadami komunalnymi. Niektóre chemikalia znajdujące się w produktach elektrycznych/elektronicznych lub bateriach/akumulatorach mogą być szkodliwe dla zdrowia i środowiska. Sprzęt nie poddany recyklingowi stanowi potencjalne zagrożenie dla środowiska i zdrowia ludzi. Zużyty sprzęt elektryczny i elektroniczny zawiera substancje niebezpieczne dla środowiska naturalnego. Elementy elektryczne/elektroniczne/baterie należy utylizować wyłącznie w osobnych punktach zbiórki, które zapewniają możliwość odzysku i recyklingu materiałów w nich zawartych. Współpraca użytkownika ma zasadnicze znaczenie dla prawidłowego funkcjonowania tych systemów zbiórki i ochrony środowiska.

Gwarancja

Przykładamy szczególną wagę do tego, aby wybierać materiały wysokiej jakości i stosować techniki produkcyjne, które umożliwiają tworzenie wytrzymałych, a zarazem atrakcyjnych produktów. W przypadku normalnego (nieprofesjonalnego i niekomercyjnego) użytku domowego okap kuchenny jest objęty bezpłatną gwarancją producenta przez okres 2 lat od daty zakupu (jeśli produkt zakupiono w sklepie) lub dostawy (jeśli produkt zakupiono przez Internet). Aby dokonać zgłoszenia reklamacyjnego, należy przedstawić dowód zakupu (np. paragon, fakturę lub inny dowód na mocy obowiązujących przepisów prawa). Dowód zakupu należy przechowywać w bezpiecznym miejscu. Gwarancja obejmuje produkty nowe; nie obejmuje produktów używanych lub z ekspozycji. Produkt zamienny objęty niniejszą gwarancją będzie nią objęty aż do wygaśnięcia okresu obowiązywania gwarancji oryginalnego produktu, chyba że określono inaczej w obowiązujących przepisach prawa.

Niniejsza gwarancja obejmuje wady i uszkodzenia produktu, pod warunkiem że produkt był używany zgodnie z przeznaczeniem oraz zamontowany, czyszczony i konserwowany zgodnie z informacjami zawartymi powyżej oraz w instrukcji obsługi, a także ze standardowymi praktykami (jeśli te praktyki nie są sprzeczne z instrukcją użytkownika).

Niniejsza gwarancja nie obejmuje wad ani uszkodzeń wynikających z normalnego zużycia lub uszkodzeń będących skutkiem niewłaściwego używania, montażu lub złożenia, a także zaniedbania, wypadku i modyfikacji produktu. Gwarancja nie obejmuje w żadnym wypadku dodatkowych kosztów (transportu, przenoszenia, montażu i demontażu, robocizny itd.) ani strat bezpośrednich lub pośrednich, chyba że określono inaczej w obowiązujących przepisach prawa. Jeśli produkt jest wadliwy, we właściwym czasie naprawimy.

Prawa wynikające z tej gwarancji obowiązują w kraju, w którym zakupiono produkt. Zapytania dotyczące gwarancji powinno się kierować do sklepu, w którym zakupiono produkt.

Niniejsza gwarancja jest dokumentem dodatkowym, który nie ma wpływu na ustawowe prawa konsumenta.

Jeśli produkt zakupiono w Polsce, niniejsza gwarancja nie wyklucza, nie ogranicza ani nie zawiesza uprawnień wynikających z przepisów prawa dotyczących gwarancji na wady zakupionego towaru.

WAŻNE – NALEŻY DOKŁADNIE PRZECZYTAĆ NINIEJSZE INFORMACJE I ZACHOWAĆ.

RO

Înainte de a începe

- Aceste instrucțiuni sunt pentru siguranța ta. Citește cu atenție următoarele instrucțiuni înainte de montarea și utilizarea aparatului.



AVERTISMENT:
**TOATE LUCRĂRILE
DE MONTARE
TREBUIE REALIZATE
DE O PERSOANĂ
CALIFICATĂ
CORESPUNZĂTOR,
RESPECTÂND
CU STRICTETE
REGLEMENTĂRILE
LOCALE PRIVIND
CONSTRUCȚIILE
ȘI ACESTE
INSTRUCȚIUNI.**

- Pentru a evita riscurile aferente utilizării unui echipament electric, este important ca această hotă să fie montată corect și să citești cu atenție instrucțiunile de siguranță, ca să eviți utilizarea greșită și pericolele. După despachetarea hotei, verifică să nu fie deteriorată. Dacă ai îndoieli, nu folosi aparatul, ci contactează serviciul de Asistență clienți la numărul 0800 895 099.

- Verifică ambalajul și asigură-te că ai toate piesele specificate, apoi stabilește locul adecvat pentru amplasarea produsului. Dacă acest produs conține sticlă, ai grijă la montare sau manipulare, pentru a preveni accidentarea sau deteriorarea produsului. Pe plăcuța cu specificații de pe aparat sunt afișate toate informațiile de identificare necesare pentru comandarea pieselor de schimb. Dacă vinzi, donezi sau lași aparatul montat când te muți, predă și acest manual noului proprietar, pentru ca acesta să se familiarizeze cu aparatul și cu avertismentele de siguranță.

Siguranță



AVERTISMENT:
**EXISTĂ RISC DE
ELECTROCUTARE
ȘI INCENDIU ÎN
CAZUL ÎN CARE
CURĂȚAREA NU
ESTE EFECTUATĂ
CONFORM
ACESTOR
INSTRUCȚIUNI.**



AVERTISMENT:
DACĂ ESTE CAZUL,
ACEST APARAT
ESTE LIVRAT
CU ELEMENTE
DE FIXARE.
ASIGURĂ-TE
CĂ UTILIZEZI
ELEMENTELE DE
FIXARE CORECTE,
ADECVATE PENTRU
SUPPORTUL PE CARE
VA FI INSTALAT
APARATUL, ȘI
CĂ ACESTEĂ
POT SUSȚINE
GREUTATEA
APARATULUI.



AVERTISMENT:
FOLOSEȘTE
NUMAI ELEMENTE
DE FIXARE ȘI
ȘURUBURI DE
MONTARE CU
DIMENSIUNILE
RECOMANDATE ÎN
ACEST MANUAL.
NERESPECTAREA
ACESTOR
INSTRUCȚIUNI
POATE CAUZA
PERICOLE
DE NATURĂ
ELECTRICĂ.



AVERTISMENT:
DECONECTEAZĂ
APARATUL DE
LA REȚEAUA DE
ALIMENTARE
ÎNAINTE DE
A EFECTUA
LUCRĂRILE DE
ÎNTREȚINERE SAU
DE CURĂȚARE.



AVERTISMENT:
COMPONENTELE
ACCESIBILE SE
POT ÎNCINGE CÂND
SUNT UTILIZATE
CU APARATELE DE
GĂTIT. A SE ȚINE
LA DISTANȚĂ DE
COPIII CU VÂRSTA
SUB 8 ANI, CU
EXCEPȚIA CAZULUI
ÎN CARÉ SUNT
SUPRAVEGHEAȚI
ÎN PERMANENȚĂ.
TREBUIE LUATE
MĂSURI PENTRU A
EVITA ATINGEREA
APARATULUI.



AVERTISMENT: NU FLAMBA ALIMENTE SUB HOTĂ. PENTRU A EVITA RISCUL DE INCENDIU, CURĂȚĂ SAU ÎNLOCUIEȘTE PERIODIC FILTRUL DE GRĂSIMI ȘI SUPRAVEGHEAZĂ CU ATENȚIE VASELE CARE CONȚIN ULEI FIERBINTE.



AVERTISMENT: TREBUIE INTEGRATE MĂSURI DE DECONECTARE COMPLETĂ ÎN CABLAREA FIXĂ, ÎN CONFORMITATE CU REGULILE DE CABLARE LOCALE APLICABILE ÎN ȚARA TA. ÎN TIMPUL MONTĂRII, TREBUIE CONECTAT UN DISJUNCTOR MULTIPOLAR CU O SEPARARE ÎNTRE CONTACTE DE CEL PUȚIN 3 MM ÎNTRE TOȚI POLII.



AVERTISMENT: CÂND HOTA DE EVACUARE ESTE AMPLASATĂ DEASUPRA UNUI APARAT, DISTANȚA MINIMĂ DINTRE SUPRAFAȚA DE SPRIJIN PENTRU VASELE DE GĂTIT DE PE PLITĂ ȘI CEA MAI JOASĂ PĂRTE A HOTEI TREBUIE SĂ FIE DE CEL PUȚIN 760 MM.

PLITĂ PE GAZ
≥760 MM

PLITE ELECTRICE
≥650 MM



AVERTISMENT: ÎNAINTE DE A CONECTA HOTA, VERIFICĂ DACĂ TENSIUNEA ȘI FRECVENȚA CURENTULUI CORESPUND CU CELE INDICATE PE PLĂCUȚA DE IDENTIFICARE.

DACĂ APARATUL
NU ESTE MONTAT
CONFORM
INSTRUCȚIUNILOR,
ACEST LUCRU
POATE
REPREZENTA UN
RISC PENTRU
SIGURANȚĂ.
DACĂ AI ÎNDOIELI,
CERE SFATURI ÎN
MAGAZIN SAU DE
LA UN INSTALATOR
CALIFICAT.



AVERTISMENT:
CONSULTĂ
REGLEMENTĂRILE
LOCALE CU PRIVIRE
LA IEȘIRILE DE
EVACUARE ȘI
RESPECTĂ-LE. NU
CONECTA HOTA LA
O TUBULATURĂ DE
VENTILAȚIE SAU DE
AER CALD CARE
CONȚINE GAZE
DE EVACUARE DE
LA COMBUSTIBILI
GAZOȘI SAU DE
ALTĂ NATURĂ.
ASIGURĂ-TE CĂ
VENTILAREA
ÎNCĂPERII
CORESPUNDE

PREVEDERILOR
IMPUSE DE
AUTORITĂȚILE
LOCALE.



AVERTISMENT:
HOTA SE POATE
OPRI DIN
FUNȚIONARE
ÎN TIMPUL UNEI
DESCĂRCĂRI
ELECTROSTATICE
(DE EX. FULGERE).
ACEST LUCRU
NU IMPLICĂ
NICIUN RISC DE
DETERIORARE.
OPREȘTE
ALIMENTAREA
ELECTRICĂ A HOTEI
ȘI RECONECTEAZĂ
DUPĂ UN MINUT.



AVERTISMENT:
ACEST APARAT
POATE FI FOLOSIT
DE COPII CU
VÂRSTA DE
PESTE 8 ANI ȘI DE
PERSOANE CU
CAPACITĂȚI FIZICE,
SENZORIALE
SAU MINTALE
REDUSE ORI FĂRĂ
EXPERIENȚĂ ȘI
CUNOȘȚINȚE

NUMAI SUB
SUPRAVEGHERE
SAU DACĂ AU
BENEFICIAT
DE INSTRUIRE
CU PRIVIRE LA
UTILIZAREA
APARATULUI ÎN
SIGURANȚĂ ȘI
DACĂ ÎNȚELEG
PERICOLELE
AFERENTE. NU LE
PERMITE COPIILOR
SĂ SE JOACE CU
ACEST APARAT.
CURĂȚAREA ȘI
ÎNTREȚINEREA DE
CĂTRE UTILIZATOR
NU TREBUIE
EFECTUATE
DE COPII
NESUPRAVEGHEAȚI.
NU LĂSA APARATUL
ȘI CABLUL DE
ĂLIMENTARE
LA ÎNDEMÂNA
COPIILOR MAI MICI
DE 8 ANI.

- Dacă se deteriorează, cablul de alimentare trebuie înlocuit de producător, de agentul de service sau de persoane cu un nivel de calificare similar, pentru a evita situațiile periculoase.

- Nu monta aparatul afară, în locuri umede sau în zone expuse scurgerilor de apă, ca de exemplu sub sau lângă o chiuvetă. În cazul unei scurgeri de apă care afectează aparatul, nu îl mai folosi și contactează serviciul de Asistență clienți pentru a programa o inspecție.
- Nu folosi sprayuri inflamabile în apropierea aparatului.
- Elimină ambalajul la deșeuri cu grijă. Există risc de incendiu când curățarea nu este realizată conform instrucțiunilor. Consultă cu atenție secțiunea Îngrijire și întreținere pentru detalii privind curățarea și înlocuirea filtrelor din aluminiu și carbon (dacă aparatul este prevăzut cu aceste filtre).
- Becurile cu LED din acest aparat nu pot fi înlocuite de client. Dacă se arde un bec, contactează linia de Asistență clienți specificată la finalul secțiunii Îngrijire și întreținere, pentru o vizită de verificare din partea unui inginer.
- Nu folosi un aparat de curățare cu aburi pentru îngrijire și întreținere.
- Aparatul nu este destinat folosirii printr-un temporizator extern sau un sistem de comandă de la distanță separat.

- Încăperea trebuie să dispună de ventilare corespunzătoare când hota este folosită concomitent cu aparate care utilizează combustibili gazoși sau alți combustibili. Asigură-te că presiunea negativă a instalației nu depășește 4 Pa (0,04 mbar) astfel încât gazele de evacuare să nu fie absorbite înapoi în încăperea.
- Nu folosi hota dacă apar semne de deteriorare sau imperfecțiuni. Contactează serviciul de Asistență clienți pentru ajutor.
- Producătorul nu își asumă răspunderea pentru leziunile corporale sau daunele materiale rezultate din utilizarea sau montarea incorectă a acestui aparat.
- Aparatul este destinat ca hotă de evacuare pentru uz casnic.

Conectarea la alimentarea electrică

Montarea trebuie realizată în totalitate de o persoană competentă sau de un electrician calificat. Înainte de conectarea la rețeaua electrică, asigură-te că tensiunea de alimentare a rețelei corespunde cu cea de pe plăcuța de identificare.

Conexiune directă

Aparatul trebuie conectat direct la rețea cu un disjuncter omnipolar cu o deschidere minimă de 3 mm între contacte.

Instalatorul trebuie să se asigure că a realizat corect conexiunile electrice și că a respectat schema electrică.

Cablul nu trebuie îndoit sau presat.

Verifică periodic ștecărul și cablul de alimentare pentru a depista deteriorările. Dacă se deteriorează, cablul de alimentare trebuie înlocuit cu un cablu special sau cu o instalație puse la dispoziție de producător sau de agentul său de service.



IMPORTANT: ACESTA ESTE UN APARAT CLASA I ȘI TREBUIE ÎMPĂMÂNTAT.

Acest aparat trebuie conectat direct la rețeaua de alimentare electrică cu o siguranță de 3 A care să îi protejeze circuitul.

Acest aparat este echipat cu un cablu de alimentare cu 3 fire, colorate după cum urmează:

Maro = L sau fază

Albastru = N sau nul

Verde și galben = E sau împământare 

Siguranța trebuie să aibă 3 amperi.

Pentru a evita pericolele și riscurile utilizării greșite a unui echipament electric, este important ca acest aparat să fie montat corect și să citești cu atenție instrucțiunile de siguranță. Păstrează acest manual de instrucțiuni pentru consultare ulterioară și predă-l viitorilor proprietari. După despachetarea aparatului, verifică să nu fie deteriorat. Dacă ai îndoieli, nu folosi aparatul, ci contactează serviciul de Asistență clienți.

Producătorul nu își asumă răspunderea pentru leziunile corporale sau daunele materiale rezultate din utilizarea sau montarea incorectă a acestui aparat. Toate instalațiile electrice permanente trebuie să fie conforme cu cele mai recente reglementări de cablare aplicabile la nivel național, iar pentru siguranța ta instalarea electrică trebuie realizată de un electrician sau contractant calificat.

Aparatul este livrat din fabrică pentru utilizare cu tubulatură exterioară (neinclusă). Dacă dorești să folosești aparatul numai în modul de recirculare, montează filtrul din carbon corespunzător (neinclus).

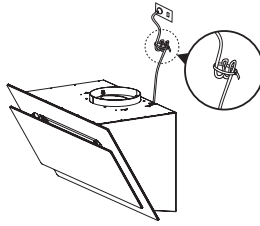

După stabilirea rutei și amplasării cablurilor electrice, toate cablurile suplimentare trebuie asigurate astfel încât să se împiedice căderea acestora în carcasa motorului, deteriorând în acest fel aparatul.

Date tehnice

Tensiune de alimentare	220-240 V~ 50 Hz
Consum de energie - ventilator	35 W
Consum de energie - Bec pentru gătit	1 x 2 W Maxim
Consum de energie - total	35 W
Clasă de protecție	Clasa I
Cod ILCOSD - Bec pentru gătit	DBS-2/65-H-120/33

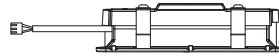

Informații pentru UE nr. 66/2014 și nr. 65/2014

A. Informații despre hotă (www.diy.com)

Descriere	Simbol	Valoare	Unitate
Identificare model	-	AGSP60UK / AGSP60EU	-
Consum anual de energie	AEC _{hotă}	12,9	kWh/a
Factor de creștere a duratei	f	1,2	-
Eficiența dinamică a fluidelor	FDE _{hotă}	21	-
Indice de eficiență energetică	EEI _{hotă}	42,4	-
Debit de aer măsurat la punctul cu cea mai mare eficiență	Q _{BEP}	133,5	m ³ /h
Presiunea aerului măsurată la punctul cu cea mai mare eficiență	P _{BEP}	138	Pa
Debit maxim de aer	Q _{max}	323,1	m ³ /h
Consumul de putere electrică măsurat la punctul cu cea mai mare eficiență	W _{BEP}	24,4	W
Puterea nominală a sistemului de iluminat	W _L	3	W
Intensitatea medie a sistemului de iluminat pe suprafața de gătit	E _{medie}	150	lux
Consum de energie măsurat în modul standby	P _s	Nu se aplică	W

Descriere	Simbol	Valoare	Unitate
Consum de energie măsurat în modul oprit	P_o	0,5	W
Nivel de putere sonoră	L_{WA}	61	dB
Indice de eficiență energetică	$EEl_{hotă}$	42,4	-
Clasa de eficiență energetică	-	A+	-
Eficiența dinamică a fluidelor	$FDE_{hotă}$	21,0	-
Clasa de eficiență dinamică a fluidelor	-	C	-
Eficiența iluminatului	$LE_{hotă}$	50	-
Clasa de eficiență a iluminatului	-	A	-
Eficiența filtrului de grăsime	$GFE_{hotă}$	55,2	%
Clasa de eficiență a filtrului de grăsime	-	E	-

Metoda de măsurare și calcul folosită în tabelul de mai sus a fost realizată în conformitate cu Regulamentul delegat (UE) Nr. 65/2014 al Comisiei și cu Regulamentul (UE) Nr. 66/2014 al Comisiei.

B. Următoarele instrucțiuni arată cum să reduci impactul general asupra mediului (de exemplu, consumul de energie) în timpul procesului de gătit.

1. Montează hota într-un loc adecvat, cu o ventilație eficientă.
2. Curăță periodic hota, astfel încât să nu se blocheze accesul aerului.
3. Nu uita să oprești lumina hotei după gătit.
4. Nu uita să oprești hota după gătit.

C. Informații privind demontarea.

Acest aparat nu poate fi demontat de utilizator în alt fel decât cel indicat în instrucțiunile inițiale de montare din manualul de utilizare.

La sfârșitul duratei de viață utile, aparatul nu trebuie eliminat împreună cu gunoiul menajer. Consultă autoritățile locale, serviciile de eliminare a deșeurilor menajere sau distribuitorul de unde ai cumpărat aparatul pentru sfaturi privind reciclarea.

Eliminare și reciclare



Acest simbol este cunoscut drept „simbolul toberonului cu roți, tăiat cu un X”. Atunci când acest simbol este inclus pe un produs sau pe o baterie, înseamnă că nu trebuie eliminat(ă) împreună cu gunoiul menajer general. Unele substanțe chimice conținute de produsele electrice/electronice sau de baterii pot fi dăunătoare pentru sănătate și mediu. Elimină articolele electrice/electronice sau bateriile uzate numai prin programele centrelor de colectare separate, care se ocupă de recuperarea și reciclarea materialelor din componența lor. Colaborarea ta este vitală pentru a asigura succesul acestor programe și pentru protecția mediului.

Garanție

Avem o grijă deosebită să selectăm materiale de înaltă calitate și să utilizăm tehnici de fabricare care ne permit să creăm produse care încorporează designul și durabilitatea. Această hotă pentru aragaz are o garanție a producătorului de 2 ani pentru defectele de fabricație, de la data achiziționării (dacă este cumpărată din magazin) sau de la data livrării (dacă este cumpărată online), fără cost suplimentar pentru uz casnic normal (nu profesional sau comercial).

Pentru a efectua o solicitare în temeiul acestei garanții, trebuie să prezentați dovada achiziției (cum ar fi, chitanța de vânzare/bonul fiscal, factura de achiziție sau alte dovezi admisibile conform legii aplicabile); vă rugăm să păstrați dovada achiziției într-un loc sigur. Pentru ca această garanție să se aplice, produsul achiziționat trebuie să fie nou, garanția neaplicându-se pentru produse la mâna a doua sau produse de prezentare. Cu excepția cazului în care legislația aplicabilă prevede altfel, orice produs înlocuitor livrat în baza prezentei garanții va beneficia de garanție doar până la expirarea perioadei inițiale de garanție.

Prezenta garanție acoperă defecțiunile produsului și erorile de funcționare, cu condiția ca produsul să fi fost utilizat în scopul prevăzut și să fi fost instalat, curățat, îngrijit și întreținut în conformitate cu informațiile conținute în termenii și condițiile prezente, manualul de utilizare și practicile standard, cu condiția ca practicile standard să nu fie în contradicție cu manualul de utilizare.

Această garanție nu acoperă defectele și deteriorările provocate de uzura normală sau daunele care pot fi rezultatul utilizării necorespunzătoare, instalării sau asamblării defectuoase, neglijenței, accidentelor, utilizării greșite sau modificărilor aduse produsului. Cu excepția cazului în care legislația aplicabilă prevede altfel, prezenta garanție nu va acoperi, în niciun caz, costurile suplimentare (de expediere, deplasare, dezinstalare și reinstalare, manoperă etc.) sau daunele directe și indirecte.

Dacă produsul este defect, vom proceda, într-un timp rezonabil, la repararea.

Drepturile acoperite de această garanție sunt aplicabile în țara în care ați achiziționat produsul. Întrebările legate de garanție trebuie adresate magazinului de la care ați achiziționat produsul.

Garanția este suplimentară drepturilor dvs. legale și nu le afectează.

Dacă achiziționați acest produs din Turcia sau România, veți primi o garanție.

**IMPORTANT – PĂSTRAȚI ACESTE
INFORMAȚII PENTRU REFERINȚE VIITOARE:
CITIȚI CU ATENȚIE.**

ES

Antes de empezar

- Estas instrucciones son para su propia seguridad. Lea las instrucciones detenidamente antes de proceder con la instalación y el uso de este aparato.



ADVERTENCIA:
TODO EL TRABAJO
DE INSTALACIÓN
DEBE REALIZARLO
UNA PERSONA
DEBIDAMENTE
CUALIFICADA
QUE SIGA
ESTRICTAMENTE
LAS NORMATIVAS
LOCALES DE
CONSTRUCCIÓN
Y ESTAS
INSTRUCCIONES.

- Para evitar los riesgos siempre presentes al utilizar un aparato eléctrico, es importante instalar correctamente esta campana extractora y leer atentamente las instrucciones de seguridad para evitar el mal uso y las situaciones peligrosas.

Después de desembalar la campana extractora, compruebe que no está dañada. En caso de duda, no utilice el aparato y póngase en contacto con el servicio de atención al cliente a través del 800 098 794.

- Compruebe el paquete, asegúrese de que tiene todas las piezas indicadas y decida el lugar apropiado para instalarlo. Si este producto contiene cristal, tenga cuidado durante el montaje o la manipulación para evitar lesiones personales o daños en el producto. En la placa de especificaciones de este aparato se indica toda la información de identificación necesaria para realizar pedidos de piezas de recambio. Si vende, cede o deja instalado el aparato al mudarse de casa, asegúrese de entregar también este manual para que el nuevo propietario pueda familiarizarse con el aparato y las advertencias de seguridad.

Seguridad



ADVERTENCIA: EXISTE RIESGO DE INCENDIO Y DESCARGA ELÉCTRICA SI NO SE REALIZA LA LIMPIEZA DE ACUERDO CON ESTAS INSTRUCCIONES.



ADVERTENCIA: CUANDO CORRESPONDA, EL APARATO SE SUMINISTRARÁ CON FIJACIONES. ASEGÚRESE DE USAR LAS FIJACIONES ADECUADAS PARA LA SUPERFICIE DONDE VA A INSTALAR EL APARATO Y DE QUE SOPORTAN SU PESO.



ADVERTENCIA: UTILICE ÚNICAMENTE ACCESORIOS Y TORNILLOS DE MONTAJE DEL MISMO TAMAÑO QUE LOS RECOMENDADOS EN ESTE MANUAL DE INSTRUCCIONES.

SI NO SE SIGUEN ESTAS INSTRUCCIONES, PODRÍAN PRODUCIRSE RIESGOS ELÉCTRICOS.



ADVERTENCIA: DESENCHUFE EL APARATO DE LA RED ELÉCTRICA ANTES DE REALIZAR CUALQUIER TRABAJO DE MANTENIMIENTO O LIMPIEZA.



ADVERTENCIA: LAS PARTES ACCESIBLES PUEDEN CALENTARSE CUANDO SE UTILIZAN CON ELECTRODOMÉSTICOS DE COCINA. LOS NIÑOS MENORES DE 8 AÑOS DEBEN MANTENERSE ALEJADOS O ESTAR SUPERVISADOS EN TODO MOMENTO. TENGA CUIDADO DE NO TOCAR EL APARATO.



ADVERTENCIA: NO FLAMEE DIRECTAMENTE DEBAJO DE LA CAMPANA. PARA EVITAR EL RIESGO DE INCENDIO, LIMPIE O SUSTITUYA EL FILTRO DE GRASA CON REGULARIDAD Y VIGILE LAS SARTENES QUE CONTIENEN ACEITE CALIENTE.



ADVERTENCIA: SE DEBEN INCORPORAR MEDIOS QUE PERMITAN LA DESCONEXIÓN COMPLETA DE LA INSTALACIÓN FIJA DE ACUERDO CON LAS NORMAS DE INSTALACIÓN ELÉCTRICA DE SU PAÍS. DURANTE LA INSTALACIÓN, SE DEBE CONECTAR UN INTERRUPTOR DE DESCONEXIÓN OMNIPOLAR QUE TENGA UNA SEPARACIÓN DE CONTACTO DE AL MENOS 3 MM EN TODOS LOS POLOS.



ADVERTENCIA: SI LA CAMPANA EXTRACTORA SE COLOCA ENCIMA DE UN APARATO, LA DISTANCIA MÍNIMA ENTRE LA SUPERFICIE DE APOYO DE LOS RECIPIENTES DE COCCIÓN SITUADOS EN LA PLACA Y LA PARTE MÁS BAJA DE LA CAMPANA DEBE SER DE AL MENOS 760 MM.

PLACAS DE GAS:
≥760 MM

PLACAS ELÉCTRICAS:
≥650 MM



ADVERTENCIA: ANTES DE CONECTAR LA CAMPANA, COMPRUEBE QUE LA TENSIÓN DE SUMINISTRO Y LA FRECUENCIA COINCIDEN CON LAS INDICADAS EN LA PLACA DE CARACTERÍSTICAS TÉCNICAS.

SI EL APARATO NO SE INSTALA CONFORME A LAS INSTRUCCIONES, PUEDEN PRODUCIRSE RIESGOS DE SEGURIDAD. EN CASO DE DUDA, CONSULTE A LA TIENDA O A UN INSTALADOR CUALIFICADO.



ADVERTENCIA: CONSULTE LA NORMATIVA LOCAL SOBRE LAS SALIDAS DE EXTRACCIÓN Y ASEGÚRESE DE CUMPLIRLA. NO CONECTE LA CAMPANA A UN CONDUCTO DE VENTILACIÓN O DE AIRE CALIENTE QUE CONTENGA HUMOS DE COMBUSTIÓN QUE PROVENGAN DE GAS U OTROS COMBUSTIBLES. CONFIRME CON LAS AUTORIDADES LOCALES QUE LA VENTILACIÓN DE LA SALA ES ADECUADA.



ADVERTENCIA: LA CAMPANA PUEDE DEJAR DE FUNCIONAR DURANTE UNA DESCARGA ELECTROSTÁTICA (P. EJ. UN RAYO). ESTO NO IMPLICA NINGÚN RIESGO DE DAÑOS. APAGUE EL SUMINISTRO ELÉCTRICO QUE VA A LA CAMPANA Y CONÉCTELO DESPUÉS DE UN MINUTO.



ADVERTENCIA: ESTE APARATO LO PUEDEN USAR NIÑOS A PARTIR DE 8 AÑOS Y PERSONAS CON CAPACIDADES FÍSICAS, SENSORIALES O MENTALES REDUCIDAS, ASÍ COMO PERSONAS SIN EXPERIENCIA NI CONOCIMIENTOS, SI SE LES HA SUPERVISADO O INSTRUIDO ACERCA DEL USO DEL APARATO DE UNA

FORMA SEGURA,
Y COMPRENDEN
LOS RIESGOS QUE
CONLLEVA. LOS
NIÑOS NO DEBEN
JUGAR CON EL
APARATO. LOS
NIÑOS NO PUEDEN
REALIZAR LABORES
DE LIMPIEZA NI DE
MANTENIMIENTO
DEL APARATO
SIN ESTAR
SUPERVISADOS.
MANTENGA
EL APARATO Y
EL CABLE DE
ALIMENTACIÓN
FUERA DEL
ALCANCE DE LOS
NIÑOS MENORES DE
8 AÑOS.

- Si el cable de alimentación está dañado, debe sustituirlo el fabricante, su distribuidor local u otro personal cualificado para evitar riesgos.
- No instale el aparato al aire libre, en un lugar húmedo o en una superficie propensa a fugas de agua, como debajo de un fregadero o cerca de él. En caso de que el aparato se vea afectado por una fuga de agua, no lo utilice. Póngase

en contacto con el servicio de atención al cliente para que le envíen un técnico.

- No utilice pulverizadores inflamables cerca del aparato.
- Deseche el material de embalaje adecuadamente. Existe riesgo de incendio si no se realiza la limpieza de acuerdo con estas instrucciones. Consulte la sección Cuidado y mantenimiento para obtener más información sobre cómo limpiar y sustituir los filtros de aluminio y carbono (si están instalados).
- El usuario no puede sustituir las bombillas LED de este aparato. Si una bombilla falla, póngase en contacto con el servicio de atención al cliente para organizar la visita de un técnico; encontrará los datos al final de la sección Cuidado y mantenimiento.
- No utilice un limpiador de vapor para el cuidado y mantenimiento.
- El aparato no está diseñado para funcionar con un temporizador externo ni un sistema de control remoto independiente.

- Debe haber una buena ventilación en la sala cuando se utilice la campana al mismo tiempo que otros aparatos que funcionen con gas u otros combustibles. Asegúrese de que la presión negativa del sitio de instalación no supera los 4 Pa (0,04 mbar) para garantizar que los gases de combustión no se reabsorban en la sala.
- No utilice la campana si muestra signos de daños o desperfectos. Póngase en contacto con el servicio de atención al cliente para obtener ayuda.
- El fabricante rechaza toda responsabilidad por los daños personales o materiales que resulten del uso inadecuado o de la instalación incorrecta de este aparato.
- Este aparato es solo para uso doméstico como campana extractora.

Instalación eléctrica

Toda la instalación debe realizarla una persona con los debidos conocimientos o un electricista cualificado. Antes de conectar la corriente eléctrica, asegúrese de que la tensión de la red se corresponde con la indicada en la placa de características técnicas.

Conexión directa

El aparato debe conectarse directamente a la red eléctrica mediante un disyuntor omnipolar con una separación mínima de 3 mm entre los contactos.

El instalador debe garantizar una conexión eléctrica correcta y que cumpla con el esquema de cableado.

El cable no debe doblarse ni comprimirse.

Compruebe periódicamente el enchufe y el cable de alimentación en busca de daños. Si el cable de alimentación está dañado, debe sustituirse por un cable o conjunto especial que se puede adquirir del fabricante o del distribuidor local.



IMPORTANTE: ESTE ES UN APARATO DE CLASE I Y DEBE CONECTARSE A TIERRA.

Este aparato debe conectarse directamente a la fuente de alimentación de la red eléctrica con un fusible de 3 amperios para proteger el circuito.

Este aparato se suministra con un cable de alimentación de 3 hilos con los siguientes colores:

Marrón = L o fase

Azul = N o neutro

Verde y amarillo = E o tierra (⊕)

El fusible debe ser de 3 amperios.

Para evitar los riesgos que existen cuando se utiliza un aparato eléctrico, es importante instalar correctamente el dispositivo y leer atentamente las instrucciones de seguridad para evitar un uso incorrecto y cualquier peligro. Conserve este manual de instrucciones para consultarlo en el futuro y entréguelo a cualquier propietario posterior. Después de desembalar el aparato, compruebe que no esté dañado. En caso de duda, no utilice el aparato y póngase en contacto con el servicio de atención al cliente.

El fabricante rechaza toda responsabilidad por las lesiones personales o daños materiales que resulten de la instalación inadecuada o incorrecta del aparato. Las instalaciones eléctricas permanentes deben cumplir con las últimas normas de instalación de su país y, para su propia seguridad, deberían realizarlas electricistas o contratistas cualificados.

El aparato se suministra de fábrica para utilizar conductos externos (no incluidos). Si desea utilizarlo solo en modo de recirculación, instale el filtro de carbono correcto (no incluido).

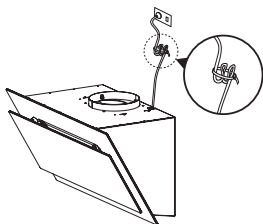

Una vez establecidos el punto de conexión eléctrica y el tendido del cable de alimentación, asegúrese de fijar el cable sobrante de modo que no caiga sobre la carcasa del motor y dañe el aparato.

Datos técnicos

Tensión de alimentación	220-240 V~ 50 Hz
Consumo eléctrico: ventilador	33 W
Consumo de energía: luz de cocina	1 x 2 W máx.
Consumo eléctrico: total	35 W
Clase de protección	Clase I
Código ILCOSD: luz de cocina	DBS-2/65-H-120/33

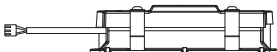

Información de la UE N.º 66/2014 y N.º 65/2014

A. Información de la campana extractora (www.diy.com)

Descripción	Símbolo	Valor	Unidad
Identificación del modelo	-	AGSP60UK / AGSP60EU	-
Consumo energético anual	AEC _{campana}	12,9	kWh/a
Factor de incremento temporal	f	1,2	-
Eficiencia fluidodinámica	FDE _{campana}	21	-
Índice de eficiencia energética	EEl _{campana}	42,4	-
Flujo de aire medido en el punto de máxima eficiencia	Q _{BEP}	133,5	m ³ /h
Presión de aire medida en el punto de máxima eficiencia	P _{BEP}	138	Pa
Flujo de aire máximo	Q _{máx}	323,1	m ³ /h
Potencia eléctrica de entrada medida en el punto de máxima eficiencia	W _{BEP}	24,4	W

Descripción	Símbolo	Valor	Unidad
Potencia nominal del sistema de iluminación	W_L	3	W
Iluminancia media del sistema de iluminación en la superficie de cocción	E_{media}	150	lux
Consumo eléctrico medido en modo de espera	P_s	N/D	W
Consumo eléctrico medido en modo apagado	P_o	0,5	W
Nivel de potencia acústica	L_{WA}	61	dB
Índice de eficiencia energética	$EEl_{campana}$	42,4	-
Clase de eficiencia energética	-	A+	-
Eficiencia fluidodinámica	$FDE_{campana}$	21,0	-
Clase de eficiencia fluidodinámica	-	C	-
Eficacia de iluminación	$LE_{campana}$	50	-
Clase de eficiencia de la iluminación	-	A	-
Eficiencia del filtrado de grasa	$GFE_{campana}$	55,2	%
Clase de eficiencia del filtrado de grasa	-	E	-

El método de medición y cálculo de la tabla anterior se ha realizado de acuerdo con el reglamento delegado de la comisión (UE) N.º 65/2014 y el reglamento de la comisión (UE) N.º 66/2014.

B. A continuación, se indica cómo reducir el impacto medioambiental total (p. ej. uso de energía) del proceso de cocción.

1. Instalar la campana extractora en un sitio adecuado donde haya ventilación eficiente.
2. Limpiar la campana extractora con frecuencia para no obstruir los conductos de ventilación.
3. Apagar la luz de la campana después de cocinar.
4. Apagar la campana después de cocinar.

C. Información para el desmontaje.

Este aparato no lo puede desmontar el usuario, excepto lo que se muestra en el montaje original del manual del usuario.

Al final de su vida útil, el aparato no se debe desechar con la basura doméstica. Consulte con la autoridad gubernamental local, con los servicios de recogida de residuos domésticos o con el distribuidor que le vendió el producto para obtener información sobre su reciclaje.

Eliminación y reciclaje



Este símbolo se conoce como el "símbolo del contenedor tachado". Si se muestra este símbolo en un producto o en una batería, significa que no se debe desechar con la basura doméstica general. Algunos productos químicos de los productos eléctricos/electrónicos o de las pilas pueden ser perjudiciales para la salud y el medio ambiente. Deseche los artículos eléctricos o electrónicos y las pilas únicamente en los puntos de recogida especializados en la recuperación y reciclaje de los materiales que contienen. Su cooperación es vital para garantizar el éxito de estos sistemas y la protección del medio ambiente.

Garantía

Nos ocupamos especialmente en seleccionar materiales de alta calidad y usar técnicas de fabricación que nos permitan crear productos que aporten diseño y durabilidad. Esta campana extractora tiene una garantía de 2 años frente a defectos de fabricación a partir de la fecha de compra (en caso de haberse adquirido en un establecimiento) o de la fecha de entrega (en caso de haberse adquirido por Internet) sin coste adicional alguno para un uso doméstico normal (no profesional ni comercial).

Para presentar una reclamación en el marco de esta garantía, deberá presentar el comprobante de compra (como un recibo, factura de compra u otras pruebas admisibles en virtud de la ley aplicable); conserve su comprobante de compra en un lugar seguro. Para poder acogerse a esta garantía, el producto adquirido deberá ser nuevo; la garantía no se aplicará a productos de segunda mano o productos de exposición. A menos que la legislación vigente indique lo contrario, todo producto de sustitución entregado conforme a esta garantía estará cubierto solo hasta la fecha de vencimiento de la garantía original.

La presente garantía cubre los fallos y anomalías del producto siempre y cuando este se haya utilizado para los fines para los que está destinado y que su instalación, limpieza, cuidado y mantenimiento se hayan efectuado de conformidad tanto con la información descrita en estos términos y condiciones y en el manual del usuario, como con la práctica habitual, siempre y cuando esta no entre en conflicto con el contenido del manual de usuario.

Esta garantía no cubre defectos ni daños causados por el desgaste normal, ni daños que pudiesen ser resultado de usos indebidos, instalaciones o montajes deficientes, negligencia, accidente, uso indebido o modificación del producto. A menos que se indique lo contrario en la ley aplicable, esta garantía no cubre, bajo ningún concepto, los gastos accesorios (transporte, movimiento, costes de desinstalación y reinstalación, mano de obra, etc.) ni los daños directos o indirectos.

Si el producto es defectuoso, procederemos, en un plazo razonable, a su reparación.

Los derechos en virtud de esta garantía tendrán vigencia en el país donde haya adquirido el producto. Las consultas relacionadas con la garantía deberán dirigirse a la tienda en la que adquirió el producto. La garantía es complementaria y no afecta a sus derechos legales.

Si adquirió este producto en España, el distribuidor será responsable de las faltas de conformidad del producto según las disposiciones establecidas en los artículos 114 a 124 del Real Decreto Legislativo 1/2007, con fecha del 16 de noviembre, por el que se aprueba el texto refundido de la Ley General para la Defensa de los Consumidores y Usuarios y otras leyes complementarias.

IMPORTANTE – GUARDE ESTA INFORMACIÓN PARA FUTURAS CONSULTAS: LEA ATENTAMENTE.

PT

Antes de começar

- Estas instruções são fornecidas para proporcionar segurança. Leia as seguintes instruções cuidadosamente antes de avançar com a instalação e a utilização deste aparelho.



AVISO: QUALQUER TRABALHO DE INSTALAÇÃO TEM DE SER EFETUADO POR UMA PESSOA DEVIDAMENTE QUALIFICADA, SEGUINDO RIGOROSAMENTE OS REGULAMENTOS LOCAIS DE CONSTRUÇÃO E ESTAS INSTRUÇÕES.

- Para evitar os riscos que estão sempre presentes quando utiliza um aparelho elétrico, é importante que este exaustor esteja instalado corretamente e que leia as instruções de segurança cuidadosamente para evitar utilizações indevidas e perigos. Depois de desembalar o exaustor, verifique se não está danificado.

Em caso de dúvida, não utilize o aparelho. Entre em contacto com o serviço de atendimento ao cliente através do número 800 814 566.

- Verifique a embalagem, certifique-se de que dispõe de todas as peças listadas e decida qual a localização adequada para o seu produto. Se este produto tiver vidro, tenha cuidado durante a instalação ou utilização para evitar ferimentos pessoais ou danos no produto. A placa de especificações, exibida neste aparelho, apresenta todas as informações de identificação necessárias para encomendar peças de substituição. Se vender o aparelho, o oferecer ou o deixar ao próximo morador quando mudar de casa, certifique-se de que entrega este manual, para que o novo proprietário se possa familiarizar com o aparelho e os respetivos avisos de segurança.

Segurança

 **AVISO:** EXISTE UM RISCO DE CHOQUE ELÉTRICO E INCÊNDIO SE A LIMPEZA NÃO FOR EFETUADA DE ACORDO COM ESTAS INSTRUÇÕES.

 **AVISO:** QUANDO APLICÁVEL, ESTE APARELHO É FORNECIDO COM FIXAÇÕES. CERTIFIQUE-SE DE QUE UTILIZA AS FIXAÇÕES CORRETAS ADEQUADAS AO MATERIAL ONDE O APARELHO SERÁ INSTALADO E QUE ESTAS SÃO CAPAZES DE SUPORTAR O PESO DO APARELHO.

 **AVISO:** UTILIZE APENAS SUPORTES E PARAFUSOS DE FIXAÇÃO COM O TAMANHO RECOMENDADO

NESTE MANUAL DE INSTRUÇÕES. O INCUMPRIMENTO DESTAS INSTRUÇÕES PODE RESULTAR EM PERIGOS ELÉTRICOS.

 **AVISO:** DESLIGUE O APARELHO DA REDE ELÉTRICA ANTES DE EFETUAR QUALQUER TRABALHO DE MANUTENÇÃO OU LIMPEZA.

 **AVISO:** AS PEÇAS ACESSÍVEIS PODEM FICAR MUITO QUENTES QUANDO UTILIZADAS COM APARELHOS DE COZINHA. MANTER LONGE DO ALCANCE DE CRIANÇAS MENORES DE 8 ANOS, EXCETO SE CONTINUAMENTE VIGIADAS. TENHA CUIDADO PARA EVITAR TOCAR NO APARELHO.



AVISO: NÃO FLAMBAR SOB O EXAUSTOR. PARA EVITAR O RISCO DE INCÊNDIO, LIMPE OU SUBSTITUA O FILTRO DE GORDURAS REGULARMENTE E MONITORIZE DE PERTO OS RECIPIENTES QUE CONTENHAM ÓLEO QUENTE.



AVISO: A CABLAGEM FIXA DEVE TER MEIOS INCORPORADOS PARA A DESLIGAR COMPLETAMENTE, DE ACORDO COM AS REGRAS LOCAIS DE INSTALAÇÃO DE CABLAGENS PARA O SEU PAÍS. DURANTE A INSTALAÇÃO, DEVE SER LIGADO UM INTERRUPTOR DE DESATIVAÇÃO DE TODOS OS POLOS COM UMA SEPARAÇÃO MÍNIMA ENTRE CONTACTOS DE 3 MM EM TODOS OS POLOS.



AVISO: CASO O EXAUSTOR SE ENCONTRE POR CIMA DE UM APARELHO, A DISTÂNCIA MÍNIMA ENTRE A SUPERFÍCIE DE APOIO PARA OS RECIPIENTES DE COZINHA NA PLACA E A PARTE MAIS BAIXA DO EXAUSTOR DEVE SER DE, NO MÍNIMO, 760 MM.

PLACAS DE GÁS
≥760 MM

PLACAS ELÉTRICAS
≥650 MM



AVISO: ANTES DE LIGAR O EXAUSTOR, VERIFIQUE SE A TENSÃO FORNECIDA E A FREQUÊNCIA CORRESPONDEM À INDICADA NA PLACA DE CLASSIFICAÇÃO DO APARELHO.

A NÃO INSTALAÇÃO DESTE APARELHO DE ACORDO COM ESTAS INSTRUÇÕES PODERÁ RESULTAR EM RISCOS DE SEGURANÇA. EM CASO DE DÚVIDA, PEÇA ACONSELHAMENTO EM LOJA OU A UM INSTALADOR QUALIFICADO.



AVISO: CONSULTE OS REGULAMENTOS LOCAIS RELATIVOS A SAÍDAS DE EXTRAÇÃO E CERTIFIQUE-SE DE QUE ESTES SÃO RESPEITADOS. NÃO LIGUE O EXAUSTOR A UMA CONDUITA DE VENTILAÇÃO OU AR QUENTE QUE CONTENHA GASES DE COMBUSTÃO PROVENIENTES DE GÁS OU OUTROS COMBUSTÍVEIS. CONFIRME, COM AS AUTORIDADES LOCAIS, SE A VENTILAÇÃO DO ESPAÇO É ADEQUADA.



AVISO: O EXAUSTOR PODE PARAR DE FUNCIONAR DURANTE UMA DESCARGA ELETROSTÁTICA (POR EXEMPLO, RELÂMPAGOS). TAL NÃO IMPLICA QUALQUER RISCO DE DANOS. DESLIGUE A ALIMENTAÇÃO ELÉTRICA DO EXAUSTOR E VOLTE A LIGAR PASSADO UM MINUTO.



AVISO: ESTE APARELHO PODE SER UTILIZADO POR CRIANÇAS COM IDADE ÍGUAL OU SUPERIOR A 8 ANOS E POR PESSOAS COM CAPACIDADES FÍSICAS, SENSORIAIS OU MENTAIS REDUZIDAS, OU COM FALTA DE EXPERIÊNCIA E CONHECIMENTO, CASO LHES SEJA DISPONIBILIZADA

SUPERVISÃO OU INSTRUÇÕES RELATIVAS À UTILIZAÇÃO SEGURA DO APARELHO E SE TIVEREM SIDO ALERTADAS PARA OS PERIGOS ENVOLVIDOS. AS CRIANÇAS NÃO DEVEM BRINCAR COM O APARELHO. A LIMPEZA E A MANUTENÇÃO POR PARTE DO UTILIZADOR NÃO PODEM SER EFETUADAS POR CRIANÇAS SEM SUPERVISÃO. MANTENHA O APARELHO E O CABO DE ALIMENTAÇÃO FORA DO ALCANCE DE CRIANÇAS COM MENOS DE 8 ANOS DE IDADE.

- Se o cabo de alimentação estiver danificado, este tem de ser substituído pelo fabricante, o seu fornecedor de serviços ou por uma pessoa qualificada de modo a evitar perigos de segurança.
- Não instale o equipamento no exterior, numa zona húmida ou numa área propícia a fugas de água, como por baixo ou perto de uma unidade de lava-loiça. No caso de haver uma infiltração de água que afete o aparelho, não o utilize e entre em contacto com o serviço de atendimento ao cliente para agendar uma inspeção.
- Não utilize sprays inflamáveis nas proximidades do aparelho.
- Elimine cuidadosamente o material de embalagem. Existe um risco de incêndio caso a limpeza não seja efetuada de acordo com as instruções. Consulte cuidadosamente as secções de Cuidados e manutenção para obter informações detalhadas sobre como limpar e substituir os filtros de alumínio e de carbono (caso estejam equipados).

- As lâmpadas LED deste aparelho não são substituíveis pelo consumidor. Se uma lâmpada falhar, contacte a linha de atendimento ao cliente que se encontra na parte final da secção de Cuidados e Manutenção para agendar a visita de um técnico.
- Não utilize um dispositivo de limpeza a vapor para os cuidados e manutenção.
- O aparelho não se destina a ser operado por meio de um programador externo ou comando à distância em separado.
- O espaço deve ser ventilado quando o exaustor for utilizado ao mesmo tempo que aparelhos que queimem gás ou outros combustíveis. Certifique-se de que a pressão negativa do local de instalação não ultrapassa os 4 Pa (0,04 mbar) para garantir que os gases de combustão não são extraídos novamente para o espaço.
- Não utilize o exaustor caso este apresente sinais de danos ou imperfeições. Entre em contato com os serviços de atendimento ao cliente para obter assistência.
- O fabricante está isento de qualquer responsabilidade por danos pessoais ou materiais resultantes da utilização indevida ou instalação incorreta deste aparelho.
- O aparelho é exclusivo para uso doméstico como exaustor.

Instalação elétrica

A instalação tem de ser efetuada por uma pessoa competente ou por um electricista qualificado. Antes de ligar à rede elétrica, certifique-se de que a tensão da rede corresponde à tensão na placa de classificação.

Ligação direta

O aparelho tem de ser ligado diretamente à rede elétrica através de um disjuntor onipolar com uma abertura mínima de 3 mm entre os contactos.

O técnico de instalação tem de garantir que foi realizada a ligação elétrica correta e que esta está em conformidade com o diagrama da cablagem.

O cabo não pode ser dobrado nem comprimido.

Verifique regularmente se existem danos na tomada e no cabo elétrico. Se o cabo de alimentação estiver danificado, este tem de ser substituído por um conjunto ou cabo especial, disponíveis junto do fabricante ou do respetivo fornecedor de serviços.



IMPORTANTE: ESTE É UM APARELHO DE CLASSE I E TEM DE ESTAR LIGADO À TERRA.

Este aparelho deve ser ligado diretamente à rede elétrica com uma proteção do fusível de 3 A para proteger o circuito.

Este aparelho é fornecido com um cabo de alimentação de 3 núcleos, colorido da seguinte forma:

Castanho – L ou ativo

Azul – N ou neutro

Verde e amarelo – E ou terra (⏚)

O fusível tem de estar classificado como 3 A.

Para evitar os riscos que estão sempre presentes quando utiliza um aparelho elétrico, é importante que este aparelho esteja instalado corretamente e que leia as instruções de segurança cuidadosamente para evitar utilizações indevidas e perigos. Guarde este manual de instruções para referência futura e entregue-o a futuros proprietários. Depois de desembalar o aparelho, verifique se não está danificado. Em caso de dúvida, não utilize o aparelho e entre em contacto com o serviço de atendimento ao cliente.

O fabricante está isento de qualquer responsabilidade por danos pessoais ou materiais resultantes de uma instalação incorreta ou inadequada do aparelho. Qualquer instalação elétrica permanente tem de estar em conformidade com os regulamentos mais recentes aplicáveis a cablagem para o seu país e, para a sua própria segurança, a instalação elétrica deve ser efetuada por um eletricista qualificado ou um empreiteiro.

O aparelho é fornecido de fábrica para utilizar uma conduta externa (não fornecida). Caso o pretenda utilizar apenas em modo de recirculação, instale o filtro de carbono adequado (não fornecido).

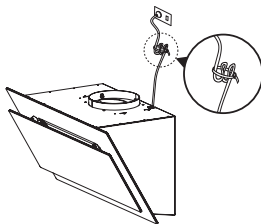

Quando o ponto da ligação elétrica e o encaminhamento do cabo da rede tiverem sido efetuados, certifique-se de que quaisquer cabos extra estão fixados de modo a evitar que caiam na carcaça do motor e danifiquem o aparelho.

Dados técnicos

Tensão de alimentação	220-240 V~ 50 Hz
Consumo de energia – Ventoinha	33 W
Consumo de energia - Iluminação do fogão	1 x 2 W máx.
Consumo de energia - Total	35 W
Classe de proteção	Classe I
Código ILCOS – Iluminação do fogão	DBS-2/65-H-120/33

Informações para a UE n.º 66/2014 e n.º 65/2014

A. Informações sobre o exaustor (www.diy.com)

Descrição	Símbolo	Valor	Unidade
Identificação do modelo	-	AGSP60UK / AGSP60EU	-
Consumo anual de energia	CAE_{exaustor}	12,9	kWh/a
Fator de aumento de tempo	f	1,2	-
Eficiência dinâmica de fluidos	EDF_{exaustor}	21	-
Índice de eficiência energética	IEE_{exaustor}	42,4	-
Taxa de fluxo de ar medida no ponto de melhor eficiência	Q_{BEP}	133,5	m ³ /h
Pressão do ar medida no ponto de melhor eficiência	P_{BEP}	138	Pa
Fluxo de ar máximo	Q_{max}	323,1	m ³ /h
Entrada de energia elétrica medida no ponto de melhor eficiência	W_{BEP}	24,4	W
Potência nominal do sistema de iluminação	W_L	3	W
Iluminação média do sistema de iluminação sobre a superfície de cozedura	$E_{\text{médio}}$	150	lux
Consumo de energia medido em modo de espera	P_s	N/A	W
Consumo de energia medido em modo desligado	P_o	0,5	W
Nível de potência de som	L_{WA}	61	dB
Índice de eficiência energética	IEE_{exaustor}	42,4	-
Classe de eficiência energética	-	A+	-
Eficiência dinâmica de fluidos	EDF_{exaustor}	21,0	-
Classe de eficiência dinâmica de fluidos	-	C	-
Eficiência de iluminação	EI_{exaustor}	50	-
Classe de eficiência de iluminação	-	A	-
Eficiência de filtração de gordura	EFG_{exaustor}	55,2	%
Classe de eficiência de filtração de gordura	-	E	-

A medição e o método de cálculo da tabela acima foram feitos em conformidade com o Regulamento Delegado (UE) n.º 65/2014 da Comissão e o Regulamento (UE) n.º 66/2014 da Comissão.

B. A parte seguinte exemplifica como se pode reduzir o impacto ambiental total (por exemplo, utilização de energia) do processo de cozedura.

1. Instale o exaustor num local adequado onde exista uma ventilação eficiente.
2. Limpe o exaustor regularmente para não bloquear a passagem de ar.
3. Não se esqueça de desligar a luz do exaustor depois de cozinhar.
4. Não se esqueça de desligar o exaustor depois de cozinhar.

C. Informações para desmantelamento.

Este aparelho não pode ser desmontado pelo utilizador de uma forma diferente da que está exemplificada na montagem original do manual do utilizador.

No final da sua vida útil, o aparelho não deve ser eliminado juntamente com o lixo doméstico. Consulte o seu representante local de autoridade governamental, os serviços de eliminação de resíduos domésticos ou o revendedor onde o produto foi comprado para obter aconselhamento sobre reciclagem.

Eliminação e reciclagem



Este símbolo é conhecido como o “símbolo do caixote do lixo com uma cruz por cima”. Quando este símbolo está marcado num produto ou pilha, significa que não devem ser eliminados juntamente com os resíduos domésticos comuns. Alguns produtos químicos contidos em produtos elétricos/eletrónicos ou pilhas podem ser prejudiciais para a saúde e para o ambiente. Elimine itens elétricos/eletrónicos/pilhas apenas em sistemas de recolha seletiva direcionados para a recuperação e reciclagem dos materiais no seu interior. A sua cooperação é essencial para garantir o sucesso destes sistemas e para a proteção do ambiente.

Garantia

Empenhamo-nos especialmente na seleção cuidada de materiais de elevada qualidade e utilizamos técnicas de fabrico que nos permitem criar produtos que incorporam design e durabilidade. Este exaustor tem uma garantia de 2 anos do fabricante que abrange defeitos de fabrico a partir da data de aquisição (se comprada na loja) ou da data de entrega (se comprada online), sem custo adicional, para uma utilização doméstica normal (não profissional ou comercial).

Para apresentar uma reclamação ao abrigo desta garantia, é necessário apresentar a prova de compra (tal como um recibo, uma fatura de compra ou outra prova admissível em conformidade com a lei em vigor). Mantenha o comprovativo de compra num lugar seguro. Para esta garantia se aplicar, o produto comprado tem de ser novo; não se aplica a produtos em segunda mão ou a produtos de exibição. Salvo disposição em contrário na lei em vigor, a garantia de qualquer produto de substituição expira no final do período da garantia do produto original. Esta garantia cobre defeitos e falhas de produto, desde que o produto tenha sido utilizado para o fim a que se destina e tenha sido sujeito à instalação, limpeza, manutenção e a cuidados de acordo com as informações contidas nestes termos e condições, no manual do utilizador e na prática padrão, desde que a mesma não contrarie o manual de utilizador.

Esta garantia não cobre defeitos e danos causados pelo desgaste normal, nem danos que possam resultar de utilização indevida, instalação ou montagem incorreta, negligência, acidentes, utilizações indevidas ou modificações do produto. Salvo disposição em contrário na lei em vigor, esta garantia não abrange, em caso algum, custos auxiliares (expedição, deslocação, custos de desinstalação e reinstalação, mão-de-obra, etc), ou danos diretos e indiretos.

Se o produto apresentar algum defeito, iremos, dentro de um prazo razoável, reparar.

Os direitos no âmbito desta garantia têm força executiva no país onde adquiriu este produto. As questões relativas à garantia devem ser esclarecidas na loja onde adquiriu o produto. A garantia complementa e não afeta os seus direitos legais.

Se adquiriu este produto em Portugal - o distribuidor é responsável por quaisquer defeitos de conformidade do produto de acordo com os termos da lei relativa a garantias (Decreto-Lei N.º 67/2003), aditada pelo Decreto-Lei N.º 84/2008.

IMPORTANTE – CONSERVE ESTE MANUAL PARA FUTURAS CONSULTAS: LEIA ATENTAMENTE.

EN

- This appliance must be installed correctly by a qualified person, strictly following the manufacturer's instructions.



WARNING: DANGER OF ELECTRIC SHOCK! THE POWER SUPPLY MUST BE CUT OFF BEFORE THE APPLIANCE IS INSTALLED COMPLETELY.

- Only a qualified person in compliance with the instructions provided can install the appliance. The manufacturer declines all responsibility for improper installation, which may harm persons and animals and cause damage.
 - Check the package and make sure you have all of the parts listed.
 - Decide on the appropriate location for your product.
 - This product contains glass, please take care fitting or handling to prevent personal injury or damage to the product.
-

FR

- L'appareil doit être correctement installé par une personne qualifiée, en suivant rigoureusement les instructions du fabricant.



AVERTISSEMENT : RISQUE DE CHOC ÉLECTRIQUE ! L'ALIMENTATION ÉLECTRIQUE DOIT ÊTRE COUPÉE AVANT QUE L'APPAREIL NE SOIT INSTALLÉ COMPLÈTEMENT.

- Seule une personne qualifiée, conformément aux instructions fournies, peut installer l'appareil. Le fabricant décline toute responsabilité en cas d'installation incorrecte susceptible de blesser des personnes et des animaux et de provoquer des dommages.
 - Contrôler l'emballage et s'assurer de disposer de toutes les pièces répertoriées.
 - Choisir l'emplacement approprié pour le produit.
 - Ce produit contient du verre. Rester prudent lors du montage ou de la manipulation pour éviter toute blessure ou tout dommage du produit.
-

PL

- Urządzenie musi zostać zainstalowane prawidłowo przez wykwalifikowaną osobę, przy ścisłym przestrzeganiu instrukcji producenta.



OSTRZEŻENIE: NIEBEZPIECZEŃSTWO PORĄŻENIA PRĄDEM ELEKTRYCZNYM! ZASILANIE MUSI BYĆ WYŁĄCZONE AŻ DO MOMENTU ZAKOŃCZENIA INSTALACJI URZĄDZENIA.

- Urządzenie może być instalowane wyłącznie przez wykwalifikowaną osobę zgodnie z dołączonymi instrukcjami. Producent nie ponosi odpowiedzialności za nieprawidłową instalację, która może spowodować obrażenia oraz szkody materialne.
- Sprawdzić zawartość opakowania i upewnić się, że zawiera ono wszystkie części wymienione w instrukcji.
- Wybrać odpowiednie miejsce montażu produktu.
- Produkt zawiera elementy szklane, podczas montażu lub obsługi zachować ostrożność, aby uniknąć obrażeń ciała lub uszkodzenia produktu.

RO

- Acest aparat trebuie montat corect de o persoană calificată, urmând cu strictețe instrucțiunile producătorului.



AVERTISMENT: PERICOL DE ELECTROCUTARE! SURSA DE ALIMENTARE TREBUIE DECUPLATĂ ÎNAINTE DE MONTAREA COMPLETĂ A APARATULUI.

- Aparatul trebuie montat numai de o persoană calificată, în conformitate cu instrucțiunile furnizate. Producătorul nu își asumă nicio responsabilitate pentru montarea necorespunzătoare, care poate provoca rănirea persoanelor și a animalelor sau care poate cauza prejudicii.
 - Verifică ambalajul și asigură-te că ai toate piesele specificate.
 - Decide amplasarea corespunzătoare pentru produs.
 - Acest produs conține sticlă; ai grijă la montare sau manevrare, pentru a preveni accidentarea sau deteriorarea produsului.
-

ES

- Este aparato debe instalarlo correctamente una persona cualificada y que siga estrictamente las instrucciones del fabricante.



ADVERTENCIA: PELIGRO DE DESCARGA ELÉCTRICA. LA ALIMENTACIÓN DEBE PERMANECER CORTADA HASTA QUE EL APARATO ESTÉ COMPLETAMENTE INSTALADO.

- Solo debe instalar el aparato una persona cualificada que debe, además, seguir las instrucciones suministradas. El fabricante declina cualquier responsabilidad por una instalación incorrecta que pueda causar lesiones a personas y animales, y provocar daños.
 - Compruebe el embalaje y asegúrese de tener todas las piezas de la lista.
 - Decida la ubicación adecuada para el producto.
 - Este producto contiene cristal, tenga cuidado durante el montaje o la manipulación para evitar lesiones personales o daños en el producto.
-

PT











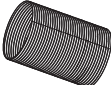



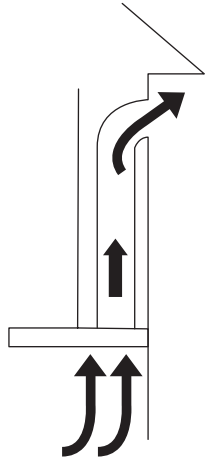

- Este aparelho tem de ser instalado corretamente, por uma pessoa qualificada, seguindo rigorosamente as instruções do fabricante.

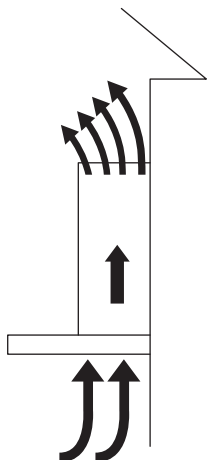

AVISO: PERIGO DE CHOQUE ELÉTRICO! A ALIMENTAÇÃO TEM DE ESTAR CORTADA ANTES DE O APARELHO SER COMPLETAMENTE INSTALADO.

- O aparelho só pode ser instalado por uma pessoa qualificada, de acordo com as instruções fornecidas. O fabricante recusa qualquer responsabilidade por uma instalação incorreta que possa ferir pessoas e animais e causar danos.
- Verifique a embalagem e certifique-se de que dispõe de todas as peças indicadas.
- Escolha o local adequado para o produto.
- Este produto contém vidro, pelo que deve ter cuidado durante a instalação ou utilização para evitar ferimentos pessoais ou danos no produto.

01

<p>A</p> 	<p>EN VENT PACK (Ø150 mm) FR KIT DE VENTILATION (Ø150 mm) PL ZESTAW PRZYŁĄCZENIOWY (Ø150 mm) RO SET DE EVACUARE (Ø150 mm) ES PACK DE VENTILACIÓN (Ø150 mm) PT CONJUNTO DE VENTILAÇÃO (Ø150 mm)</p>	<p>B</p> 	<p>Carbfiltr135</p>								
<p></p> <table border="1"> <tr> <td data-bbox="178 794 295 879">  </td> <td data-bbox="314 794 363 845"> <p>X</p> </td> </tr> <tr> <td data-bbox="178 930 295 1024">  </td> <td data-bbox="314 930 363 982"> <p>✓</p> </td> </tr> </table> <p>EN VENT PACK (Ø150 mm) FR KIT DE VENTILATION (Ø150 mm) PL ZESTAW PRZYŁĄCZENIOWY (Ø150 mm) RO SET DE EVACUARE (Ø150 mm) ES PACK DE VENTILACIÓN (Ø150 mm) PT CONJUNTO DE VENTILAÇÃO (Ø150 mm)</p>		<p>X</p>		<p>✓</p>		<p></p> <table border="1"> <tr> <td data-bbox="665 828 782 913">  </td> <td data-bbox="770 794 819 845"> <p>✓</p> </td> </tr> <tr> <td data-bbox="652 982 770 1084">  </td> <td data-bbox="770 982 819 1033"> <p>X</p> </td> </tr> </table> <p>Carbfiltr135</p>		<p>✓</p>		<p>X</p>	
	<p>X</p>										
	<p>✓</p>										
	<p>✓</p>										
	<p>X</p>										

- EN** Choose a type of installation: Ducted option A (extraction to the outside) or Recirculation option B (no extraction to the outside). This appliance is for installation to a wall only.
Beware of sharp metal edges during installation, wear protective gloves when handling the product.
- FR** Choisir un type d'installation : Option A avec conduit (évacuation vers l'extérieur) ou option B avec recyclage (pas d'évacuation vers l'extérieur). Cet appareil est conçu uniquement pour une installation murale.
Faire attention aux bords métalliques tranchants pendant l'installation. Porter des gants de protection pour manipuler le produit.
- PL** Wybrać typ montażu: Podłączenie do wentylacji A (wyciąg na zewnątrz) lub Tryb recyrkulacji B (bez wyciągu na zewnątrz). Urządzenie jest przeznaczone wyłącznie do montażu naściennego.
Podczas instalacji należy uważać na ostre metalowe krawędzie i nosić rękawice ochronne.
- RO** Alege un tip de instalare: Opțiune cu tubatură A (evacuare la exterior) sau opțiune cu recirculare B (fără evacuare la exterior). Acest aparat trebuie montat numai pe perete.
Fii atent la marginile metalice ascuțite în timpul montării; poartă mănuși de protecție în timpul manevrării.
- ES** Elija un tipo de instalación: Opción A con conducto (extracción hacia el exterior) u opción B con recirculación (sin extracción al exterior). Este aparato solo puede instalarse en una pared.
Cuidado con los bordes metálicos afilados durante la instalación; utilice guantes de protección cuando manipule el producto.
- PT** Escolha um tipo de instalação: Opção A entubada (extração para o exterior) ou opção B de recirculação (sem extração para o exterior). Este aparelho destina-se exclusivamente a ser instalado numa parede.
Tenha cuidado com as extremidades metálicas afiadas durante a instalação; use luvas de proteção quando utilizar o produto.

02

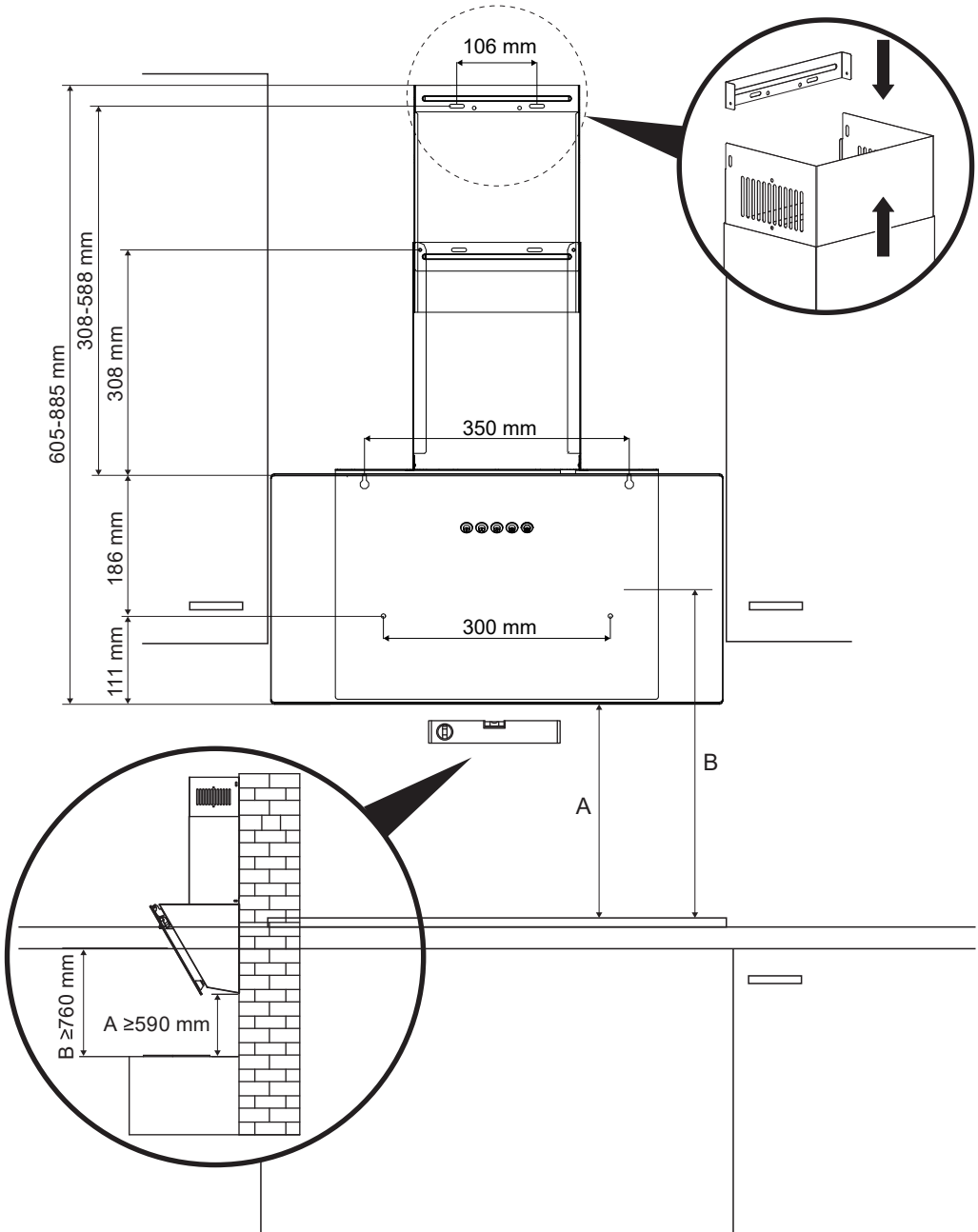

- EN WARNING:** Caution! Before drilling it is extremely important to check the wall for hidden pipes, electrical cables, etc, using an appropriate detection device.
- For safety reasons, use only the same size fixing and screws which are recommended in this instruction manual. Failure to install the appliance in accordance with these instructions may result in electrical hazards.
- FR AVERTISSEMENT :** Attention ! Avant de percer, il est extrêmement important de vérifier si des tuyaux, des câbles électriques, etc., sont dissimulés dans le mur en utilisant un appareil de détection approprié.
- Pour des raisons de sécurité, utiliser uniquement des fixations et des vis de taille identique à celles recommandées dans ce manuel d'instructions. Le non-respect des présentes instructions d'installation de l'appareil électroménager peut entraîner des risques pour la sécurité.
- PL OSTRZEŻENIE:** Uwaga! Przed przystąpieniem do wiercenia należy sprawdzić przy pomocy odpowiedniego urządzenia wykrywającego, czy w ścianie nie ma niewidocznych rur, przewodów elektrycznych itp.
- Ze względów bezpieczeństwa należy używać wyłącznie mocowań i wkrętów w rozmiarze zalecanym w niniejszej instrukcji obsługi. Nieprzestrzeganie instrukcji instalacji urządzenia może spowodować zagrożenie elektryczne.
- RO AVERTISMENT:** Atenție! Înainte de a face găuri, este extrem de important să se verifice peretele pentru a depista țevi, cabluri electrice sau alte elemente ascunse, utilizând un dispozitiv de detectare adecvat.
- Din motive de siguranță, folosește numai diblurile și șuruburile recomandate în acest manual de instrucțiuni. Dacă aparatul nu este montat conform instrucțiunilor, pot surveni pericole electrice.
- ES ADVERTENCIA:** Precaución: Antes de realizar perforaciones, es extremadamente importante comprobar que no haya tuberías, cables eléctricos, etc., ocultos en la pared mediante un dispositivo de detección adecuado.
- Por razones de seguridad, utilice solo tornillos y fijaciones del mismo tamaño que los recomendados en este manual de instrucciones. Si el dispositivo no se instala conforme a las instrucciones, pueden producirse riesgos eléctricos.
- PT AVISO:** Atenção! Antes de perfurar, é extremamente importante utilizar um dispositivo de deteção adequado para verificar se existem tubos, cabos elétricos, entre outros, escondidos na parede.
- Por motivos de segurança, apenas utilize parafusos e acessórios de fixação com o mesmo tamanho dos recomendados neste manual de instruções. A não instalação deste aparelho de acordo com as presentes instruções poderá provocar perigos elétricos.

03



06. x8



08. x2

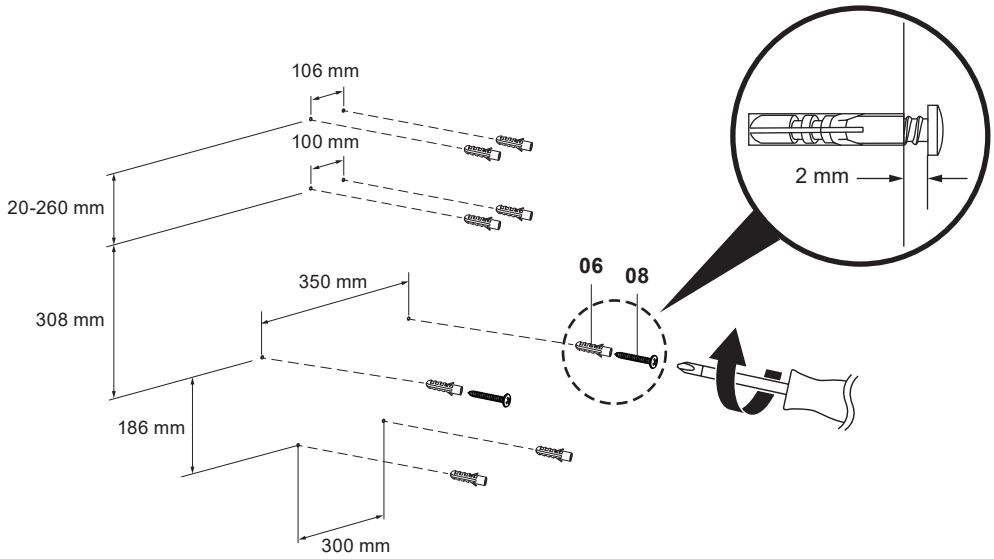

04



01. x1

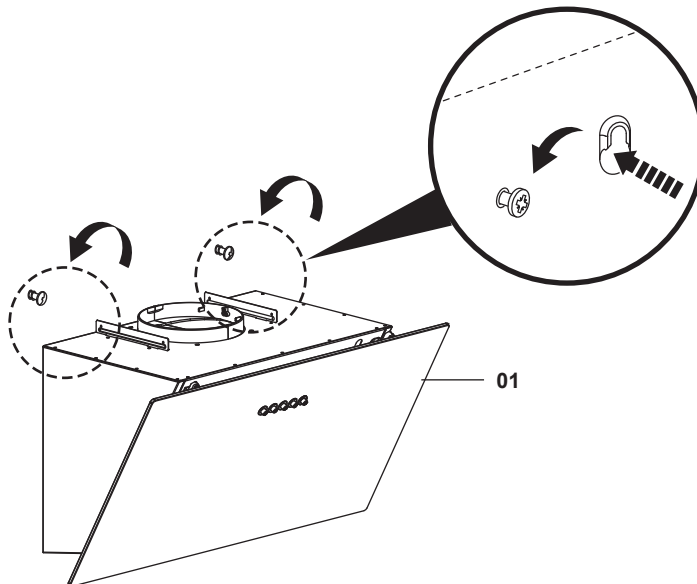

05

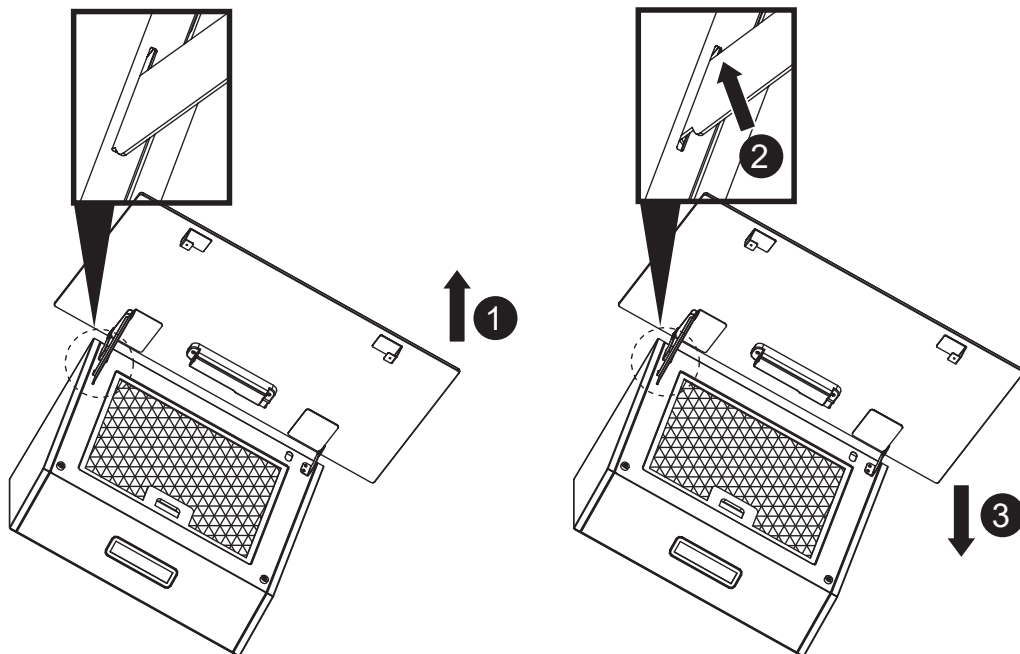

- EN IMPORTANT:** Do not operate one handed when closing the panel to avoid damaging the glass. Hold the glass with one hand and gently disengage the stay with the other to ensure the panel does not fall.
- FR IMPORTANT :** Ne pas fermer le panneau d'une seule main pour éviter d'endommager la vitre. Tenir la vitre d'une main et dégager doucement la béquille de l'autre main pour s'assurer que le panneau ne tombe pas.
- PL WAŻNE:** Nie należy zamykać panelu jedną ręką, ponieważ może to prowadzić do uszkodzenia szyby. Przytrzymać szybę jedną ręką, a drugą delikatnie zwolnić blokadę, aby panel nie spadł.
- RO IMPORTANT:** Nu închide panoul cu o singură mână pentru a evita deteriorarea sticlei. Ține sticla cu o mână și deblocheaz-o cu cealaltă, pentru ca panoul să nu cadă.
- ES IMPORTANTE:** No cierre el panel con una sola mano para no dañar el cristal. Sujete el cristal con una mano y suelte el soporte con cuidado con la otra para que el panel no caiga.
- PT IMPORTANTE:** Não opere com uma mão ao fechar o painel para evitar danificar o vidro. Segure o vidro com uma mão e desengate suavemente o apoio com a outra para garantir que o painel não cai.

06

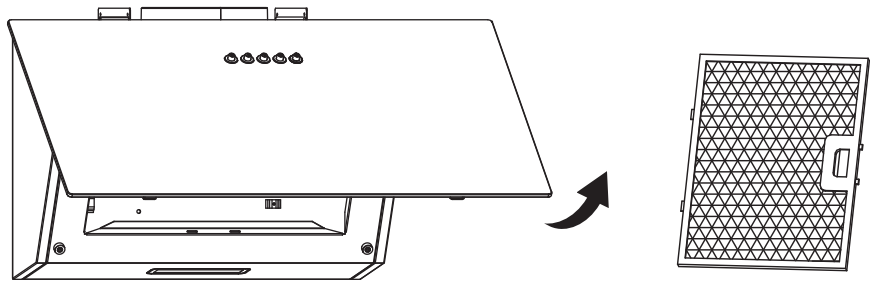

07

08. x2

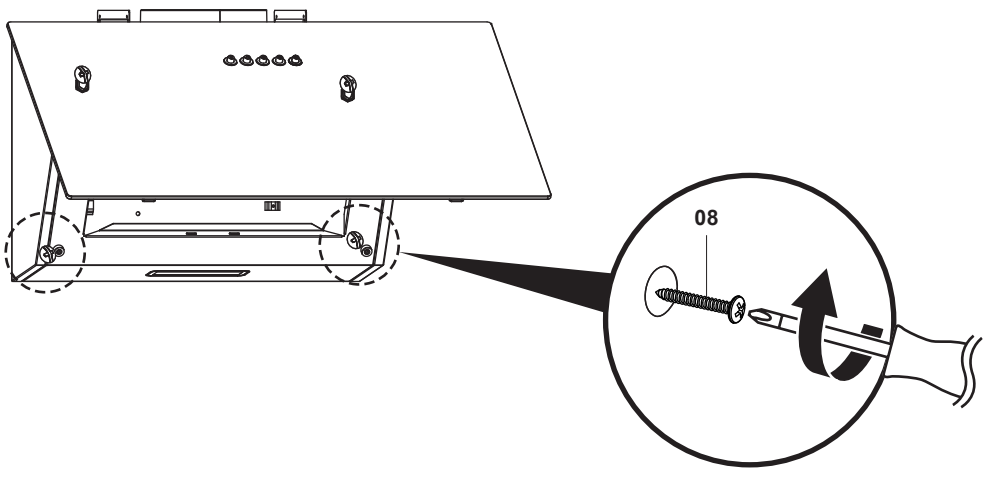

08

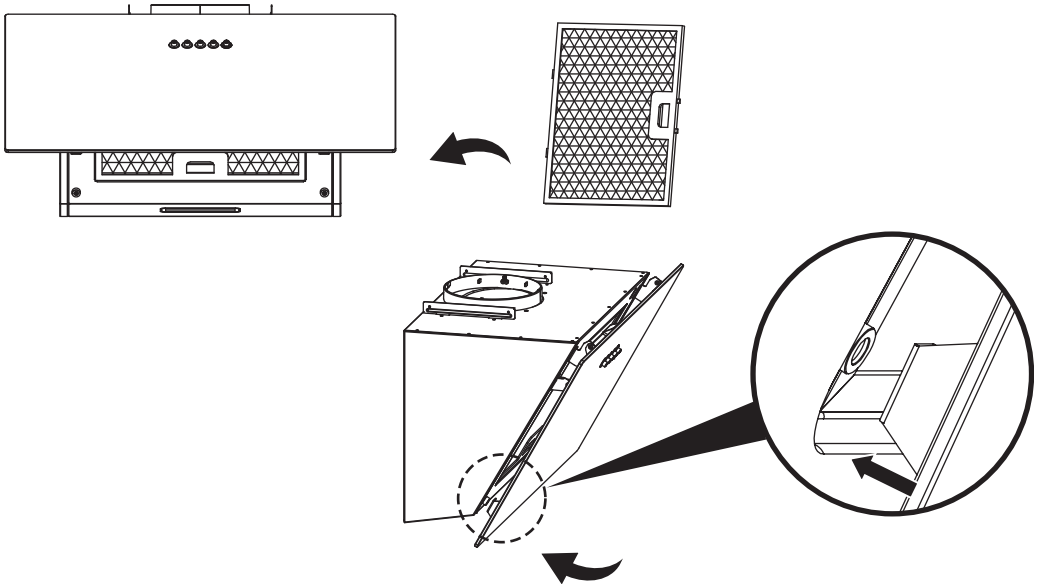

09



03. x1



07. x4

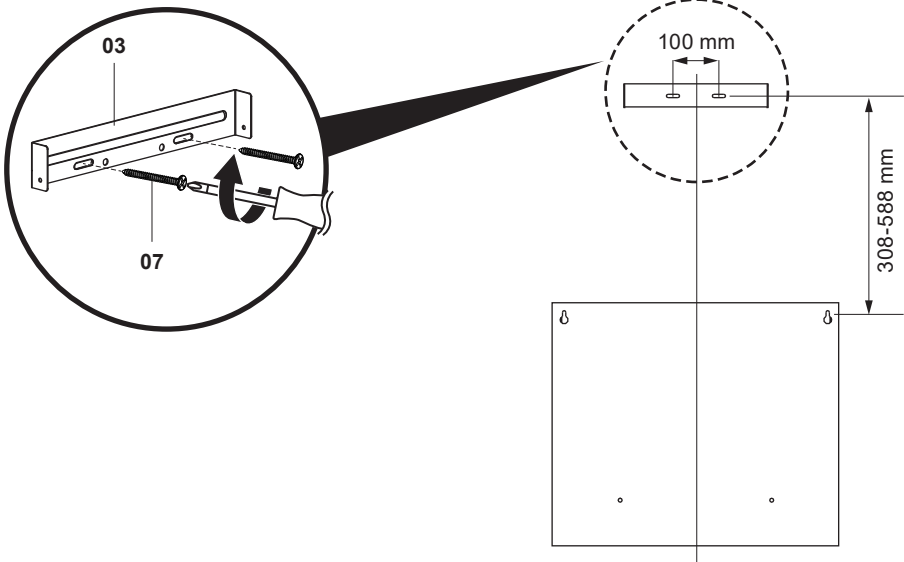

10



02. x1



04. x1



09. x2

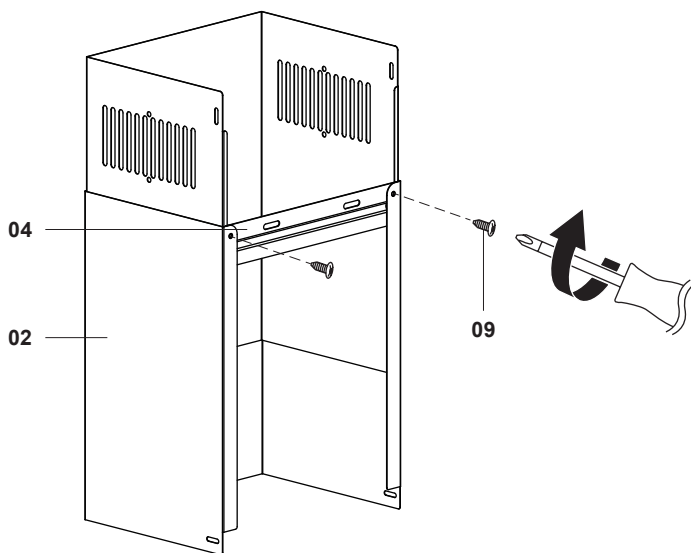

11A



05. x2

EN Only for ducted option.

FR Uniquement pour l'option avec conduit.

PL Dotyczy wyłącznie opcji z podłączeniem do wentylacji.

RO Numai pentru opțiunea cu tubulatură.

ES Solo para la opción con conducto.

PT Apenas para a opção entubada.

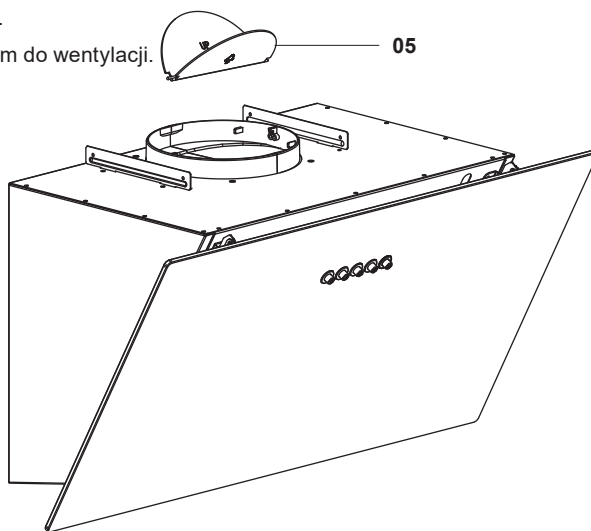

68

12A

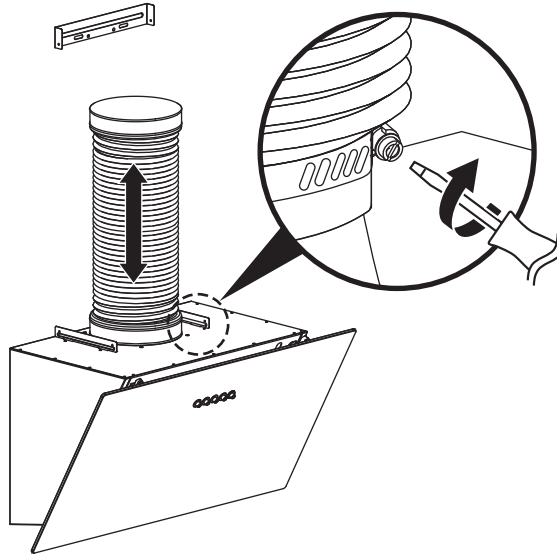

EN	Not included		EN	Vent pack
FR	Non inclus		FR	Kit de ventilation
PL	Brak w zestawie		PL	Zestaw przyłączeniowy
RO	Neinclus		RO	Set de evacuare
ES	No se incluye		ES	Pack de ventilación
PT	Não incluído		PT	Conjunto de ventilação (Ø150 mm) 3663602843153

13A

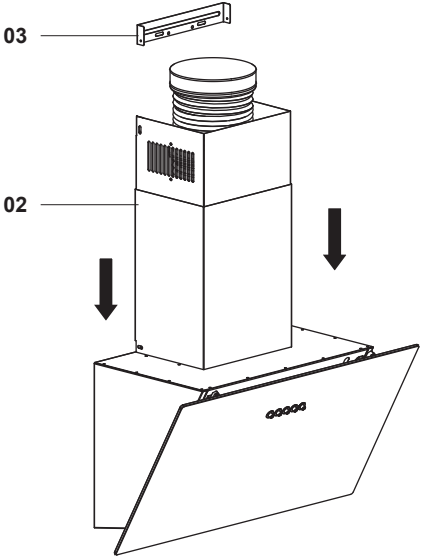

14A

 09. x4

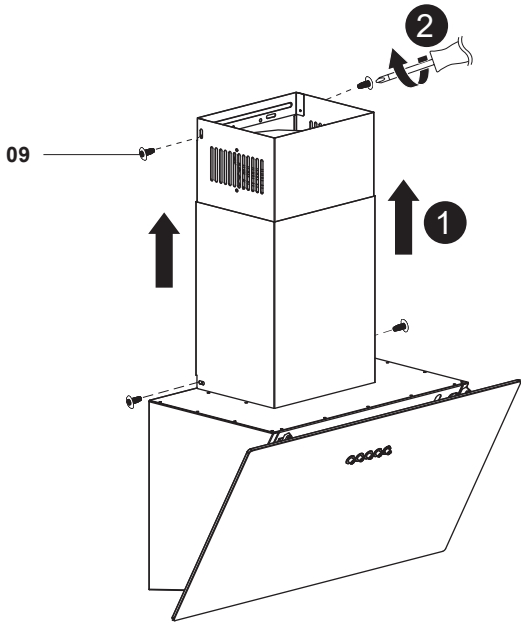

70

11B

EN Only for recirculation option.

FR Uniquement pour l'option de recyclage.

PL Dotyczy wyłącznie opcji recyrkulacji.

RO Numai pentru opțiunea cu recirculare.

ES Solo para la opción de recirculación.

PT Apenas para a opção de recirculação.

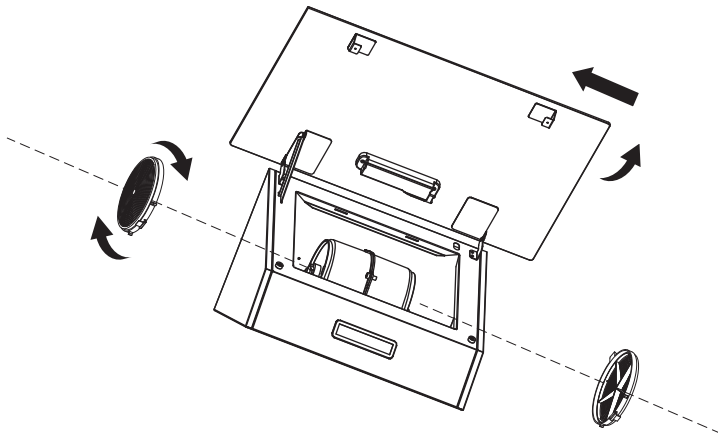

EN	Not included		Carbifit135 5063022505682
FR	Non inclus		
PL	Brak w zestawie		
RO	Neinclus		
ES	No se incluye		
PT	Não incluído		

12B

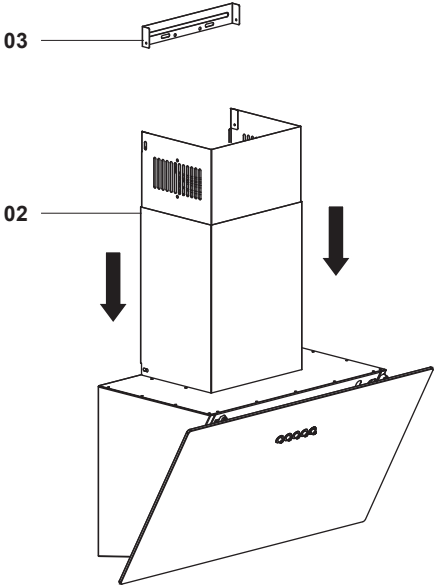

13B

09. x4

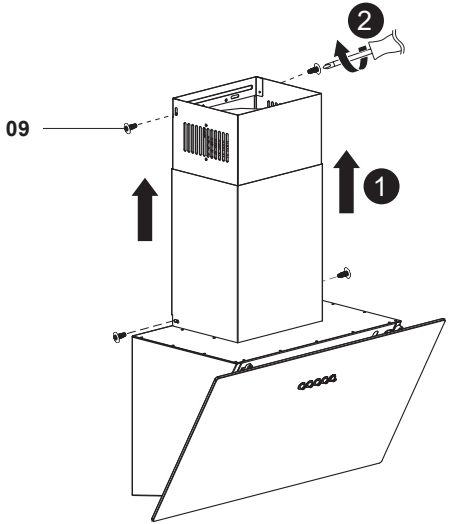

EN Before you start



WARNING: READ THE INSTRUCTIONS BEFORE USING THE APPLIANCE.

Switch on the Residual Current Device (RCD) at the consumer unit. The appliance is ready for use.

Control Panel

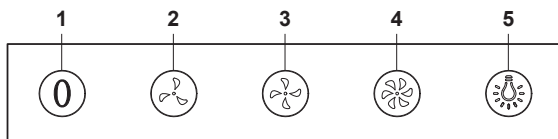

1. Off button
2. Low speed button
3. Medium speed button
4. High speed button
5. Light on / off button

Troubleshooting

Problem	Possible Cause	Solution
Excessive vibration.	The appliance is not installed properly on the brackets.	Take down the appliance and check it is properly fixed.
	The fan blade is damaged.	Switch off the appliance. Repair to be carried out by qualified service personnel only.
	The fan motor is not fixed tightly.	
The light is on, but the fan does not work.	The fan blade is jammed.	
	The motor is damaged.	
Both the light and motor do not work.	Light bulb blown.	Ring the customer helpline at the end of the Care & maintenance section to arrange an engineer visit.
	Power connection loose.	Check power supply.
Suction performance reduced.	Speed may be too low.	Select a higher speed.
	Aluminium filters are dirty.	Clean the aluminium filters. (See Care and maintenance section).
	Top vent might be obstructed.	Clear any obstruction.
	Optional vent kit might be twisted.	Ensure that the vent kit is fitted according to the manufacturer's instructions.
	The installation may not comply with the manufacturer's instructions.	The vent hose should be correct diameter throughout with no reductions or restriction. (See installation section).
Works normally but cooking smells linger.	Carbon filter is not fitted in recirculation mode or is full of grease.	Fit carbon filter or replace the carbon filter (See Care and maintenance section).

FR

Avant de commencer



AVERTISSEMENT : LIRE LES INSTRUCTIONS AVANT D'UTILISER L'APPAREIL.

Allumer le dispositif différentiel à courant résiduel (DDR) au niveau du tableau électrique. L'appareil est prêt à l'emploi.

Panneau de commande

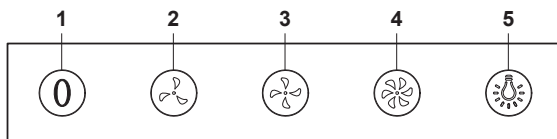

1. Bouton Off
2. Bouton de vitesse lente
3. Bouton de vitesse moyenne
4. Bouton de vitesse rapide
5. Bouton marche/arrêt de l'éclairage

Dépannage

Problème	Cause possible	Solution
Vibration excessive.	L'appareil n'est pas installé correctement sur les supports.	Démonter l'appareil et vérifier qu'il est correctement fixé.
	La pale du ventilateur est endommagée.	Éteindre l'appareil. La réparation doit être effectuée uniquement par du personnel qualifié.
	Le moteur du ventilateur n'est pas bien fixé.	
L'éclairage est allumé, mais le ventilateur ne fonctionne pas.	La pale du ventilateur est bloquée.	
	Le moteur est endommagé.	
L'éclairage et le moteur ne fonctionnent pas.	Ampoule grillée.	Contacter l'assistance téléphonique mentionnée à la fin de la section Entretien et maintenance afin de planifier un rendez-vous avec un technicien.
	Connexion électrique desserrée.	Vérifier l'alimentation.
Performances d'aspiration réduites.	La vitesse est peut-être trop faible.	Sélectionner une vitesse supérieure.
	Les filtres en aluminium sont sales.	Nettoyer les filtres en aluminium. (Se reporter à la section Entretien et maintenance).
	L'évacuation du dessus est peut-être obstruée.	Éliminer toute obstruction.
	Le kit de ventilation en option est peut-être déformé.	S'assurer que le kit de ventilation est fixé conformément aux instructions du fabricant.
Le produit fonctionne normalement mais les odeurs de cuisson persistent.	L'installation n'est peut-être pas conforme aux instructions du fabricant.	Le tuyau d'évacuation doit être d'un diamètre correct et uniforme, sans réduction ni restriction. (Voir la section relative à l'installation).
	Le filtre à charbon n'est pas installé en mode recyclage ou est couvert de graisse.	Installer ou remplacer le filtre à charbon (voir la section Entretien et maintenance).

PL

Przed rozpoczęciem użytkowania



OSTRZEŻENIE: PRZED ROZPOCZĘCIEM KORZYSTANIA Z URZĄDZENIA ZAPOZNAĆ SIĘ Z INSTRUKCJĄ OBSŁUGI.

Włączyć wyłącznik różnicowoprądowy (RCD) na rozdzielnicę. Urządzenie jest gotowe do użytku.

Panel sterowania

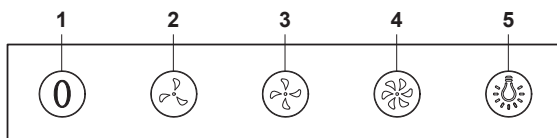

1. Przycisk Wył.
2. Przycisk niskiej prędkości
3. Przycisk średniej prędkości
4. Przycisk wysokiej prędkości
5. Przycisk wł./wył. oświetlenia

Rozwiązywanie problemów

Problem	Możliwa przyczyna	Rozwiązanie
Nadmierne drgania.	Urządzenie nie jest prawidłowo zamontowane na wspornikach.	Zdjąć urządzenie i sprawdzić, czy jest prawidłowo zamontowane.
	Łopatką wentylatora jest uszkodzona.	Wyłączyć urządzenie. Naprawy mogą być wykonywane wyłącznie przez wykwalifikowany autoryzowany serwis.
	Silnik wentylatora nie jest zamocowany we właściwy sposób.	
Oświetlenie jest włączone, ale wentylator nie działa.	Łopatką wentylatora jest zablokowana.	
	Silnik jest uszkodzony.	
Oświetlenie i silnik nie działają.	Przepalona żarówka.	Zadzwonić na infolinię klienta podaną na końcu rozdziału „Czyszczenie i konserwacja”, aby umówić wizytę serwisanta.
	Poluzowany przewód zasilania.	Sprawdzić podłączenie do zasilania.
Zmniejszona wydajność ssania.	Prędkość może być zbyt niska.	Wybrać większą prędkość.
	Zabrudzone filtry aluminiowe.	Wyczyścić filtry aluminiowe. (Patrz rozdział Czyszczenie i konserwacja).
	Górny otwór wentylacyjny może być zablokowany.	Usunąć wszelkie przeszkody.
	W przypadku podłączenia do kanału wentylacyjnego; zestaw przyłączeniowy może być skręcony.	Upewnić się, że zestaw wentylacyjny został zamontowany zgodnie z instrukcjami producenta.
	Instalacja może nie być zgodna z instrukcją producenta.	Przewód wentylacyjny powinien mieć prawidłową średnicę na całej długości, bez żadnych zwojeń lub ograniczeń (patrz rozdział Montaż).
Urządzenie działa normalnie, ale zapachy po gotowaniu są nadal wyczuwalne.	W trybie recyrkulacji nie zamontowano filtra węglowego lub filtr jest nadmiernie zanieczyszczony.	Zamontować lub wymienić filtr węglowy (patrz rozdział Czyszczenie i konserwacja).

RO

Înainte de a începe



AVERTISMENT: CITEȘTE INSTRUCȚIUNILE ÎNAINTE DE A UTILIZA APARATUL.

Pornește siguranța automată cu protecție diferențială (RCD) de la tabloul de distribuție. Aparatul este gata de utilizare.

Panou de comandă

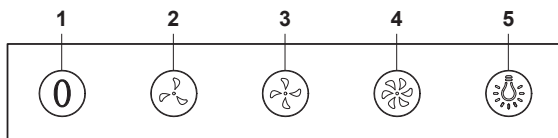

1. Buton de oprire
2. Buton de viteză mică
3. Buton de viteză medie
4. Buton de viteză mare
5. Buton pentru aprindere/stingere lumină

Depanare

Problemă	Cauză posibilă	Soluție
Vibrații excesive.	Aparatul nu este montat corespunzător pe console.	Demontează aparatul și verifică dacă este fixat corespunzător.
	Pala ventilatorului este defectă.	Oprește aparatul. Reparațiile trebuie efectuate numai de personal de service calificat.
	Motorul ventilatorului nu este fixat corespunzător.	
Lumina este aprinsă, dar ventilatorul nu funcționează.	Pala ventilatorului este blocată.	
	Motorul este deteriorat.	
Nici lumina, nici motorul nu funcționează.	Bec ars.	Contactează linia de Asistență clienți specificată la finalul secțiunii Îngrijire și întreținere pentru detalii despre verificarea de către service.
	Pierderi de tensiune.	Verifică sursa de alimentare.
Eficiență redusă de aspirare.	Este posibil ca viteza să fie prea mică.	Selectează o viteză mai mare.
	Filtrele din aluminiu sunt murdare.	Curăță filtrele din aluminiu. (Vezi secțiunea Îngrijire și întreținere.)
	Ventilația superioară ar putea fi obstrucționată.	Elimină orice obstrucție.
	Setul opțional de ventilare ar putea fi răsucit.	Setul de ventilare trebuie montat conform instrucțiunilor producătorului.
	Este posibil ca montarea să nu fie conformă cu instrucțiunile producătorului.	Tubul de ventilare trebuie să aibă diametrul corect, fără reducții sau obstrucții. (Consultă secțiunea despre montare).
Funcționează normal, dar mirosul de mâncare persistă.	Filtrul din carbon nu este montat în modul de recirculare sau este plin de grăsime.	Montează sau înlocuiește filtrul din carbon (Consultă secțiunea Îngrijire și întreținere).

ES

Antes de empezar



ADVERTENCIA: LEA LAS INSTRUCCIONES ANTES DE UTILIZAR EL APARATO.

Conecte el dispositivo de corriente residual (RCD) en la unidad de consumo. El aparato está listo para su uso.

Panel de control

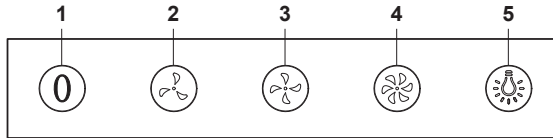

1. Botón de apagado
2. Botón de baja velocidad
3. Botón de velocidad media
4. Botón de alta velocidad
5. Botón de encendido y apagado de la luz

Resolución de problemas

Problema	Posible causa	Solución
Vibración excesiva.	El aparato no está instalado correctamente en los soportes.	Intente quitar el aparato y compruebe que está bien fijado.
	El aspa del ventilador está dañada.	Apague el aparato. La reparación solo debe llevarla a cabo el personal de mantenimiento cualificado.
	El motor del ventilador no está bien fijado.	
La luz está encendida, pero el ventilador no funciona.	El aspa del ventilador está atascada.	
	El motor está dañado.	
No funcionan ni la luz ni el motor.	Bombilla fundida.	Llame al servicio de atención al cliente para organizar la visita de un técnico; encontrará los datos al final de la sección Cuidado y mantenimiento.
	Conexión eléctrica suelta.	Compruebe la fuente de alimentación.
Potencia de aspiración reducida.	Puede que la velocidad sea demasiado baja.	Seleccione una velocidad más alta.
	Los filtros de aluminio están sucios.	Limpie los filtros de aluminio. (Consulte la sección Cuidado y mantenimiento).
	La ventilación superior puede estar obstruida.	Limpie las obstrucciones.
	El kit opcional de ventilación podría estar torcido.	Asegúrese de que el kit de ventilación está instalado de acuerdo con las instrucciones del fabricante.
	Es posible que la instalación no cumpla con las instrucciones del fabricante.	La manguera de ventilación debe tener el diámetro correcto en toda su extensión, sin reducciones ni restricciones. (Consulte la sección de instalación).
Funciona con normalidad, pero los olores de la cocina persisten.	El filtro de carbono no está instalado en modo de recirculación o está lleno de grasa.	Coloque el filtro de carbono o sustitúyalo. (Consulte la sección Cuidado y mantenimiento).

PT

Antes de começar



AVISO: LEIA AS INSTRUÇÕES ANTES DE UTILIZAR O APARELHO.

Ligue o disjuntor diferencial residual (DDR) ao contador elétrico. O aparelho está pronto para ser utilizado.

Painel de controlo

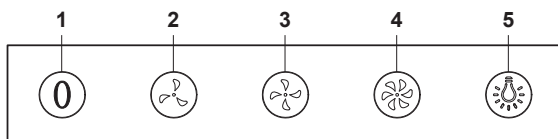

1. Botão para desligar
2. Botão de baixa velocidade
3. Botão de velocidade média
4. Botão de alta velocidade
5. Botão de ligar/desligar a luz

Resolução de problemas

Problema	Causa possível	Solução
Vibração excessiva.	O aparelho não está devidamente instalado nos suportes.	Retire o aparelho e verifique se está corretamente fixado.
	A lâmina da ventoinha está danificada. O motor da ventoinha não está bem fixo.	
A luz está acesa, mas a ventoinha não funciona.	A lâmina da ventoinha está bloqueada.	
	O motor está danificado.	
Tanto as luzes como o motor não funcionam.	Lâmpada fundida.	Contacte a linha de apoio ao cliente no final da secção de Cuidados e manutenção para agendar a visita de um técnico.
	Ligação de alimentação solta.	Verifique a fonte de alimentação.
Redução do desempenho de sucção.	A velocidade pode ser muito baixa.	Selecione uma velocidade superior.
	Os filtros de alumínio estão sujos.	Limpe os filtros de alumínio. (Consulte a secção Cuidados e manutenção).
	O respiradouro superior pode estar obstruído.	Elimine qualquer obstrução.
	O kit de ventilação opcional pode estar torcido.	Certifique-se de que o kit de ventilação está montado de acordo com as instruções do fabricante.
	A instalação poderá não estar em conformidade com as instruções do fabricante.	A mangueira de ventilação deve ter o diâmetro correto em todo o comprimento, sem reduções nem restrições. (Consulte a secção de instalação).
Funciona normalmente mas os odores resultantes de cozinhar permanecem.	O filtro de carbono não está instalado no modo de recirculação ou está cheio de gordura.	Instale um filtro de carbono ou substitua o existente. (Consulte a secção Cuidados e manutenção).

EN

 **IMPORTANT:** TURN OFF THE POWER AT THE RESIDUAL CURRENT DEVICE (RCD) BEFORE REPLACING THE CARBON FILTERS.

01 Carbon filter replacement

Replace carbon filters every three months.

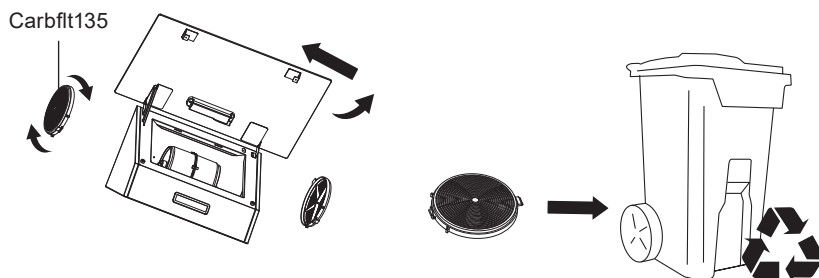

Use two carbon filters, model Carbfilt135 / 5063022505682 available from the Customer helpline at the end of this manual.

 **WARNING:** ALWAYS SWITCH OFF THE ELECTRICAL SUPPLY BEFORE CARRYING OUT MAINTENANCE WORK ON THE HOOD. IN THE EVENT OF A FAULT, CONTACT CUSTOMER SERVICES.

02 Aluminum grease filter cleaning

Aluminium filters: To avoid fires, clean thoroughly once a month. Remove the grease filters as shown and soak in hot water and detergent for an hour. If using a dishwasher position the filters vertically to improve the cleaning process.

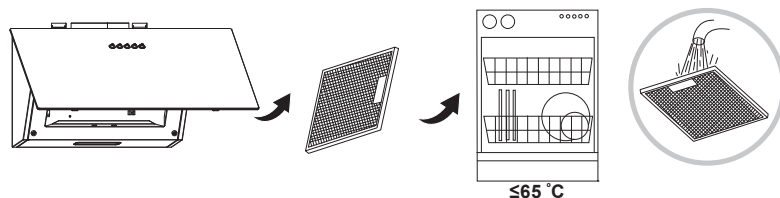

 **WARNING:** INCREASE THE FILTER CLEANING/REPLACEMENT FREQUENCY IF THE HOOD IS USED FOR MORE THAN 2 HOURS A DAY. ALWAYS USE GENUINE FILTERS FROM THE MANUFACTURER.

03 Lamp replacement

The LED lamps in this appliance are not replaceable by the consumer. If a lamp fails, please contact the Customer helpline to arrange an engineer visit.

Customer helpline (toll free):

UK 0330 678 3077 uk@kingfisherservice.com
Eire 1 800 365 800 eire@kingfisherservice.com

FR



IMPORTANT : COUPER L'ALIMENTATION AU NIVEAU DU DISPOSITIF DIFFÉRENTIEL À COURANT RÉSIDUEL (DDR) AVANT DE REMPLACER LES FILTRES À CHARBON.

01 Remplacement des filtres à charbon

Remplacer les filtres à charbon tous les trois mois.

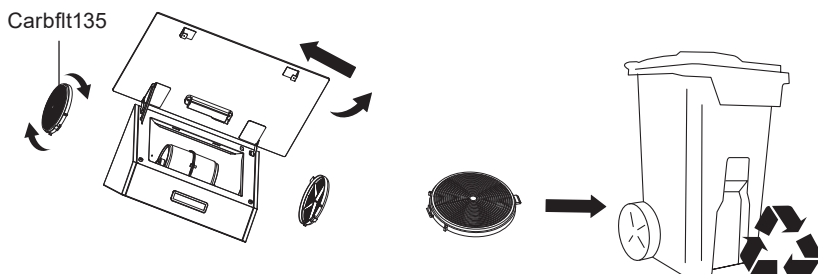

Utiliser deux filtres à charbon, modèle Carbfilt135 / 5063022505682, disponibles auprès de l'assistance téléphonique mentionnée à la fin de ce manuel.



AVERTISSEMENT : TOUJOURS COUPER L'ALIMENTATION ÉLECTRIQUE AVANT D'EFFECTUER DES TRAVAUX D'ENTRETIEN SUR LA HOTTE. EN CAS DE PROBLÈME, CONTACTER LE SERVICE CLIENT.

02 Nettoyage des filtres à graisse en aluminium

Filtres en aluminium : pour éviter tout risque d'incendie, nettoyer soigneusement les filtres une fois par mois. Retirer les filtres à graisse comme indiqué et les tremper dans de l'eau chaude et du détergent pendant une heure. En cas d'utilisation d'un lave-vaisselle, placer les filtres à la verticale pour améliorer le processus de nettoyage.

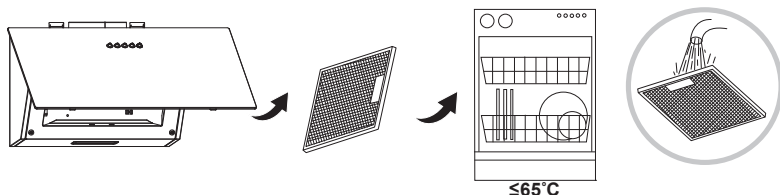

AVERTISSEMENT : AUGMENTER LA FRÉQUENCE DE REMPLACEMENT/ NETTOYAGE DES FILTRES SI LA HOTTE EST UTILISÉE PLUS DE 2 HEURES PAR JOUR. TOUJOURS UTILISER DES FILTRES D'ORIGINE DU FABRICANT.

03 Remplacement de la lampe

Les lampes LED de cet appareil ne peuvent pas être remplacées par l'utilisateur. En cas de panne d'une lampe, contacter l'assistance téléphonique afin de planifier un rendez-vous avec un technicien.

Assistance téléphonique (numéro vert) :

0805 114 951 france@kingfisherservice.com

PL



WAŻNE: PRZED PRZYSTĄPIENIEM DO WYMIANY FILTRÓW WĘGLOWYCH NALEŻY WYŁĄCZYĆ ZASILANIE NA WYŁĄCZNIKU RÓŻNICOWOPRĄDOWYM (RCD).

01 Wymiana filtra węglowego

Filtry węglowe należy wymieniać co trzy miesiące.

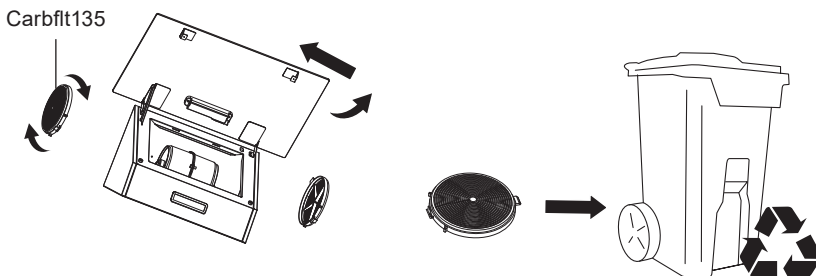

Należy użyć dwóch filtrów węglowych, model Carbfilt135 / 5063022505682, które można zamówić za pośrednictwem infolinii dla klientów — dane kontaktowe znajdują się na końcu tej instrukcji.



OSTRZEŻENIE: NALEŻY ZAWSZE WYŁĄCZAĆ ZASILANIE ELEKTRYCZNE PRZED ROZPOCZĘCIEM PRAC KONSERWACYJNYCH PRZY OKAPIE. W PRZYPADKU WYSTĄPIENIA USTERKI NALEŻY SKONTAKTOWAĆ SIĘ Z DZIAŁEM OBSŁUGI KLIENTA.

02 Czyszczenie aluminiowego filtra przeciw tłuszczowemu

Filtry aluminiowe: Aby uniknąć pożaru, należy dokładnie oczyścić filtr raz w miesiącu. Wyjąć oba filtry przeciw tłuszczowe, jak pokazano na rysunku, i zanurzyć je na godzinę w gorącej wodzie z dodatkiem detergentu. W przypadku korzystania ze zmywarki filtry należy ustawić pionowo, aby usprawnić proces czyszczenia.

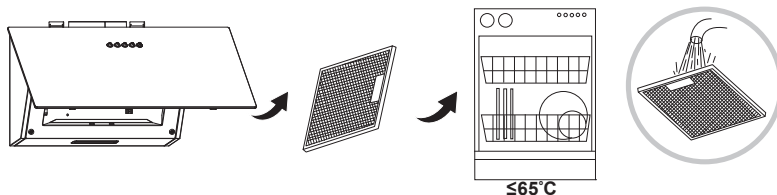

OSTRZEŻENIE: JEŚLI OKAP JEST UŻYWANY DŁUŻEJ NIŻ PRZEZ 2 GODZINY DZIENNIE, NALEŻY ZWIĘKSZYĆ CZĘSTOTLIWOŚĆ CZYSZCZENIA/WYMIANY FILTRÓW. NALEŻY ZAWSZE UŻYWAĆ ORYGINALNYCH FILTRÓW DOSTARCZONYCH PRZEZ PRODUCENTA.

03 Wymiana oświetlenia

Oświetlenie LED w tym urządzeniu nie może być wymienione przez użytkownika. Jeśli dojdzie do awarii oświetlenia, należy skontaktować się z infolinią dla klientów w celu umówienia wizyty serwisanta.

Infolinia dla klientów (bezpłatna):

800 121 2222 poland@kingfisherservice.com

RO



IMPORTANT: ÎNAINTE DE A ÎNLOCUI FILTRELE DIN CARBON, OPREȘTE CURENTUL DE LA SIGURANȚA AUTOMATĂ CU PROTECȚIE DIFERENȚIALĂ (RCD).

01 Înlocuirea filtrului din carbon

Înlocuiește filtrele din carbon la fiecare trei luni.

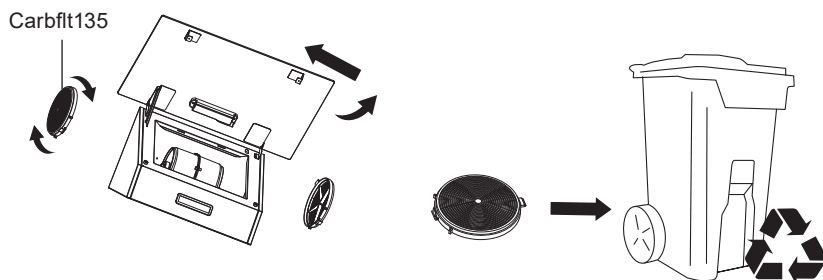

Folosește două filtre din carbon model Carbflt135 / 5063022505682, disponibile prin linia de Asistență pentru clienți de la sfârșitul acestui manual.



AVERTISMENT: DECONECTEAZĂ ÎNTOTDEAUNA ALIMENTAREA ELECTRICĂ ÎNAINTE DE A EFECTUA LUCRĂRI DE ÎNTREȚINERE LA HOTĂ. ÎN CAZ DE DEFEȚIUNE, CONTACTEAZĂ SERVICIUL DE ASISTENȚĂ CLIENȚI.

02 Curățarea filtrelor din aluminiu pentru grăsime

Filtre din aluminiu: Pentru a evita incendiile, curăță temeinic o dată pe lună. Scoate ambele filtre pentru grăsime conform instrucțiunilor și înmoaie-le în apă fierbinte cu detergent timp de o oră. Dacă folosești o mașină de spălat vase, poziționează filtrele vertical pentru a îmbunătăți procesul de curățare.

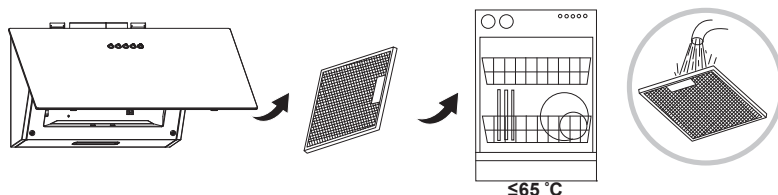

AVERTISMENT: CURĂȚĂ/ÎNLOCUIEȘTE FILTRELE LA INTERVALE MAI MICI DACĂ HOTA ESTE FOLOSITĂ MAI MULT DE 2 ORE PE ZI. FOLOSEȘTE ÎNTOTDEAUNA FILTRE ORIGINALE DE LA PRODUCĂTOR.

03 Înlocuirea becului

Becurile cu LED din acest aparat nu pot fi înlocuite de client. Dacă se arde un bec, contactează linia de Asistență clienți pentru a programa vizita unui inginer.

Linia de Asistență clienți (fără taxă suplimentară):

0800 895 099 romania@kingfisherservice.com

ES



IMPORTANTE: DESCONECTE LA ALIMENTACIÓN DEL DISPOSITIVO DE CORRIENTE RESIDUAL (RCD) ANTES DE SUSTITUIR LOS FILTROS DE CARBONO.

01 Sustitución del filtro de carbono

Sustituya los filtros de carbono cada tres meses.

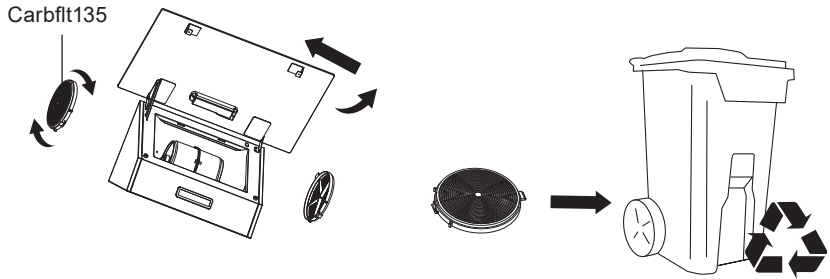

Utilice dos filtros de carbono (modelo Carbflt135 / 5063022505682). Puede solicitarlos a través de la línea de atención al cliente; encontrará los datos al final de este manual.



ADVERTENCIA: DESCONECTE SIEMPRE LA ALIMENTACIÓN ELÉCTRICA ANTES DE LLEVAR A CABO TAREAS DE MANTENIMIENTO EN LA CAMPANA. EN CASO DE AVERÍA, PÓNGASE EN CONTACTO CON EL SERVICIO DE ATENCIÓN AL CLIENTE.

02 Limpieza del filtro de grasa de aluminio

Filtros de aluminio: Para evitar incendios, limpie a fondo los filtros una vez al mes. Quite los filtros como se muestra y sumérgalos en agua caliente y detergente durante una hora. Si utiliza el lavavajillas, coloque los filtros en posición vertical para mejorar el proceso de limpieza.

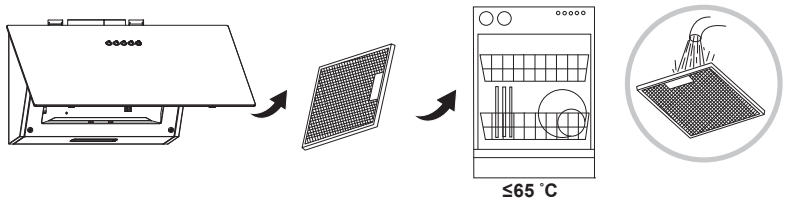

ADVERTENCIA: AUMENTE LA FRECUENCIA DE LIMPIEZA/SUSTITUCIÓN DE FILTROS SI LA CAMPANA SE UTILIZA DURANTE MÁS DE 2 HORAS AL DÍA. UTILICE SIEMPRE FILTROS ORIGINALES DEL FABRICANTE.

03 Sustitución de bombillas

El usuario no puede sustituir las bombillas LED de este aparato. Si una bombilla falla, póngase en contacto con el servicio de atención al cliente para organizar la visita de un técnico.

Línea telefónica de atención al cliente (número gratuito):

800 098 794 spain@kingfisherservice.com

PT



IMPORTANTE: DESLIGUE A ALIMENTAÇÃO DO DISJUNTOR DIFERENCIAL RESIDUAL (DDR) ANTES DE SUBSTITUIR OS FILTROS DE CARBONO.

01 Substituição do filtro de carbono

Substitua os filtros de carbono de três em três meses.

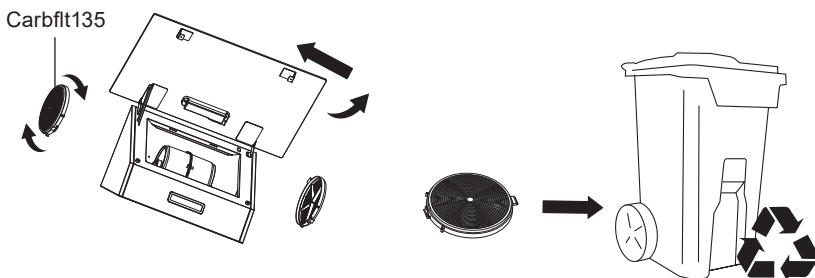

Utilize dois filtros de carbono, modelo Carbfilt135 / 5063022505682 disponível na linha de atendimento ao cliente no final deste manual.



AVISO: DESLIGUE SEMPRE A ALIMENTAÇÃO ELÉTRICA ANTES DE REALIZAR TRABALHOS DE MANUTENÇÃO NO EXAUSTOR. EM CASO DE PROBLEMAS, ENTRE EM CONTACTO COM O SERVIÇO DE ATENDIMENTO AO CLIENTE.

02 Limpeza dos filtros de gorduras em alumínio

Filtros de alumínio: para evitar incêndios, limpe cuidadosamente uma vez por mês. Retire os filtros de gorduras conforme ilustrado e deixe-os imersos em água quente e detergente durante uma hora. Se utilizar uma máquina de lavar louça, posicione os filtros na vertical para melhorar o processo de limpeza.

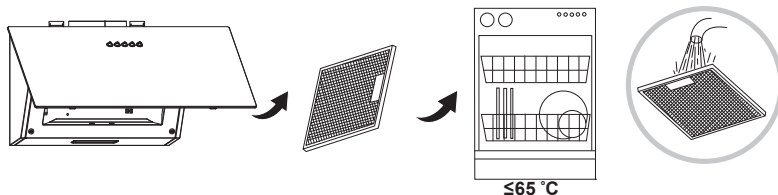

AVISO: AUMENTE A FREQUÊNCIA DE LIMPEZA/SUBSTITUIÇÃO SE O EXAUSTOR FOR UTILIZADO DURANTE MAIS DE 2 HORAS POR DIA. UTILIZE SEMPRE FILTROS GENUÍNOS DO FABRICANTE.

03 Substituição da lâmpada

As lâmpadas LED deste aparelho não são substituíveis pelo consumidor. Se uma lâmpada falhar, contacte a linha de atendimento ao cliente para agendar a visita de um técnico.

Linha de atendimento ao cliente (gratuita):

800 814 566 portugal@kingfisherservice.com



Points de collecte sur www.quefairedemesdechets.fr
Privilégiez la réparation ou le don de votre appareil !

**Manufacturer • Fabricant • Producent •
Producător • Fabricante:**

UK Manufacturer:

Kingfisher International Products Limited,
1 Paddington Square, London, W2 1GG,
United Kingdom

EU Manufacturer:

Kingfisher International Products B.V.,
Rapenburgerstraat 175E,
1011 VM Amsterdam,
The Netherlands

EN www.diy.com
www.screwfix.com
www.screwfix.ie

Customer Helpline (Freephone)
UK 0330 678 3077 uk@kingfisherservice.com
Eire 1 800 365 800 eire@kingfisherservice.com

**To view instruction manuals online,
visit www.kingfisher.com/products**

FR www.castorama.fr
www.bricodepot.fr
www.screwfix.fr

Assistance téléphonique (sans frais) :
0805 114 951 france@kingfisherservice.com

**Pour consulter les manuels d'instructions
en ligne, rendez-vous sur le site
www.kingfisher.com/products**

PL www.castorama.pl

Infolinia dla klientów (bezpłatna):
800 121 2222 poland@kingfisherservice.com

**Aby zapoznać się z instrukcją obsługi online,
odwiedź stronę www.kingfisher.com/products**

RO www.bricodepot.ro

Asistență clienți (apel gratuit):
0800 895 099 romania@kingfisherservice.com

**Pentru a consulta manualele de instrucțiuni
online, vizitați www.kingfisher.com/products**

ES www.bricodepot.es

Línea de atención al cliente (número gratuito):
800 098 794 spain@kingfisherservice.com

**Para consultar los manuales de instrucciones
en línea, visite www.kingfisher.com/products**

PT www.bricodepot.pt

Linha de atendimento ao cliente (gratuita):
800 814 566 portugal@kingfisherservice.com

**Para consultar manuais de instruções online,
visite www.kingfisher.com/products**