

- EN** 58.3 cm bladeless fan
FR Ventilateur sans pales 58,3 cm
PL Wentylator bezłopatkowy 58,3 cm
RO Ventilator fără pale, 58,3 cm
ES Ventilador sin aspas de 58,3 cm
PT Ventoinha sem lâmina de 58,3 cm
TR 58,3 cm pervanesiz vantilatör

- EN IMPORTANT** - These instructions are for your safety. Please read through them thoroughly prior to handling the product and retain them for future reference.
- FR IMPORTANT** : Ces instructions sont données pour votre sécurité. Merci de les lire attentivement avant de manipuler le produit et de les conserver pour référence.
- PL WAŻNE** — Niniejsza instrukcja została opracowana w celu zapewnienia bezpieczeństwa użytkownikowi. Należy ją dokładnie przeczytać przed obsługą produktu i zachować do wykorzystania w przyszłości.
- RO IMPORTANT** - Aceste instrucțiuni sunt pentru siguranța ta. Citește-le cu atenție înainte de montarea produsului și păstrează-le pentru consultare ulterioară.
- ES IMPORTANTE:** Estas instrucciones son para su propia seguridad. Léelas atentamente antes de manipular el producto y guárdelas para futuras consultas.
- PT IMPORTANTE** - Estas instruções são para sua segurança. Leia-as atentamente antes de manusear o produto e guarde-as para consultas futuras.
- TR ÖNEMLİ** - Bu talimatlar sizin güvenliğiniz içindir. Ürün üzerinde çalışmaya başlamadan önce lütfen bu talimatları dikkatlice okuyun ve ileride başvurmak üzere saklayın.

V10325_5063022678379_MAND2_2324

5063022678379

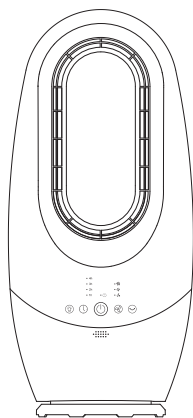

01. x1

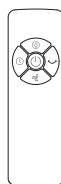

02. x1

EN You will need **FR** Vous aurez besoin de **PL** Będziesz potrzebować
RO Vei avea nevoie de **ES** Necesitará **PT** Vai precisar de
TR İhtiyaç duyacaksınız

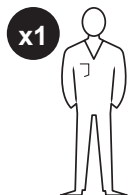

EN Contents **FR** Table des matières **PL** Spis treści **RO** Cuprins
ES Contenido **PT** Conteúdo **TR** İçindekiler

EN	FR	PL	RO	ES	PT	TR
Product description	3 Description du produit	3 Opis produktu	3 Descrierea produsului	3 Descripción del producto	3 Descrição do produto	3 Ürün açıklaması
Safety	4 Sécurité	10 Bezpieczeństwo	16 Siguranță	23 Seguridad	29 Segurança	35 Güvenlik
Guarantee	9 Garantie	15 Gwarancja	22 Garanție	28 Garantía	34 Garantia	41 Garanti
Functions & Settings	48 Fonctions et réglages	50 Funkcje i ustawienia	52 Funcții și setări	54 Funciones y configuración	56 Funções e configurações	58 İşlevler ve Ayarlar
Care & maintenance	62 Entretien et maintenance	62 Czyszczenie i konserwacja	63 Îngrijire și întreținere	63 Cuidados y mantenimiento	64 Cuidados e manutenção	64 Bakım ve muhafaza

EN Product description **FR** Description du produit **PL** Opis produktu
RO Descrierea produsului **ES** Descripción del producto
PT Descrição do produto **TR** Ürün açıklaması

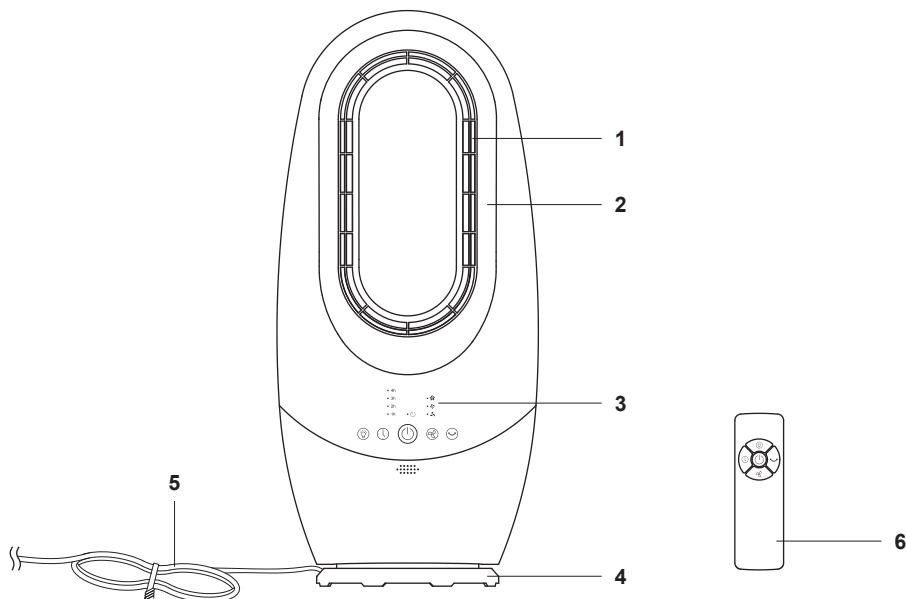

- EN** 1. Air outlet 2. LED 3. Control panel 4. Chassis 5. Power cable 6. Remote control
- FR** 1. Sortie d'air 2. LED 3. Panneau de commande 4. Base 5. Câble d'alimentation
6. Télécommande
- PL** 1. Wylot powietrza 2. Oświetlenie LED 3. Panel sterowania 4. Podstawa 5. Przewód zasilania
6. Pilot zdalnego sterowania
- RO** 1. Evacuare aer 2. Led 3. Panou de comandă 4. Bază 5. Cablu de alimentare 6. Telecomandă
- ES** 1. Salida de aire 2. LED 3. Panel de control 4. Chasis 5. Cable de alimentación
6. Mando a distancia
- PT** 1. Saída de ar 2. LED 3. Painel de controlo 4. Chassis 5. Cabo de alimentação
6. Comando à distância
- TR** 1. Hava çıkışı 2. LED 3. Kontrol paneli 4. Taban 5. Güç kablosu 6. Uzaktan kumanda



EN **Safety**



WARNING: KEEP PACKAGING MATERIALS AND ACCESSORIES OUT OF THE REACH OF CHILDREN. NEVER ALLOW CHILDREN TO PLAY WITH PACKAGING OR ACCESSORIES.

- Before connecting the product to a wall socket, ensure that the local electrical current matches the one specified on the product's nameplate.
- Plug the power plug into an easily accessible power outlet so that you can easily unplug the unit in an emergency.
- Do not use the appliance for other than its intended use. For domestic indoor use only.
- This appliance is intended to be used in household and similar applications such as:
 - staff kitchen areas in shops, offices and other working environments.
 - farm houses.
 - by clients in hotels, motels and other residential type environments.
 - bed and breakfast type environments.
- This appliance can be used by children aged from 8 years and above and persons with reduced physical, sensory or mental capabilities or lack of experience and knowledge if they have been given supervision or instruction concerning use of the appliance in a safe way and understand the hazards involved. Children shall not play with the appliance. Cleaning and user maintenance shall not be made by children without supervision.
- Keep the appliance and its cord out of the reach of children under 8 years of age.
- Place the appliance on a flat, stable, heat-resistant surface. Operating the product in any other position could cause a hazard. Do not place this unit in an inclined or other uneven place to prevent the unit from falling and causing damage to the unit or internal parts.

- Never insert anything into the grille when the appliance is switched on. Adults should pay special attention when using this appliance close to children. During use, keep your hands, hair, clothing, or others away from the safety grill to prevent injury and damage to the appliance. To prevent accidental injury or damage to the unit, please do not insert any foreign matter into the air inlet and outlet. Do not place items on the unit, and covering the outlet is strictly prohibited.
- Never use this fan in hot or humid locations like a bathroom. Do not use the appliance or touch the power plug when your hands are wet. Never immerse or expose the electrical components of the appliance like the unit, cord or plug in water or any other liquid and never hold it under running water.
- Keep the appliance away from any hot surfaces or flames.
- Do not hang or mount fan on a wall or ceiling.
- Never leave this fan close to curtains, drapes, plants, etc.
- Always unplug or disconnect the appliance from the mains power supply when not in use or when moving. Prior to cleaning or other maintenance, the appliance must be disconnected from the supply mains. Do not pull the cord to unplug the appliance. If the unit is not in use for a long time, unplug the power cord.
- Never use a damaged device! If the appliance is damaged, unplug it from the power outlet. Do not attempt to repair the device on your own. In the case of a malfunction, repairs should be carried out exclusively by qualified person.
- If the supply cord is damaged, it must be replaced by the manufacturer, its service agent or similarly qualified persons in order to avoid a hazard. The power cord should not be crushed, deformed, rubbed against sharp edges. Arrange the cord so that no one can pull or trip over it inadvertently.
- This product is not intended to be used through a remote-control system, smart control system or external timer.

- Never leave the fan running unattended.
- Do not cover or place objects on the product.
- Never use accessories not specifically recommended by the manufacturer. They could damage the fan or expose the user to safety hazards. Use only original accessories.
- Regarding the instructions for cleaning, please refer to the section “Care & maintenance”.
- Do not place near an open window.
- Always unplug from socket when:
 - not in use
 - moving the article from one location to another
 - servicing parts, and before
 - leaning the article
- Do not use when:
 - plug or cord are damaged.
 - the article has fallen.
 - the article is not functioning properly.
 - the article is damaged in any way.
 - Do not hang or mount fan on a wall or ceiling.
 - When the cord is damaged it has to be replaced by a recognized electrician.

- Your appliance works with a battery-operated remote control:



WARNING: KEEP OUT OF REACH OF CHILDREN. SWALLOWING CAN LEAD TO CHEMICAL BURNS, PERFORATION OF SOFT TISSUE, AND DEATH. SEVERE BURNS CAN OCCUR WITHIN 2 HOURS OF INGESTION. SEEK MEDICAL ATTENTION IMMEDIATELY IN CASE OF CELLS OR BATTERIES INGESTION.

- Batteries must be kept out of the reach of children.
- Only use the type of batteries specified in this manual.
- The batteries must be correctly installed respecting the polarity. Check the (+) and (-) poles.
- Used batteries must be removed from the remote control and replaced by new ones.

- Do not mix old batteries with new ones or different types of batteries.
- Replace the batteries only with new batteries of the same type.
- Check that the batteries compartment cover is properly closed.
- Danger of explosion if batteries are incorrectly replaced.
- Never use batteries with electrolyte leaks or cracks.
- Do not swallow the battery. If the battery is swallowed, seek medical advice immediately.
- Do not allow the liquid of batteries or cells to come in contact with the skin or eyes in the event of leaking. If contact has been made with the skin or eyes, wash the affected area with copious amounts of water and seek medical advice.
- Never short the batteries poles. Never try to open the batteries.
- Batteries should not be exposed to excessive heat. Batteries should never be thrown into the fire, they could explode. Avoid storage in direct sunlight.
- Non-rechargeable batteries should never be recharged.
- Do not dispose of in fire.
- Do not short-circuit batteries.
- Do not open or dismantle.
- Do not deform or damage batteries or cells.
- Do not subject to mechanical shock.
- Remove the batteries from the remote control before disposing of the remote control when it is no longer functional, or during long periods of non-use. Expiration of recommended usage period shall be fulfilled.
- Replace the batteries if it is spent or in case of leakage. Remove the batteries prior to an extended period of non-use of the appliance. Keep batteries and cells clean and dry. Expiration of recommended usage period shall be fulfilled.
- The batteries must be replaced in accordance with the regulations in force regarding disposal. Please bring used batteries to a dedicated recycling center where they will be treated in an environmentally friendly manner.

Plug replacement

This appliance is supplied with a BS1363 3 pin plug fitted with a 3 Amp fuse. Should the fuse require replacement, it must be replaced with a fuse rated at 3 Amp and approved to BS1362. In the event the mains plug has to be removed/replaced for any reason, please note:



IMPORTANT: THE WIRES IN THE MAINS LEAD ARE COLOURED IN ACCORDANCE WITH THE FOLLOWING CODE:

Blue-Neutral

Brown-Live

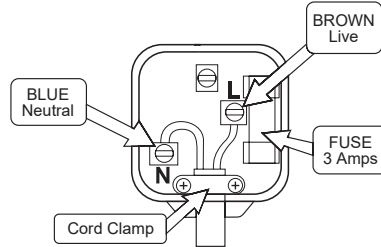

As the colours of the wires in the mains lead of this appliance may not correspond with the coloured markings identifying the terminals in your plug, proceed as follows. The blue wire must be connected to the terminal marked with an N or coloured black. The brown wire must be connected to the terminal marked with an L or coloured red.







WARNING: NEVER CONNECT LIVE OR NEUTRAL WIRES TO THE EARTH TERMINAL OF THE PLUG.



NOTE: If a moulded plug is fitted and has to be removed take great care in disposing of the plug and severed cable, it must be destroyed to prevent engaging into a socket.



IMPORTANT: WAIT 3 MINUTES BEFORE RESUMING OPERATION.

Technical Data

Model No:	TX-LF01
Power supply:	220-240 V~
Rated power:	45 W
Dimension	H 58.3 x W 26.5 x D 20.2 cm
Weight	2.9 kg
	This product complies with conformity requirements of the applicable European Regulations or Directives.
	This product complies with conformity requirements of the applicable UK Regulations.
	Operator's manual operating instructions.
	Class II product - Double Insulated - No earth required.
	Caution! Risk of electric shock!

	This symbol is known as the 'Crossed-out Wheellie Bin Symbol'. When this symbol is marked on a product or battery, it means that it should not be disposed of with your general household waste. Some chemicals contained within electrical/electronic products or batteries can be harmful to health and the environment. Only dispose of electrical/electronic/battery items in separate collection schemes, which cater for the recovery and recycling of materials contained within. Your co-operation is vital to ensure the success of these schemes and for the protection of the environment.
	Disposal of an exhausted batteries. To preserve natural resources, please recycle or dispose of the batteries properly. Consult your local waste authority for information regarding available recycling and/or disposal options.
	For indoor use only.
xxWyy	Manufacturing date code; year of manufacturing (yy) and week of manufacturing (Wxx).

Information requirements for fan			
Model identifier	TX-LF01		
Description	Symbol	Value	Unit
Maximum fan flow rate	F	22.6	m ³ /min
Fan power input	P	37.1	W
Service value	S _v	0.6	(m ³ /min)/W
Standby power consumption	P _{SB}	0.3	W
Fan sound power level	L _{WA}	61	dB(A)
Maximum air velocity	c	2.1	meters/sec
The seasonal electricity consumption	Q	12.2	KWh/a
Measurement standard for service value	EN IEC 60879:2019		

Guarantee

We take special care to select high quality materials and use manufacturing techniques that allow us to create products incorporating design and durability. This product has a manufacturer's guarantee of 2 years against manufacturing defects, from the date of purchase (if bought in store) or date of delivery (if bought online), at no additional cost for normal (non-professional or commercial) household use.

To make a claim under this guarantee, you must present your proof of purchase (such as a sales receipt, purchase invoice or other evidence admissible under applicable law), please keep your proof of purchase in a safe place. For this guarantee to apply, the product you purchased must be new, it will not apply to second hand or display products. Unless stated otherwise by applicable law, any replacement product issued under this guarantee will only be guaranteed until expiry of the original period guarantee period.

This guarantee covers product failures and malfunctions provided the product was used for the purpose for which it is intended and subject to installation, cleaning, care and maintenance in accordance with the information contained in these terms and conditions, in the user manual and standard practice, provided that standard practice does not conflict with the user manual.

This guarantee does not cover defects and damage caused by normal wear and tear or damage that could be the result of improper use, faulty installation or assembly, neglect, accident, misuse, or modification of the product. Unless stated otherwise by applicable law, this guarantee will not cover, in any case, ancillary costs (shipping, movement, costs of uninstalling and reinstalling, labour etc), or direct and indirect damage.

If the product is defective, we will, within a reasonable time, replace.

Rights under this guarantee are enforceable in the country in which you purchased this product. Guarantee related queries should be addressed to the store you purchased this product from.

The guarantee is in addition to and does not affect your statutory rights.

IMPORTANT - RETAIN THIS INFORMATION FOR FUTURE REFERENCE: READ CAREFULLY.

FR Sécurité



AVERTISSEMENT :
GARDER LES
MATÉRIAUX
D'EMBALLAGE ET
LES ACCESSOIRES
HORS DE PORTÉE
DES ENFANTS. NE
JAMAIS LAISSER
LES ENFANTS
JOUER AVEC
L'EMBALLAGE OU
LES ACCESSOIRES.

- Avant de brancher le produit sur une prise murale, s'assurer que le courant électrique local correspond à celui spécifié sur la plaque signalétique du produit.
- Brancher la fiche d'alimentation dans une prise électrique facilement accessible afin de pouvoir débrancher facilement l'appareil en cas d'urgence.
- Ne pas utiliser l'appareil à d'autres fins que celles pour lesquelles il a été conçu. Pour un usage domestique en intérieur uniquement.
- Cet appareil est destiné à un usage domestique et aux applications similaires telles que :
 - utilisation dans les cuisines destinées aux employés dans les magasins, bureaux et autres environnements de travail ;
 - utilisation par les clients des gîtes ;
 - utilisation par les clients des hôtels, motels et autres environnements de type résidentiel ;
 - utilisation dans les environnements de type chambre d'hôtes.
- Cet appareil peut être utilisé par des enfants âgés d'au moins 8 ans et par des personnes ayant des capacités physiques, sensorielles ou mentales réduites ou dénuées d'expérience ou de connaissance, s'ils (si elles) sont correctement surveillé(e)s ou si des instructions relatives à l'utilisation de l'appareil en toute sécurité leur ont été données et si les risques encourus ont été appréhendés. Les enfants ne doivent pas jouer avec l'appareil. Le nettoyage et l'entretien par l'utilisateur ne doivent pas être effectués par des enfants sans surveillance.
- Tenir l'appareil et son cordon hors de portée des enfants de moins de 8 ans.

- Placer l'appareil sur une surface plane, stable et résistante à la chaleur. L'utilisation de l'appareil dans une autre position pourrait provoquer un accident. Ne pas placer cet appareil dans un endroit incliné ou irrégulier afin d'éviter qu'il ne tombe et que l'appareil ou ses pièces internes ne soient endommagés.
- Ne jamais rien insérer dans la grille lorsque l'appareil est allumé. Les adultes doivent utiliser cet appareil avec précaution si des enfants se trouvent à proximité. Pendant l'utilisation, garder les mains, les cheveux, les vêtements, etc., à l'écart de la grille de sécurité pour éviter toute blessure et pour ne pas endommager l'appareil. Pour éviter toute blessure accidentelle ou tout dommage à l'appareil, ne pas insérer de corps étrangers dans l'entrée et la sortie d'air. Ne placer aucun objet sur l'appareil. Il est strictement interdit de couvrir la prise.
- Ne jamais utiliser ce ventilateur dans des endroits chauds ou humides tels qu'une salle de bains. Ne pas utiliser l'appareil et ne pas toucher la fiche d'alimentation avec des mains mouillées. Ne jamais immerger ou exposer les composants électriques de l'appareil, tels que l'unité, le cordon ou la fiche, à de l'eau ou tout autre liquide et ne jamais tenir l'appareil sous l'eau courante.
- Tenir l'appareil à l'écart des surfaces chaudes ou des flammes.
- Ne pas suspendre ni fixer le ventilateur au mur ou au plafond.
- Ne jamais laisser ce ventilateur près de rideaux, tissus, plantes, etc.
- Toujours débrancher l'appareil de la prise secteur lorsqu'il n'est pas utilisé ou lorsqu'il est déplacé. Avant de procéder au nettoyage ou à toute autre opération d'entretien, l'appareil doit être débranché du secteur. Ne pas tirer sur le cordon pour débrancher cet appareil. Si l'appareil n'est pas utilisé pendant une période prolongée, débrancher le cordon d'alimentation.
- Ne jamais utiliser un appareil endommagé ! Si l'appareil est endommagé, le débrancher de la prise secteur. Ne pas essayer de réparer l'appareil soi-même. En cas de dysfonctionnement, les réparations doivent être effectuées exclusivement par une personne qualifiée.

- Si le câble d'alimentation est endommagé, il doit être remplacé par le fabricant, son service après-vente ou des personnes de qualification similaire afin d'éviter un danger. Le cordon d'alimentation ne doit pas être écrasé, déformé ou frotté contre des bords tranchants. Placer le cordon de manière à ce que personne ne puisse le tirer ou trébucher dessus par inadvertance.
- Ce produit n'est pas destiné à être utilisé avec un système de commande à distance, un système de contrôle intelligent ou une minuterie externe.
- Ne jamais laisser le ventilateur tourner sans surveillance.
- Ne pas couvrir ou placer des objets sur le produit.
- Ne pas retirer les grilles de protection du ventilateur pour le nettoyage ou la maintenance. La source lumineuse contenue dans ce luminaire ne doit être remplacée que par le fabricant ou son agent de maintenance ou une personne de qualification équivalente. L'appareillage de commande ne peut être remplacé que par des personnes qualifiées. Ce produit contient une source lumineuse de classe d'efficacité énergétique G.
- Ne jamais utiliser d'accessoires non recommandés spécifiquement par le fabricant. Ils pourraient endommager le ventilateur ou exposer l'utilisateur à des dangers. Utiliser uniquement des accessoires d'origine.
- Pour obtenir des instructions relatives au nettoyage, se référer à la section « Entretien et maintenance ».
- Ne pas placer l'appareil près d'une fenêtre ouverte.
- Toujours débrancher l'appareil de la prise :
 - lorsqu'il n'est pas en cours d'utilisation
 - lorsqu'il est déplacé d'un endroit à un autre
 - avant et pendant l'entretien des pièces
 - lorsqu'il doit être incliné
- Ne pas utiliser :
 - lorsque la prise ou le cordon sont endommagés.
 - lorsque le produit est tombé.
 - lorsque le produit ne fonctionne pas correctement.
 - lorsque le produit est endommagé de quelque manière que ce soit.

- Ne pas suspendre ni fixer le ventilateur au mur ou au plafond.
- Lorsque le cordon est endommagé, il doit être remplacé par un électricien qualifié.
- L'appareil fonctionne avec une télécommande à piles :



AVERTISSEMENT :







TENIR HORS DE PORTÉE DES ENFANTS. L'INGESTION PEUT ENTRAÎNER DES BRÛLURES CHIMIQUES, LA PERFORATION DES TISSUS MOUS ET LA MORT. DE GRAVES BRÛLURES PEUVENT SE PRODUIRE DANS LES 2 HEURES SUIVANT L'INGESTION. CONSULTER IMMÉDIATEMENT UN MÉDECIN EN CAS D'INGESTION DE CELLULES OU DE PILES.

- Les piles doivent être tenues hors de portée des enfants.
- Utiliser uniquement le type de piles spécifié dans ce manuel (2 piles AAA).
- En ce qui concerne le remplacement des piles de la télécommande, référez-vous au paragraphe ci-après de la notice.
- Les piles doivent être insérées selon la polarité correcte. Vérifier les pôles (+) et (-).
- Les piles déchargées doivent être retirées de la télécommande et éliminées de façon sûre.
- Les différents types de piles ou les piles neuves et usagées ne doivent pas être mélangées.
- Remplacer les piles uniquement par des piles neuves du même type.
- Vérifier que le couvercle du compartiment des piles est correctement fermé.
- Risque d'explosion en cas de remplacement incorrect des piles.
- Ne jamais utiliser de piles présentant des fuites d'électrolyte ou des fissures.
- Ne pas ingérer les piles. En cas d'ingestion d'une pile, consulter immédiatement un médecin.

- En cas de fuite, ne pas laisser le liquide des piles ou des cellules entrer en contact avec la peau ou les yeux. En cas de contact avec la peau ou les yeux, rincer abondamment la zone concernée avec de l'eau et consulter un médecin.
- Les bornes d'alimentation ne doivent pas être court-circuitées. Ne jamais essayer d'ouvrir les piles.
- Les piles ne doivent pas être exposées à une chaleur excessive. Les piles ne doivent jamais être jetées au feu, car elles pourraient exploser. Éviter de ranger l'appareil à la lumière directe du soleil.
- Les piles non rechargeables ne doivent jamais être rechargées.
- Ne pas jeter au feu.
- Ne pas court-circuiter les piles.
- Ne pas ouvrir ou démonter.
- Ne pas déformer ou endommager les piles ou les cellules.
- Ne pas leur faire subir de choc mécanique.
- Retirer les piles de la télécommande avant de la mettre au rebut lorsqu'elle n'est plus fonctionnelle ou lorsqu'elle n'est pas utilisée pendant des périodes prolongées. Il convient de respecter la période d'utilisation recommandée et la date d'expiration.
- Remplacer les piles si elles sont épuisées ou en cas de fuite. Si l'appareil doit être entreposé sans être utilisé pendant une longue période, il convient de retirer les piles de la télécommande. Maintenir les piles et les cellules propres et sèches. Il convient de respecter la période d'utilisation recommandée et la date d'expiration.
- Les piles doivent être remplacées conformément à la réglementation en vigueur concernant la mise au rebut. Rapporter les piles usagées dans un centre de recyclage dédié où elles seront traitées de manière écoresponsable.

Données techniques

N° de modèle :	TX-LF01
Alimentation :	220-240 V~
Puissance nominale :	45 W
Dimensions	H 58,3 x l 26,5 x P 20,2 cm
Poids	2,9 kg
	Ce produit est conforme aux exigences de conformité des règlements ou directives européennes applicables.

	Mode d'emploi du manuel d'instructions.
	Produit de classe II - Double isolation - Pas de mise à la terre requise.
	Danger, risque de chocs électriques !
	Ce symbole est connu sous le nom de « poubelle barrée ». Lorsque ce symbole est présent sur un produit ou une pile, vous ne devez pas jeter ces produits avec vos déchets ménagers. Certaines substances chimiques contenues dans les produits électriques/électroniques ou les piles peuvent nuire à la santé et à l'environnement. Déposer les articles électriques ou électroniques, ainsi que les piles, uniquement dans des systèmes de collecte séparés, qui permettent de récupérer et de recycler les matériaux contenus à l'intérieur. Votre coopération est essentielle pour assurer le succès de ces programmes et pour la protection de l'environnement.
	Mise au rebut des piles usagées. Afin de préserver l'environnement, veiller à recycler ou à mettre au rebut les piles de manière appropriée. Consulter l'organisme local de gestion des déchets pour obtenir des renseignements concernant les options de recyclage et/ou de mise au rebut.
	Pour utilisation intérieure uniquement
xxSyy	Code de date de fabrication ; année de fabrication (aa) et semaine de fabrication (Sxx).

Informations relatives aux exigences du ventilateur			
Numéro d'identification du modèle	TX-LF01		
Description	Symbole	Valeur	Unité
Débit d'air maximal du ventilateur	F	22,6	m ³ /min
Puissance absorbée du ventilateur	P	37,1	W
Valeur de service	SV	0,6	(m ³ /min)/W
Consommation d'électricité en mode «veille»	P _{SB}	0,3	W
Niveau de puissance acoustique du ventilateur	L _{WA}	61	dB(A)
Vitesse maximale de l'air	c	2,1	mètres/sec
Consommation électrique saisonnière	Q	12,2	KWh/an
Norme de mesure de la valeur de service	EN CEI 60879:2019		

Garantie

Nous veillons tout particulièrement à sélectionner des matériaux de haute qualité et à utiliser des techniques de fabrication qui nous permettent de créer des produits à la fois design et durables. Ce produit bénéficie d'une garantie fabricant de 2 ans couvrant les défauts de fabrication à compter de la date d'achat (en cas d'achat en magasin) ou de la date de livraison (en cas d'achat sur Internet), sans coût supplémentaire pour une utilisation domestique normale (non commerciale ni professionnelle).

Pour déposer une réclamation au titre de cette garantie, vous devez présenter votre preuve d'achat (ticket de caisse, facture d'achat ou toute autre preuve recevable en vertu de la loi en vigueur). Conservez votre preuve d'achat dans un endroit sûr. Pour que cette garantie soit applicable, le produit que vous avez acheté doit être neuf. La garantie ne s'applique pas aux produits d'occasion ou aux modèles d'exposition. Sauf indication contraire prévue par la loi en vigueur, tout produit de remplacement fourni au titre de la présente garantie ne sera garanti que jusqu'à expiration de la période de garantie initiale.

Cette garantie couvre les défaillances et dysfonctionnements du produit, sous réserve que le produit ait été utilisé conformément à l'usage pour lequel il a été conçu, qu'il ait été installé, nettoyé et entretenu conformément aux informations contenues dans les présentes conditions générales ainsi que dans le manuel d'utilisation, et conformément à la pratique, sous réserve que celles-ci n'aillent pas à l'encontre du manuel d'utilisation.

Cette garantie ne couvre pas les défauts et dommages causés par l'usure normale ni les dommages pouvant résulter d'une utilisation non conforme, d'une installation ou d'un assemblage défectueux, ou d'une négligence, d'un accident, d'une mauvaise utilisation ou d'une modification du produit. Sauf indication contraire prévue par la loi en vigueur, cette garantie ne couvre en aucun cas les coûts accessoires (expédition, transport, frais de désinstallation et réinstallation, main d'œuvre, etc.), ni les dommages directs et indirects.

Si le produit est défectueux, nous nous engageons, dans un délai raisonnable, à remplacer.

Cette garantie est valable dans le pays où vous avez acheté ce produit. Toute demande au titre de la garantie doit être adressée au magasin où vous avez acheté ce produit.

Cette garantie s'ajoute à vos droits au titre de la loi, sans les affecter.

Si vous avez acheté ce produit en France, en plus de cette garantie commerciale, le vendeur reste tenu de respecter la garantie légale de conformité prévue par les articles L217-4 à L217-14 du Code de la consommation et aux articles qui concernent les vices cachés de la chose vendue dans les conditions prévues aux articles 1641 à 1648 et 2232 du Code civil. Le distributeur auprès duquel vous avez acheté ce produit répond de tout défaut de conformité ou vice caché du produit, conformément aux présentes dispositions.

En vertu de l'article L217-16 du Code de la consommation, lorsque l'acheteur demande au vendeur, pendant la durée de la garantie commerciale qui lui a été consentie lors de l'acquisition ou de la réparation d'un bien meuble, une remise en état couverte par la garantie, toute période d'immobilisation d'au moins sept jours vient s'ajouter à la durée de la garantie qui reste à courir. Cette période court à compter de la demande d'intervention de l'acheteur ou de la mise à disposition pour réparation du bien en cause, si cette mise à disposition est postérieure à la demande d'intervention. Garantie légale de conformité (extrait du Code de la consommation) : Article L217-4 du Code de la consommation - Le vendeur doit livrer un bien conforme au contrat et répond des défauts de conformité existant lors de la livraison. Il répond également des défauts de conformité résultant de l'emballage, des instructions de montage ou de l'installation lorsque celle-ci a été mise à sa charge par le contrat ou a été réalisée sous sa responsabilité. Article L217-5 du Code de la consommation - Le bien est conforme au contrat : 1. S'il est adapté à l'objectif généralement prévu pour des biens similaires et, le cas échéant : s'il correspond à la description donnée par le vendeur et possède les qualités présentées par le vendeur à l'acheteur sous forme d'échantillon ou de modèle ; s'il présente des qualités que l'acheteur peut légitimement attendre au regard des déclarations publiques faites par le vendeur, par le fabricant ou par son représentant, notamment dans la publicité ou l'étiquetage ; 2. Ou s'il présente

les caractéristiques définies d'un commun accord par les parties ou est propre à tout usage spécial recherché par l'acheteur, porté à la connaissance du vendeur et que ce dernier a accepté. Article L217-12 du Code de la consommation - Toute réclamation suite à un défaut de conformité est limitée à deux ans à compter de la livraison du bien. Garantie légale sur les vices cachés (extrait du Code de la consommation) : Article 1641 du Code civil - Le vendeur est tenu de la garantie en cas de défauts cachés de la chose vendue qui la rendent impropre à l'usage auquel on la destine, ou qui diminuent tellement cet usage que l'acheteur ne l'aurait pas acquise, ou n'en aurait donné qu'un moindre prix, s'il les avait connus. Article 1648 du Code civil (alinéa 1) - Toute réclamation résultant de vices cachés doit être faite par l'acheteur dans un délai de deux ans à compter de la découverte du vice.

IMPORTANT – A CONSERVER POUR DE FUTURS BESOINS DE REFERENCE : A LIRE SOIGNEUSEMENT.

PL

Bezpieczeństwo



OSTRZEŻENIE:

**ELEMENTY
OPAKOWANIA I
AKCESORIA NALEŻY
PRZECHOWYWAĆ
W MIEJSCU
NIEDOSTĘPNYM
DLA DZIECI. NIE
NALEŻY POZWALAĆ
DZIECIOM BAWIĆ
SIĘ ELEMENTAMI
OPAKOWANIA LUB
AKCESORIAMI.**

- Przed podłączeniem produktu do gniazda ściennego należy sprawdzić, czy parametry prądu sieciowego odpowiadają wartościom podanym na tabliczce znamionowej produktu.
- Wtyczkę przewodu zasilania należy podłączyć do łatwo dostępnego gniazda elektrycznego, aby w sytuacji awaryjnej można było łatwo odłączyć urządzenie od zasilania.
- Nie wolno używać urządzenia w sposób niezgodny z jego przeznaczeniem. Wyłącznie do użytku domowego wewnątrz pomieszczeń.
- Urządzenie jest przeznaczone do użytku domowego i podobnych zastosowań, np.:
 - w pomieszczeniach kuchennych dla pracowników w sklepach, biurach i innych miejscach pracy;
 - w gospodarstwach agroturystycznych;
 - w hotelach, motelach i innych miejscach zakwaterowania, gdzie jest udostępniane gościom;
 - w pensjonatach.
- Urządzenie może być obsługiwane przez dzieci w wieku co najmniej 8 lat i osoby o ograniczonej sprawności fizycznej, sensorycznej lub umysłowej, a także osoby nieposiadające wystarczającego doświadczenia bądź wystarczającej wiedzy, pod warunkiem że będą nadzorowane lub że zostały poinstruowane o zasadach jego bezpiecznego używania i rozumieją związane z tym zagrożenia. Nie wolno dopuszczać, aby dzieci bawiły się urządzeniem. Prace związane z czyszczeniem i konserwacją nie powinny być wykonywane przez dzieci bez odpowiedniego nadzoru.
- Urządzenie i przewód powinny znajdować się poza zasięgiem dzieci poniżej 8 lat.
- Ustawić urządzenie na płaskiej, stabilnej i odpornej na oddziaływanie ciepła powierzchni. Użytkowanie produktu w innej pozycji może spowodować zagrożenie. Nie wolno umieszczać produktu w nachylonych ani nierównych miejscach, ponieważ grozi to upadkiem i uszkodzeniem produktu lub jego podzespołów.

- Nigdy nie wkładać żadnych przedmiotów do kratki wlotu powietrza, gdy urządzenie jest włączone. Osoby dorosłe powinny zachować szczególną ostrożność podczas korzystania z urządzenia w pobliżu dzieci. Podczas użytkowania nie zbliżać rąk, włosów, ubrań ani innych części ciała i przedmiotów do osłony bezpieczeństwa, aby uniknąć obrażeń i uszkodzenia urządzenia. Aby zapobiec odniesieniu obrażeń i uszkodzeniu urządzenia, nie wkładać żadnych przedmiotów do wlotu ani wylotu powietrza. Na produkcie nie wolno umieszczać żadnych przedmiotów. Nie wolno zakrywać wylotu.
- Nigdy nie używać wentylatora w gorących lub wilgotnych pomieszczeniach, takich jak łazienka. Nie wolno obsługiwać urządzenia ani dotykać wtyczki przewodu zasilania mokrymi rękami. Nie wolno zanurzać części elektrycznych, takich jak samo urządzenie, przewód zasilania lub wtyczka, w wodzie i w innych płynach, narażać ich na kontakt z wodą/płynami ani wkładać ich pod bieżącą wodę.
- Urządzenie należy trzymać z dala od gorących powierzchni i ognia.
- Nie wieszac ani nie montować wentylatora na ścianie lub suficie.
- Nigdy nie pozostawiać urządzenia w pobliżu firanek, zastół, roślin itp.
- Przed przeniesieniem urządzenia lub gdy nie jest ono używane, należy zawsze odłączyć je od zasilania sieciowego. Przed przystąpieniem do czyszczenia lub innych czynności konserwacyjnych urządzenie należy odłączyć od zasilania. Odłączając urządzenie od zasilania, nie wolno ciągnąć za przewód. Jeśli produkt nie będzie używany przez dłuższy czas, odłączyć przewód zasilania.
- Nie wolno używać uszkodzonego urządzenia! Jeśli urządzenie jest uszkodzone, odłączyć je od gniazda elektrycznego. Nie podejmować prób samodzielnej naprawy urządzenia. W przypadku usterek naprawy powinny być wykonywane wyłącznie przez osoby o odpowiednich kwalifikacjach.

- Jeśli dojdzie do uszkodzenia przewodu zasilania, powinien on zostać wymieniony przez producenta, przedstawiciela serwisowego lub inną osobę o odpowiednich kwalifikacjach, aby uniknąć zagrożeń. Nie wolno zgniatać i deformować przewodu zasilania ani przesuwając go po ostrych krawędziach. Przewód należy ułożyć w taki sposób, aby wyeliminować ryzyko jego pociągnięcia lub potknięcia się o niego.
- Produkt nie jest przeznaczony do obsługi za pomocą pilota zdalnego sterowania, inteligentnego systemu sterowania ani zewnętrznego programatora.
- Nigdy nie pozostawiać pracującego urządzenia bez nadzoru.
- Nie przykrywać produktu ani niczego na nim nie kłaść.
- Nie wolno stosować akcesoriów innych niż zalecane przez producenta. Zastosowanie akcesoriów innych niż zalecane może spowodować uszkodzenie wentylatora lub narażenie użytkownika na niebezpieczeństwo. Należy używać wyłącznie oryginalnych akcesoriów.
- Instrukcje czyszczenia zamieszczono w części „Czyszczenie i konserwacja”.
- Nie umieszczać urządzenia w pobliżu otwartego okna.
- W następujących przypadkach zawsze odłączać produkt od gniazda:
 - gdy nie jest używany,
 - podczas przemieszczenia urządzenia z miejsca na miejsce,
 - podczas serwisowania części oraz przed takimi czynnościami,
 - w przypadku przechylenia produktu.
- W następujących przypadkach nie używać produktu:
 - uszkodzenie wtyczki lub przewodu.
 - upadek urządzenia.
 - nieprawidłowe działanie urządzenia.
 - jakiegokolwiek uszkodzenia urządzenia.
 - Nie wieszać ani nie montować wentylatora na ścianie lub suficie.
 - Gdy przewód jest uszkodzony, należy zlecić wymianę wykwalifikowanemu elektrykowi.

- Urządzenie współpracuje z pilotem zdalnego sterowania zasilanym bateriami:









OSTRZEŻENIE:
**PRZECHOWYWAĆ
 W MIEJSCU
 NIEDOSTĘPNYM DLA
 DZIECI. POŁKNIECIE
 MOŻE PROWADZIĆ
 DO OPARZEŃ
 CHEMICZNYCH,
 PERFORACJI
 TKANEK MIĘKKICH I
 ŚMIERCI. POWAŻNE
 OPARZENIA MOGĄ
 WYSTĄPIĆ W
 CIĄGU 2 GODZIN
 OD POŁKNIECIA. W
 RAZIE POŁKNIECIA
 BATERII LUB
 AKUMULATORÓW
 NALEŻY
 NATYCHMIAST
 SKONSULTOWAĆ SIĘ
 Z LEKARZEM.**

- Baterie muszą być ustawione zgodnie z oznaczeniami odpowiednich biegunów. Sprawdzić bieguny (+) i (-).
 - Zużyte baterie muszą zostać wyjęte z pilota zdalnego sterowania i zastąpione nowymi.
 - Nie wolno łączyć starych baterii z nowymi ani różnych typów baterii.
 - Zużyte baterie muszą być zastępowane wyłącznie nowymi bateriami tego samego typu.
 - Upewnić się, że pokrywa komory baterii jest prawidłowo zamknięta.
 - Nieprzestrzeganie zasad wymiany baterii grozi wybuchem.
 - Nie wolno używać baterii, z których wycieka elektrolit ani mających pęknięcia.
 - Nie wolno połykać baterii. W razie połknięcia baterii natychmiast zasięgnąć porady lekarza.
 - W razie wycieku z baterii lub akumulatora nie wolno dopuszczać do kontaktu płynu ze skórą lub oczami. Jeśli doszło do kontaktu ze skórą lub oczami, należy obficie obmyć dane miejsce wodą i skonsultować się z lekarzem.
- Baterie muszą być przechowywane w miejscu niedostępnym dla dzieci.
 - Należy używać wyłącznie baterii o parametrach podanych w tej instrukcji.

- Nie wolno zwierać biegunów baterii. Nie wolno próbować otwierać baterii.
- Nie wolno narażać baterii na nadmierne nagrzanie. Nie wolno wrzucać baterii do ognia, ponieważ mogą wybuchnąć. Unikać przechowywania w bezpośrednio nasłonecznionym miejscu.
- Nie wolno podejmować prób naładowania baterii jednorazowego użytku.
- Nie wrzucać do ognia.
- Nie wolno zwierać biegunów baterii.
- Nie otwierać ani nie rozmontowywać.
- Baterii/akumulatorów nie wolno deformować ani niszczyć.
- Nie wolno poddawać obciążeniom mechanicznym.
- Wyjąć baterie z pilota zdalnego sterowania przed każdym długim okresem nieużywania, a także przed przekazaniem do utylizacji, gdy nie nadaje się już do dalszego użytku. Nie wolno przekraczać zalecanego okresu użytkowania.
- Jeśli baterie się wyczerpały lub doszło do wycieku, należy je wymienić. Jeśli urządzenie nie będzie używane przez dłuższy czas, należy wyjąć z niego baterie. Należy dbać, aby baterie/akumulatory były zawsze suche i czyste. Nie wolno przekraczać zalecanego okresu użytkowania.
- Baterie muszą być wymieniane zgodnie z obowiązującymi przepisami dotyczącymi utylizacji. Baterie należy przekazać do odpowiedniego punktu recyklingu, gdzie zostaną zutylizowane w sposób bezpieczny dla środowiska.

Dane techniczne

Nr modelu:	TX-LF01
Zasilanie:	220–240V~
Moc znamionowa:	45W
Wymiary	Wys. 58,3 x szer. 26,5 x gł. 20,2 cm
Waga	2,9 kg
	Ten produkt spełnia wymogi zgodności zawarte w obowiązujących rozporządzeniach lub dyrektywach unijnych.
	Podręcznik użytkownika; instrukcja obsługi.
	Produkt II klasy ochronności — podwójna izolacja — nie wymaga podłączenia do uziemienia.
	Uwaga! Ryzyko porażenia prądem elektrycznym!

	Na produkcie może się znajdować symbol przekreślonego pojemnika na odpady. Jeśli ten symbol jest umieszczony na produkcie lub baterii, oznacza to, że nie należy ich wyrzucać wraz ze zwykłymi odpadami komunalnymi. Niektóre chemikalia znajdujące się w produktach elektrycznych/elektronicznych lub bateriach/akumulatorach mogą być szkodliwe dla zdrowia i środowiska. Sprzęt nie poddany recyklingowi stanowi potencjalne zagrożenie dla środowiska i zdrowia ludzi. Zużyty sprzęt elektryczny i elektroniczny zawiera substancje niebezpieczne dla środowiska naturalnego. Elementy elektryczne/elektroniczne/baterie należy utylizować wyłącznie w osobnych punktach zbiórki, które zapewniają możliwość odzysku i recyklingu materiałów w nich zawartych. Współpraca użytkownika ma zasadnicze znaczenie dla prawidłowego funkcjonowania tych systemów zbiórki i ochrony środowiska.
	Utylizacja zużytych baterii. Aby chronić zasoby naturalne, należy prawidłowo zutylizować baterie lub przekazać je do recyklingu. Informacje dotyczące dostępnych metod recyklingu/utylicacji można uzyskać od lokalnych organów zajmujących się gospodarką odpadami.
	Wyłącznie do użytku wewnątrz pomieszczeń.
xxWyy	Kod daty produkcji: rok (yy) oraz tydzień (Wxx) produkcji.

Wymagane informacje dotyczące wentylatora			
Identyfikator modelu	TX-LF01		
Opis	Symbol	Wartość	Jednostka
Maksymalne natężenie przepływu wentylatora	F	22,6	m ³ /min
Moc wejściowa wentylatora	P	37,1	W
Wartość serwisowa	S _v	0,6	(m ³ /min)/W
Zużycie energii w trybie czuwania	P _{sb}	0,3	W
Poziom mocy akustycznej wentylatora	L _{WA}	61	dB(A)
Maksymalna prędkość powietrza	c	2,1	m/s
Sezonowe zużycie energii elektrycznej	Q	12,2	kWh/a
Norma pomiaru wartości serwisowej	EN IEC 60879:2019		

Gwarancja

Przykładamy szczególną wagę do tego, aby wybierać materiały wysokiej jakości i stosować techniki produkcyjne, które umożliwiają tworzenie wytrzymałych, a zarazem atrakcyjnych produktów. Ten produkt ma gwarancję producenta na 2 lata, która obejmuje wady produkcyjne, począwszy od daty zakupu (zakup w sklepie) lub dostawy (zakup przez Internet) bez dodatkowych kosztów w przypadku normalnego (nieprofesjonalnego lub niekomercyjnego) użytku domowego.

Aby dokonać zgłoszenia reklamacyjnego, należy przedstawić dowód zakupu (np. paragon, fakturę lub inny dowód na mocy obowiązujących przepisów prawa). Dowód zakupu należy przechowywać w bezpiecznym miejscu. Gwarancja obejmuje produkty nowe; nie obejmuje produktów używanych lub z ekspozycji. Produkt zamienny objęty niniejszą gwarancją będzie nią objęty aż do wygaśnięcia okresu obowiązywania gwarancji oryginalnego produktu, chyba że określono inaczej w obowiązujących przepisach prawa.

Niniejsza gwarancja obejmuje wady i uszkodzenia produktu, pod warunkiem że produkt był używany zgodnie z przeznaczeniem oraz zamontowany, czyszczony i konserwowany zgodnie z informacjami zawartymi powyżej oraz w instrukcji obsługi, a także ze standardowymi praktykami (jeśli te praktyki nie są sprzeczne z instrukcją użytkownika).

Niniejsza gwarancja nie obejmuje wad ani uszkodzeń wynikających z normalnego zużycia lub uszkodzeń będących skutkiem niewłaściwego używania, montażu lub złożenia, a także zaniedbania, wypadku i modyfikacji produktu. Gwarancja nie obejmuje w żadnym wypadku dodatkowych kosztów (transportu, przenoszenia, montażu i demontażu, robocizny itd.) ani strat bezpośrednich lub pośrednich, chyba że określono inaczej w obowiązujących przepisach prawa.

Jeśli produkt jest wadliwy, we właściwym czasie wymienimy.

Prawa wynikające z tej gwarancji obowiązują w kraju, w którym zakupiono produkt. Zapytania dotyczące gwarancji powinno się kierować do sklepu, w którym zakupiono produkt.

Niniejsza gwarancja jest dokumentem dodatkowym, który nie ma wpływu na ustawowe prawa konsumenta.

Jeśli produkt zakupiono w Polsce, niniejsza gwarancja nie wyklucza, nie ogranicza ani nie zawiesză uprawnienŃ wynikających z przepisów prawa dotyczących gwarancji na wady zakupionego towaru.

WAŹNE – NALEŹY DOKŁADNIE PRZECZYTAĆ NINIEJSZE INFORMACJE I ZACHOWAĆ.

RO Siguranță



AVERTISMENT: NU LĂSA MATERIALELE DE AMBALARE ȘI ACCESORIILE LA ÎNDEMÂNA COPIILOR. NU LĂSA NICIODATĂ COPIII SĂ SE JOACE CU AMBALAJUL SAU ACCESORIILE.

- Înainte de a conecta produsul la o priză de perete, asigura-te că specificațiile locale ale curentului electric se potrivesc cu cele de pe plăcuța produsului.
- Introdu ștecărul într-o priză ușor accesibilă pentru a putea scoate ușor unitatea în caz de urgență.
- Nu utiliza acest aparat în alt scop decât cel prevăzut. Numai pentru uz casnic la interior.
- Acest aparat este conceput pentru utilizare în locuințe sau locații similare precum:
 - bucătării pentru personalul din magazine, birouri și alte medii de lucru;
 - ferme;
 - de către clienți în hoteluri, moteluri și alte locații de tip rezidențial;
 - locații de tip pensiune.
- Acest aparat poate fi folosit de copii cu vârsta de peste 8 ani și de persoane cu capacități fizice, senzoriale sau mintale reduse ori fără experiență și cunoștințe numai sub supraveghere sau dacă au beneficiat de instruire cu privire la utilizarea aparatului în siguranță și dacă înțeleg pericolele aferente. Nu le permite copiilor să se joace cu acest aparat. Curățarea și întreținerea de către utilizator nu trebuie efectuate de copii nesupravegheați.

- Nu lăsa aparatul și cablul de alimentare la îndemâna copiilor mai mici de 8 ani.
- Așază aparatul pe o suprafață plată, stabilă și rezistentă la căldură. Utilizarea produsului în oricare altă poziție poate fi periculoasă. Pentru a preveni răsturnarea și deteriorarea unității sau a componentelor interne, nu o amplasa într-un loc înclinat sau denivelat.
- Nu introduce nimic în grila de protecție a aparatului atunci când acesta este pornit. Adulții trebuie să fie deosebit de atenți atunci când utilizează acest aparat în apropierea copiilor. În timpul utilizării, ține mâinile, părul, îmbrăcămintea și orice altceva departe de grila de protecție pentru a evita accidentările și deteriorarea aparatului. Pentru a preveni rănirea accidentală sau deteriorarea unității, nu introduce niciun obiect străin în zona de admisie și evacuare a aerului. Nu așeza obiecte pe unitate. Acoperirea evacuării este strict interzisă.
- Nu utiliza acest ventilator în locuri calde sau umede, precum băile. Nu utiliza aparatul și nu atinge ștecărul cu mâinile ude. Nu introduce niciodată și nu expune componentele electrice ale aparatului, cum ar fi unitatea, cablul sau ștecărul la apă sau orice alt lichid și nu ține niciodată aparatul sub jetul de apă.
- Ține aparatul departe de flăcări sau suprafețe fierbinți.
- Nu agăța și nu monta ventilatorul pe perete sau tavan.
- Nu lăsa niciodată acest ventilator în apropierea perdelelor, draperiilor, plantelor etc.
- Scoate întotdeauna aparatul din priză sau deconectează-l de la sursa de alimentare atunci când nu este în uz sau atunci când îl muți. Înainte de curățare sau alte operațiuni de întreținere, aparatul trebuie deconectat de la rețeaua de alimentare. Nu trage de cablu pentru a scoate aparatul din priză. Dacă unitatea nu va fi utilizată o perioadă îndelungată, scoate cablul de alimentare din priză.

- Nu folosi niciodată un dispozitiv deteriorat! Scoate aparatul din priză dacă este deteriorat. Nu încerca să repara dispozitivul pe cont propriu. În caz de funcționare defectuoasă, reparațiile trebuie efectuate exclusiv de o persoană calificată.
- Dacă se deteriorează, cablul de alimentare trebuie înlocuit de producător, de agentul de service sau de persoane cu un nivel de calificare similar, pentru a evita situațiile periculoase. Cablul de alimentare nu trebuie strivit, deformat sau frecat de margini ascuțite. Aranjează cablul astfel încât nimeni să nu îl poată trage sau să se împiedice de el accidental.
- Produsul nu trebuie folosit printr-un temporizator extern, un sistem de comandă inteligent sau un sistem de comandă de la distanță.
- Nu lăsa niciodată nesupravegheat un ventilator în funcțiune.
- Nu acoperi produsul și nu pune obiecte pe el.
- Nu utiliza niciodată accesorii nerecomandate special de producător. Acestea pot deteriora ventilatorul sau pot expune utilizatorul la pericole privind siguranța. Folosește numai accesorii originale.
- Pentru instrucțiuni de curățare, consultă secțiunea „Îngrijire și întreținere”.
- Nu așeza lângă o fereastră deschisă.
- Scoate întotdeauna din priză când:
 - nu este utilizat;
 - muți produsul dintr-un loc în altul;
 - efectuezi operațiuni de întreținere asupra pieselor; și înainte de a
 - înclina articolul.
- Nu utiliza când:
 - ștecărul sau cablul este deteriorat;
 - articolul a căzut;
 - articolul nu funcționează corespunzător;
 - articolul este deteriorat în vreun fel.
 - Nu agăța și nu monta ventilatorul pe perete sau tavan.
 - Cablul deteriorat trebuie înlocuit de un electrician calificat.

- Aparatul funcționează cu o telecomandă pe baterie.



AVERTISMENT: NU LĂSA LA ÎNDEMÂNA COPIILOR. ÎNGHIȚIREA POATE PROVOCA ARSURI CHIMICE, PERFORAREA ȚESUTURILOR NOI ȘI DECESUL. POT SURVENI ARSURI GRAVE LA 2 ORE DE LA INGERARE. CONSULTĂ IMEDIAT UN MEDIC ÎN CAZ DE INGERARE A BATERIILOR.

- Bateriile nu trebuie lăsate la îndemâna copiilor.
- Folosește numai tipul de baterii specificat în acest manual.
- Bateriile trebuie instalate corect, respectând polaritatea. Verifică polii (+) și (-).
- Bateriile uzate trebuie scoase din telecomandă și înlocuite cu unele noi.
- Nu amesteca bateriile vechi cu cele noi sau baterii de tipuri diferite.
- Înlocuiește bateriile numai cu unele noi de același tip.
- Verifică dacă ai închis corect capacul compartimentului de baterii.
- Pericol de explozie dacă bateriile sunt puse la loc incorect.
- Nu utiliza niciodată baterii crăpate sau cu scurgeri de electroliți.
- A nu se înghiți bateriile. Dacă este înghițită o baterie, solicită imediat asistență medicală.
- Nu lasă ca lichidul provenit de la bateriile tip pastilă sau de alt tip să intre în contact cu pielea sau ochii în cazul unei scurgeri. În caz de contact cu pielea sau ochii, spală zona afectată cu apă din abundență și consultă medicul.
- Nu scurtcircuita niciodată polii bateriilor. Nu încerca niciodată să deschizi bateriile.
- Bateriile nu trebuie expuse la căldură excesivă. Bateriile nu trebuie aruncate niciodată în foc, deoarece pot exploda. Evită depozitarea în bătaia directă a soarelui.
- Bateriile nereîncărcabile nu trebuie niciodată reîncărcate.
- Nu arunca în foc.
- Nu scurtcircuita bateriile.
- Nu deschide și nu dezasambla.
- Nu deforma și nu deteriora bateriile.

- Nu expune la șocuri mecanice.
- Scoate bateriile înainte de a elimina o telecomandă nefuncțională sau în perioade îndelungate de neutilizare. Respectă perioada de utilizare recomandată.
- Înlocuiește bateriile dacă sunt uzate sau au curs. Scoate bateriile înainte de o perioadă îndelungată în care aparatul nu va fi utilizat. Păstrează bateriile curate și uscate. Respectă perioada de utilizare recomandată.
- Bateriile trebuie înlocuite în conformitate cu reglementările în vigoare privind eliminarea. Du bateriile uzate la centre de reciclare dedicate, unde vor fi tratate ecologic.

Date tehnice

Nr. model:	TX-LF01
Sursă de alimentare:	220-240 V~
Putere nominală:	45 W
Dimensiuni	(H) 58,3 x (l) 26,5 x (A) 20,2 cm
Greutate	2,9 kg
	Acest produs respectă cerințele de conformitate ale reglementărilor sau directivelor europene aplicabile.
	Instrucțiuni de utilizare din manualul de utilizare.
	Produs Clasa II - Izolație dublă - Nu necesită împământare.
	Atenție! Risc de șoc electric!
	Acest simbol este cunoscut drept „simbolul toberonului cu roți, tăiat cu un X”. Atunci când acest simbol este inclus pe un produs sau pe o baterie, înseamnă că nu trebuie eliminat(ă) împreună cu gunoiul menajer general. Unele substanțe chimice conținute de produsele electrice/electronice sau de baterii pot fi dăunătoare pentru sănătate și mediu. Elimină articolele electrice/electronice sau bateriile uzate numai prin programele centrelor de colectare separate, care se ocupă de recuperarea și reciclarea materialelor din componența lor. Colaborarea ta este vitală pentru a asigura succesul acestor programe și pentru protecția mediului.
	Eliminarea bateriilor uzate. Pentru a conserva resursele naturale, reciclează sau elimină bateriile în mod corespunzător. Consultă autoritatea locală pentru colectarea deșeurilor pentru informații despre opțiunile de reciclare și/sau eliminare disponibile.
	Pentru utilizare doar la interior.
xxWyy	Cod dată de fabricație; an de fabricație (aa) și săptămână de fabricație (Sxx).

Informații privind cerințele ventilatorului			
Cod de identificare a modelului	TX-LF01		
Descriere	Simbol	Valoare	Unitate
Debitul maxim al ventilatorului	F	22,6	m ³ /min
Puterea de intrare a ventilatorului	P	37,1	W
Valoare de uz	S _v	0,6	(m ³ /min)/W
Consumul de curent în stand-by	P _{SB}	0,3	W
Nivelul de putere sonoră al ventilatorului	L _{WA}	61	dB (A)
Viteza maximă a aerului	c	2,1	m/s
Consumul de electricitate sezonier	Q	12,2	kWh/a
Standard de măsurare pentru valoarea de uz	EN IEC 60879:2019		

Garanție

Avem o grijă deosebită să selectăm materiale de înaltă calitate și să utilizăm tehnici de fabricare care ne permit să creăm produse care încorporează designul și durabilitatea. Acest produs beneficiază de garanție din partea producătorului de 2 ani pentru defectele de fabricație, de la data achiziției (dacă este cumpărat din magazin) sau de la data livrării (dacă este cumpărat online), fără niciun cost suplimentar pentru uz casnic normal (nu profesional sau comercial).

Pentru a efectua o solicitare în temeiul acestei garanții, trebuie să prezentați dovada achiziției (cum ar fi, chitanța de vânzare/bonul fiscal, factura de achiziție sau alte dovezi admisibile conform legii aplicabile); vă rugăm să păstrați dovada achiziției într-un loc sigur. Pentru ca această garanție să se aplice, produsul achiziționat trebuie să fie nou, garanția neaplicându-se pentru produse la mâna a doua sau produse de prezentare. Cu excepția cazului în care legislația aplicabilă prevede altfel, orice produs înlocuit livrat în baza prezentei garanții va beneficia de garanție doar până la expirarea perioadei inițiale de garanție.

Prezenta garanție acoperă defecțiunile produsului și erorile de funcționare, cu condiția ca produsul să fi fost utilizat în scopul prevăzut și să fi fost instalat, curățat, îngrijit și întreținut în conformitate cu informațiile conținute în termenii și condițiile prezente, manualul de utilizare și practicile standard, cu condiția ca practicile standard să nu fie în contradicție cu manualul de utilizare.

Această garanție nu acoperă defectele și deteriorările provocate de uzura normală sau daunele care pot fi rezultatul utilizării necorespunzătoare, instalării sau asamblării defectuoase, neglijenței, accidentelor, utilizării greșite sau modificărilor aduse produsului. Cu excepția cazului în care legislația aplicabilă prevede altfel, prezenta garanție nu va acoperi, în niciun caz, costurile suplimentare (de expediere, deplasare, dezinstalare și reinstalare, manoperă etc.) sau daunele directe și indirecte.

Dacă produsul este defect, vom proceda, într-un timp rezonabil, înlocuirea.

Drepturile acoperite de această garanție sunt aplicabile în țara în care ați achiziționat produsul. Întrebările legate de garanție trebuie adresate magazinului de la care ați achiziționat produsul.

Garanția este suplimentară drepturilor dvs. legale și nu le afectează.

Dacă achiziționați acest produs din Turcia sau România, veți primi o garanție.

IMPORTANT – PĂSTRAȚI ACESTE INFORMAȚII PENTRU REFERINȚE VIITOARE: CITIȚI CU ATENȚIE.

ES Seguridad



ADVERTENCIA:
MANTENGA LOS
MATERIALES
DE EMBALAJE Y
ACCESORIOS FUERA
DEL ALCANCE
DE LOS NIÑOS.
NUNCA PERMITA
QUE LOS NIÑOS
JUEGUEN CON EL
EMBALAJE NI LOS
ACCESORIOS.

- Antes de conectar el producto a una toma de corriente, asegúrese de que la corriente eléctrica local coincide con la especificada en la placa del producto.
- Conecte el enchufe a una toma de corriente de fácil acceso para poder desenchufar la unidad con facilidad en caso de emergencia.
- Utilice el aparato únicamente para su uso previsto. Solo para uso doméstico en interiores.
- Este aparato está diseñado para uso doméstico y en aplicaciones similares, tales como las siguientes:
 - zonas de cocina del personal en tiendas, oficinas y otros entornos laborales.
 - casas de campo.
 - por clientes en hoteles, moteles y otros entornos de tipo residencial.
 - alojamientos que ofrecen desayuno.
- Este aparato lo pueden usar niños a partir de 8 años y personas con capacidades físicas, sensoriales o mentales reducidas, así como personas sin experiencia ni conocimientos, si se les ha supervisado o instruido acerca del uso del aparato de una forma segura y comprenden los riesgos que conlleva. Los niños no deben jugar con el aparato. Los niños no pueden realizar labores de limpieza ni de mantenimiento del aparato sin estar supervisados.
- Mantenga el aparato y el cable de alimentación fuera del alcance de los niños menores de 8 años.

- Coloque el aparato sobre una superficie estable, plana y resistente al calor. Utilizar el producto en cualquier otra posición puede ser peligroso. Para evitar caídas y daños en la unidad o en las piezas internas, no coloque esta unidad sobre superficies inclinadas o irregulares.
- No introduzca ningún objeto a través de la rejilla mientras el aparato esté encendido. Las personas adultas deben prestar especial atención si el aparato se utiliza cerca de niños. Durante el uso, mantenga las manos, el pelo, la ropa y otros elementos alejados de la rejilla de seguridad para evitar lesiones personales y daños en el aparato. Para evitar lesiones accidentales o daños en la unidad, no introduzca ningún cuerpo extraño en la entrada y salida de aire. No coloque objetos sobre la unidad; además, está terminantemente prohibido tapar la salida.
- No utilice nunca el ventilador en lugares cálidos o húmedos, como cuartos de baño. No utilice el aparato ni toque el enchufe con las manos mojadas. No sumerja ni exponga al agua u otros líquidos las piezas eléctricas del aparato, como la unidad, el cable o el enchufe, y nunca las ponga bajo un chorro de agua.
- Mantenga el aparato alejado de superficies calientes o llamas.
- No cuelgue ni monte el ventilador en la pared o el techo.
- No deje el ventilador cerca de cortinas, plantas, etc.
- Desenchufe o desconecte siempre el aparato de la alimentación cuando no lo esté utilizando o bien cuando vaya a trasladarlo. Desconecte el aparato de la red eléctrica antes de limpiarlo o de realizar algún otro tipo de mantenimiento. No tire del cable para desenchufarlo. Si no va a utilizar la unidad durante mucho tiempo, desenchufe el cable de alimentación.

- No utilice nunca el aparato si está dañado. Si el aparato está dañado, desenchúfelo de la toma de corriente. No intente reparar el aparato por su cuenta. En caso de avería, las reparaciones solo deben llevarlas a cabo personas calificadas.
- Si el cable de alimentación está dañado, debe sustituirlo el fabricante, un técnico de mantenimiento o una persona con una cualificación similar para evitar situaciones de peligro. El cable de alimentación no debe aplastarse, deformarse ni rasparse contra bordes afilados. Coloque el cable de forma que nadie pueda tirar de él ni tropezar con él de manera accidental.
- Este producto no está diseñado para utilizarse a través de un sistema de control remoto, un sistema de control inteligente ni un temporizador externo.
- Nunca deje el ventilador en funcionamiento sin supervisión.
- No cuelgue ni coloque nada sobre el producto.
- Nunca utilice accesorios que no estén específicamente recomendados por el fabricante. Podrían dañar el ventilador o exponer al usuario a riesgos de seguridad. Utilice únicamente accesorios originales.
- Respecto a las instrucciones de limpieza, consulte la sección “Cuidado y mantenimiento”.
- No lo coloque cerca de una ventana abierta.
- Desconéctelo siempre de la toma de corriente cuando:
 - no se esté utilizando
 - lo mueva de una ubicación a otra
 - se haga el mantenimiento de las piezas
 - lo vaya a inclinar
- No lo utilice cuando:
 - el enchufe o el cable estén dañados.
 - se haya caído.
 - no funcione correctamente.
 - esté dañado de alguna manera.
 - No cuelgue ni monte el ventilador en la pared o el techo.
 - Si el cable está dañado, debe sustituirlo un electricista.

- El aparato funciona con un mando a distancia con pilas:









ADVERTENCIA:
MANTENGA EL PRODUCTO FUERA DEL ALCANCE DE LOS NIÑOS. SU INGESTIÓN PUEDE PROVOCAR QUEMADURAS QUÍMICAS, LA PERFORACIÓN DE LOS TEJIDOS BLANDOS Y LA MUERTE. PUEDEN PRODUCIRSE QUEMADURAS GRAVES 2 HORAS DESPUÉS DE INGERIR EL PRODUCTO. BUSQUE ATENCIÓN MÉDICA DE INMEDIATO EN CASO DE INGESTIÓN DE PILAS O BATERÍAS.

- Las pilas deben mantenerse fuera del alcance de los niños.
- Utilice únicamente el tipo de pilas especificado en este manual.
- Las pilas deben instalarse correctamente respetando la polaridad. Compruebe los polos (+) y (-).
- Retire las pilas usadas del mando a distancia y sustitúyalas por otras nuevas.
- No mezcle pilas antiguas y nuevas ni pilas de diferentes tipos.
- Sustituya las pilas solo por pilas nuevas del mismo tipo.
- Compruebe que la tapa del compartimento de las pilas está bien cerrada.
- Peligro de explosión si las pilas se sustituyen incorrectamente.
- No utilice nunca pilas con fugas de electrolito o grietas.
- No se trague las pilas. En caso de ingestión, acuda inmediatamente al médico.
- No permita que el líquido de las pilas o baterías entre en contacto con la piel o los ojos en caso de fuga. Si se produce contacto con la piel o los ojos, lave la zona afectada con agua abundante y solicite atención médica.
- Nunca cortocircuite los polos de las pilas. Nunca intente abrir las pilas.
- Las pilas no deben exponerse a un calor excesivo. Las pilas no deben arrojarse al fuego, ya que podrían explotar. Evite su almacenamiento a la luz directa del sol.

- Las pilas no recargables no deben recargarse nunca.
- No deseche las pilas arrojándolas al fuego.
- No cortocircuite las pilas.
- No las abra ni las desmonte.
- No deforme ni dañe las pilas o baterías.
- No las someta a golpes mecánicos.
- Quite las pilas del mando a distancia antes de desecharlo cuando ya no funcione o durante largos periodos de inactividad. Cumpla el periodo de uso recomendado.
- Sustituya las pilas si están gastadas o en caso de fuga. Quite las pilas antes de un periodo prolongado sin utilizar el aparato. Mantenga las pilas y las baterías limpias y secas. Cumpla el periodo de uso recomendado.
- Las pilas deben sustituirse de acuerdo con la normativa vigente en materia de eliminación de residuos. Lleve las pilas usadas a un centro de reciclaje especializado, donde serán tratadas de forma respetuosa con el medio ambiente.

Datos técnicos

Número de modelo:	TX-LF01
Alimentación:	220-240 V aprox.
Potencia nominal:	45 W
Tamaño	Al. 58,3 × An. 26,5 × Fon. 20,2 cm
Peso	2,9 kg
	Este producto cumple los requisitos de conformidad de las directivas o los reglamentos europeos aplicables.
	Instrucciones de funcionamiento del manual del operario.
	Producto de Clase II: Aislamiento doble, no requiere toma a tierra.
	¡Precaución! ¡Riesgo de descarga eléctrica!
	Este símbolo se conoce como el "símbolo del contenedor tachado". Si se muestra este símbolo en un producto o en una batería, significa que no se debe desechar con la basura doméstica general. Algunos productos químicos de los productos eléctricos/ electrónicos o de las pilas pueden ser perjudiciales para la salud y el medio ambiente. Deseche los artículos eléctricos o electrónicos y las pilas únicamente en los puntos de recogida especializados en la recuperación y reciclaje de los materiales que contienen. Su cooperación es vital para garantizar el éxito de estos sistemas y la protección del medio ambiente.

	Eliminación de las pilas agotadas. A fin de preservar los recursos naturales, recicle o deseché las pilas de forma adecuada. Consulte a las autoridades locales en materia de eliminación de residuos para obtener información sobre las opciones de reciclaje o eliminación disponibles.
	Solo para uso en interiores.
xxWyy	Código de fecha de fabricación; año de fabricación (yy) y semana de fabricación (Wxx).

Requisitos de información para el ventilador			
Identificador del modelo	TX-LF01		
Descripción	Símbolo	Valor	Unidad
Caudal máximo del ventilador	F	22,6	m ³ /min
Potencia del ventilador	P	37,1	W
Valor de servicio	S _v	0,6	(m ³ /min)/W
Consumo energético en espera	P _{sb}	0,3	W
Nivel de ruido del ventilador	L _{WA}	61	dB(A)
Velocidad máxima del aire	c	2,1	m/s
Consumo eléctrico por estación	Q	12,2	kWh/a
Norma para la medición del valor de servicio	EN IEC 60879:2019		

Garantía

Nos ocupamos especialmente en seleccionar materiales de alta calidad y usar técnicas de fabricación que nos permitan crear productos que aporten diseño y durabilidad. Este producto tiene una garantía del fabricante de 2 años frente a defectos de fabricación, a partir de la fecha de adquisición (si se adquiere en una tienda) o de entrega (si se adquiere por Internet), sin coste adicional para uso normal doméstico (ni profesional ni comercial).

Para presentar una reclamación en el marco de esta garantía, deberá presentar el comprobante de compra (como un recibo, factura de compra u otras pruebas admisibles en virtud de la ley aplicable); conserve su comprobante de compra en un lugar seguro. Para poder acogerse a esta garantía, el producto adquirido deberá ser nuevo; la garantía no se aplicará a productos de segunda mano o productos de exposición. A menos que la legislación vigente indique lo contrario, todo producto de sustitución entregado conforme a esta garantía estará cubierto solo hasta la fecha de vencimiento de la garantía original.

La presente garantía cubre los fallos y anomalías del producto siempre y cuando este se haya utilizado para los fines para los que está destinado y que su instalación, limpieza, cuidado y mantenimiento se hayan efectuado de conformidad tanto con la información descrita en estos términos y condiciones y en el manual del usuario, como con la práctica habitual, siempre y cuando esta no entre en conflicto con el contenido del manual de usuario.

Esta garantía no cubre defectos ni daños causados por el desgaste normal, ni daños que pudiesen ser resultado de usos indebidos, instalaciones o montajes deficientes, negligencia, accidente, uso indebido o modificación del producto. A menos que se indique lo contrario en la ley aplicable, esta garantía no cubre, bajo ningún concepto, los gastos accesorios (transporte, movimiento, costes de desinstalación y reinstalación, mano de obra, etc.) ni los daños directos o indirectos.

Si el producto es defectuoso, procederemos, en un plazo razonable, a su sustitución.

Los derechos en virtud de esta garantía tendrán vigencia en el país donde haya adquirido el producto. Las consultas relacionadas con la garantía deberán dirigirse a la tienda en la que adquirió el producto. La garantía es complementaria y no afecta a sus derechos legales.

Si adquirió este producto en España, el distribuidor será responsable de las faltas de conformidad del producto según las disposiciones establecidas en los artículos 114 a 124 del Real Decreto Legislativo 1/2007, con fecha del 16 de noviembre, por el que se aprueba el texto refundido de la Ley General para la Defensa de los Consumidores y Usuarios y otras leyes complementarias.

IMPORTANTE – GUARDE ESTA INFORMACIÓN PARA FUTURAS CONSULTAS: LEA ATENTAMENTE.

PT

Segurança



AVISO: MANTENHA OS MATERIAIS DA EMBALAGEM E ACESSÓRIOS FORA DO ALCANCE DAS CRIANÇAS. NUNCA PERMITA QUE AS CRIANÇAS BRINQUEM COM AS EMBALAGENS OU ACESSÓRIOS.

- Antes de ligar o produto a uma tomada elétrica, certifique-se de que a corrente elétrica local corresponde à especificada na placa de nome do produto.
- Ligue a ficha de alimentação a uma tomada elétrica de fácil acesso para que possa desligar facilmente a unidade em caso de emergência.
- Não utilize o aparelho para outra utilização que não a prevista. Exclusivo para uso doméstico no interior.
- Este aparelho destina-se a ser utilizado em aplicações domésticas e semelhantes, tais como:
 - áreas de cozinha do pessoal em lojas, escritórios e outros ambientes de trabalho.
 - casas de campo.
 - por clientes em hotéis, motéis e outros ambientes residenciais semelhantes.
 - ambientes semelhantes a alojamentos com pequeno-almoço.

- Este aparelho pode ser utilizado por crianças com idade igual ou superior a 8 anos e por pessoas com capacidades físicas, sensoriais ou mentais reduzidas, ou com falta de experiência e conhecimento, caso lhes seja disponibilizada supervisão ou instruções relativas à utilização segura do aparelho e se tiverem sido alertadas para os perigos envolvidos. As crianças não devem brincar com o aparelho. A limpeza e a manutenção por parte do utilizador não podem ser efetuadas por crianças sem supervisão.
- Mantenha o aparelho e o cabo fora do alcance de crianças com menos de 8 anos de idade.
- Coloque o aparelho numa superfície plana, estável e resistente ao calor. A utilização do produto em qualquer outra posição pode causar perigo. Não coloque esta unidade num local inclinado ou irregular, para evitar que caia causando danos na própria unidade ou nas peças internas.
- Nunca introduza nada na grelha quando o aparelho estiver ligado. Os adultos devem prestar especial atenção ao utilizar este aparelho perto de crianças. Durante a utilização, mantenha as mãos, o cabelo, a roupa e restantes elementos afastados da grelha de segurança para evitar ferimentos e danos no aparelho. Para evitar lesões acidentais ou danos na unidade, não introduza quaisquer corpos estranhos na entrada ou saída de ar. Não coloque objetos na unidade, e tapar a saída é rigorosamente proibido.
- Nunca utilize esta ventoinha em locais quentes ou húmidos, como casas de banho. Não utilize o aparelho nem toque na ficha de alimentação quando as mãos estiverem molhadas. Nunca mergulhe nem exponha os componentes elétricos do aparelho, como a unidade, o cabo ou a ficha, em água ou qualquer outro líquido, e nunca o coloque sob água corrente.
- Mantenha o aparelho afastado de superfícies quentes ou chamas.

- Não pendure nem monte a ventoinha numa parede ou teto.
- Nunca deixe esta ventoinha perto de cortinas, cortinados, plantas, etc.
- Desligue sempre a ficha do aparelho ou retire a ficha da tomada elétrica quando este não estiver a ser utilizado ou quando o mover. Antes de limpar ou de efetuar outra tarefa de manutenção, o aparelho tem de ser desligado da rede de alimentação. Não puxe o cabo para desligar o aparelho. Se a unidade estiver muito tempo sem ser utilizada, desligue o cabo de alimentação.
- Nunca utilize um dispositivo danificado! Se o aparelho estiver danificado, desligue-o da tomada de alimentação. Não tente reparar o dispositivo sem ajuda. Em caso de avaria, as reparações devem ser efetuadas exclusivamente por pessoal qualificado.
- Se o cabo de alimentação estiver danificado, tem de ser substituído pelo fabricante, pelo respetivo técnico de assistência ou por pessoal devidamente qualificado a fim de evitar situações de perigo. O cabo de alimentação não deve ser esmagado, deformado ou esfregado contra arestas afiadas. Disponha o cabo de forma a que ninguém o possa puxar ou tropeçar inadvertidamente.
- Este produto não se destina a ser utilizado através de um sistema de comando à distância, sistema de controlo inteligente ou temporizador externo.
- Nunca deixe a ventoinha a funcionar sem vigilância.
- Não cubra o produto nem coloque objetos sobre o produto.
- Nunca utilize acessórios não recomendados especificamente pelo fabricante. Podem danificar a ventoinha ou expor o utilizador a perigos de segurança. Utilize apenas acessórios originais.
- Relativamente às instruções de limpeza, consulte a secção “Cuidados e manutenção”.

- Não coloque perto de uma janela aberta.
- Desligue sempre a ficha da tomada quando:
 - esta não estiver a ser utilizada
 - deslocar o artigo de um local para outro
 - efetuar a manutenção de peças, e antes
 - inclinar o artigo
- Não utilizar quando:
 - a ficha ou o cabo estiverem danificados.
 - o artigo tiver caído.
 - o artigo não está a funcionar corretamente.
 - o artigo estiver danificado de alguma forma.
 - Não pendure nem monte a ventoinha numa parede ou teto.
 - Se o cabo estiver danificado, terá de ser substituído por um eletricista profissional.
- O aparelho funciona com um comando à distância a pilhas:



AVISO: MANTER FORA DO ALCANCE DAS CRIANÇAS. A INGESTÃO PODE CAUSAR QUEIMADURAS QUÍMICAS, PERFURAÇÃO DE TECIDOS MACIOS E A MORTE. PODEM OCORRER QUEIMADURAS GRAVES NO PERÍODO DE 2 HORAS APÓS A INGESTÃO. PROCURE ASSISTÊNCIA MÉDICA IMEDIATAMENTE EM CASO DE INGESTÃO DE BATERIAS OU PILHAS.

- As pilhas têm de ser mantidas fora do alcance das crianças.
- Utilize apenas o tipo de pilhas especificado neste manual.
- As baterias têm de ser corretamente instaladas, respeitando a polaridade. Verifique os polos (+) e (-).

- As pilhas usadas têm de ser retiradas do comando à distância e substituídas por pilhas novas.
- Não misture pilhas velhas com pilhas novas ou diferentes tipos de pilhas.
- Substitua as pilhas apenas por pilhas novas do mesmo tipo.
- Verifique se a tampa do compartimento das pilhas está devidamente fechada.
- Perigo de explosão se as pilhas forem substituídas incorretamente.
- Nunca utilize pilhas com fugas de eletrólito ou fissuras.
- Não engula a pilha. Se a pilha for engolida, procure imediatamente assistência médica.
- Em caso de fuga, não permita que o líquido das pilhas ou baterias entre em contacto com a pele ou os olhos. Caso ocorra contacto com a pele ou os olhos, lave a área afetada com água em abundância e procure assistência médica.
- Nunca provoque curto-circuito dos polos das pilhas. Nunca tente abrir as pilhas.
- As pilhas não devem ser expostas a calor excessivo. As pilhas nunca devem ser atiradas para o fogo, pois podem explodir. Evite armazenar sob luz solar direta.
- As pilhas não recarregáveis nunca devem ser recarregadas.
- Não elimine as pilhas queimando-as.
- Não provoque curtos-circuitos nas pilhas.
- Não abra nem desmonte.
- Não deforme nem danifique pilhas ou baterias.
- Não submeta a choques mecânicos.
- Retire as pilhas do comando à distância antes de o eliminar quando já não funcionar, ou durante longos períodos de não utilização. A caducidade do período de utilização recomendado tem de ser respeitada.
- Substitua as pilhas se estiverem gastas ou em caso de fuga. Retire as pilhas antes de um período prolongado de não utilização do aparelho. Mantenha as pilhas e baterias limpas e secas. A caducidade do período de utilização recomendado tem de ser respeitada.

- As pilhas têm de ser substituídas de acordo com os regulamentos em vigor em matéria de eliminação. Leve as pilhas usadas a um centro de reciclagem próprio, onde serão tratadas de forma ecológica.

Dados técnicos

N.º de modelo:	TX-LF01
Fonte de alimentação:	220-240 V~
Potência nominal:	45 W
Dimensão	Alt. 58,3 x Larg. 26,5 x Prof. 20,2 cm
Peso	2,9 kg
	Este produto está em conformidade com os requisitos das diretivas e regulamentos europeus aplicáveis.
	Instruções de utilização do manual do operador.
	Produto de classe II - Isolamento duplo - Não necessita de ligação à terra.
	Cuidado! Risco de choque elétrico!
	Este símbolo é conhecido como o "símbolo do caixote do lixo com uma cruz por cima". Quando este símbolo está marcado num produto ou pilha, significa que não devem ser eliminados juntamente com os resíduos domésticos comuns. Alguns produtos químicos contidos em produtos elétricos/eletrónicos ou pilhas podem ser prejudiciais para a saúde e para o ambiente. Elimine itens elétricos/eletrónicos/pilhas apenas em sistemas de recolha seletiva direcionados para a recuperação e reciclagem dos materiais no seu interior. A sua cooperação é essencial para garantir o sucesso destes sistemas e para a proteção do ambiente.
	Eliminação de pilhas totalmente descarregadas. Para preservar os recursos naturais, recicle ou elimine as pilhas corretamente. Consulte a autoridade local de eliminação de resíduos para obter informações sobre as opções de reciclagem e/ou eliminação disponíveis.
	Apenas para utilização no interior.
xxSaa	Código da data de fabrico; ano de fabrico (aa) e semana de fabrico (Sxx).

Requisitos de informação relativos à ventoinha			
Identificador do modelo	TX-LF01		
Descrição	Símbolo	Valor	Unidade
Taxa de fluxo máxima da ventoinha	F	22,6	m ³ /min
Potência de entrada da ventoinha	P	37,1	W
Valor de serviço	S _v	0,6	(m ³ /min)/W
Consumo de energia em modo de espera	P _{sb}	0,3	W
Nível de potência sonora da ventoinha	L _{WA}	61	dB(A)
Velocidade máxima do ar	c	2,1	metros/seg.
Consumo de eletricidade sazonal	Q	12,2	KWh/a
Norma de medição do valor de serviço	EN IEC 60879:2019		

Garantia

Empenhamo-nos especialmente na seleção cuidada de materiais de elevada qualidade e utilizamos técnicas de fabrico que nos permitem criar produtos que incorporam design e durabilidade. Este produto tem uma garantia do fabricante de 2 anos contra defeitos de fabrico, a partir da data de compra (se comprado na loja) ou data de entrega (se comprado online), sem custo adicional para uso doméstico normal (não profissional ou comercial).

Para apresentar uma reclamação ao abrigo desta garantia, é necessário apresentar a prova de compra (tal como um recibo, uma fatura de compra ou outra prova admissível em conformidade com a lei em vigor). Mantenha o comprovativo de compra num lugar seguro. Para esta garantia se aplicar, o produto comprado tem de ser novo; não se aplica a produtos em segunda mão ou a produtos de exibição. Salvo disposição em contrário na lei em vigor, a garantia de qualquer produto de substituição expira no final do período da garantia do produto original.

Esta garantia cobre defeitos e falhas de produto, desde que o produto tenha sido utilizado para o fim a que se destina e tenha sido sujeito à instalação, limpeza, manutenção e a cuidados de acordo com as informações contidas nestes termos e condições, no manual do utilizador e na prática padrão, desde que a mesma não contrarie o manual de utilizador.

Esta garantia não cobre defeitos e danos causados pelo desgaste normal, nem danos que possam resultar de utilização indevida, instalação ou montagem incorreta, negligência, acidentes, utilizações indevidas ou modificações do produto. Salvo disposição em contrário na lei em vigor, esta garantia não abrange, em caso algum, custos auxiliares (expedição, deslocação, custos de desinstalação e reinstalação, mão-de-obra, etc), ou danos diretos e indiretos.

Se o produto apresentar algum defeito, iremos, dentro de um prazo razoável, substituir.

Os direitos no âmbito desta garantia têm força executiva no país onde adquiriu este produto. As questões relativas à garantia devem ser esclarecidas na loja onde adquiriu o produto. A garantia complementa e não afeta os seus direitos legais.

Se adquiriu este produto em Portugal - o distribuidor é responsável por quaisquer defeitos de conformidade do produto de acordo com os termos da lei relativa a garantias (Decreto-Lei N.º 67/2003), aditada pelo Decreto-Lei N.º 84/2008.

IMPORTANTE – CONSERVE ESTE MANUAL PARA FUTURAS CONSULTAS: LEIA ATENTAMENTE.

TR Güvenlik



UYARI:

AMBALAJLARI VE
AKSESUARLARI
ÇOCUKLARIN
ERİŞEMEYECEĞİ
YERLERDE
SAKLAYIN.
ÇOCUKLARIN
AMBALAJ VEYA
AKSESUARLARLA
OYNAMASINA ASLA
İZİN VERMEYİN.

- Ürünü bir duvar prizine bağlamadan önce, yerel elektrik akımının ürünün isim plakasında belirtilen akım ile eşleştigiinden emin olun.
- Acil bir durumda ünitenin fişini kolayca prizden çekebilmek için elektrik fişini rahatlıkla erişilebilen bir prize takın.
- Bu cihazı, amacına uygun olmayan bir şekilde kullanmayın. Sadece evsel iç mekan kullanımına yöneliktir.
- Bu cihaz, aşağıdaki gibi evde kullanım ve benzeri uygulamalarda kullanılmak üzere tasarlanmıştır:
 - mağazalar, ofisler ve diğer çalışma ortamlarındaki personel mutfak alanları.
 - çiftlik evleri.
 - oteller, moteller ve diğer konut tipi ortamlardaki müşteriler tarafından.
 - pansiyon türü ortamlar.
- Bu cihaz, güvenli kullanıma yönelik denetim sağlanıp ilgili talimatların verilmesi ve söz konusu tehlikeleri anlamaları koşuluyla 8 yaş ve üzeri çocukların yanı sıra fiziksel, duyuusal veya zihinsel becerileri kısıtlı olan ya da deneyime ve bilgi birikimine sahip olmayan kişiler tarafından kullanılabilir. Çocukların cihazla oynamasına izin verilmemelidir. Cihazın temizliği ve bakımı, gözetim altında olmayan çocuklar tarafından yapılmamalıdır.
- Cihazı ve kablosunu 8 yaşından küçük çocukların ulaşamayacağı yerde muhafaza edin.
- Cihazı düz, sabit ve ısıya dayanıklı bir yüzeye yerleştirin. Ürünün başka bir konumda çalıştırılması tehlikeye neden olabilir. Ünitenin düşmesini ve ünitenin ya da iç parçaların hasar görmesini önlemek için bu üniteyi eğimli veya başka bir engebeli yere koymayın.

- Cihaz açıkken ızgaraya hiçbir şey sokmayın. Yetişkinler bu cihazı çocukların yakınında kullanırken çok dikkatli olmalıdır. Kullanım süresinde, yaralanmaları ve cihazın hasar görmesini önlemek için ellerinizi, saçınızı, kıyafetlerinizi veya diğer eşyaları güvenlik ızgarasından uzak tutun. Kaza sonucu yaralanmayı veya ünitenin hasar görmesini önlemek için lütfen hava giriş ve çıkışına yabancı madde sokmayın. Ünitenin üzerine herhangi bir şey koymayın. Çıkışın kapatılması da kesinlikle yasaktır.
- Vantilatörü asla banyo gibi sıcak veya nemli yerlerde kullanmayın. Elleriniz ıslakken cihazı kullanmayın veya elektrik fişine dokunmayın. Cihazın elektrikli bileşenlerini (ünite, kablo veya fiş gibi) kesinlikle suya ya da başka bir sıvıya batırmayın veya maruz bırakmayın ve asla akan suyun altında tutmayın.
- Cihazı sıcak yüzeylerden veya alevlerden uzak tutun.
- Vantilatörü duvara veya tavana asmayın ya da monte etmeyin.
- Bu vantilatörü asla perde, örtü, bitki ve benzer nesnelere yakınına bırakmayın.
- Cihazı kullanmadığınızda veya hareket ettirirken mutlaka cihazın fişini prizden çekin veya şebeke güç kaynağından çıkarın. Temizlik veya diğer bakım işlemlerinden önce, cihazın şebeke bağlantısı kesilmelidir. Cihazı prizden çıkarırken kablosundan çekmeyin. Ünite uzun süre kullanılmayacaksa güç kablosunu prizden çıkarın.
- Hasarlı bir cihazı kesinlikle kullanmayın! Cihaz hasarlıysa fişini prizden çekin. Cihazı kendiniz tamir etmeye çalışmayın. Arıza durumunda, onarımlar yalnızca yetkili personel tarafından gerçekleştirilmelidir.

- Güç kaynağı kablosu zarar gördüğünde bu kablo, bir tehlike oluşmasını önlemek amacıyla üretici, servis sorumlusu veya benzer yetkiye sahip kişiler tarafından değiştirilmelidir. Güç kablosu ezilmemeli, deforme olmamalı, keskin kenarlara sürtünmemelidir. Kabloyu, kimsenin yanlışlıkla çekemeyeceği veya takılmayacağı şekilde ayarlayın.
- Bu ürün, uzaktan kumanda sistemi, akıllı kumanda sistemi veya harici zamanlayıcı ile kullanılmak üzere tasarlanmamıştır.
- Vantilatörü çalışırken asla gözetimsiz bırakmayın.
- Ürünün üzerini örtmeyin veya üzerine herhangi bir nesne koymayın.
- Üretici tarafından önerilmeyen aksesuarları kesinlikle kullanmayın. Bunlar vantilatöre zarar verebilir veya kullanıcıyı güvenlik tehlikelerine maruz bırakabilir. Yalnızca orijinal aksesuarlar kullanın.
- Temizleme talimatları için “Bakım ve muhafaza” bölümüne bakın.
- Açık bir pencerenin yakınına yerleştirmeyin.
- Aşağıdaki durumlarda mutlaka prizden çekin:
 - kullanılmadığında
 - ürünü bir konumdan başka bir konuma taşıırken
 - parçaların bakımı sırasında ve öncesinde
 - ürünü bir yüzeye yaslarken
- Aşağıdaki durumlarda ürünü kullanmayın:
 - fişi veya kablosu hasar görmüşse.
 - ürün yere düştüyse.
 - ürün düzgün çalışmıyorsa.
 - ürün herhangi bir şekilde hasar görmüşse.
 - Vantilatörü duvara veya tavana asmayın ya da monte etmeyin.
 - Kablo hasar gördüğünde yetkili bir elektrik teknisyeni tarafından değiştirilmelidir.

- Cihazınız pilli uzaktan kumanda ile çalışır:









UYARI: ÇOCUKLARIN ULAŞAMAYACAĞI YERDE SAKLAYIN. YUTULMASI DURUMUNDA KİMYASAL YANIKLARA, YUMUŞAK DOKU ZEDELENMESİNE VE ÖLÜME NEDEN OLABİLİR. YUTULMASI DURUMUNDA 2 SAAT İÇİNDE CİDDİ YANIKLAR OLUŞABİLİR. HÜCRELERİN VEYA PİLLERİN YUTULMASI DURUMUNDA DERHAL TIBBİ YARDIM ALIN.

- Piller çocukların erişemeyeceği bir yerde tutulmalıdır.
- Yalnızca bu kılavuzda belirtilen türde piller kullanın.
- Piller kutuplara dikkat edilerek doğru şekilde takılmalıdır. (+) ve (-) kutuplarını kontrol edin.
- Kullanılmış piller uzaktan kumandadan çıkarılmalı ve yenileriyle değiştirilmelidir.
- Eski ve yeni pilleri veya farklı pil türlerini bir arada kullanmayın.
- Pilleri yalnızca aynı türden yeni pillerle değiştirin.
- Pil bölmesi kapağının düzgün şekilde kapatıldığından emin olun.
- Pillerin hatalı değiştirilmesi durumunda patlama tehlikesi mevcuttur.
- Elektrolit sızıntısı veya çatlağı olan pilleri kesinlikle kullanmayın.
- Pili yutmayın. Pilin yutulması halinde derhal tıbbi yardım alın.
- Sızıntı olması durumunda pil veya hücre sıvısının ciltle veya gözlerle temas etmesinden kaçının. Deri ya da göz ile temas söz konusuysa etkilenen bölgeyi bol miktarda suyla yıkayın ve tıbbi yardım alın.
- Pil kutuplarına asla kısa devre yaptırmayın. Pilleri kesinlikle açmaya çalışmayın.
- Piller aşırı ısıya maruz bırakılmamalıdır. Piller asla ateşe atılmamalıdır, patlayabilir. Doğrudan gün ışığı altında saklamayın.

- Şarj edilemeyen piller asla şarj edilmemelidir.
- Ateşe atmayın.
- Pillere kısa devre yaptırmayın.
- Açmayın veya sökmeyin.
- Pilleri ve hücreleri deforme etmeyin ya da bunlara zarar vermeyin.
- Mekanik şoka maruz bırakmayın.
- İşlevsiz hale geldiğinde uzaktan kumandayı atmadan önce veya uzun süre kullanılmayacağı zamanlarda pilleri uzaktan kumandadan çıkarın. Önerilen kullanım süresi sonuna uyulmalıdır.
- Kullanılmışsa veya sızıntı varsa pilleri değiştirin. Cihazı uzun süre kullanmayacaksanız pilleri çıkarın. Pilleri ve hücreleri temiz ve kuru tutun. Önerilen kullanım süresi sonuna uyulmalıdır.
- Piller, pillerin imha edilmesi ile ilgili yürürlükteki düzenlemelere uygun olarak değiştirilmelidir. Lütfen kullanılmış pilleri, çevreye zarar vermeyecek bir şekilde işlenecekleri özel bir geri dönüşüm merkezine götürün.

Teknik Veriler

Model No:	TX-LF01
Güç kaynağı:	220-240 V~
Nominal güç:	45 W
Boyutlar	Y 58,3 x G 26,5 x D 20,2 cm
Ağırlık	2,9 kg
	Bu ürün, geçerli Avrupa Yönetmeliklerinin veya Direktiflerinin uygunluk gerekliliklerini karşılar.
	Kullanım kılavuzu; kullanım talimatları.
	Sınıf II ürün - Çift Yalıtımlı - Topraklama gerekmez.
	Dikkat! Elektrik çarpma tehlikesi!
	Bu sembol "Çarpı ile İşaretli Tekerlekli Çöp Kutusu Sembölü" olarak bilinir. Bu sembol bir ürün veya pil üzerinde bulunduğu o ürün veya pilin, genel ev atıklarıyla birlikte atılmaması gerektiği anlamına gelir. Elektrikli/elektronik ürünlerde veya pillerde bulunan bazı kimyasallar sağlık ve çevre için zararlı olabilir. Elektrikli/elektronik/pil ürünlerini yalnızca içerdikleri materyalleri yeniden kullanma ve geri dönüştürme için oluşturulmuş ayrı toplama planları çerçevesinde atın. Bu geri dönüşüm planlarının başarıyla uygulanması ve çevrenin korunması için iş birliğiniz çok büyük önem taşımaktadır.
	Boş pillerin imha edilmesi. Doğal kaynakları korumak için lütfen pillerin geri dönüştürülmesini sağlayın veya uygun şekilde imha edin. Mevcut geri dönüşüm ve/veya imha seçenekleriyle ilgili bilgi almak için yerel atık yönetiminize danışın.

	Yalnızca iç mekan kullanımına yöneliktir.
xxWyy	Üretim tarihi kodu; üretim yılı (yy) ve üretim haftası (Wxx).

Ventilatörle ilgili gerekli bilgiler			
Model tanıtıcısı	TX-LF01		
Açıklama	Sembol	Değer	Birim
Maksimum ventilatör akış hızı	F	22,6	m ³ /dk
Ventilatör güç girişi	P	37,1	W
Servis değeri	S _v	0,6	(m ³ /dk)/W
Beklemede güç tüketimi	P _{SB}	0,3	W
Ventilatör ses gücü seviyesi	L _{WA}	61	dB(A)
Maksimum hava hızı	c	2,1	metre/sn
Mevsimlik elektrik tüketimi	Q	12,2	KWh/a
Servis değeri için ölçüm standardı	EN IEC 60879:2019		

Garanti

Yüksek kaliteli malzemeler seçmeye ve tasarım ile dayanıklılığı bir arada sunan ürünler ortaya çıkarmamızı sağlayan üretim tekniklerini kullanmaya özen gösteririz. Bu ürün üretim hatalarına karşı, (mağazadan alındıysa) satın alma tarihinden veya (internet üzerinden alındıysa) teslimat tarihinden itibaren normal ev kullanımı için (profesyonel veya ticari olmayan)ek bir maliyet olmadan üreticinin sağladığı bir garanti süresine 2 yıllık sahiptir.

Bu garanti süresi kapsamında talepte bulunmak için ürünü satın aldığınıza dair bir kanıt sunmalısınız (satış makbuzu, fatura veya yürürlükteki kanun kapsamında kabul edilebilecek başka bir kanıt), lütfen satın alma kanıtınızı güvenli bir yerde muhafaza edin. Bu garantinin geçerli olması için satın aldığınız ürünün yeni olması gerekir, ikinci el veya teşhir ürünleri bu kapsamda değildir. Yürürlükteki kanunda aksi belirtilmedikçe bu garanti kapsamında verilen herhangi bir ikame ürüne yalnızca orijinal ürünün garanti süresi bitimine kadar garanti verilir.

Bu garanti; ürünün amacına uygun kullanılmış olması ve montajı, temizliği, bakımı ve muhafazasının bu hüküm ve koşullarda, kullanıcı kılavuzunda yer alan bilgiler ve kullanıcı kılavuzuyla çalışmaması kaydıyla standart uygulama uyarınca yapılmış olması şartıyla ürün arızalarını ve kusurlarını kapsar.

Bu garanti; normal aşınma ve eskime nedeniyle oluşan kusurlar ile hasarları veya yanlış kullanım, yanlış kurulum veya montaj, ihmal, kaza, kötü kullanım ve ürünün hatalı şekilde değiştirilmesinden doğan hasarları kapsamaz. Yürürlükteki kanunda aksi belirtilmedikçe bu garanti hiçbir koşulda ek maliyetleri (sevkiyat, taşıma, sökme ve yeniden montaj, işçilik vs.) veya doğrudan ve dolaylı hasarları kapsamaz.

Ürün kusurluysa makul bir süre içinde değişim.

Bu garanti kapsamındaki haklar, ürünün satın alındığı ülke için geçerlidir. Garantiye ilişkin sorular, bu ürünü satın aldığınız mağazaya yönlendirilmelidir.

Garanti, temel haklarınıza ilave olarak verilir ve temel haklarınızı etkilemez.

Bu ürünü Türkiye'den veya Romanya'dan satın aldıysanız tarafınıza bir garanti belgesi sunulacaktır.

ÖNEMLİ – BU BİLGİLERİ DAHA SONRA KULLANMAK ÜZERE SAK LAYIN: DİKKATLE OKUYUN.

EN Functions & Settings **FR Fonctions et réglages**
PL Funkcje i ustawienia **RO Funcții și setări** **ES Funciones y configuración** **PT Funções e configurações** **TR İşlevler ve Ayarlar**

EN

After you connect the device to the power, the fan is ready to use. The first time you connect to the power, the buzzer will beep sound once, then the unit will enter the standby mode. At this time, other buttons are invalid except the ON / OFF button.

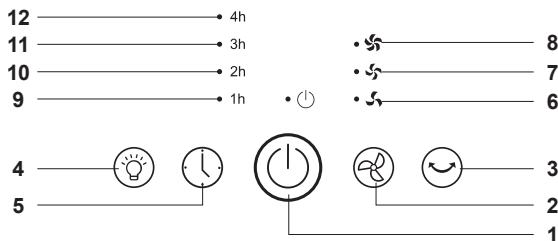

Display and control panel

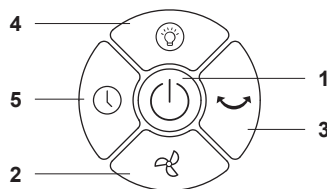



Remote Control panel

Description of buttons

Part No.	Buttons	Function description
1		ON / OFF: Press the ON / OFF button once to turn the fan on. To turn off, press the ON / OFF button
2		Speed: Press Speed button will cycle the fan speed through low speed - medium speed - high speed then back to low speed .
3		Horizontal swing: Press the horizontal swing button , the unit will automatically swing from side to side. Press the button second time to turn off the swing.
4		LED light ON / OFF: Press the LED button to switch ON / OFF the LED light. Note: The light brightness and colour are not adjustable.
5		Timer: You can select the length of time the fan will be in operation from spans ranging from 1 to 10 hours in 1-hour increments. Press the TIMER button repeatedly, and the sum of the values of the lights is the remaining time until shut down. Each press of the TIMER button will advance the timer at 1-hour increments until a maximum time of 10 hours. The time set is indicated by the sum of the lights which are illuminated. To turn off the timer, continue to press the button until cycles back around where no times lights are illuminated.

Description of lights

Part No.	Buttons	Function description
6	 Low speed	Lights up when the fan is turned on and the speed is in the low level.
7	 Medium speed	Lights up when the fan is turned on and the speed is in the medium level.
8	 High speed	Lights up when the fan is turned on and the speed is in the high level.
9	1h	Lights up when the scheduled timer is set as 1 / 5 / 8 / 10 hours remain
10	2h	Lights up when the scheduled timer is set as 2 / 6 / 9 / 10 hours remain
11	3h	Lights up when the scheduled timer is set as 3 / 7 / 8 / 9 / 10 hours remain
12	4h	Lights up when the scheduled timer is set as 4 / 5 / 6 / 7 / 8 / 9 / 10 hours remain

NOTE: Please always adjust the angle of the fan using the control panel or remote control, rather than adjusting it by hand.

Remote Control

The remote control should be normally used within 6 m on the front of the product and 30 degrees of the deviation angle.

The battery contains many heavy metals, acids and bases, etc., which may threaten human's health; Waste batteries should be recycled separately.

Replacement of remote control battery

- To install the batteries in the remote control remove the back of the remote control by pressing down on the grip, then sliding the cover and lift off as shown. Install the batteries in the battery slot by respecting the polarity. Then refit the cover securely by sliding back on.
- Types of batteries that can be used: 2 x AAA battery (not included).

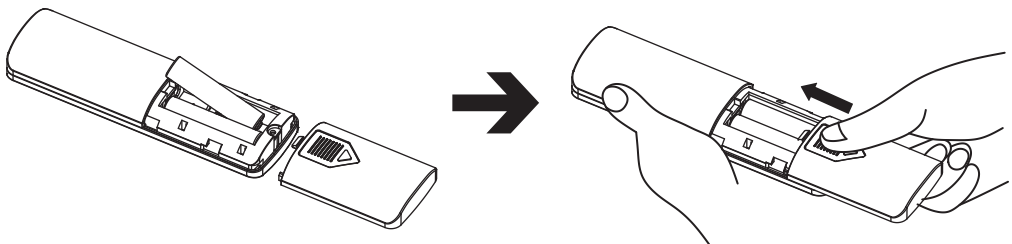

FR

Une fois l'appareil branché à l'alimentation, le ventilateur est prêt à être utilisé. La première fois que l'appareil est branché à l'alimentation, le signal sonore retentit une fois, puis l'unité passe en mode veille. Les autres boutons ne sont alors pas utilisables, à l'exception du bouton MARCHÉ/ARRÊT.

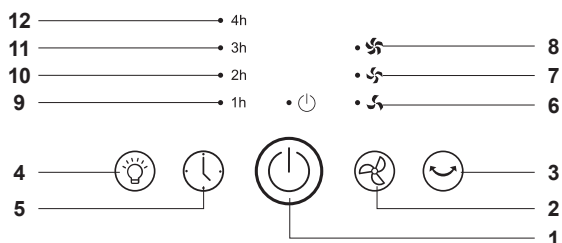

Panneau d'affichage et de commande

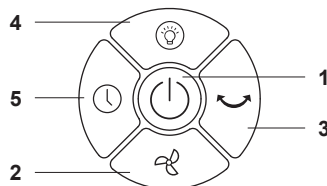



Panneau de télécommande

Description des boutons

N° article	Boutons	Description de la fonction
1		MARCHÉ/ARRÊT : Appuyer une fois sur le bouton MARCHÉ/ARRÊT pour allumer le ventilateur. Appuyer sur le bouton MARCHÉ/ARRÊT pour l'éteindre
2		Vitesse : Appuyer sur le bouton Vitesse pour régler la vitesse du ventilateur sur vitesse basse - vitesse moyenne - vitesse élevée , puis à nouveau sur basse vitesse .
3		Oscillation horizontale : Appuyer sur le bouton Oscillation horizontale pour que l'unité oscille automatiquement d'un côté à l'autre. Appuyer une deuxième fois sur le bouton pour désactiver l'oscillation.
4		Éclairage LED ALLUMÉ/ÉTEINT : Appuyer sur le bouton LED pour ALLUMER/ÉTEINDRE l'éclairage LED. Remarque : La luminosité et la couleur de l'éclairage ne sont pas réglables.
5		Minuterie : Il est possible de sélectionner la durée de fonctionnement du ventilateur, entre 1 et 10 heures, par incréments de 1 heure. Appuyer plusieurs fois sur le bouton MINUTERIE ; la somme des valeurs des voyants correspond au temps restant jusqu'à l'arrêt. Chaque pression sur le bouton MINUTERIE augmente la durée de la minuterie par incréments de 1 heure jusqu'à une durée maximale de 10 heures. La durée définie est indiquée par la somme des voyants allumés. Pour désactiver la minuterie, continuer à appuyer sur le bouton jusqu'à ce que le cycle revienne au point où aucun voyant n'est allumé.

Description des voyants

N° article	Boutons	Description de la fonction
6	 Vitesse basse	S'allume lorsque le ventilateur est allumé et que la vitesse est faible.
7	 Vitesse moyenne	S'allume lorsque le ventilateur est allumé et que la vitesse est moyenne.
8	 Vitesse élevée	S'allume lorsque le ventilateur est allumé et que la vitesse est élevée.
9	1h	S'allume lorsque la minuterie est programmée sur 1 / 5 / 8 / 10 heures restantes
10	2h	S'allume lorsque la minuterie est programmée sur 2 / 6 / 9 / 10 heures restantes
11	3h	S'allume lorsque la minuterie est programmée sur 3 / 7 / 8 / 9 / 10 heures restantes
12	4h	S'allume lorsque la minuterie est programmée sur 4 / 5 / 6 / 7 / 8 / 9 / 10 heures restantes

REMARQUE : Toujours régler l'angle du ventilateur à l'aide du panneau de commande ou de la télécommande, plutôt que manuellement.

Télécommande

La télécommande doit normalement être utilisée à moins de 6m de l'avant du produit et à un angle de déviation de 30 degrés au maximum.

Les piles contiennent de nombreux métaux lourds, acides et bases, etc., qui peuvent présenter un danger pour la santé humaine ; les piles usagées doivent être recyclées séparément.

Remplacement des piles de la télécommande

- Pour installer les piles dans la télécommande, retirer l'arrière de la télécommande en appuyant sur le manche, puis en faisant glisser le couvercle et en le soulevant comme illustré. Installer les piles dans le logement prévu à cet effet en respectant la polarité. Remettre ensuite le couvercle en place en le faisant glisser.
- Types de piles pouvant être utilisées : 2 piles AAA (non incluses).

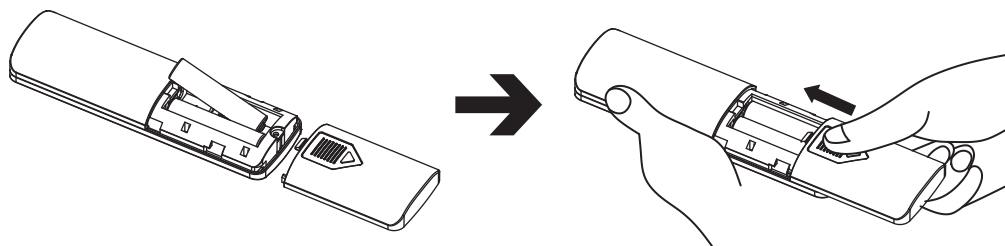

PL

Po podłączeniu urządzenia do zasilania wentylator jest gotowy do użycia. Przy pierwszym podłączeniu do zasilania brzęczyk wyemituje jeden sygnał dźwiękowy, a następnie urządzenie przejdzie w tryb czuwania. Na tym etapie można korzystać tylko z przycisku WŁ./WYŁ.

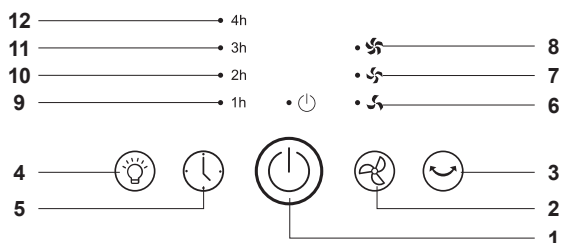

Wyświetlacz i panel sterowania

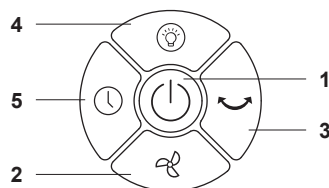



Panel zdalnego sterowania

Opis przycisków

Nr elem.	Przyciski	Opis funkcji
1		WŁ./WYŁ.: W celu włączenia wentylatora należy jednokrotnie nacisnąć przycisk WŁ./WYŁ. ☹️. W celu wyłączenia ponownie nacisnąć przycisk WŁ./WYŁ. ☹️.
2		Prędkość: Naciśnięcie przycisku prędkości 🌀 umożliwia przełączanie ustawień prędkości pracy wentylatora: mała — 🌀, średnia — 🌀, duża — 🌀, a następnie z powrotem mała — 🌀.
3		Oscylacja pozioma: Naciśnięcie przycisku 🌀 spowoduje oscylację urządzenia w poziomie. Drugie naciśnięcie przycisku 🌀 zatrzyma oscylację.
4		WŁ./WYŁ. oświetlenia LED: Nacisnąć przycisk LED 🌟, aby włączyć lub wyłączyć oświetlenie LED. Uwaga: Jasności i koloru oświetlenia nie można regulować.
5		Timer: Czas działania wentylatora można ustawić w zakresie od 1 do 10 godzin w 1-godzinnych odstępach. Po kilkukrotnym naciśnięciu przycisku TIMER 🕒 można odczytać czas pozostały do wyłączenia przez zsumowanie wartości wskazywanych przez lampki. Każde naciśnięcie przycisku TIMER spowoduje przesunięcie timera o 1 godzinę do przodu, aż do maksymalnego ustawienia 10 godzin. Ustawiony czas wskazuje suma zapalonych lampek. Aby wyłączyć timer, należy naciskać przycisk, aż wszystkie lampki zgasną.

Opis kontrolek

Nr elem.	Przyciski	Opis funkcji
6	 Mała prędkość pracy	Zapala się, gdy wentylator jest włączony, a prędkość pracy jest niska.
7	 Średnia prędkość pracy	Zapala się, gdy wentylator jest włączony, a prędkość pracy jest średnia.
8	 Duża prędkość pracy	Zapala się, gdy wentylator jest włączony, a prędkość pracy jest wysoka.
9	1 godz.	Zapala się, gdy timer zostanie ustawiony na 1 / 5 / 8 / 10 godz.
10	2 godz.	Zapala się, gdy timer zostanie ustawiony na 2 / 6 / 9 / 10 godz.
11	3 godz.	Zapala się, gdy timer zostanie ustawiony na 3 / 7 / 8 / 9 / 10 godz.
12	4 godz.	Zapala się, gdy timer zostanie ustawiony na 4 / 5 / 6 / 7 / 8 / 9 / 10 godz.

UWAGA: Kąt ustawienia wentylatora należy regulować za pomocą panelu sterowania lub pilota, a nie ręcznie.

Pilot zdalnego sterowania

W typowych warunkach pilot zdalnego sterowania powinien być używany w odległości do 6 metrów, gdy znajduje się wprost urządzenia lub jest ustawiony pod kątem do 30 stopni.

Bateria zawiera metale ciężkie, kwasy, zasady i inne substancje, które mogą stanowić zagrożenie dla zdrowia. Zużyte baterie należy przekazywać do specjalnie wyznaczonych punktów recyklingu.

Wymiana baterii w pilocie zdalnego sterowania

- W celu włożenia baterii do pilota zdalnego sterowania zdejmij tylną część obudowy pilota, naciskając część oznaczoną strzałką, a następnie zsuwając pokrywę, jak pokazano na ilustracji. Włóż baterie do komory zgodnie z oznaczeniami odpowiednich biegunów. Następnie z powrotem nasunąć pokrywę.
- Rodzaje baterii, których można używać: 2 x bateria AAA (brak w zestawie).

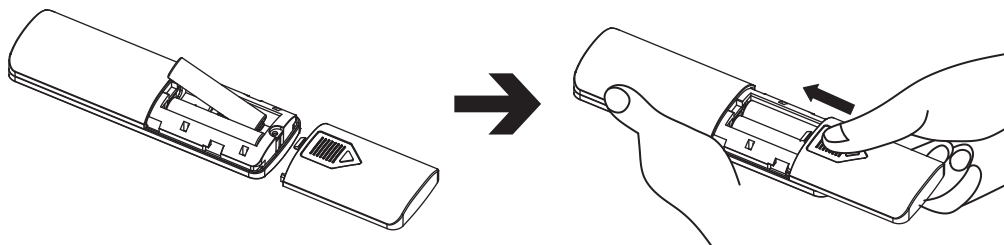

RO

Ventilatorul este gata de utilizare după conectarea dispozitivului la alimentare. Prima dată când conectezi unitatea la alimentare, vei auzi un semnal sonor, apoi aceasta va intra în modul stand-by. În acest moment, butoanele sunt nefuncționale, cu excepția butonului de PORNIRE/OPRIRE.

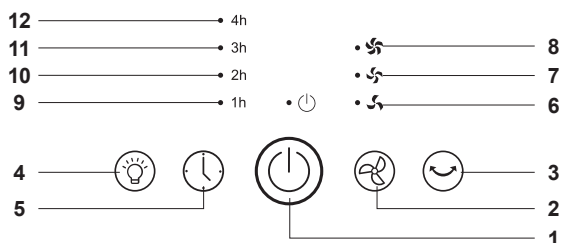

Afișaj și panou de comandă

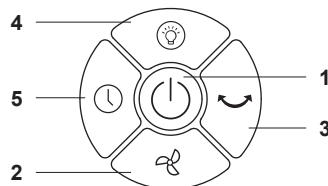



Comenzi telecomandă

Descrierea butoanelor

Nr. element	Butoane	Descrierea funcției
1		PORNIRE/OPRIRE: Apasă butonul PORNIRE/OPRIRE o dată pentru a porni ventilatorul. Apasă butonul de PORNIRE/OPRIRE pentru a-l opri.
2		Viteză: Apasă butonul pentru Viteză , iar ventilatorul va trece prin viteze de la viteză mică la viteză medie și viteză mare , apoi înapoi la viteză mică .
3		Oscilație orizontală: Apasă butonul de oscilație orizontală , iar unitatea va oscila automat dintr-o parte în alta. Apasă butonul a doua oară pentru a opri oscilația.
4		Pornire/oprire lumină led Apasă butonul led pentru a porni/opri lumina led. Notă: Culoarea și luminozitatea luminii nu sunt reglabile.
5		Temporizator: Poți selecta durata de funcționare a ventilatorului, între 1 și 10 ore, în trepte de 1 oră. Apasă butonul TEMPORIZATOR în mod repetat, iar suma valorilor luminilor este timpul rămas până la închidere. Fiecare apăsare a butonului TEMPORIZATOR va crește durata cu câte 1 oră, până la un timp maxim de 10 ore. Timpul setat este indicat de suma luminilor aprinse. Pentru a opri temporizatorul, continuă să apeși butonul până când nicio lumină de timp nu mai este aprinsă.

Descrierea luminilor

Nr. element	Butoane	Descrierea funcției
6	 Viteză mică	Se aprinde când ventilatorul este pornit și viteza este la nivel scăzut.
7	 Viteză medie	Se aprinde când ventilatorul este pornit și viteza este la nivel mediu.
8	 Viteză mare	Se aprinde când ventilatorul este pornit și viteza este la nivel ridicat.
9	1h	Se aprinde când temporizatorul programat este setat la 1 / 5 / 8 / 10 ore rămase.
10	2h	Se aprinde când temporizatorul programat este setat la 2 / 6 / 9 / 10 ore rămase.
11	3h	Se aprinde când temporizatorul programat este setat la 3 / 7 / 8 / 9 / 10 ore rămase.
12	4h	Se aprinde când temporizatorul programat este setat la 4 / 5 / 6 / 7 / 8 / 9 / 10 ore rămase.

NOTĂ: Reglează întotdeauna unghiul ventilatorului de la panoul de comandă sau cu telecomanda, nu cu mâna.

Telecomandă

Telecomanda trebuie utilizată în mod normal la cel mult 6 m în fața produsului și la un unghi lateral de maximum 30 de grade.

Bateria conține numeroase metale grele, acizi, baze etc., care pot pune în pericol sănătatea oamenilor. Bateriile consumate trebuie reciclate separat.

Înlocuirea bateriei telecomenzii

- Pentru montarea bateriilor în telecomandă, scoate spatele telecomenzii apăsând pe clemă, glisând capacul și ridicându-l, după cum se indică. Montează bateriile în compartiment, respectând polaritatea. Apoi fixează capacul prin glisare.
- Tipuri de baterii care pot fi utilizate: 2 baterii AAA (neincluse).

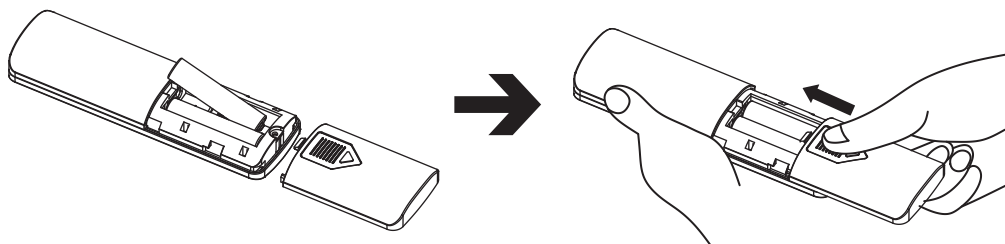

ES

El ventilador estará listo para usarse cuando lo conecte a la alimentación. La primera vez que lo conecte a la alimentación, se oirá un pitido y el dispositivo entrará en modo de espera. En ese momento, todos los botones, a excepción del botón de encendido/apagado, quedarán invalidados.

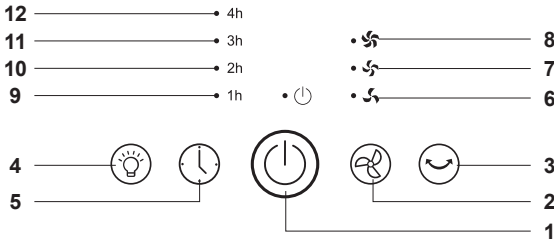

Pantalla y panel de control

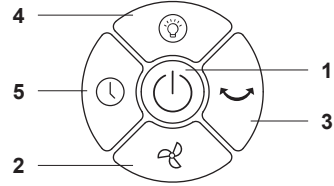



Panel del mando a distancia

Descripción de los botones

Ref.	Botones	Descripción de la función
1		Encendido/Apagado: Pulse el botón de encendido/apagado una vez para encender el ventilador. Para apagarlo, vuelva a pulsar el botón de encendido/apagado.
2		Velocidad: Al pulsar el botón de velocidad , el ventilador cambiará entre velocidad baja , velocidad media y velocidad alta hasta volver de nuevo a velocidad baja .
3		Oscilación horizontal: Pulse el botón de oscilación horizontal para que el dispositivo oscile automáticamente de lado a lado. Vuelva a pulsar el botón para apagar la función de oscilación.
4		Encendido/apagado del indicador LED: Pulse el botón LED para apagar o encender el indicador LED. Nota: El brillo y el color de la luz no se pueden ajustar.
5		Temporizador: Puede seleccionar el periodo de tiempo que el ventilador estará en funcionamiento entre 1 y 10 horas en incrementos de 1 hora. Pulse repetidamente el botón del temporizador : la suma de los valores de los indicadores luminosos es el tiempo restante hasta que se apague. Cada vez que pulse el botón del temporizador, este avanzará en incrementos de 1 hora hasta un tiempo máximo de 10 horas. El tiempo establecido se indica mediante la suma de los indicadores encendidos. Para apagar el temporizador, siga pulsando el botón hasta que no haya ningún indicador de hora encendido.

Descripción de las luces

Ref.	Botones	Descripción de la función
6	 Velocidad baja	Se enciende cuando el ventilador está encendido y el nivel de velocidad es bajo.
7	 Velocidad media	Se enciende cuando el ventilador está encendido y el nivel de velocidad es medio.
8	 Velocidad alta	Se enciende cuando el ventilador está encendido y el nivel de velocidad es alto.
9	1h	Se enciende cuando quedan 1 / 5 / 8 / 10 horas del temporizador programado.
10	2h	Se enciende cuando quedan 2 / 6 / 9 / 10 horas del temporizador programado.
11	3h	Se enciende cuando quedan 3 / 7 / 8 / 9 / 10 horas del temporizador programado.
12	4h	Se enciende cuando quedan 4 / 5 / 6 / 7 / 8 / 9 / 10 horas del temporizador programado.

NOTA: Ajuste siempre el ángulo del ventilador mediante el panel de control o el mando a distancia, en lugar de hacerlo manualmente.

Mando a distancia

Por lo general, el mando a distancia debe utilizarse en la parte frontal del producto, a unos 6 m como máximo y a un ángulo máximo de 30°.

Las pilas contienen muchos metales pesados, ácidos y bases, etc., que pueden poner en peligro la salud humana, por lo que deben reciclarse por separado.

Sustitución de las pilas del mando a distancia

- Para instalar las pilas en el mando a distancia, retire la parte posterior del mando a distancia presionando hacia abajo la empuñadura y, a continuación, deslizando la tapa y levantándola como se muestra en la imagen. Inserte las pilas en la ranura respetando la polaridad. A continuación, vuelva a colocar la tapa con cuidado deslizándola hacia atrás.
- Tipos de pilas que se pueden utilizar: 2 pilas AAA (no incluidas).

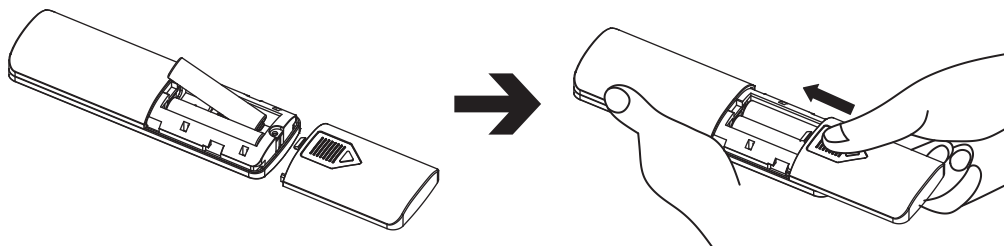

PT

Depois de ligar o dispositivo à alimentação, a ventoinha está pronta a utilizar. Na primeira vez que ligar à alimentação, o aviso sonoro é emitido uma vez e, em seguida, a unidade entra no modo de espera. Neste momento, não é possível utilizar os outros botões, exceto o botão para ligar/desligar.

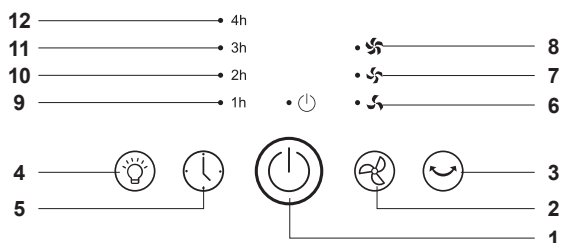

Visor e painel de controlo

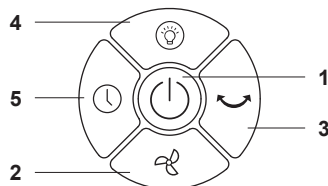



Painel do comando à distância

Descrição dos botões

N.º de peça	Botões	Descrição da função
1		Ligar/desligar: Prima o botão para ligar/desligar uma vez para ligar a ventoinha. Para desligar, pressione o botão para ligar/desligar.
2		Velocidade: Prima o botão de velocidade para percorrer as velocidades da ventoinha da velocidade baixa à velocidade média e à velocidade alta e, em seguida, à velocidade baixa novamente .
3		Oscilação horizontal: Prima o botão de oscilação horizontal e a unidade oscila automaticamente de um lado para o outro. Pressione o botão uma segunda vez para desligar a oscilação.
4		Ligar/desligar a luz LED: Prima o botão LED para ligar/desligar a luz LED. Nota: o brilho e a cor da luz não são ajustáveis.
5		Programador: Pode seleccionar o período de tempo em que a ventoinha estará em funcionamento, em intervalos de 1 a 10 horas mediante incrementos de 1 hora. Prima repetidamente o botão PROGRAMADOR e a soma dos valores nos indicadores corresponde ao tempo restante até desativar. Cada vez que premir o botão PROGRAMADOR, este avança em incrementos de 1 hora até ao tempo máximo de 10 horas. O tempo definido é indicado pela soma dos indicadores que estão acesos. Para desligar o programador, continue a premir o botão até voltar ao ponto em que não há luzes de tempo acesas.

Descrição das luzes

N.º de peça	Botões	Descrição da função
6	 Velocidade baixa	Acende-se quando a ventoinha está ligada e a velocidade está no nível baixo.
7	 Velocidade média	Acende-se quando a ventoinha está ligada e a velocidade está no nível médio.
8	 Velocidade alta	Acende-se quando a ventoinha está ligada e a velocidade está no nível alto.
9	1h	Acende-se quando o programador é definido para 1 / 5 / 8 / 10 horas.
10	2h	Acende-se quando o programador é definido para 2 / 6 / 9 / 10 horas.
11	3h	Acende-se quando o programador é definido para 3 / 7 / 8 / 9 horas.
12	4h	Acende-se quando o programador é definido para 4 / 5 / 6 / 7 / 8 / 9 / 10 horas.

NOTA: ajuste sempre o ângulo da ventoinha utilizando o painel de controlo ou o comando à distância, em vez de o ajustar manualmente.

Comando à distância

Normalmente, o comando à distância deve ser utilizado no espaço de 6 m em frente ao produto e o ângulo de desvio não deve ser superior a 30 graus.

A pilha contém uma grande variedade de metais pesados, ácidos e bases, etc., que podem ser perigosos para a saúde humana. As pilhas gastas devem ser recicladas separadamente.

Substituição da pilha do comando à distância

- Para instalar as pilhas no comando à distância, retire a parte de trás do comando à distância pressionando a pega, deslizando a tampa e, em seguida, levantando-a, conforme ilustrado. Instale as pilhas na ranhura, respeitando a polaridade. Em seguida, volte a colocar a tampa de forma segura, fazendo-a deslizar para trás.
- Tipos de pilhas que podem ser utilizadas: 2 pilhas AAA (não incluídas).

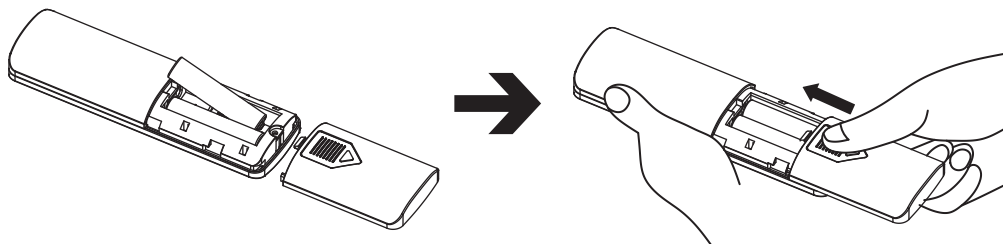

TR

Cihazı güç kaynağına bağladıktan sonra vantilatör kullanıma hazırdır. Güç kaynağına ilk kez bağlandığınızda, sesli ikaz bir kez bip sesi çıkarır ve ünite bekleme moduna girer. Şu anda AÇMA/KAPAMA düğmesi dışında diğer düğmeler geçersizdir.

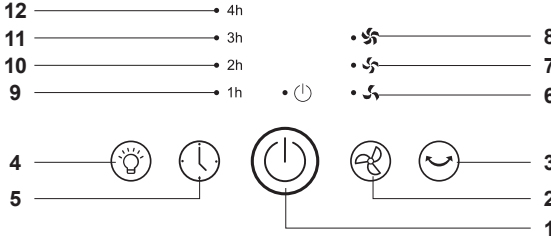

Ekran ve kontrol paneli

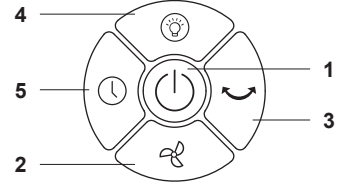



Uzaktan Kumanda paneli

Düğmelerin açıklaması

Parça No.	Düğmeler	İşlev açıklaması
1		AÇMA / KAPAMA: Vantilatörü açmak için AÇMA/KAPAMA düğmesine (⏻) bir kez basın. Kapatmak için AÇMA/KAPAMA düğmesine basın (⏻)
2		Hız: Hız düğmesine (⏻) basıldığında vantilatör; düşük hız (🌀) - orta hız (🌀) - yüksek hız (🌀) ve ardından tekrar düşük hızda (🌀) döngü halinde çalışır.
3		Yatay salınım: Yatay salınım düğmesine (🌀) bastığınızda ünite otomatik olarak bir yandan diğer yana döner. Cihazı kapatmak için düğmeye (🌀) ikinci kez basın.
4		LED ışığı AÇMA/KAPAMA: LED ışığını AÇMAK/KAPAMAK için LED düğmesine (💡) basın. Not: Işık parlaklığı ve rengi ayarlanamaz.
5		Zamanlayıcı: Vantilatörün çalışacağı süreyi, 1 ile 10 saat arasında 1 saatlik artışlarla değişen aralıklarda seçebilirsiniz. ZAMANLAYICI düğmesine (🕒) arka arkaya bastığınızda ışıkların değerlerinin toplamı kapanmaya kadar kalan süredir. ZAMANLAYICI düğmesine her bastığınızda zamanlayıcı, 1 saatlik aralıklarla maksimum 10 saatlik bir süreye kadar ilerler. Ayarlanan süre, yanan lambaların sayılarının toplamıyla gösterilir. Zamanlayıcıyı kapatmak için hiçbir lamba yanmayana dek düğmeye basmaya devam edin.

İşıkların tanımı

Parça No.	Düğmeler	İşlev açıklaması
6	 Düşük hız	Vantilatör açıkken ve hız düşük seviyedeysen yanar.
7	 Orta hız	Vantilatör açıkken ve hız orta seviyedeysen yanar.
8	 Yüksek hız	Vantilatör açıkken ve hız yüksek seviyedeysen yanar.
9	1 sa	Planlı zamanlayıcı 1 / 5 / 8 / 10 saat kalacak şekilde ayarlandığında yanar
10	2 sa	Planlı zamanlayıcı 2 / 6 / 9 / 10 saat kalacak şekilde ayarlandığında yanar
11	3 sa	Planlı zamanlayıcı 3 / 7 / 8 / 9 / 10 saat kalacak şekilde ayarlandığında yanar
12	4 sa	Planlı zamanlayıcı 4 / 5 / 6 / 7 / 8 / 9 / 10 saat kalacak şekilde ayarlandığında yanar

NOT: Lütfen vantilatörün açısını ayarlamak için elinizi kullanmak yerine her zaman kontrol panelini veya uzaktan kumandayı kullanın.

Uzaktan Kumanda

Uzaktan kumanda, normalde ürünün en fazla 6 m önünde ve 30 derecelik sapma açısıyla kullanılmalıdır.

Pil, insan sağlığını tehdit edebilecek çok sayıda ağır metal, asit ve baz içerir. Atık piller ayrı olarak geri dönüştürülmelidir.

Uzaktan kumanda pilinin değiştirilmesi

- Pilleri uzaktan kumandaya takmak için uzaktan kumandanın arkasını tutma yerine bastırarak çıkarın. Ardından kapağı kaydırın ve gösterildiği gibi kaldırın. Kutuplara dikkat ederek pilleri pil yuvasına takın. Ardından kapağı yeniden yerine kaydırarak güvenli bir şekilde geri takın.
- Kullanılabilecek pil türleri: 2 adet AAA pil (dahil değildir).

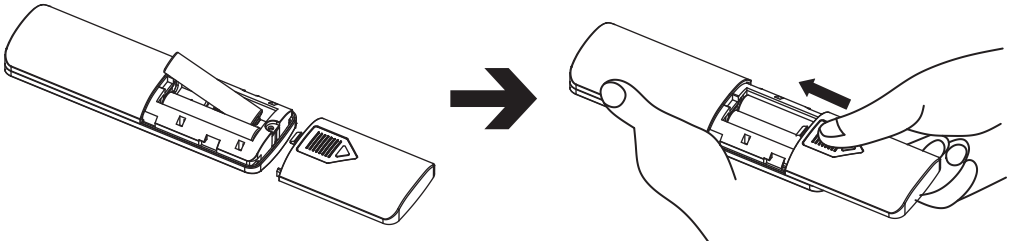

EN

1. Switch off and unplug from the power supply before cleaning.
2. Using a soft, moist cloth, with or without a mild soap solution, carefully clean the exterior surface of the product.



CAUTION: ALLOW THE PRODUCT TO COMPLETELY COOL BEFORE HANDLING OR CLEANING IT.

3. Do not allow water or other liquids to run into the interior of the product, as this could create a fire and/or electrical hazard.
4. We also recommend the periodic cleaning of this appliance by lightly running a vacuum cleaner nozzle over the guards to remove any dust or dirt that may have accumulated inside or on the unit.
5. To store your product in the off-season, we recommend using the original (or appropriately sized) box. It is important to keep it in a safe, dry location.



CAUTION: DO NOT USE HARSH DETERGENTS, CHEMICAL CLEANERS OR SOLVENTS AS THEY MAY DAMAGE THE SURFACE FINISH OF THE PLASTIC COMPONENTS.

Storage

To store your product in the off-season, we recommend using the original (or appropriately sized) box. It is important to keep it in a safe, dry location.

FR

1. Éteindre et débrancher l'appareil de la source d'alimentation avant le nettoyage.
2. Nettoyer soigneusement les surfaces extérieures de l'appareil avec un chiffon doux et humidifié, avec ou sans solution savonneuse douce.



ATTENTION : LAISSER L'APPAREIL REFROIDIR COMPLÈTEMENT AVANT DE LE MANIPULER OU DE LE NETTOYER.

3. Ne pas laisser d'eau ou d'autres liquides pénétrer à l'intérieur de l'appareil, car cela pourrait provoquer un court-circuit susceptible d'entraîner un incendie ou une électrocution.
4. Il est également recommandé de nettoyer régulièrement cet appareil en passant un léger coup d'aspirateur sur les grilles de protections afin d'éliminer la poussière ou la saleté accumulée à l'intérieur ou sur l'appareil.
5. Il est recommandé d'utiliser la boîte d'origine (ou une boîte de taille appropriée) pour stocker le produit hors saison. Il est important de le ranger à l'abri dans un endroit sec.



ATTENTION : NE PAS UTILISER DE DÉTERGENTS, DE NETTOYANTS CHIMIQUES OU DE SOLVANTS, CAR ILS PEUVENT ENDOMMAGER LA SURFACE DES COMPOSANTS EN PLASTIQUE.

Rangement

Il est recommandé d'utiliser la boîte d'origine (ou une boîte de taille appropriée) pour stocker le produit hors saison. Il est important de le ranger à l'abri dans un endroit sec.

PL

1. Przed rozpoczęciem czyszczenia należy wyłączyć urządzenie i odłączyć je od źródła zasilania.
2. Ostrożnie wyczyścić zewnętrzną powierzchnię produktu miękką, wilgotną szmatką z roztworem łagodnego mydła lub bez niego.



UWAGA: PRZED PRZYSTĄPIENIEM DO PRZENOSZENIA LUB CZYSZCZENIA PRODUKTU NALEŻY ZACZEKAĆ, AŻ CAŁKOWICIE OSTYGNIE.

3. Nie wolno dopuścić do przedostania się wody lub innych płynów do wnętrza produktu, ponieważ może to spowodować pożar i/lub niebezpieczeństwo porażenia prądem.
4. Zaleca się również okresowe czyszczenie urządzenia poprzez delikatne przesuwanie końcówki odkurzacza nad osłonami, aby usunąć kurz i brud, które mogły zgromadzić się wewnątrz i na zewnątrz urządzenia.
5. Jeśli urządzenie nie będzie używane przez dłuższy czas, na przykład poza sezonem, zalecamy przechowywanie go w oryginalnym pudełku (lub innym pudełku o odpowiednich rozmiarach). Ważne jest, aby przechowywać je w bezpiecznym i suchym miejscu.



UWAGA: NIE WOLNO UŻYWAĆ SILNYCH DETERGENTÓW, WYBIELACZY ANI ROZPUSZCZALNIKÓW, PONIEWAŻ MOGĄ ONE USZKODZIĆ POWIERZCHNIĘ KOMPONENTÓW Z TWORZYW SZTUCZNYCH.

Przechowywanie

Jeśli urządzenie nie będzie używane przez dłuższy czas, na przykład poza sezonem, zalecamy przechowywanie go w oryginalnym pudełku (lub innym pudełku o odpowiednich rozmiarach). Ważne jest, aby przechowywać je w bezpiecznym i suchym miejscu.

RO

1. Oprește aparatul și deconectează-l de la sursa de alimentare înainte de curățare.
2. Curăță cu atenție suprafața exterioară a produsului utilizând o cârpă moale și umedă, cu sau fără o soluție de detergent delicat și apă.



ATENȚIE: LASĂ PRODUSUL SĂ SE RĂCEASCĂ COMPLET ÎNAINTE DE MANEVRARE SAU CURĂȚARE.

3. Nu lăsa apa sau alte lichide să pătrundă în interiorul produsului, deoarece acest lucru poate cauza un incendiu și/sau poate fi un pericol de electrocutare.
4. De asemenea, recomandăm curățarea periodică a acestui aparat, trecând ușor cu duza aspiratorului peste grilele de protecție pentru a îndepărta praful sau murdăria care se poate acumula în sau pe unitate.
5. Pentru a depozita produsul pe perioada în care nu îl folosești, recomandăm utilizarea cutiei originale (sau a uneia de dimensiuni adecvate). Este important să îl păstrezi într-un loc sigur și uscat.



ATENȚIE: NU UTILIZA DETERGENȚI AGRESIVI, SOLUȚII DE CURĂȚARE CHIMICE SAU SOLVENȚI, DEOARECE POT DETERIORA FINISAJUL SUPRAFEȚEI COMPONENTELOR DIN PLASTIC.

Depozitare

Pentru a depozita produsul pe perioada în care nu îl folosești, recomandăm utilizarea cutiei originale (sau a uneia de dimensiuni adecvate). Este important să îl păstrezi într-un loc sigur și uscat.

ES

1. Apague el aparato y desenchúfelo de la fuente de alimentación antes de limpiarlo.
2. Limpie con cuidado la superficie exterior del producto utilizando una bayeta suave y húmeda, con o sin una solución jabonosa suave.



PRECAUCIÓN: DEJE QUE EL PRODUCTO SE ENFRÍE POR COMPLETO ANTES DE MANIPULARLO O LIMPIARLO.

3. No permita que se filtre agua ni otros líquidos al interior del producto, ya que esto podría provocar un incendio o un riesgo eléctrico.
4. También recomendamos limpiar el aparato de forma periódica pasando con cuidado la boquilla de un aspirador por las protecciones para eliminar los restos de polvo o la suciedad que pudieran haberse acumulado en el interior o la superficie de la unidad.
5. Para guardar el producto durante la temporada que no vaya a utilizarse, recomendamos utilizar la caja original (u otra del tamaño adecuado). Es importante mantenerlo en un lugar seco y protegido.



PRECAUCIÓN: NO UTILICE DETERGENTES AGRESIVOS, LIMPIADORES QUÍMICOS NI DISOLVENTES, YA QUE PODRÍAN DAÑAR LA SUPERFICIE DE LOS COMPONENTES DE PLÁSTICO.

Almacenamiento

Para guardar el producto durante la temporada que no vaya a utilizarse, recomendamos utilizar la caja original (u otra del tamaño adecuado). Es importante mantenerlo en un lugar seco y protegido.

PT

1. Desligue e retire a ficha da fonte de alimentação antes de limpar.
2. Utilizando um pano macio e húmido, com ou sem uma solução de detergente suave, limpe cuidadosamente a superfície exterior do produto.



ATENÇÃO: DEIXE O PRODUTO ARREFECER COMPLETAMENTE ANTES DE O MANUSEAR OU LIMPAR.

3. Não permita a entrada de água ou outros líquidos no interior do produto, uma vez que tal pode criar um perigo de incêndio e/ou elétrico.
4. Também recomendamos a limpeza periódica deste aparelho, passando ligeiramente o bocal de um aspirador sobre as proteções para remover qualquer pó ou sujidade que possa ter acumulado no interior ou na unidade.
5. Para guardar o seu produto no fim da estação, recomenda-se que utilize a caixa original (ou uma com o tamanho adequado). É importante mantê-lo num local seguro e seco.



ATENÇÃO: NÃO UTILIZE DETERGENTES AGRESSIVOS, SOLVENTES OU PRODUTOS DE LIMPEZA QUÍMICOS, POIS PODEM DANIFICAR O ACABAMENTO DA SUPERFÍCIE DOS COMPONENTES DE PLÁSTICO.

Armazenamento

Para guardar o seu produto no fim da estação, recomenda-se que utilize a caixa original (ou uma com o tamanho adequado). É importante mantê-lo num local seguro e seco.

TR

1. Ürünü temizlemeden önce kapatın ve fişini güç kaynağından çekin.
2. Hafif formüllü bir sabun solüsyonu içeren veya içermeyen yumuşak, nemli bir bez kullanarak ürünün dış yüzeyini dikkatlice temizleyin.



DİKKAT: ÜRÜNE DOKUNMADAN VEYA ÜRÜNÜ TEMİZLEMEDEN ÖNCE ÜRÜNÜN TAMAMEN SOĞUMASINI BEKLEYİN.

3. Yangın ve/veya elektrik tehlikesi oluşturabileceği için ürünün içine su veya başka sıvıların girmesine izin vermeyin.
4. Ayrıca ünitenin içinde veya üzerinde biriken tozu veya kiri gidermek için koruyucuların elektrikli süpürge nozuluyla yavaşça temizlenerek bu cihazın periyodik temizliğinin yapılmasını da tavsiye ederiz.
5. Ürününüzü kullanılmadığı zamanlarda saklamak için orijinal kutusunu (veya uygun boyutta bir kutu) kullanmanızı öneririz. Güvenli ve kuru bir yerde tutulması önemlidir.



DİKKAT: PLASTİK BİLEŞENLERİN YÜZEY FİNİSAJINA ZARAR VEREBİLECEĞİNDEN GÜÇLÜ DETERJANLAR, KİMYASAL TEMİZLEYİCİLER VEYA ÇÖZÜCÜLER KULLANMAYIN.

Saklama

Ürününüzü kullanılmadığı zamanlarda saklamak için orijinal kutusunu (veya uygun boyutta bir kutu) kullanmanızı öneririz. Güvenli ve kuru bir yerde tutulması önemlidir.

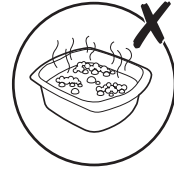
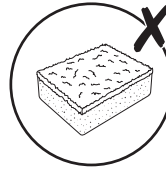
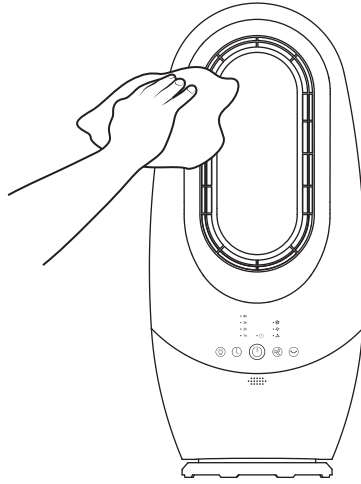



ÉLÉMENTS D'EMBALLAGE
À SÉPARER + NOTICE À
DÉPOSER DANS LE BAC
DE TRI



**Manufacturer • Fabricant • Producent •
Producător • Fabricante:**

UK Manufacturer:

Kingfisher International Products Limited,
1 Paddington Square, London, W2 1GG,
United Kingdom

EU Manufacturer:

Kingfisher International Products B.V.,
Rapenburgerstraat 175E,
1011 VM Amsterdam,
The Netherlands

EN www.diy.com

www.screwfix.com

www.screwfix.ie

**To view instruction manuals online,
visit www.kingfisher.com/products**

FR www.castorama.fr

www.bricodepot.fr

www.screwfix.fr

**Pour consulter les manuels d'instructions en
ligne, rendez-vous sur le site
www.kingfisher.com/products**

PL www.castorama.pl

**Aby zapoznać się z instrukcją obsługi online,
odwiedź stronę
www.kingfisher.com/products**

RO www.bricodepot.ro

**Pentru a consulta manualele de instrucțiuni
online, vizitați www.kingfisher.com/products**

ES www.bricodepot.es

**Para consultar los manuales
de instrucciones en línea, visite
www.kingfisher.com/products**

PT www.bricodepot.pt

**Para consultar manuais de instruções online,
visite www.kingfisher.com/products**

TR İthalatçı Firma:

KOÇTAŞ YAPI MARKETLERİ TİCARET A.Ş.

Sırrı Çelik Bulvarı Otokoç Blok No:9 Çekmeköy/
İstanbul 34788 Türkiye

Telefon: (90) 216 430 03 00

Faks: (90) 216 484 43 13

www.koctas.com.tr

**Kullanım kılavuzuna internet üzerinden ulaşmak
için www.kingfisher.com/products adresini
ziyaret edin**

Yetkili servis istasyonları ve yedek parça temini için
aşağıda yer alan Koçtaş Müşteri Hattı ve Koçtaş
GenelMüdürlük irtibat bilgilerinden faydalanınız.

KOÇTAŞ MÜŞTERİ HİZMETLERİ

0850 209 50 50

AEEE Yönetmeliğine Uygundur

Menşei: Çin